

Министерство образования и науки Российской Федерации  
Федеральное государственное бюджетное  
образовательное учреждение высшего образования  
«Уфимский государственный авиационный технический университет»

О. Д. ЛЯНЦЕВ

## ОПЕРАЦИОННЫЕ СИСТЕМЫ

*Допущено Редакционно-издательским советом УГАТУ в качестве учебного пособия для студентов очной, очно-заочной и заочной форм обучения, обучающихся по направлению подготовки бакалавров 09.03.01 «Информатика и вычислительная техника» и по специальности 09.05.01 «Применение и эксплуатация автоматизированных систем специального назначения».*

Уфа 2016

УДК 004.45(07)  
ББК 32.97-018.2я7  
Л89

*Рецензенты:*

*д-р. техн. наук, доцент Даринцев О.В.,  
канд. техн. наук, доцент Колесников А. А.*

**Лянцев О. Д.**

Л89 **Операционные системы: учебное пособие / Уфимск. гос. авиац. техн. ун-т. – Уфа: РИК УГАТУ, 2016. – 276 с.  
ISBN 978-5-4221**

Рассматриваются концепции, теоретические основы и принципы построения операционных систем, структуры, механизмы и функциональные особенности, лежащие в основе функционирования современных операционных систем, их характеристики и современные направления развития операционных систем.

Предназначено для студентов всех форм обучения, изучающих дисциплины «Операционные системы» и «Операционные системы и среды». Может быть полезно для всех интересующихся системным программным обеспечением.

ISBN 978-5-4221

© Корректурa и верстка  
РИК УГАТУ, 2016

## Оглавление

ВВЕДЕНИЕ.....	7
ГЛАВА 1. ОСНОВНЫЕ СВЕДЕНИЯ .....	9
1.1. ОС как интерфейс между пользователем и компьютером ....	10
1.2. ОС как менеджер ресурсов.....	11
1.3. ОС как защитник пользователей и программ.....	11
1.4. ОС как постоянно функционирующее ядро .....	11
1.5. Краткая история эволюции вычислительных систем .....	12
1.6. Основные понятия, концепции ОС .....	26
1.8. Архитектурные особенности ОС .....	29
1.9. Классификация ОС.....	35
1.10. Некоторые сведения об архитектуре компьютера .....	37
1.11. Взаимодействие с периферийными устройствами.....	38
Выводы к главе 1 .....	39
Контрольные вопросы .....	41
ГЛАВА 2. ПРОЦЕССЫ.....	42
2.1. Понятие процесса.....	42
2.2. Состояния процесса .....	43
2.3. Операции над процессами.....	45
2.4. Process Control Block и контекст процесса.....	46
2.5. Одноразовые операции.....	48
2.6. Многократные операции.....	50
2.7. Переключение контекста.....	52
2.8. Уровни планирования.....	53
2.9. Критерии планирования и требования к алгоритмам .....	55
2.10. Параметры планирования.....	56
2.11. Вытесняющее и невытесняющее планирование.....	58
2.12. Алгоритмы планирования .....	60
Выводы к главе 2 .....	69
Контрольные вопросы .....	71
ГЛАВА 3. КООПЕРАЦИЯ ПРОЦЕССОВ .....	73
3.1. Взаимодействующие процессы.....	73
3.2. Категории средств обмена информацией.....	74
3.3. Логическая организация механизма передачи информации..	75
3.4. Надежность средств связи.....	79
3.5. Завершение связи.....	81
3.6. Нити исполнения .....	81
Выводы к главе 3 .....	86

Контрольные вопросы .....	87
ГЛАВА 4. УПРАВЛЕНИЕ ПАМЯТЬЮ КОМПЬЮТЕРА .....	88
4.1. Физическая организация памяти компьютера .....	88
4.2. Логическая память .....	90
4.3. Связывание адресов .....	92
4.4. Функции системы управления памятью .....	93
4.5. Простейшие схемы управления памятью .....	94
4.6. Оверлейная структура процесса.....	96
4.7. Динамическое распределение. Свопинг .....	97
4.8. Схема с переменными разделами.....	98
4.9. Страничная память.....	100
4.10. Сегментная и сегментно-страничная организация памяти	102
Выводы к главе 4 .....	104
Контрольные вопросы .....	104
ГЛАВА 5. ВИРТУАЛЬНАЯ ПАМЯТЬ .....	106
5.1. Исключительные ситуации при работе с памятью.....	116
5.2. Стратегии управления страничной памятью .....	118
5.3. Алгоритмы замещения страниц .....	119
5.4. Алгоритм FIFO. Выталкивание первой пришедшей страницы .....	121
5.5. Аномалия Белэди (Belady) .....	121
5.6. Оптимальный алгоритм (OPT).....	122
5.7. Выталкивание дольше всего не использовавшейся страницы. .....	123
5.8. Выталкивание редко используемой страницы. Алгоритм NFU .....	124
5.9. Управление количеством страниц для процесса. Модель рабочего множества.....	125
5.10. Модель рабочего множества .....	127
5.11. Страничные демоны .....	129
5.12. Программная поддержка сегментной модели.....	130
памяти процесса.....	130
5.13. Отдельные аспекты функционирования менеджера памяти .....	132
Выводы к главе 5 .....	134
Контрольные вопросы .....	135
ГЛАВА 6. УПРАВЛЕНИЕ ФАЙЛОВОЙ СИСТЕМОЙ.....	137
6.1. Общие сведения о файлах .....	139

6.3. Реализация файловой системы.....	152
6.4. Общая структура файловой системы.....	152
6.5. Управление внешней памятью.....	155
6.6. Методы выделения дискового пространства .....	155
6.7. Управление свободным и занятым дисковым пространством .....	160
6.8. Структура файловой системы на диске.....	161
6.9. Реализация директорий .....	163
6.10. Поиск в директории .....	165
6.11. Монтирование файловых систем .....	166
6.12. Связывание файлов.....	169
6.13. Кооперация процессов при работе с файлами .....	171
6.14. Надежность файловой системы .....	174
6.15. Порядок выполнения операций .....	175
6.16. Производительность файловой системы.....	178
6.17. Реализация некоторых операций над файлами.....	180
6.18. Функции ввода-вывода из файла .....	183
6.19. Современные архитектуры файловых систем .....	184
Выводы к главе 6 .....	185
Контрольные вопросы .....	186
<b>ГЛАВА 7. УПРАВЛЕНИЕ ВВОДОМ-ВЫВОДОМ .....</b>	<b>188</b>
7.1. Физические принципы организации ввода-вывода.....	188
7.2. Структура контроллера устройства.....	192
7.3. Опрос устройств и прерывания. Исключительные ситуации и системные вызовы .....	192
7.4. Прямой доступ к памяти (Direct Memory Access – DMA) ...	197
7.5. Логические принципы организации ввода-вывода .....	199
7.6. Структура системы ввода-вывода.....	199
7.7. Систематизация внешних устройств и интерфейс между базовой подсистемой ввода-вывода и драйверами.....	201
7.8. Функции базовой подсистемы ввода-вывода .....	203
7.9. Алгоритмы планирования запросов к жесткому диску.....	210
Выводы к главе 7 .....	215
Контрольные вопросы .....	216
<b>ГЛАВА 8. СЕТЕВЫЕ ОПЕРАЦИОННЫЕ СИСТЕМЫ.....</b>	<b>218</b>
8.1. Сетевые и распределенные операционные системы .....	219
8.2. Взаимодействие удаленных процессов .....	220
как основа работы вычислительных сетей.....	220

8.3. Основные вопросы логической организации передачи информации между удаленными процессами .....	223
8.4. Многоуровневая модель построения сетевых вычислительных систем .....	225
8.5. Проблемы адресации в сети .....	229
8.6. Проблемы маршрутизации в сетях .....	236
8.7. Связь с установлением логического соединения.....	240
и передача данных с помощью сообщений.....	240
Выводы к главе 8 .....	241
Контрольные вопросы .....	243
<b>ГЛАВА 9. ЗАЩИТНЫЕ МЕХАНИЗМЫ ОПЕРАЦИОННЫХ СИСТЕМ .....</b>	<b>244</b>
9.1. Основные понятия информационной безопасности.....	244
9.2. Угрозы безопасности .....	246
9.3. Формализация подхода к обеспечению.....	247
информационной безопасности .....	247
9.4. Криптография – одна из базовых технологий.....	250
безопасности ОС.....	250
9.5. Идентификация и аутентификация.....	254
9.6. Пароли, уязвимость паролей .....	255
9.7. Шифрование пароля .....	256
9.8. Авторизация. Разграничение доступа к объектам ОС.....	257
9.9. Домены безопасности .....	259
9.10. Матрица доступа .....	261
9.11. Список прав доступа. Access control list.....	261
9.12. Мандаты возможностей. Capability list.....	261
9.13. Другие способы контроля доступа .....	262
9.14. Смена домена .....	262
9.15. Выявление вторжений. Аудит системы защиты.....	263
9.16. Анализ некоторых популярных ОС .....	265
с точки зрения их защищенности .....	265
Выводы к главе 9 .....	271
Контрольные вопросы .....	272
Список литературы.....	273

## ВВЕДЕНИЕ

Пособие является изложением общих принципов и механизмов, справедливых для большинства операционных систем (ОС). В нем ОС рассматриваются с самых общих позиций, а описываемые фундаментальные концепции и принципы построения присущи подавляющему большинству ОС. Это позволяет при изучении ОС эффективно использовать подход «от общего к частному», отделяя детали реализации от основополагающей идеи.

Принципиальные положения иллюстрируются примерами механизмов конкретных ОС, как правило, наиболее распространенных или тех, которые стали вехами на пути развития вычислительной техники: UNIX, OS/360, Windows NT, MS-DOS.

В первую очередь это учебное пособие адресуется студентам различных специальностей направления «Информатика и вычислительная техника» как учебный материал по курсам «Операционные системы» и «Операционные системы и среды». В основу пособия положен многолетний опыт автора по преподаванию указанных курсов на кафедре АСУ в УГАТУ.

Кроме того, пособие может заинтересовать всех, кто имеет дело с компьютерами и хочет больше узнать о том, как устроены современные операционные системы.

Первая глава посвящена проблематике операционных систем. После рассмотрения основных этапов эволюции ОС обсуждается назначение современной операционной системы. Затем исследуются функциональная и структурная организация ОС, а также основные подсистемы и компоненты, используемые для управления как локальными, так и разделяемыми сетевыми ресурсами. При этом рассматриваются классическая многослойная организация ОС с монолитным ядром, а также микроядерная архитектура.

Следующие шесть глав (со второй по седьмую) посвящены концепциям и механизмам управления локальными ресурсами компьютера: процессором, памятью, файлами и внешними устройствами. Изучаются понятия процесса и потока, различные дисциплины планирования и диспетчеризации, применяемые в системах пакетной обработки, разделения времени и реального времени. Рассматриваются различные схемы реализации механизма прерываний и его роль в организации вычислительного процесса.

Методы управления памятью рассматриваются в исторической ретроспективе – от самых простых схем с фиксированными разделами до современной сегментно-страничной организации памяти. Исследуются концепции виртуальной памяти и кэширования данных.

При рассмотрении файловой системы и внешних устройств применяется современный подход, согласно которому файловая система является неотъемлемой частью подсистемы ввода-вывода, состоящей из драйверов различного уровня, объединенных общим менеджером. В качестве примеров используются наиболее распространенные файловые системы, такие как *ufs*, *NTFS* и *FAT*. Изучаются такие важные функции файловых систем, как устойчивость к сбоям и отказам, а также контроль доступа к хранимым данным.

В восьмой главе рассматриваются сетевые функции ОС. Сначала обсуждается концепция распределенных вычислений, типы многозвенных приложений и средства их реализации – системы передачи сообщений и удаленного вызова процедур. Теоретические схемы иллюстрируются конкретными механизмами, такими как сокет *Berkli* и механизмы *Sun RPC* и *DCE RPC*.

Завершает пособие глава, посвященная сетевой безопасности. Она включает описание основных угроз, возникающих при работе в сети, и различных подходов, используемых для защиты данных. Рассматриваются базовые технологии сетевой безопасности: шифрование, аутентификация, авторизация, цифровая подпись, цифровые сертификаты, аудит, защищенный канал. Совместная работа различных технологий безопасности иллюстрируется в исторической перспективе на примерах известных операционных систем.

В конце каждой главы даются выводы и контрольные вопросы. Приводится список рекомендуемой литературы.



## ГЛАВА 1. ОСНОВНЫЕ СВЕДЕНИЯ

Операционная система (ОС) – это программа, которая обеспечивает возможность рационального использования оборудования компьютера удобным для пользователя образом.

Любая вычислительная система состоит, во-первых, из технического обеспечения (hardware). Это процессор, память, монитор, дисковые устройства и т. д., объединенные магистральным соединением, которое называется шиной. Во-вторых, вычислительная система состоит из программного обеспечения. Все программное обеспечение принято делить на две части: прикладное и системное. К прикладному программному обеспечению, как правило, относятся разнообразные банковские и прочие бизнес-программы, игры, текстовые процессоры и т. п. Под системным программным обеспечением обычно понимают программы, способствующие функционированию и разработке прикладных программ. Деление на прикладное и системное программное обеспечение является отчасти условным и зависит от того, кто осуществляет такое деление. Так, компилятор языка Си для обычного программиста – системная программа, а для системного – прикладная.

Любой из компонентов прикладного программного обеспечения обязательно работает под управлением операционных систем. На рис.1.1 отображена обобщённая процедура программного обеспечения.



Рис. 1.1. Слои программного обеспечения компьютерной системы

Под *утилитами* понимают специальные системные программы, с помощью которых можно обслужить операционную систему, выполнить обработку данных, осуществить оптимизацию данных на носителе и произвести работы по обслуживанию операционной системы.

К утилитам относится программа разбиения накопителя на магнитных дисках на разделы, программа форматирования, программа переноса основных системных файлов и т. д. Утилиты могут работать только в соответствующей операционной системе.

### **1.1. ОС как интерфейс между пользователем и компьютером**

При разработке ОС широко применяется абстрагирование, которое является важным методом упрощения и позволяет сконцентрироваться на взаимодействии высокоуровневых компонентов системы, игнорируя детали их реализации. В этом смысле ОС представляет собой интерфейс между пользователем и компьютером.

Архитектура большинства компьютеров на уровне машинных команд очень неудобна для использования прикладными программами. Например, работа с диском предполагает знание внутреннего устройства его электронного компонента – контроллера для ввода команд вращения диска, поиска и форматирования дорожек, чтения и записи секторов и т. д. Средний программист не в состоянии учитывать все особенности работы оборудования, т. е. заниматься разработкой драйверов устройств, а должен иметь простую высокоуровневую абстракцию, скажем, представляя информационное пространство диска как набор файлов. Файл можно открывать для чтения или записи, использовать для получения или сброса информации, а потом закрывать. Это концептуально проще, чем заботиться о деталях перемещения головок дисков или организации работы мотора. Аналогичным образом, с помощью простых и ясных абстракций, скрываются от программиста все ненужные подробности организации прерываний, работы таймера, управления памятью и т. д. Более того, на современных вычислительных комплексах можно создать иллюзию неограниченного размера операционной памяти и числа процессоров. Всем этим занимается операционная система. Таким образом, операционная система представляется пользователю как интерфейс

или виртуальная машина, с которой проще иметь дело, чем непосредственно с оборудованием компьютера.

## **1.2. ОС как менеджер ресурсов**

Операционная система предназначена для управления всеми частями весьма сложной архитектуры компьютера, например в случае, когда несколько программ, работающих на одном компьютере, будут пытаться одновременно осуществлять вывод на принтер. Без управления со стороны ОС получилась бы мешанина строчек и страниц, выведенных различными программами. Операционная система предотвращает такого рода хаос за счет буферизации информации, предназначенной для печати, на диске и организации очереди на печать. Для многопользовательских компьютеров необходимость управления ресурсами и их защиты еще более очевидна. Операционная система как менеджер ресурсов осуществляет упорядоченное и контролируемое распределение процессоров, памяти и других ресурсов между различными программами.

## **1.3. ОС как защитник пользователей и программ**

Если вычислительная система допускает совместную работу нескольких пользователей, то возникает проблема организации их безопасной деятельности. Необходимо обеспечить сохранность информации на диске, чтобы никто не мог удалить или повредить чужие файлы. Программы одних пользователей не должны произвольно вмешиваться в работу программ других пользователей, а также нужно пресекать попытки несанкционированного использования вычислительной системы. Всю эту деятельность осуществляет операционная система как организатор безопасной работы пользователей и их программ.

## **1.4. ОС как постоянно функционирующее ядро**

Наконец, можно дать и такое определение: операционная система – это программа, постоянно работающая на компьютере и взаимодействующая со всеми прикладными программами. Кажется, что это абсолютно правильное определение, однако во многих современных операционных системах постоянно работает

на компьютере лишь часть операционной системы, которую принято называть ее ядром.

Таким образом, существует много точек зрения на то, что такое операционная система. Невозможно дать ей адекватное строгое определение. Проще сказать не что есть операционная система, а для чего она нужна и что она делает. Для выяснения этого вопроса полезно рассмотреть историю развития вычислительных систем.

### **1.5. Краткая история эволюции вычислительных систем**

Необходимо рассматривать историю развития именно вычислительных, а не операционных систем, потому что hardware и программное обеспечение эволюционировали совместно, оказывая взаимное влияние друг на друга. Появление новых технических возможностей приводило к прорыву в области создания удобных, эффективных и безопасных программ, а свежие идеи в программной области стимулировали поиски новых технических решений. Именно эти критерии – удобство, эффективность и безопасность – играли роль факторов естественного отбора при эволюции вычислительных систем.

За почти полувековой период своего существования операционные системы прошли сложный путь, насыщенный многими важными событиями. Огромное влияние на развитие операционных систем оказали успехи в совершенствовании элементной базы и вычислительной аппаратуры, поэтому многие этапы развития ОС тесно связаны с появлением новых типов аппаратных платформ, таких как мини-компьютеры или персональные компьютеры.

Серьезную эволюцию операционные системы претерпели в связи с новой ролью компьютеров в локальных и глобальных сетях. Важнейшим фактором развития ОС стал Интернет. По мере того как эта Сеть приобретает черты универсального средства массовых коммуникаций, ОС становятся все более простыми и удобными в использовании, включают развитые средства поддержки мультимедийной информации, снабжаются надежными средствами защиты.

### **1.5.1. Первый период (1945–1955 гг.). Ламповые машины.**

#### **Операционных систем нет**

Первые шаги в области разработки электронных вычислительных машин были предприняты в конце Второй мировой войны. В середине 40-х годов были созданы первые ламповые вычислительные устройства и появился принцип программы, хранящейся в памяти машины (John Von Neumann, июнь 1945 г.). В то время одна и та же группа людей участвовала и в проектировании, и в эксплуатации, и в программировании вычислительной машины. Это была скорее научно-исследовательская работа в области вычислительной техники, а не регулярное использование компьютеров в качестве инструмента решения каких-либо практических задач из других прикладных областей. Программирование осуществлялось исключительно на машинном языке. Об операционных системах не было и речи, все задачи организации вычислительного процесса решались вручную каждым программистом с пульта управления. За пультом мог находиться только один пользователь. Программа загружалась в память машины в лучшем случае с колоды перфокарт, а обычно с помощью панели переключателей.

Вычислительная система выполняла одновременно только одну операцию (ввод-вывод или собственно вычисления). Отладка программ велась с пульта управления с помощью изучения состояния памяти и регистров машины. В конце этого периода появляется первое системное программное обеспечение: в 1951–1952 гг. возникают прообразы первых компиляторов с символических языков (Fortran и др.), а в 1954 г. Nat Rochester разрабатывает Ассемблер для IBM-701.

Существенная часть времени уходила на подготовку запуска программы, а сами программы выполнялись строго последовательно. Такой режим работы называется последовательной обработкой данных. В целом первый период характеризуется крайне высокой стоимостью вычислительных систем, их малым количеством и низкой эффективностью использования.

### **1.5.2. Второй период (1955 г.–начало 60-х гг). Компьютеры на основе транзисторов. Пакетные операционные системы**

С середины 50-х годов начался следующий период в эволюции вычислительной техники, связанный с появлением новой технической базы – полупроводниковых элементов. Применение транзисторов вместо часто перегоравших электронных ламп привело к повышению надежности компьютеров. Теперь машины могут непрерывно работать достаточно долго, чтобы на них можно было возложить выполнение практически важных задач. Снижается потребление вычислительными машинами электроэнергии, совершенствуются системы охлаждения. Размеры компьютеров уменьшились. Снизилась стоимость эксплуатации и обслуживания вычислительной техники. Началось использование ЭВМ коммерческими фирмами. Одновременно наблюдается бурное развитие алгоритмических языков (LISP, COBOL, ALGOL-60, PL-1 и т. д.). Появляются первые настоящие компиляторы, редакторы связей, библиотеки математических и служебных подпрограмм. Упрощается процесс программирования. Именно в этот период происходит разделение персонала на программистов и операторов, специалистов по эксплуатации и разработчиков вычислительных машин.

Изменяется сам процесс прогона программ. Теперь пользователь приносит программу с входными данными в виде колоды перфокарт и указывает необходимые ресурсы. Такая колода получает название задания. Оператор загружает задание в память машины и запускает его на исполнение. Полученные выходные данные печатаются на принтере, и пользователь получает их обратно через некоторое (довольно продолжительное) время.

Смена запрошенных ресурсов вызывает приостановку выполнения программ, в результате процессор часто простаивает. Для повышения эффективности использования компьютера задания с похожими ресурсами начинают собирать вместе, создавая пакет заданий.

Появляются первые системы пакетной обработки, которые просто автоматизируют запуск одной программы из пакета за другой и тем самым увеличивают коэффициент загрузки процессора. При реализации систем пакетной обработки был разработан формализованный язык управления заданиями, с помощью которого

программист сообщал системе и оператору, какую работу он хочет выполнить на вычислительной машине. Системы пакетной обработки стали прообразом современных операционных систем, они были первыми системными программами, предназначенными для управления вычислительным процессом.

### **1.5.3. Третий период (начало 60-х гг – 1980 г.). Компьютеры на основе микросхем. Первые многозадачные ОС**

Следующий важный период развития вычислительных машин относится к началу 60-х гг – 1980 г. В это время в технической базе произошел переход от отдельных полупроводниковых элементов типа транзисторов к интегральным микросхемам. Вычислительная техника становится более надежной и дешевой. Растет сложность и количество задач, решаемых компьютерами. Повышается производительность процессоров.

Большие функциональные возможности интегральных схем сделали возможным реализацию на практике сложных компьютерных архитектур, таких, например, как ИВМ/360.

В этот период были реализованы практически все основные механизмы, присущие современным ОС: мультипрограммирование, мультипроцессирование, поддержка многотерминального многопользовательского режима, виртуальная память, файловые системы, разграничение доступа и сетевая работа. В эти годы начинается расцвет системного программирования. Из направления прикладной математики, представляющего интерес для узкого круга специалистов, системное программирование превращается в отрасль индустрии, оказывающую непосредственное влияние на практическую деятельность миллионов людей.

Повышению эффективности использования процессорного времени мешает низкая скорость работы механических устройств ввода-вывода (быстрый считыватель перфокарт мог обработать 1200 перфокарт в минуту, принтеры печатали до 600 строк в минуту). Вместо непосредственного чтения пакета заданий с перфокарт в память начинают использовать его предварительную запись, сначала на магнитную ленту, а затем и на диск. Когда в процессе выполнения задания требуется ввод данных, они читаются с диска. Точно так же выходная информация сначала копируется в системный буфер и записывается на ленту или диск, а печатается только после

завершения задания. Вначале действительные операции ввода-вывода осуществлялись в режиме off-line, то есть с использованием других, более простых, отдельно стоящих компьютеров. В дальнейшем они начинают выполняться на том же компьютере, который производит вычисления, то есть в режиме on-line. Такой прием получает название spooling (сокращение от Simultaneous Peripheral Operation On Line) или подкачки-откачки данных. Введение техники подкачки-откачки в пакетные системы позволило совместить реальные операции ввода-вывода одного задания с выполнением другого задания, но потребовало разработки аппарата прерываний для извещения процессора об окончании этих операций.

Магнитные ленты были устройствами последовательного доступа, то есть информация считывалась с них в том порядке, в каком была записана. Появление магнитного диска, для которого не важен порядок чтения информации, то есть устройства прямого доступа, привело к дальнейшему развитию вычислительных систем. При обработке пакета заданий на магнитной ленте очередность запуска заданий определялась порядком их ввода. При обработке пакета заданий на магнитном диске появилась возможность выбора очередного выполняемого задания. Пакетные системы начинают заниматься планированием заданий: в зависимости от наличия запрошенных ресурсов, срочности вычислений и т. д. на счет выбирается то или иное задание.

Дальнейшее повышение эффективности использования процессора было достигнуто с помощью мультипрограммирования. Идея мультипрограммирования заключается в следующем: пока одна программа выполняет операцию ввода-вывода, процессор не простаивает, как это происходило при однопрограммном режиме, а выполняет другую программу. Когда операция ввода-вывода заканчивается, процессор возвращается к выполнению первой программы. При этом каждая программа загружается в свой участок оперативной памяти, называемый разделом, и не должна влиять на выполнение другой программы.

Революционным событием данного этапа явилась реализация мультипрограммирования. В условиях резко возросших возможностей компьютера по обработке и хранению данных выполнение только одной программы в каждый момент времени оказалось крайне неэффективным. Решением стало



*мультипрограммирование* – способ организации вычислительного процесса, при котором в памяти компьютера находилось одновременно несколько программ, попеременно выполняющихся на одном процессоре. Эти усовершенствования значительно улучшили эффективность вычислительной системы: если раньше на выполнение команд уходило менее половины времени работы компьютера, то теперь он мог использоваться почти постоянно.

Мультипрограммирование было реализовано в двух вариантах – в системах пакетной обработки и разделения времени.

Мультипрограммные системы *пакетной обработки* так же как и их однопрограммные предшественники, имели своей целью обеспечение максимальной загрузки аппаратуры компьютера, однако решали эту задачу более эффективно. В мультипрограммном пакетном режиме процессор не простаивал, пока одна программа выполняла операцию ввода-вывода (как это происходило при последовательном выполнении программ в системах ранней пакетной обработки), а переключался на другую готовую к выполнению программу. В результате достигалась сбалансированная загрузка всех устройств компьютера, а следовательно, увеличивалось число задач, решаемых в единицу времени.

В мультипрограммных системах пакетной обработки пользователь по-прежнему был лишен возможности интерактивно взаимодействовать со своими программами. Для того чтобы хотя бы частично вернуть пользователям ощущение непосредственного взаимодействия с компьютером, был разработан другой вариант мультипрограммных систем – *системы разделения времени*. Этот вариант рассчитан на *многотерминальные системы*, когда каждый пользователь работает за своим терминалом. В числе первых операционных систем разделения времени, разработанных в середине 60-х годов, были TSS/360 (компания IBM), CTSS и MULTICS (Массачусетский технологический институт совместно с Bell Labs и компанией General Electric). Вариант мультипрограммирования, применяемый в системах разделения времени, был нацелен на создание для каждого отдельного пользователя иллюзии единоличного владения вычислительной машиной за счет периодического выделения каждой программе своей доли процессорного времени. В системах разделения времени эффективность использования оборудования ниже, чем в системах

пакетной обработки, что явилось платой за удобства работы пользователя.

Многотерминальный режим использовался не только в системах разделения времени, но и в системах пакетной обработки. При этом не только оператор, но и все пользователи получали возможность формировать свои задания и управлять их выполнением со своего терминала. Такие операционные системы получили название *систем удаленного ввода заданий*. Терминальные комплексы могли располагаться на большом расстоянии от процессорных стоек, соединяясь с ними с помощью различных глобальных связей – модемных соединений телефонных сетей или выделенных каналов. Для поддержания удаленной работы терминалов в операционных системах появились специальные программные модули, реализующие различные (в то время, как правило, нестандартные) протоколы связи. Такие вычислительные системы с удаленными терминалами, сохраняя централизованный характер обработки данных, в какой-то степени являлись прообразом современных сетей, а соответствующее системное программное обеспечение – прообразом сетевых операционных систем.

К этому времени можно констатировать существенное изменение в распределении функций между аппаратными и программными средствами компьютера. Операционные системы становились неотъемлемыми элементами компьютеров, играя роль «продолжения» аппаратуры. В первых вычислительных машинах программист, напрямую взаимодействуя с аппаратурой, мог выполнить загрузку программных кодов, используя пультовые переключатели и лампочки индикаторов, а затем вручную запустить программу на выполнение, нажав кнопку «пуск». В компьютерах 60-х годов большую часть действий по организации вычислительного процесса взяла на себя операционная система.

Реализация мультипрограммирования потребовала внесения очень важных изменений в аппаратуру компьютера, непосредственно направленных на поддержку нового способа организации вычислительного процесса. При разделении ресурсов компьютера между программами необходимо обеспечить быстрое переключение процессора с одной программы на другую, а также надежно защитить коды и данные одной программы от непреднамеренной или преднамеренной порчи другой программой. В процессорах появился

привилегированный и пользовательский режимы работы, специальные регистры для быстрого переключения с одной программы на другую, средства защиты областей памяти, а также развитая система прерываний.

В привилегированном режиме, предназначенном для работы программных модулей операционной системы, процессор мог выполнять все команды, в том числе и те из них, которые позволяли осуществлять распределение и защиту ресурсов компьютера. Программам, работающим в пользовательском режиме, некоторые команды процессора были недоступны. Таким образом, только ОС могла управлять аппаратными средствами и исполнять роль монитора и арбитра для пользовательских программ, которые выполнялись в непривилегированном, пользовательском режиме.

Система прерываний позволяла синхронизировать работу различных устройств компьютера, работающих параллельно и асинхронно, таких как каналы ввода-вывода, диски, принтеры и т. п. *Аппаратная поддержка операционных систем* стала с тех пор неотъемлемым свойством практически любых компьютерных систем, включая персональные компьютеры.

Ее наиболее существенные особенности которой следующие:

1. Реализация защитных механизмов. Программы не должны иметь самостоятельного доступа к распределению ресурсов, что приводит к появлению привилегированных и непривилегированных команд. Привилегированные команды, например команды ввода-вывода, могут исполняться только операционной системой. Говорят, что она работает в привилегированном режиме. Переход управления от прикладной программы к ОС сопровождается контролируемой сменой режима. Кроме того, это защита памяти, позволяющая изолировать конкурирующие пользовательские программы друг от друга, а ОС – от программ пользователей.

2. Наличие прерываний. Внешние прерывания оповещают ОС о том, что произошло асинхронное событие, например завершилась операция ввода-вывода. Внутренние прерывания (сейчас их принято называть исключительными ситуациями) возникают, когда выполнение программы привело к ситуации, требующей вмешательства ОС, например, деление на ноль или попытка нарушения защиты.

3. Развитие параллелизма в архитектуре. Прямой доступ к памяти и организация каналов ввода-вывода позволили освободить центральный процессор от рутинных операций.

Не менее важна в организации мультипрограммирования роль операционной системы. Она отвечает за следующие операции.

1. Организация интерфейса между прикладной программой и ОС при помощи системных вызовов.

2. Организация очереди из заданий в памяти и выделение процессора одному из заданий потребовало планирования использования процессора.

3. Переключение с одного задания на другое требует сохранения содержимого регистров и структур данных, необходимых для выполнения задания, иначе говоря, контекста для обеспечения правильного продолжения вычислений.

4. Поскольку память является ограниченным ресурсом, нужны стратегии управления памятью, то есть требуется упорядочить процессы размещения, замещения и выборки информации из памяти.

5. Организация хранения информации на внешних носителях в виде файлов и обеспечение доступа к конкретному файлу только определенным категориям пользователей.

6. Поскольку программам может потребоваться произвести санкционированный обмен данными, необходимо их обеспечить средствами коммуникации.

7. Для корректного обмена данными необходимо разрешать конфликтные ситуации, возникающие при работе с различными ресурсами и предусмотреть координацию программами своих действий, т. е. снабдить систему средствами синхронизации.

Мультипрограммные системы обеспечили возможность более эффективного использования системных ресурсов (например процессора, памяти, периферийных устройств), но они еще долго оставались пакетными. Пользователь не мог непосредственно взаимодействовать с заданием и должен был предусмотреть с помощью управляющих карт все возможные ситуации. Отладка программ по-прежнему занимала много времени и требовала изучения многостраничных распечаток содержимого памяти и регистров или использования отладочной печати.

Появление электронно-лучевых дисплеев и переосмысление возможностей применения клавиатур поставили на очередь решение

этой проблемы. Логическим расширением систем мультипрограммирования стали time-sharing системы, или системы разделения времени. В них процессор переключается между задачами не только на время операций ввода-вывода, но и просто по прошествии определенного времени. Эти переключения происходят так часто, что пользователи могут взаимодействовать со своими программами во время их выполнения, то есть интерактивно. В результате появляется возможность одновременной работы нескольких пользователей на одной компьютерной системе. У каждого пользователя для этого должна быть хотя бы одна программа в памяти. Чтобы уменьшить ограничения на количество работающих пользователей, была внедрена идея неполного нахождения исполняемой программы в оперативной памяти. Основная часть программы находится на диске, и фрагмент, который необходимо в данный момент выполнять, может быть загружен в оперативную память, а ненужный – выкачан обратно на диск. Это реализуется с помощью механизма виртуальной памяти. Основным достоинством такого механизма является создание иллюзии неограниченной оперативной памяти ЭВМ.

В системах разделения времени пользователь получил возможность эффективно производить отладку программы в интерактивном режиме и записывать информацию на диск, не используя перфокарты, а непосредственно с клавиатуры. Появление on-line-файлов привело к необходимости разработки развитых файловых систем.

Еще одной важной тенденцией этого периода является создание *семейств программно-совместимых машин и операционных систем* для них. Примерами семейств программно-совместимых машин, построенных на интегральных микросхемах, являются серии машин IBM/360 и IBM/370 (аналоги этих семейств советского производства – машины серии ЕС), PDP-11 (советские аналоги – СМ-3, СМ-4, СМ-1420). Вскоре идея программно-совместимых машин стала общепризнанной.

Программная совместимость требовала и совместимости операционных систем. Однако такая совместимость подразумевает возможность работы на больших и на малых вычислительных системах, с большим и с малым количеством разнообразной периферии, в коммерческой области и в области научных исследований.

Операционные системы, построенные с намерением удовлетворить всем этим противоречивым требованиям, оказались чрезвычайно сложными. Они состояли из многих миллионов ассемблерных строк, написанных тысячами программистов, и содержали тысячи ошибок, вызывающих нескончаемый поток исправлений. Операционные системы этого поколения были очень дорогими. Так, разработка OS/360, объем кода для которой составил 8 Мбайт, стоила компании IBM 80 миллионов долларов.

Однако несмотря на необозримые размеры и множество проблем, OS/360 и другие ей подобные операционные системы этого поколения действительно удовлетворяли большинство требований потребителей. За это десятилетие был сделан огромный шаг вперед и заложен прочный фундамент для создания современных операционных систем.

Параллельно внутренней эволюции вычислительных систем происходила и внешняя их эволюция. До начала этого периода вычислительные комплексы были, как правило, несовместимы. Каждый имел собственную операционную систему, свою систему команд и т. д. В результате программу, успешно работающую на одном типе машин, необходимо было полностью переписывать и заново отлаживать для выполнения на компьютерах другого типа. В начале третьего периода появилась идея создания семейств программно-совместимых машин, работающих под управлением одной и той же операционной системы. Первым семейством программно совместимых компьютеров, построенных на интегральных микросхемах, стала серия машин IBM/360. Разработанное в начале 60-х годов, это семейство значительно превосходило машины второго поколения по критерию цена/производительность. За ним последовала линия компьютеров PDP, несовместимых с линией IBM, и лучшей моделью в ней стала PDP-11.

Сила такого подхода была одновременно и его слабостью. Широкие возможности этой концепции (наличие всех моделей: от мини-компьютеров до гигантских машин; обилие разнообразной периферии; различное окружение; различные пользователи) порождали сложную и громоздкую операционную систему. Миллионы строчек Ассемблера, написанные тысячами программистов, содержали множество ошибок, что вызывало непрерывный поток публикаций о них и попыток исправления.

Только в операционной системе OS/360 содержалось более 1000 известных ошибок. Тем не менее, идея стандартизации операционных систем была широко внедрена в сознание пользователей и в дальнейшем получила активное развитие.

#### **1.5.4. Четвертый период (с 1980 г. по настоящее время). Персональные компьютеры. Классические, сетевые и распределенные системы**

Следующий период в эволюции вычислительных систем связан с появлением больших интегральных схем (БИС). В эти годы произошло резкое возрастание степени интеграции и снижение стоимости микросхем. Компьютер, не отличающийся по архитектуре от PDP-11, по цене и простоте эксплуатации стал доступен отдельному человеку, а не отделу предприятия или университета. Наступила эра персональных компьютеров. Первоначально персональные компьютеры предназначались для использования одним пользователем в однопрограммном режиме, что повлекло за собой деградацию архитектуры этих ЭВМ и их операционных систем (в частности, пропала необходимость защиты файлов и памяти, планирования заданий и т. п.).

Компьютеры стали использоваться не только специалистами, что потребовало разработки «дружественного» программного обеспечения.

Однако рост сложности и разнообразия задач, решаемых на персональных компьютерах, необходимость повышения надежности их работы привели к возрождению практически всех черт, характерных для архитектуры больших вычислительных систем.

В середине 80-х годов стали бурно развиваться сети компьютеров, в том числе персональных, работающих под управлением сетевых или распределенных операционных систем.

В сетевых операционных системах пользователи могут получить доступ к ресурсам другого сетевого компьютера, только они должны знать об их наличии и уметь это сделать. Каждая машина в сети работает под управлением своей локальной операционной системы, отличающейся от операционной системы автономного компьютера наличием дополнительных средств (программной поддержкой для

сетевых интерфейсных устройств и доступа к удаленным ресурсам), но эти дополнения не меняют структуру операционной системы.

Распределенная система, напротив, внешне выглядит как обычная автономная система. Пользователь не знает и не должен знать, где его файлы хранятся – на локальной или удаленной машине – и где его программы выполняются. Он может вообще не знать, подключен ли его компьютер к сети. Внутреннее строение распределенной операционной системы имеет существенные отличия от автономных систем.

Автономные операционные системы называются классическими операционными системами.

### **Операционные системы и глобальные сети**

В начале 70-х годов появились первые *сетевые операционные системы*, которые в отличие от многотерминальных ОС позволяли не только рассредоточить пользователей, но и организовать распределенное хранение и обработку данных между несколькими компьютерами, связанными электрическими связями. Любая сетевая операционная система, с одной стороны, выполняет все функции локальной операционной системы, а с другой стороны, обладает некоторыми дополнительными средствами, позволяющими ей взаимодействовать по сети с операционными системами других компьютеров. Программные модули, реализующие сетевые функции, появлялись в операционных системах постепенно, по мере развития сетевых технологий, аппаратной базы компьютеров и возникновения новых задач, требующих сетевой обработки.

Хотя теоретические работы по созданию концепций сетевого взаимодействия велись почти с самого появления вычислительных машин, значимые практические результаты по объединению компьютеров в сети были получены в конце 60-х годов когда с помощью глобальных связей и техники коммутации пакетов удалось реализовать взаимодействие машин класса мэйнфреймов и суперкомпьютеров. Эти дорогостоящие компьютеры часто хранили уникальные данные и программы, доступ к которым необходимо было обеспечить широкому кругу пользователей, находившихся в различных городах на значительном расстоянии от вычислительных центров.

В 1969 году Министерство обороны США инициировало работы по объединению суперкомпьютеров оборонных и научно-



исследовательских центров в единую сеть. Эта сеть получила название ARPANET и явилась отправной точкой для создания самой известной ныне глобальной сети – Интернета. Сеть ARPANET объединяла компьютеры разных типов, работавшие под управлением различных ОС с добавленными модулями, реализующими коммуникационные протоколы, общие для всех компьютеров сети.

В 1974 году компания IBM объявила о создании собственной сетевой архитектуры для своих мэйнфреймов, получившей название SNA (System Network Architecture). Эта многоуровневая архитектура, во многом подобная стандартной модели OSI, появившейся несколько позже, обеспечивала взаимодействие типа «терминал-терминал», «терминал-компьютер» и «компьютер-компьютер» по глобальным связям. Нижние уровни архитектуры были реализованы специализированными аппаратными средствами, наиболее важным из которых является процессор телеобработки. Функции верхних уровней SNA выполнялись программными модулями. Один из них составлял основу программного обеспечения процессора телеобработки. Другие модули работали на центральном процессоре в составе стандартной операционной системы IBM для мэйнфреймов.

В это же время в Европе велись активные работы по созданию и стандартизации сетей X.25. Эти сети с коммутацией пакетов не были привязаны к какой-либо конкретной операционной системе. После получения статуса международного стандарта в 1974 году протоколы X.25 стали поддерживаться многими операционными системами. С 1980 года компания IBM включила поддержку протоколов X.25 в архитектуру SNA и в свои операционные системы.

### **Операционные системы мини-компьютеров и первые локальные сети**

К середине 70-х годов наряду с мэйнфреймами широкое распространение получили мини-компьютеры, такие как PDP-11, Nova, HP. Мини-компьютеры первыми использовали преимущества больших интегральных схем, позволившие реализовать достаточно мощные функции при сравнительно невысокой стоимости компьютера.

Архитектура мини-компьютеров была значительно упрощена по сравнению с мэйнфреймами, что нашло отражение и в их операционных системах. Многие функции мультипрограммных многопользовательских ОС мэйнфреймов были усечены, учитывая

ограниченность ресурсов мини-компьютеров. Операционные системы мини-компьютеров часто стали делать специализированными, например только для управления в реальном времени (ОС RT-11 для мини-компьютеров PDP-11) или только для поддержания режима разделения времени (RSX-11M).

Просмотрев этапы развития вычислительных систем, можно выделить шесть основных функций, которые выполняли классические операционные системы в процессе эволюции:

1. планирование заданий и использования процессора;
2. обеспечение программ средствами коммуникации и синхронизации;
3. управление памятью;
4. управление файловой системой;
5. управление вводом-выводом;
6. обеспечение безопасности.

Каждая из приведенных функций обычно реализована в виде подсистемы, являющейся структурным компонентом ОС. В каждой операционной системе эти функции, конечно, реализовывались по-своему, в различном объеме. Они не были изначально придуманы как составные части операционных систем, а появились в процессе развития, по мере того как вычислительные системы становились все более удобными, эффективными и безопасными. Эволюция вычислительных систем, созданных человеком, пошла по такому пути, но никто еще не доказал, что это единственно возможный путь их развития. Операционные системы существуют потому, что на данный момент их существование – это разумный способ использования вычислительных систем. Рассмотрение общих принципов и алгоритмов реализации их функций и составляет содержание большей части этого пособия, в котором будут последовательно описаны перечисленные подсистемы.

## **1.6. Основные понятия, концепции ОС**

В процессе эволюции возникло несколько важных концепций, которые стали неотъемлемой частью теории и практики ОС.

### **Системные вызовы**

В любой операционной системе поддерживается механизм, который позволяет пользовательским программам обращаться

к услугам ядра ОС. Соответствующие средства «общения» с ядром назывались экстракодами, в операционных системах IBM они назывались системными макрокомандами. В ОС Unix такие средства называют системными вызовами.

Системные вызовы (system calls) – это интерфейс между операционной системой и пользовательской программой. Они создают, удаляют и используют различные объекты, главные из которых – процессы и файлы. Пользовательская программа запрашивает сервис у операционной системы, осуществляя системный вызов. Имеются библиотеки процедур, которые загружают машинные регистры определенными параметрами и осуществляют прерывание процессора, после чего управление передается обработчику данного вызова, входящему в ядро операционной системы. Цель таких библиотек – сделать системный вызов похожим на обычный вызов подпрограммы.

Основное отличие состоит в том, что при системном вызове задача переходит в привилегированный режим или режим ядра (kernel mode). Поэтому системные вызовы иногда еще называют программными прерываниями, в отличие от аппаратных прерываний, которые чаще называют просто прерываниями.

В этом режиме работает код ядра операционной системы, причем исполняется он в адресном пространстве и в контексте вызвавшей его задачи. Таким образом, ядро операционной системы имеет полный доступ к памяти пользовательской программы, и при системном вызове достаточно передать адреса одной или нескольких областей памяти с параметрами вызова и адреса одной или нескольких областей памяти для результатов вызова.

В большинстве операционных систем системный вызов осуществляется командой программного прерывания (INT). Таким образом, программное прерывание – это синхронное событие.

## **Прерывания**

Прерывание (hardware interrupt) – это событие, генерируемое внешним (по отношению к процессору) устройством. Посредством аппаратных прерываний аппаратура либо информирует центральный процессор о том, что произошло какое-либо событие, требующее немедленной реакции (например пользователь нажал клавишу), либо сообщает о завершении асинхронной операции ввода-вывода

(например закончено чтение данных с диска в основную память). Важный тип аппаратных прерываний – прерывания таймера, которые генерируются периодически через фиксированный промежуток времени. Прерывания таймера используются операционной системой при планировании процессов. Каждый тип аппаратных прерываний имеет собственный номер, однозначно определяющий источник прерывания. Аппаратное прерывание – это асинхронное событие, то есть оно возникает вне зависимости от того, какой код исполняется процессором в данный момент. Обработка аппаратного прерывания не должна учитывать, какой процесс является текущим.

### **Исключительные ситуации**

Исключительная ситуация (exception) – событие, возникающее в результате попытки выполнения программой команды, которая по каким-то причинам не может быть выполнена до конца. Примерами таких команд могут быть попытки доступа к ресурсу при отсутствии достаточных привилегий или обращения к отсутствующей странице памяти. Исключительные ситуации, как и системные вызовы, являются синхронными событиями, возникающими в контексте текущей задачи. Исключительные ситуации можно разделить на исправимые и неисправимые. К исправимым относится такая исключительная ситуация, как отсутствие нужной информации в оперативной памяти. После устранения причины исправимой исключительной ситуации программа может выполняться дальше. Возникновение в процессе работы операционной системы исправимых исключительных ситуаций считается нормальным явлением. Неисправимые исключительные ситуации чаще всего возникают в результате ошибок в программах (например деление на ноль). Обычно в таких случаях операционная система реагирует завершением программы, вызвавшей исключительную ситуацию.

### **Файлы**

Файлы предназначены для хранения информации на внешних носителях, то есть принято, что информация, записанная, например на диске, должна находиться внутри файла. Обычно под файлом понимают именованную часть пространства на носителе информации.

Главная задача файловой системы (file system) – скрыть особенности ввода-вывода и дать программисту простую абстрактную модель файлов, независимых от устройств. Для чтения, создания, удаления, записи, открытия и закрытия файлов также имеется обширная категория системных вызовов (создание, удаление, открытие, закрытие, чтение и т. д.). С организацией файловой системы связаны такие понятия, как каталог, текущий каталог, корневой каталог, путь. Для манипулирования этими объектами в операционной системе имеются системные вызовы.

### **Процессы и нити**

Концепция процесса в ОС – одна из наиболее фундаментальных. Процессы подробно рассмотрены в главах 2–3. Там же описаны нити, или легковесные процессы.

## **1.8. Архитектурные особенности ОС**

До сих пор речь шла о взгляде на операционные системы извне, о том, что делают операционные системы. Дальнейший материал будет посвящен тому, как они это делают. Рассмотрим, какие подходы существуют к построению ОС.

### **Монолитное ядро**

По сути дела, операционная система – это обычная программа, поэтому было бы логично и организовать ее так же, как устроено большинство программ, то есть составить из процедур и функций. В этом случае компоненты операционной системы являются не самостоятельными модулями, а составными частями одной большой программы. Такая структура операционной системы называется монолитным ядром (monolithic kernel). Монолитное ядро представляет собой набор процедур, каждая из которых может вызвать каждую. Все процедуры работают в привилегированном режиме. Таким образом, монолитное ядро – это такая схема операционной системы, при которой все ее компоненты являются составными частями одной программы, используют общие структуры данных и взаимодействуют друг с другом путем непосредственного вызова процедур. Для монолитной операционной системы ядро совпадает со всей системой.

Во многих операционных системах с монолитным ядром сборка ядра, то есть его компиляция, осуществляется отдельно для каждого компьютера, на который устанавливается операционная система. При этом можно выбрать список оборудования и программных протоколов, поддержка которых будет включена в ядро. Так как ядро является единой программой, перекомпиляция – это единственный способ добавить в него новые компоненты или исключить неиспользуемые. Следует отметить, что присутствие в ядре лишних компонентов крайне нежелательно, так как ядро всегда полностью располагается в оперативной памяти. Кроме того, исключение ненужных компонентов повышает надежность операционной системы в целом.

Монолитное ядро – старейший способ организации операционных систем. Примером систем с монолитным ядром является большинство Unix-систем.

Даже в монолитных системах можно выделить некоторую структуру. Так и в монолитном ядре выделяются вкрапления сервисных процедур, соответствующих системным вызовам. Сервисные процедуры выполняются в привилегированном режиме, тогда как пользовательские программы – в непривилегированном. Для перехода с одного уровня привилегий на другой иногда может использоваться главная сервисная программа, определяющая, какой именно системный вызов был сделан, корректность входных данных для этого вызова, и передающая управление соответствующей сервисной процедуре с переходом в привилегированный режим работы. Иногда выделяют также набор программных утилит, которые помогают выполнять сервисные процедуры.

### **Многоуровневые системы**

Продолжая структуризацию, можно разбить всю вычислительную систему на ряд более мелких уровней с хорошо определенными связями между ними, так чтобы объекты уровня N могли вызывать только объекты уровня N-1. Нижним уровнем в таких системах обычно является hardware, верхним уровнем – интерфейс пользователя. Чем ниже уровень, тем более привилегированные команды и действия может выполнять модуль, находящийся на этом уровне. Впервые такой подход был применен при создании системы THE (Technische Hogeschool Eindhoven)

Дейкстрой (Dijkstra) и его студентами в 1968 г. Эта система имела следующие уровни (рис.1.2):

5	Интерфейс пользователя
4	Управление вводом-выводом
3	Драйвер устройства связи оператора и консоли
2	Управление памятью
1	Планирование задач и процессов
0	Hardware

Рис. 1.2. Слоеная система TNE

Слоеные системы хорошо реализуются. При использовании операций нижнего слоя не нужно знать, как они реализованы, нужно лишь понимать, что они делают. Слоеные системы хорошо тестируются. Отладка начинается с нижнего слоя и проводится послойно. При возникновении ошибки можно уверенно говорить, что она находится в тестируемом слое. Слоеные системы хорошо модифицируются. При необходимости можно заменить лишь один слой, не трогая остальные. Но слоеные системы сложны для разработки: тяжело правильно определить порядок слоев и что к какому слою относится. Слоеные системы менее эффективны, чем монолитные. Так, например для выполнения операций ввода-вывода программе пользователя придется последовательно проходить все слои от верхнего до нижнего.

### **Виртуальные машины**

В начале пособия было сказано о взгляде на операционную систему как на виртуальную машину, когда пользователю нет необходимости знать детали внутреннего устройства компьютера. Он работает с файлами, а не с магнитными головками и двигателем; он работает с огромной виртуальной, а не ограниченной реальной оперативной памятью; его мало волнует, единственный он на машине пользователь или нет. Рассмотрим несколько иной подход. Пусть операционная система реализует виртуальную машину для каждого пользователя, но не упрощая ему жизнь, а, наоборот, усложняя. Каждая такая виртуальная машина предстает перед пользователем как голое железо – копия всего *hardware* в вычислительной системе,

включая процессор, привилегированные и непривилегированные команды, устройства ввода-вывода, прерывания и т. д. И он остается с этим железом один на один. При попытке обратиться к такому виртуальному железу на уровне привилегированных команд в действительности происходит системный вызов реальной операционной системы, которая и производит все необходимые действия. Такой подход позволяет каждому пользователю загрузить свою операционную систему на виртуальную машину и делать с ней все, что душа пожелает (рис.1.3).



Рис. 1.3. Вариант виртуальной машины

Первой реальной системой такого рода была система CP/CMS, или VM/370, как ее называют сейчас, для семейства машин IBM/370.

Недостатком таких операционных систем является снижение эффективности виртуальных машин по сравнению с реальным компьютером, и, как правило, они очень громоздки. Преимущество – же заключается в использовании на одной вычислительной системе программ, написанных для разных операционных систем.

### Микроядерная архитектура

Современная тенденция в разработке операционных систем состоит в перенесении значительной части системного кода на уровень пользователя и одновременной минимизации ядра. Речь идет о подходе к построению ядра, называемом микроядерной архитектурой (microkernel architecture) операционной системы, когда большинство ее составляющих являются самостоятельными программами. В этом случае взаимодействие между ними обеспечивает специальный модуль ядра, называемый микроядром. Микроядро работает в привилегированном режиме и обеспечивает взаимодействие между программами, планирование использования



процессора, первичную обработку прерываний, операции ввода-вывода и базовое управление памятью (рис.1.4).



Рис. 1.4. Микроядерная архитектура операционной системы

Остальные компоненты системы взаимодействуют друг с другом путем передачи сообщений через микроядро.

Основное достоинство микроядерной архитектуры – высокая степень модульности ядра операционной системы. Это существенно упрощает добавление в него новых компонентов. В микроядерной операционной системе можно, не прерывая ее работы, загружать и выгружать новые драйверы, файловые системы и т. д. Существенно упрощается процесс отладки компонентов ядра, так как новая версия драйвера может загружаться без перезапуска всей операционной системы. Компоненты ядра операционной системы ничем принципиально не отличаются от пользовательских программ, поэтому для их отладки можно применять обычные средства. Микроядерная архитектура повышает надежность системы, поскольку ошибка на уровне непривилегированной программы менее опасна, чем отказ на уровне режима ядра.

В то же время микроядерная архитектура операционной системы вносит дополнительные накладные расходы, связанные с передачей сообщений, что существенно влияет на производительность. Для того чтобы микроядерная операционная система по скорости не уступала операционным системам на базе монолитного ядра, требуется очень аккуратно проектировать разбиение системы на компоненты, стараясь минимизировать взаимодействие между ними. Таким образом, основная сложность

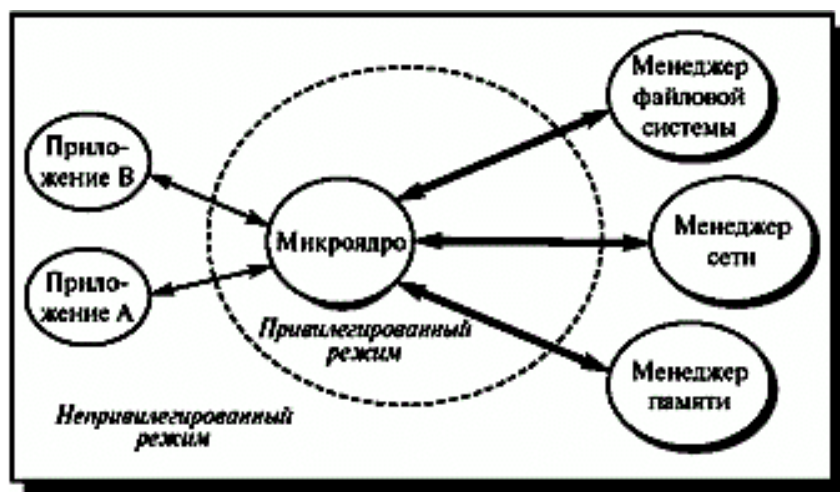
при создании микроядерных операционных систем – необходимость очень аккуратного проектирования.

### **Смешанные системы**

Все рассмотренные подходы к построению операционных систем имеют свои достоинства и недостатки. В большинстве случаев современные операционные системы используют различные комбинации этих подходов. Так, например, ядро операционной системы Linux представляет собой монолитную систему с элементами микроядерной архитектуры. При компиляции ядра можно разрешить динамическую загрузку и выгрузку очень многих компонентов ядра – так называемых модулей. В момент загрузки модуля его код загружается на уровне системы и связывается с остальной частью ядра. Внутри модуля могут использоваться любые экспортируемые ядром функции.

Другим примером смешанного подхода может служить возможность запуска операционной системы с монолитным ядром под управлением микроядра. Так устроены 4.4BSD и MkLinux, основанные на микроядре Mach. Микроядро обеспечивает управление виртуальной памятью и работу низкоуровневых драйверов. Все остальные функции, в том числе взаимодействие с прикладными программами, осуществляется монолитным ядром. Данный подход сформировался в результате попыток использовать преимущества микроядерной архитектуры, сохраняя по возможности хорошо отлаженный код монолитного ядра.

Наиболее тесно элементы микроядерной архитектуры и элементы монолитного ядра переплетены в ядре Windows NT. Хотя Windows NT часто называют микроядерной операционной системой, это не совсем так. Микроядро NT слишком велико (более 1 Мбайт), чтобы носить приставку «микро». Компоненты ядра Windows NT располагаются в вытесняемой памяти и взаимодействуют друг с другом путем передачи сообщений, как и положено в микроядерных операционных системах. В то же время все компоненты ядра работают в одном адресном пространстве и активно используют общие структуры данных, что свойственно операционным системам с монолитным ядром. По мнению специалистов Microsoft, причина проста: чисто микроядерный дизайн коммерчески невыгоден, поскольку неэффективен.

Таким образом, Windows NT можно с полным правом назвать гибридной операционной системой.

## **1.9. Классификация ОС**

Существует несколько схем классификации операционных систем. Ниже приведена классификация по некоторым признакам с точки зрения пользователя.

### **Реализация многозадачности**

По числу одновременно выполняемых задач операционные системы можно разделить на два класса:

- 1) многозадачные (Unix, OS/2, Windows);
- 2) однозадачные (например MS-DOS).

Многозадачная ОС, решая проблемы распределения ресурсов и конкуренции, полностью реализует мультипрограммный режим в соответствии с требованиями раздела «Основные понятия, концепции ОС».

Многозадачный режим, который воплощает в себе идею разделения времени, называется вытесняющим (preemptive). Каждой программе выделяется квант процессорного времени, по истечении которого управление передается другой программе. Говорят, что первая программа будет вытеснена. В вытесняющем режиме работают пользовательские программы большинства коммерческих ОС.

В некоторых ОС (Windows 3.11, например) пользовательская программа может монополизировать процессор, то есть работает в невытесняющем режиме. Как правило, в большинстве систем не подлежит вытеснению код собственно ОС. Ответственные программы, в частности задачи реального времени, также не вытесняются. Более подробно об этом рассказано в главе, посвященной планированию работы процессора.

Приведенная классификация приближительна. Так, в ОС MS-DOS можно организовать запуск дочерней задачи и наличие в памяти двух и более задач одновременно. Однако эта ОС традиционно считается однозадачной, главным образом из-за отсутствия защитных механизмов и коммуникационных возможностей.

## **Поддержка многопользовательского режима**

По числу одновременно работающих пользователей ОС можно разделить на:

- 1) однопользовательские (MS-DOS, Windows 3.x);
- 2) многопользовательские (Windows NT, Unix).

Наиболее существенное отличие между этими ОС заключается в наличии у многопользовательских систем механизмов защиты персональных данных каждого пользователя.

## **Многопроцессорная обработка**

Вплоть до недавнего времени вычислительные системы имели один центральный процессор. В результате требований к повышению производительности появились многопроцессорные системы, состоящие из двух и более процессоров общего назначения, осуществляющих параллельное выполнение команд. Поддержка мультипроцессорирования является важным свойством ОС и приводит к усложнению всех алгоритмов управления ресурсами. Многопроцессорная обработка реализована в таких ОС, как Linux, Solaris, Windows NT, и ряде других.

Многопроцессорные ОС разделяют на симметричные и асимметричные. В симметричных ОС на каждом процессоре функционирует одно и то же ядро, и задача может быть выполнена на любом процессоре, то есть обработка полностью децентрализована. При этом каждому из процессоров доступна вся память.

В асимметричных ОС процессоры неравноправны. Обычно существует главный процессор (master) и подчиненные (slave), загрузку и характер работы которых определяет главный процессор.

## **Системы реального времени**

В разряд многозадачных ОС, наряду с пакетными системами и системами разделения времени, включаются также системы реального времени.

Они используются для управления различными техническими объектами или технологическими процессами. Такие системы характеризуются предельно допустимым временем реакции на внешнее событие, в течение которого должна быть выполнена программа, управляющая объектом. Система должна обрабатывать

поступающие данные быстрее, чем они могут поступать, причем от нескольких источников одновременно.

Столь жесткие ограничения сказываются на архитектуре систем реального времени, например в них может отсутствовать виртуальная память, поддержка которой дает непредсказуемые задержки в выполнении программ.

Приведенная классификация ОС не является исчерпывающей. Более подробно особенности применения современных ОС рассмотрены в [4].

### 1.10. Некоторые сведения об архитектуре компьютера

Основными аппаратными компонентами компьютера являются: основная память, центральный процессор и периферийные устройства. Для обмена данными между собой эти компоненты соединены группой проводов, называемой магистралью (рис.1.5).



Рис. 1.5. Некоторые компоненты компьютера

Основная память используется для запоминания программ и данных в двоичном виде и организована в виде упорядоченного массива ячеек, каждая из которых имеет уникальный цифровой адрес. Как правило, размер ячейки составляет один байт. Типовые операции над основной памятью – считывание и запись содержимого ячейки с определенным адресом.

Выполнение различных операций с данными осуществляется изолированной частью компьютера, называемой центральным процессором (ЦП). ЦП также имеет ячейки для запоминания информации, называемые регистрами. Их разделяют на регистры общего назначения и специализированные регистры. В современных компьютерах емкость регистра обычно составляет 4–8 байт. Регистры общего назначения используются для временного хранения данных и результатов операций. Для обработки информации обычно

организовывается передача данных из ячеек памяти в регистры общего назначения, выполнение операции центральным процессором и передача результатов операции в основную память.

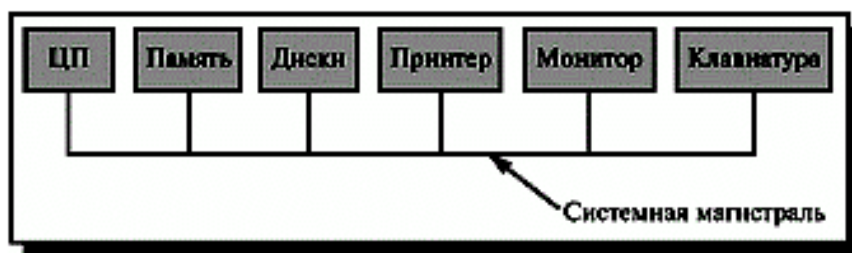
Специализированные регистры используются для контроля работы процессора. Наиболее важными являются: программный счетчик, регистр команд и регистр, содержащий информацию о состоянии программы.

Программы хранятся в виде последовательности машинных команд, которые должен выполнять центральный процессор. Каждая команда состоит из поля операции и полей операндов, то есть тех данных, над которыми выполняется данная операция. Весь набор машинных команд называется машинным языком.

Выполнение программы осуществляется следующим образом. Машинная команда, на которую указывает программный счетчик, считывается из памяти и копируется в регистр команд. Здесь она декодируется, после чего исполняется. После выполнения команды программный счетчик указывает на следующую команду. Эти действия, называемые машинным циклом, затем повторяются.

### **1.11. Взаимодействие с периферийными устройствами**

Периферийные устройства предназначены для ввода и вывода информации. Каждое устройство обычно имеет в своем составе специализированный компьютер, называемый контроллером или адаптером. Когда контроллер вставляется в разъем на материнской плате, он подключается к шине и получает уникальный номер (адрес). После этого контроллер осуществляет наблюдение за сигналами, идущими по шине, и отвечает на сигналы, адресованные ему.

Любая операция ввода-вывода предполагает диалог между ЦП и контроллером устройства. Когда процессору встречается команда, связанная с вводом-выводом, входящая в состав какой-либо программы, он выполняет ее, посылая сигналы контроллеру устройства. Это так называемый программируемый ввод-вывод.

В свою очередь, любые изменения с внешними устройствами имеют следствием передачу сигнала от устройства к ЦП. С точки зрения ЦП это является асинхронным событием и требует его реакции. Для того чтобы обнаружить такое событие, между машинными циклами процессор опрашивает специальный регистр,

содержащий информацию о типе устройства, сгенерировавшего сигнал. Если сигнал имеет место, то ЦП выполняет специфичную для данного устройства программу, задача которой – отреагировать на это событие надлежащим образом (например занести символ, введенный с клавиатуры, в специальный буфер). Такая программа называется программой обработки прерывания, а само событие прерыванием, поскольку оно нарушает плановую работу процессора. После завершения обработки прерывания процессор возвращается к выполнению программы. Эти действия компьютера называются вводом-выводом с использованием прерываний.

В современных компьютерах также имеется возможность непосредственного взаимодействия между контроллером и основной памятью, минуя ЦП, – так называемый механизм прямого доступа к памяти.

### **Выводы к главе 1**

История ОС насчитывает примерно полвека. Она во многом определялась и определяется развитием элементной базы и вычислительной аппаратуры. Первые цифровые вычислительные машины, появившиеся в начале 40-х годов, работали без операционных систем, все задачи организации вычислительного процесса решались вручную каждым программистом с пульта управления. Пробразом современных операционных систем явились мониторные системы середины 50-х годов, которые автоматизировали действия оператора по выполнению пакета заданий. В 1965 – 1975 годах переход к интегральным микросхемам открыл путь к появлению следующего поколения компьютеров, ярким представителем которых является ИВМ/360. В этот период были реализованы практически все основные концепции, присущие современным ОС: мультипрограммирование, мультипроцессирование, многотерминальный режим, виртуальная память, файловые системы, разграничение доступа и сетевая работа. Реализация мультипрограммирования потребовала внесения очень важных изменений в аппаратуру компьютера. В процессорах появился привилегированный и пользовательский режимы работы, специальные регистры для быстрого переключения с одной задачи на другую, средства защиты областей памяти, а также развитая система прерываний. В конце 60-х годов были начаты работы по созданию глобальной сети ARPANET, явившейся отправной точкой

для Интернета, – глобальной общедоступной сети, которая стала для многих сетевых ОС испытательным полигоном, позволившим проверить в реальных условиях возможности их взаимодействия, степень масштабируемости, способность работы при экстремальной нагрузке. К середине 70-х годов широкое распространение получили мини-компьютеры. Архитектура мини-компьютеров была значительно упрощена по сравнению с мэйнфреймами, что нашло отражение и в их ОС. Экономичность и доступность мини-компьютеров послужила мощным стимулом для создания локальных сетей. Предприятие, которое теперь могло позволить себе иметь несколько мини-компьютеров, нуждалось в организации совместного использования данных и дорогого периферийного оборудования. Первые локальные сети строились с помощью нестандартного коммуникационного оборудования и нестандартного программного обеспечения. С середины 70-х годов началось массовое использование UNIX, уникальной для того времени ОС, которая сравнительно легко переносилась на различные типы компьютеров. Хотя ОС UNIX была первоначально разработана для мини-компьютеров, ее гибкость, элегантность, мощные функциональные возможности и открытость позволили ей занять прочные позиции во всех классах компьютеров.

В конце 70-х годов был создан рабочий вариант стека протоколов TCP/IP. В 1983 году стек протоколов TCP/IP был стандартизован. Независимость от производителей, гибкость и эффективность, доказанные успешной работой в Интернете, сделали протоколы TCP/IP не только главным транспортным механизмом Интернета, но и основным стеком большинства сетевых ОС.

Начало 80-х годов связано со знаменательным для истории операционных систем событием – появлением персональных компьютеров, которые послужили мощным катализатором для бурного роста локальных сетей, создав для этого отличную материальную основу в виде десятков и сотен компьютеров, расположенных в пределах одного здания. В результате поддержка сетевых функций стала для ОС персональных компьютеров необходимым условием.

В 80-е годы были приняты основные стандарты на коммуникационные технологии для локальных сетей: в 1980 году – Ethernet, в 1985 – Token Ring, в конце 80-х – FDDI. Это позволило обеспечить совместимость сетевых ОС на нижних уровнях, а также стандартизовать интерфейс ОС с драйверами сетевых адаптеров.



К началу 90-х годов практически все ОС стали сетевыми, способными поддерживать работу с разнородными клиентами и серверами. Появились специализированные сетевые ОС, предназначенные исключительно для выполнения коммуникационных задач, например система IOS компании Cisco Systems, работающая в маршрутизаторах.

Особое внимание в течение всего последнего десятилетия уделялось корпоративным сетевым ОС, для которых характерны высокая степень масштабируемости, поддержка сетевой работы, развитые средства обеспечения безопасности, способность работать в гетерогенной среде, наличие средств централизованного администрирования и управления.

### **Контрольные вопросы**

1. Какие события в развитии технической базы вычислительных машин стали вехами в истории операционных систем?
2. Каковы главные функции ОС?
3. Что такое многозадачность?
4. Может ли компьютер работать без операционной системы?
5. Как эволюционировало отношение к концепции мультипрограммирования на протяжении всей истории ОС?
6. Какое влияние на развитие ОС оказал Интернет?
7. Что такое подкачка данных?
8. Чем объясняется особое место ОС UNIX в истории операционных систем?
9. Опишите историю сетевых ОС.
10. В чем состоят современные тенденции развития ОС?

## ГЛАВА 2. ПРОЦЕССЫ

Фундаментальным понятием для изучения работы операционных систем является понятие процессов как основных динамических объектов, над которыми системы выполняют определенные действия. Данная глава посвящена описанию таких объектов, их состояний и свойств, их представлению в вычислительных системах, а также операциям, которые могут проводиться над ними.

### 2.1. Понятие процесса

Термины «программа» и «задание» предназначены для описания статических, неактивных объектов. Программа же в процессе исполнения является динамическим, активным объектом. По ходу ее работы компьютер обрабатывает различные команды и преобразует значения переменных. Для выполнения программы операционная система должна выделить определенное количество оперативной памяти, закрепить за ней определенные устройства ввода-вывода или файлы (откуда должны поступать входные данные и куда нужно доставить полученные результаты), то есть зарезервировать определенные ресурсы из общего числа ресурсов всей вычислительной системы. Их количество и конфигурация с течением времени могут изменяться. Для описания таких активных объектов внутри компьютерной системы вместо терминов «программа» и «задание» используется новый термин – «процесс».

Понятие процесса характеризует некоторую совокупность набора исполняющихся команд, ассоциированных с ним ресурсов (выделенная для исполнения память или адресное пространство, стеки, используемые файлы и устройства ввода-вывода и т. д.) и текущего момента его выполнения (значения регистров, программного счетчика, состояние стека и значения переменных), находящуюся под управлением операционной системы. Не существует взаимно-однозначного соответствия между процессами и программами, обрабатываемыми вычислительными системами. В некоторых операционных системах для работы определенных программ может организовываться более одного процесса или один и тот же процесс может исполнять последовательно несколько различных программ. Более того, даже

в случае обработки только одной программы в рамках одного процесса нельзя считать, что процесс представляет собой просто динамическое описание кода исполняемого файла, данных и выделенных для них ресурсов. Процесс находится под управлением операционной системы, поэтому в нем может выполняться часть кода ее ядра (не находящегося в исполняемом файле!), как в случаях, специально запланированных авторами программы (например при использовании системных вызовов), так и в непредусмотренных ситуациях (например при обработке внешних прерываний).

## 2.2. Состояния процесса

При использовании такой абстракции все, что выполняется в вычислительных системах (не только программы пользователей, но и, возможно, определенные части операционных систем), организовано как набор процессов. Понятно, что реально на однопроцессорной компьютерной системе в каждый момент времени может исполняться только один процесс. Для мультипрограммных вычислительных систем псевдопараллельная обработка нескольких процессов достигается с помощью переключения процессора с одного процесса на другой. Пока один процесс выполняется, остальные ждут своей очереди.

Таким образом, каждый процесс может находиться как минимум в двух состояниях: «процесс исполняется» и «процесс не исполняется». Диаграмма состояний процесса в такой модели изображена на рис. 2.1.



Рис. 2.1. Простейшая диаграмма состояний процесса

Процесс, находящийся в состоянии «процесс исполняется», через некоторое время может быть завершен операционной системой или приостановлен и снова переведен в состояние «процесс не исполняется». Приостановка процесса происходит по двум причинам: для его дальнейшей работы потребовалось какое-либо событие (например, завершение операции ввода-вывода) или истек

временной интервал, отведенный операционной системой для работы данного процесса. После этого операционная система по определенному алгоритму выбирает для исполнения один из процессов, находящихся в состоянии «процесс не исполняется», и переводит его в состояние «процесс исполняется». Новый процесс, появляющийся в системе, первоначально помещается в состояние «процесс не исполняется».

Это очень грубая модель, она не учитывает, в частности, то, что процесс, выбранный для исполнения, может все еще ждать события, из-за которого он был приостановлен, и реально к выполнению не готов. Для того чтобы избежать такой ситуации, состояние «процесс не исполняется» разбивается на два новых состояния: «готовность» и «ожидание» (рис. 2.2).



Рис. 2.2. Более подробная диаграмма состояний процесса

Всякий новый процесс, появляющийся в системе, попадает в состояние «готовность». Операционная система, пользуясь каким-либо алгоритмом планирования, выбирает один из готовых процессов и переводит его в состояние «исполнение». В состоянии «исполнение» происходит непосредственное выполнение программного кода процесса. Выйти из этого состояния процесс может по трем причинам:

- 1) операционная система прекращает его деятельность;
- 2) он не может продолжать свою работу, пока не произойдет некоторое событие, и операционная система переводит его в состояние «ожидание»;
- 3) в результате возникновения прерывания в вычислительной системе (например, прерывания от таймера по истечении предусмотренного времени выполнения) его возвращают в состояние «готовность».

Эта новая модель хорошо описывает поведение процессов во время их существования, но она не акцентирует внимания на появлении процесса в системе и его исчезновении. Для полноты картины нам необходимо ввести еще два состояния процессов: «рождение» и «закончил исполнение» (рис. 2.3).



Рис. 2.3. Диаграмма состояний процесса, принятая в курсе

Теперь для появления в вычислительной системе процесс должен пройти через состояние «рождение». При рождении процесс получает в свое распоряжение адресное пространство, в которое загружается программный код процесса; ему выделяются стек и системные ресурсы; устанавливается начальное значение программного счетчика этого процесса и т. д. Родившийся процесс переводится в состояние «готовность». При завершении своей деятельности процесс из состояния исполнение попадает в состояние «закончил исполнение».

В конкретных операционных системах состояния процесса могут быть еще более детализированы, могут появиться некоторые новые варианты переходов из одного состояния в другое. Так, например, модель состояний процессов для операционной системы Windows NT содержит 7 различных состояний, а для операционной системы Unix – 9. Тем не менее так или иначе, все операционные системы подчиняются изложенной выше модели.

### 2.3. Операции над процессами

Процесс не может перейти из одного состояния в другое самостоятельно. Изменением состояния процессов занимается операционная система, совершая операции над ними. Количество

таких операций в нашей модели пока совпадает с количеством стрелок на диаграмме состояний. Удобно объединить их в три пары:

- 1) создание процесса – завершение процесса;
- 2) приостановка процесса (перевод из состояния «исполнение» в состояние «готовность» ) – запуск процесса (перевод из состояния «готовность» в состояние «исполнение» );
- 3) блокирование процесса (перевод из состояния «исполнение» в состояние «ожидание» ) – разблокирование процесса (перевод из состояния «ожидание» в состояние «готовность» ).

Существует еще одна операция, не имеющая парной: изменение приоритета процесса.

Операции создания и завершения процесса являются одноразовыми, так как применяются к процессу не более одного раза (некоторые системные процессы при работе вычислительной системы не завершаются никогда). Все остальные операции, связанные с изменением состояния процессов, будь то запуск или блокировка, как правило, являются многократными. Операционная система выполняет операции над процессами следующим образом.

#### **2.4. Process Control Block и контекст процесса**

Для того чтобы операционная система могла выполнять операции над процессами, каждый процесс представляется в ней некоторой структурой данных. Эта структура содержит информацию, специфическую для данного процесса:

- 1) состояние, в котором находится процесс;
- 2) программный счетчик процесса или, другими словами, адрес команды, которая должна быть выполнена для него следующей;
- 3) содержимое регистров процессора;
- 4) данные, необходимые для планирования использования процессора и управления памятью (приоритет процесса, размер и расположение адресного пространства и т. д.);
- 5) учетные данные (идентификационный номер процесса, какой пользователь инициировал его работу, общее время использования процессора данным процессом и т. д.);
- 6) сведения об устройствах ввода-вывода, связанных с процессом (например какие устройства закреплены за процессом, таблицу открытых файлов).

Ее состав и строение зависят, конечно, от конкретной операционной системы. Во многих операционных системах информация, характеризующая процесс, хранится не в одной, а в нескольких связанных структурах данных. Эти структуры могут иметь различные наименования, содержать дополнительную информацию или, наоборот, лишь часть описанной информации. Важно лишь то, что для любого процесса, находящегося в вычислительной системе, вся информация, необходимая для совершения операций над ним, доступна операционной системе. Для простоты изложения считается, что она хранится в одной структуре данных, называемой РСВ (Process Control Block) или блоком управления процессом. Блок управления процессом является моделью процесса для операционной системы. Любая операция, производимая операционной системой над процессом, вызывает определенные изменения в РСВ. В рамках принятой модели состояний процессов содержимое РСВ между операциями остается постоянным.

Информацию, для хранения которой предназначен блок управления процессом, удобно разделить на две части. Содержимое всех регистров процессора (включая значение программного счетчика) называется регистровым контекстом процесса, а все остальное – системным контекстом процесса. Знания регистрового и системного контекстов процесса достаточно для того, чтобы управлять его работой в операционной системе, совершая над ним операции. Однако этого недостаточно для того, чтобы полностью охарактеризовать процесс. Операционную систему не интересует, какими именно вычислениями занимается процесс, т. е. какой код и какие данные находятся в его адресном пространстве. С точки зрения пользователя, наоборот, наибольший интерес представляет содержимое адресного пространства процесса, возможно, наряду с регистровым контекстом определяющее последовательность преобразования данных и полученные результаты. Код и данные, находящиеся в адресном пространстве процесса, называются его пользовательским контекстом. Совокупность регистрового, системного и пользовательского контекстов процесса для краткости принято называть просто контекстом процесса. В любой момент времени процесс полностью характеризуется своим контекстом.

## 2.5. Одноразовые операции

Сложный жизненный путь процесса в компьютере начинается с его рождения. Любая операционная система, поддерживающая концепцию процессов, должна обладать средствами для их создания. В очень простых системах (например в системах, спроектированных для работы только одного конкретного приложения) все процессы могут быть порождены на этапе старта системы. Более сложные операционные системы создают процессы динамически, по мере необходимости. Инициатором рождения нового процесса после старта операционной системы может выступить либо процесс пользователя, совершивший специальный системный вызов, либо сама операционная система, то есть, в конечном итоге, тоже некоторый процесс. Процесс, инициировавший создание нового процесса, принято называть процессом-родителем (parent process), а вновь созданный процесс – процессом-ребенком (child process). Процессы-дети могут в свою очередь порождать новых детей и т. д., образуя, в общем случае, внутри системы набор генеалогических деревьев процессов – генеалогический лес. Пример генеалогического леса изображен на рис. 2.4. Следует отметить, что все пользовательские процессы вместе с некоторыми процессами операционной системы принадлежат одному и тому же дереву леса. В ряде вычислительных систем лес вообще вырождается в одно такое дерево.



Рис. 2.4. Упрощенный генеалогический лес процессов

При рождении процесса система заводит новый РСВ с состоянием процесса «рождение» и начинает его заполнять. Новый процесс получает собственный уникальный идентификационный номер. Поскольку для хранения идентификационного номера процесса в операционной системе отводится ограниченное

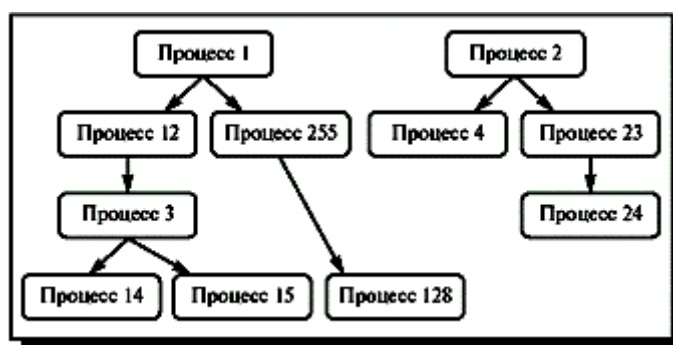

количество битов, для соблюдения уникальности номеров количество одновременно присутствующих в ней процессов должно быть ограничено. После завершения какого-либо процесса его освободившийся идентификационный номер может быть повторно использован для другого процесса.

Обычно для выполнения своих функций процесс-потомок требует определенных ресурсов: памяти, файлов, устройств ввода-вывода и т. д. Существует два подхода к их выделению. Новый процесс может получить в свое распоряжение некоторую часть родительских ресурсов, возможно, разделяя с процессом-родителем и другими процессами-детьми права на них, или может получить свои ресурсы непосредственно от операционной системы. Информация о выделенных ресурсах заносится в PCB.

После наделения процесса-потомка ресурсами необходимо занести в его адресное пространство программный код, значения данных, установить программный счетчик. Здесь также возможны два решения. В первом случае процесс-потомок становится дубликатом процесса-родителя по регистровому и пользовательскому контекстам, при этом должен существовать способ определения, кто для кого из процессов-двойников является родителем. Во втором случае процесс-потомок загружается новой программой из какого-либо файла. Операционная система Unix разрешает порождение процесса только первым способом; для запуска новой программы необходимо сначала создать копию процесса-родителя, а затем процесс-ребенок должен заменить свой пользовательский контекст с помощью специального системного вызова. Операционная система VAX/VMS допускает только второе решение. В Windows NT возможны оба варианта (в различных API).

Порождение нового процесса как дубликата процесса-родителя приводит к возможности существования программ (т. е. исполняемых файлов), для работы которых организуется более одного процесса. Возможность замены пользовательского контекста процесса по ходу его работы (т. е. загрузки для исполнения новой программы) приводит к тому, что в рамках одного и того же процесса может последовательно выполняться несколько различных программ.

После того как процесс наделен содержанием, в PCB дописывается оставшаяся информация, и состояние нового процесса изменяется на «готовность». Процесс-родитель может продолжать

свое выполнение одновременно с выполнением процесса-потомка, а может ожидать завершения работы некоторых или всех своих «детей».

После того как процесс завершил свою работу, операционная система переводит его в состояние «закончил исполнение» и освобождает все ассоциированные с ним ресурсы, делая соответствующие записи в блоке управления процессом. При этом сам PCB не уничтожается, а остается в системе еще некоторое время. Это связано с тем, что процесс-родитель после завершения процесса-потомка может запросить операционную систему о причине «смерти» порожденного им процесса и/или статистическую информацию о его работе. Подобная информация сохраняется в PCB отработавшего процесса до запроса процесса-родителя или до конца его деятельности, после чего все следы завершившегося процесса окончательно исчезают из системы. В операционной системе Unix процессы, находящиеся в состоянии «закончил исполнение», принято называть процессами-зомби.

Следует заметить, что в ряде операционных систем (например в VAX/VMS) гибель процесса-родителя приводит к завершению работы всех его «детей». В других операционных системах (например в Unix) процессы-дети продолжают свое существование и после окончания работы процесса-родителя. При этом возникает необходимость изменения информации в PCB процессов-детей о породившем их процессе для того, чтобы генеалогический лес процессов оставался целостным. Как правило, «осиротевшие» процессы «усыновляются» одним из системных процессов, который порождается при старте операционной системы и функционирует все время, пока она работает.

## **2.6. Многоразовые операции**

Одноразовые операции приводят к изменению количества процессов, находящихся под управлением операционной системы, и всегда связаны с выделением или освобождением определенных ресурсов. Многоразовые операции, напротив, не приводят к изменению количества процессов в операционной системе и не обязаны быть связанными с выделением или освобождением ресурсов.

Действия, которые производит операционная система при выполнении многоразовых операций над процессами, следующие:

1. Запуск процесса. Из числа процессов, находящихся в состоянии «готовность», операционная система выбирает один процесс для последующего исполнения. Критерии и алгоритмы такого выбора будут подробно рассмотрены в главе 3 – «Планирование процессов». Для избранного процесса операционная система обеспечивает наличие в оперативной памяти информации, необходимой для его дальнейшего выполнения. Далее состояние процесса изменяется на «исполнение», восстанавливаются значения регистров для данного процесса и управление передается команде, на которую указывает счетчик команд процесса. Все данные, необходимые для восстановления контекста, извлекаются из РСВ процесса, над которым совершается операция.

2. Приостановка процесса. Работа процесса, находящегося в состоянии исполнение, приостанавливается в результате какого-либо прерывания. Процессор автоматически сохраняет счетчик команд и, возможно, один или несколько регистров в стеке исполняемого процесса, а затем передает управление по специальному адресу обработки данного прерывания. На этом деятельность hardware по обработке прерывания завершается. По указанному адресу обычно располагается одна из частей операционной системы. Она сохраняет динамическую часть системного и регистрового контекстов процесса в его РСВ, переводит процесс в состояние «готовность» и приступает к обработке прерывания, то есть к выполнению определенных действий, связанных с возникшим прерыванием.

3. Блокирование процесса. Процесс блокируется, когда он не может продолжать работу, не дождавшись возникновения какого-либо события в вычислительной системе. Для этого он обращается к операционной системе с помощью определенного системного вызова. Операционная система обрабатывает системный вызов (инициализирует операцию ввода-вывода, добавляет процесс в очередь процессов, ожидающих освобождения устройства или возникновения события, и т. д.) и, при необходимости сохранив нужную часть контекста процесса в его РСВ, переводит процесс из состояния «исполнение» в состояние «ожидание».

4. Разблокирование процесса. После возникновения в системе какого-либо события операционной системе нужно точно определить, какое именно событие произошло. Затем операционная система проверяет, находился ли некоторый процесс в состоянии «ожидание» для данного события, и если находился, переводит его в состояние «готовность», выполняя необходимые действия, связанные с наступлением события (инициализация операции ввода-вывода для очередного ожидающего процесса и т. п.).

## **2.7. Переключение контекста**

До сих пор мы рассматривали операции над процессами изолированно, независимо друг от друга. В действительности же деятельность мультипрограммной операционной системы состоит из цепочек операций, выполняемых над различными процессами, и сопровождается переключением процессора с одного процесса на другой.

Для примера упрощенно рассмотрим, как в реальности может протекать операция разблокирования процесса, ожидающего ввода-вывода (рис. 2.5). При исполнении процессором некоторого процесса (на рисунке – процесс 1) возникает прерывание от устройства ввода-вывода, сигнализирующее об окончании операций на устройстве. Над выполняющимся процессом производится операция приостановки. Далее операционная система разблокирует процесс, инициировавший запрос на ввод-вывод (на рисунке – процесс 2) и осуществит запуск приостановленного или нового процесса, выбранного при выполнении планирования (на рисунке был выбран разблокированный процесс). В результате обработки информации об окончании операции ввода-вывода возможна смена процесса, находящегося в состоянии «исполнение».



Рис. 2.5. Выполнение операции разблокирования процесса

Для корректного переключения процессора с одного процесса на другой необходимо сохранить контекст исполнявшегося процесса и восстановить контекст процесса, на который будет переключен процессор. Такая процедура сохранения/восстановления работоспособности процессов называется переключением контекста. Время, затраченное на переключение контекста, не используется вычислительной системой для совершения полезной работы и представляет собой накладные расходы, снижающие производительность системы. Оно меняется от машины к машине и обычно колеблется в диапазоне от 1 до 1000 микросекунд. Существенно сократить накладные расходы в современных операционных системах позволяет расширенная модель процессов, включающая в себя понятие *threads of execution* (нити исполнения или просто нити).

## 2.8. Уровни планирования

В первой главе при рассмотрении эволюции компьютерных систем говорилось о двух видах планирования в вычислительных системах: планировании заданий и планировании использования процессора. Планирование заданий появилось в пакетных системах после того, как для хранения сформированных пакетов заданий начали использоваться магнитные диски. Магнитные диски, являясь устройствами прямого доступа, позволяют загружать задания в компьютер в произвольном порядке, а не только в том, в котором

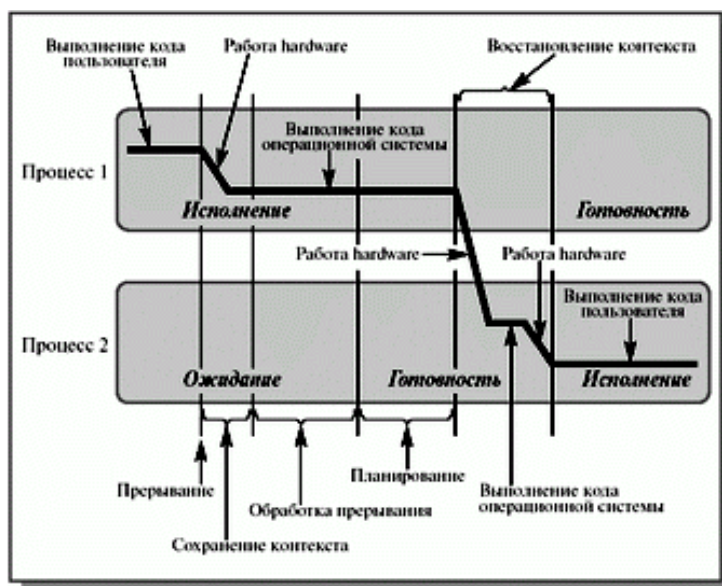
они были записаны на диск. Изменяя порядок загрузки заданий в вычислительную систему, можно повысить эффективность ее использования. Процедуру выбора очередного задания для загрузки в машину, т. е. для порождения соответствующего процесса и назвали планированием заданий. Планирование использования процессора впервые возникает в мультипрограммных вычислительных системах, где в состоянии «готовность» могут одновременно находиться несколько процессов. Именно для процедуры выбора из них одного процесса, который получит процессор в свое распоряжение, т. е. будет переведен в состояние «исполнение», используется этот термин. Оба вида планирования рассматриваются как различные уровни планирования процессов.

Планирование заданий используется в качестве долгосрочного планирования процессов. Оно отвечает за порождение новых процессов в системе, определяя ее степень мультипрограммирования, т. е. количество процессов, одновременно находящихся в ней. Если степень мультипрограммирования системы поддерживается постоянной, т. е. среднее количество процессов в компьютере не меняется, то новые процессы могут появляться только после завершения ранее загруженных. Поэтому долгосрочное планирование осуществляется достаточно редко, между появлением новых процессов могут проходить минуты и даже десятки минут. Решение о выборе для запуска того или иного процесса оказывает влияние на функционирование вычислительной системы на протяжении достаточно длительного времени. Отсюда и название этого уровня планирования – долгосрочное. В некоторых операционных системах долгосрочное планирование сведено к минимуму или отсутствует вовсе. Так, например во многих интерактивных системах разделения времени порождение процесса происходит сразу после появления соответствующего запроса. Поддержание разумной степени мультипрограммирования осуществляется за счет ограничения количества пользователей, которые могут работать в системе, и особенностей человеческой психологии. Если между нажатием на клавишу и появлением символа на экране проходит 20–30 секунд, то многие пользователи предпочтут прекратить работу и продолжить ее, когда система будет менее загружена.

Планирование использования процессора применяется в качестве краткосрочного планирования процессов. Оно проводится,

к примеру, при обращении исполняющегося процесса к устройствам ввода-вывода или просто по завершении определенного интервала времени. Поэтому краткосрочное планирование осуществляется, как правило, не реже одного раза в 100 миллисекунд. Выбор нового процесса для исполнения оказывает влияние на функционирование системы до наступления очередного аналогичного события, т. е. в течение короткого промежутка времени, чем и обусловлено название этого уровня планирования – краткосрочное.

В некоторых вычислительных системах бывает выгодно для повышения производительности временно удалить какой-либо частично выполнившийся процесс из оперативной памяти на диск, а позже вернуть его обратно для дальнейшего выполнения. Такая процедура в англоязычной литературе получила название *swapping*, что можно перевести на русский язык как «перекачка», хотя в специальной литературе оно употребляется без перевода – свопинг. Когда и какой из процессов нужно перекачать на диск и вернуть обратно, решается дополнительным промежуточным уровнем планирования процессов – среднесрочным.

## **2.9. Критерии планирования и требования к алгоритмам**

Для каждого уровня планирования процессов можно предложить много различных алгоритмов. Выбор конкретного алгоритма определяется классом задач, решаемых вычислительной системой, и целями, которых хотят достичь, используя планирование. К числу таких целей можно отнести следующие:

- 1) Справедливость – гарантировать каждому заданию или процессу определенную часть времени использования процессора в компьютерной системе, стараясь не допустить возникновения ситуации, когда процесс одного пользователя постоянно занимает процессор, в то время как процесс другого пользователя фактически не начинал выполняться.
- 2) Эффективность – постараться занять процессор на все 100% рабочего времени, не позволяя ему простаивать в ожидании процессов, готовых к исполнению. В реальных вычислительных системах загрузка процессора колеблется от 40 до 90%.
- 3) Сокращение полного времени выполнения (*turnaround time*) – обеспечить минимальное время между стартом процесса или постановкой задания в очередь для загрузки и его завершением.

- 4) Сокращение времени ожидания (waiting time) – сократить время, которое проводят процессы в состоянии «готовность» и задания в очереди для загрузки.
- 5) Сокращение времени отклика (response time) – минимизировать время, которое требуется процессу в интерактивных системах для ответа на запрос пользователя.

Независимо от поставленных целей планирования желательно также, чтобы алгоритмы обладали следующими свойствами.

1. Были предсказуемыми. Одно и то же задание должно выполняться приблизительно за одно и то же время. Применение алгоритма планирования не должно приводить, к примеру, к извлечению корня квадратного из 4 за сотые доли секунды при одном запуске и за несколько суток – при втором запуске.
2. Были связаны с минимальными накладными расходами. Если на каждые 100 миллисекунд, выделенные процессу для использования процессора, будет приходиться 200 миллисекунд на определение того, какой именно процесс получит процессор в свое распоряжение и на переключение контекста, то такой алгоритм, очевидно, применять не стоит.
3. Равномерно загружали ресурсы вычислительной системы, отдавая предпочтение тем процессам, которые будут занимать малоиспользуемые ресурсы.
4. Обладали масштабируемостью, т. е. не сразу теряли работоспособность при увеличении нагрузки. Например рост количества процессов в системе в два раза не должен приводить к увеличению полного времени выполнения процессов на порядок.

Многие из приведенных выше целей и свойств являются противоречивыми.

## **2.10. Параметры планирования**

Для осуществления поставленных целей разумные алгоритмы планирования должны опираться на какие-либо характеристики процессов в системе, заданий в очереди на загрузку, состояния самой вычислительной системы, иными словами, на параметры планирования.



Все параметры планирования можно разбить на две большие группы: статические параметры и динамические параметры. Статические параметры не изменяются в ходе функционирования вычислительной системы, динамические же, напротив, подвержены постоянным изменениям.

К статическим параметрам вычислительной системы можно отнести предельные значения ее ресурсов (размер оперативной памяти, максимальное количество памяти на диске для осуществления свопинга, количество подключенных устройств ввода-вывода и т. п.). Динамические параметры системы описывают количество свободных ресурсов на данный момент.

К статическим параметрам процессов относятся характеристики, как, правило, присущие заданиям уже на этапе загрузки:

– Каким пользователем запущен процесс или сформировано задание.

Насколько важной является поставленная задача, т. е. каков приоритет ее выполнения.

– Сколько процессорного времени запрошено пользователем для решения задачи.

– Каково соотношение процессорного времени и времени, необходимого для осуществления операций ввода-вывода.

– Какие ресурсы вычислительной системы (оперативная память, устройства ввода-вывода, специальные библиотеки и системные программы и т. д.) и в каком количестве необходимы заданию.

Алгоритмы долгосрочного планирования используют в своей работе статические и динамические параметры вычислительной системы и статические параметры процессов (динамические параметры процессов на этапе загрузки заданий еще не известны). Алгоритмы краткосрочного и среднесрочного планирования дополнительно учитывают и динамические характеристики процессов. Для среднесрочного планирования в качестве таких характеристик может использоваться следующая информация:

- 1) сколько времени прошло с момента выгрузки процесса на диск или его загрузки в оперативную память;
- 2) сколько оперативной памяти занимает процесс;
- 3) сколько процессорного времени уже предоставлено процессу.

Для краткосрочного планирования необходимо ввести еще два динамических параметра. Деятельность любого процесса можно

представить как последовательность циклов использования процессора и ожидания завершения операций ввода-вывода. Промежуток времени непрерывного использования процессора носит название CPU burst, а промежуток времени непрерывного ожидания ввода-вывода – I/O burst. На рис. 2.6 показан фрагмент деятельности некоторого процесса на псевдоязыке программирования с выделением указанных промежутков. Для краткости термины CPU burst и I/O burst используются без перевода.



Рис. 2.6. Фрагмент деятельности процесса с выделением промежутков непрерывного использования процессора и ожидания ввода-вывода

Значения продолжительности последних и очередных CPU burst и I/O burst являются важными динамическими параметрами процесса.

### 2.11. Вытесняющее и невытесняющее планирование

Процесс планирования осуществляется частью операционной системы, называемой планировщиком. Планировщик может принимать решения о выборе для исполнения нового процесса из числа находящихся в состоянии «готовность» в следующих четырех случаях.

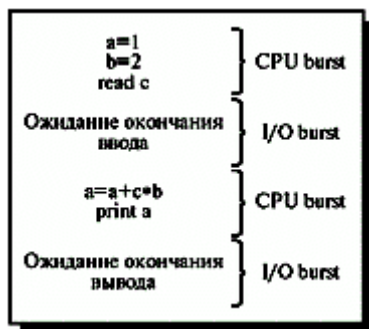
1. Когда процесс переводится из состояния «исполнение» в состояние «завершил исполнение».
2. Когда процесс переводится из состояния «исполнение» в состояние «ожидание».
3. Когда процесс переводится из состояния «исполнение» в состояние «готовность» (например, после прерывания от таймера).
4. Когда процесс переводится из состояния «ожидание» в состояние «готовность» (завершилась операция ввода-вывода или произошло другое событие).

В случаях 1 и 2 процесс, находившийся в состоянии «исполнение», не может дальше исполняться, и для выполнения необходимо выбрать новый процесс. В случаях 3 и 4 планирование может не проводиться, процесс, который исполнялся до прерывания, может продолжать свое выполнение после обработки прерывания. Если планирование осуществляется только в случаях 1 и 2, говорят, что имеет место невытесняющее (nonpreemptive) планирование. В противном случае говорят о вытесняющем (preemptive) планировании. Термин «вытесняющее планирование» возник потому, что исполняющийся процесс помимо своей воли может быть вытеснен из состояния «исполнение» другим процессом.

Невытесняющее планирование используется, например в MS Windows 3.1 и ОС Apple Macintosh. При таком режиме планирования процесс занимает столько процессорного времени, сколько ему необходимо. При этом переключение процессов возникает только при желании самого исполняющегося процесса передать управление (для ожидания завершения операции ввода-вывода или по окончании работы). Этот метод планирования относительно просто реализуем и достаточно эффективен, так как позволяет выделить большую часть процессорного времени для работы самих процессов и до минимума сократить затраты на переключение контекста. Однако при невытесняющем планировании возникает проблема возможности полного захвата процессора одним процессом, который вследствие каких-либо причин (например, из-за ошибки в программе) зацикливается и не может передать управление другому процессу. В такой ситуации спасает только перезагрузка всей вычислительной системы.

Вытесняющее планирование обычно используется в системах разделения времени. В этом режиме планирования процесс может быть приостановлен в любой момент исполнения. Операционная система устанавливает специальный таймер для генерации сигнала прерывания по истечении некоторого интервала времени – кванта. После прерывания процессор передается в распоряжение следующего процесса. Временные прерывания помогают гарантировать приемлемое время отклика процессов для пользователей, работающих в диалоговом режиме, и предотвращают «зависание» компьютерной системы из-за зацикливания какой-либо программы.

## 2.12. Алгоритмы планирования

Существует достаточно большой набор разнообразных алгоритмов планирования, которые предназначены для достижения различных целей и эффективны для разных классов задач. Многие из них могут использоваться на нескольких уровнях планирования. Рассмотрим некоторые наиболее употребительные алгоритмы применительно к процессу кратковременного планирования.

### **First-Come, First-Served (FCFS)**

Простейшим алгоритмом планирования является алгоритм, который принято обозначать аббревиатурой FCFS по первым буквам его английского названия – First Come, First Served (первым пришел, первым обслужен). Представим себе, что процессы, находящиеся в состоянии «готовность», выстроены в очередь. Когда процесс переходит в состояние «готовность», он, а точнее, ссылка на его PCB помещается в конец этой очереди. Выбор нового процесса для исполнения осуществляется из начала очереди с удалением оттуда ссылки на его PCB. Очередь подобного типа имеет в программировании специальное наименование – FIFO, сокращение от First In, First Out (первым вошел, первым вышел).

Такой алгоритм выбора процесса осуществляет невытесняющее планирование. Процесс, получивший в свое распоряжение процессор, занимает его до истечения текущего CPU burst. После этого для выполнения выбирается новый процесс из начала очереди.

Преимуществом алгоритма FCFS является легкость его реализации, но в то же время он имеет и много недостатков.

Среднее время ожидания и среднее полное время выполнения для этого алгоритма существенно зависят от порядка расположения процессов в очереди. Если есть процесс с длительным CPU burst, то короткие процессы, перешедшие в состояние «готовность» после длительного процесса, будут очень долго ждать начала выполнения. Поэтому алгоритм FCFS практически неприменим для систем разделения времени – слишком большим получается среднее время отклика в интерактивных процессах.

### **Round Robin (RR)**

Модификацией алгоритма FCFS является алгоритм, получивший название Round Robin (Round Robin – это вид детской карусели

в США) или сокращенно RR. По сути дела, это тот же самый алгоритм, только реализованный в режиме вытесняющего планирования. Можно представить себе все множество готовых процессов организованным циклически – процессы сидят на карусели. Карусель вращается так, что каждый процесс находится около процессора небольшой фиксированный квант времени, обычно 10 – 100 миллисекунд (рис. 2.7). Пока процесс находится рядом с процессором, он получает процессор в свое распоряжение и может исполняться.



Рис. 2.7. Процессы на карусели

Реализуется такой алгоритм так же, как и предыдущий, с помощью организации процессов, находящихся в состоянии «готовность», в очередь FIFO. Планировщик выбирает для очередного исполнения процесс, расположенный в начале очереди, и устанавливает таймер для генерации прерывания по истечении определенного кванта времени. При выполнении процесса возможны два варианта.

1. Время непрерывного использования процессора, необходимое процессу (остаток текущего CPU burst), меньше или равно продолжительности кванта времени. Тогда процесс по своей воле освобождает процессор до истечения кванта времени, на исполнение поступает новый процесс из начала очереди, и таймер начинает отсчет кванта заново.
2. Продолжительность остатка текущего CPU burst процесса больше, чем квант времени. Тогда по истечении этого кванта процесс прерывается таймером и помещается в конец очереди процессов, готовых к исполнению, а процессор выделяется для использования процессу, находящемуся в ее начале.

На производительность алгоритма RR сильно влияет величина кванта времени. При очень больших величинах кванта времени, когда каждый процесс успевает завершить свой CPU burst до возникновения прерывания по времени, алгоритм RR вырождается в алгоритм FCFS. При очень малых величинах создается иллюзия того, что каждый из  $n$  процессов работает на собственном виртуальном процессоре с производительностью  $\sim 1/n$  от производительности реального процессора. Правда, это справедливо лишь при теоретическом анализе при условии пренебрежения временами переключения контекста процессов. В реальных условиях при слишком малой величине кванта времени и, соответственно, слишком частом переключении контекста накладные расходы на переключение резко снижают производительность системы.

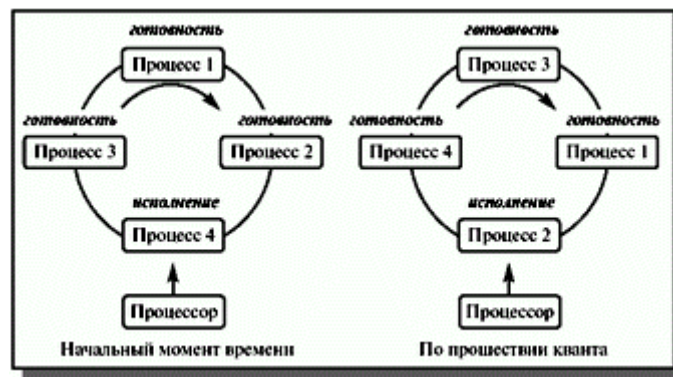
### **Shortest-Job-First (SJF)**

Для алгоритмов FCFS и RR существенным является порядок расположения процессов в очереди процессов, готовых к исполнению. Если короткие задачи расположены в очереди ближе к ее началу, то общая производительность этих алгоритмов значительно возрастает. Если бы было известно время следующих CPU burst для процессов, находящихся в состоянии «готовность», то можно было бы выбрать для исполнения не процесс из начала очереди, а процесс с минимальной длительностью CPU burst. Если же таких процессов два или больше, то для выбора одного из них можно использовать уже известный алгоритм FCFS. Квантование времени при этом не применяется. Описанный алгоритм получил название «кратчайшая работа первой» или Shortest Job First (SJF).

SJF-алгоритм краткосрочного планирования может быть как вытесняющим, так и невытесняющим. При невытесняющем SJF-планировании процессор предоставляется избранному процессу на все необходимое ему время, независимо от событий, происходящих в вычислительной системе. При вытесняющем SJF-планировании учитывается появление новых процессов в очереди готовых к исполнению (из числа вновь родившихся или разблокированных) во время работы выбранного процесса. Если CPU burst нового процесса меньше, чем остаток CPU burst у исполняющегося, то исполняющийся процесс вытесняется новым.

Основную сложность при реализации алгоритма SJF представляет невозможность точного знания времени очередного CPU burst для исполняющихся процессов. В пакетных системах количество процессорного времени, необходимое заданию для выполнения, указывает пользователь при формировании задания. Можно брать эту величину для осуществления долгосрочного SJF-планирования. Если пользователь укажет больше времени, чем ему нужно, он будет ждать результата дольше, чем мог бы, так как задание будет загружено в систему позже. Если же он укажет меньшее количество времени, задача может не досчитаться до конца. Таким образом, в пакетных системах решение задачи оценки времени использования процессора перекладывается на плечи пользователя. При краткосрочном планировании можно делать только прогноз длительности следующего CPU burst, исходя из предыстории работы процесса. Пусть  $\tau(n)$  – величина n-го CPU burst;  $T(n + 1)$  – предсказываемое значение для n+1-го CPU burst,  $\alpha$  – некоторая величина в диапазоне от 0 до 1.

Определим рекуррентное соотношение:

$$T(n+1) = \alpha\tau(n) + (1-\alpha)T(n).$$

Здесь  $T(0)$  – произвольная константа. Первое слагаемое учитывает последнее поведение процесса, тогда как второе слагаемое учитывает его предысторию. При  $\alpha = 0$  перестаем следить за последним поведением процесса, фактически полагая:

$$T(n) = T(n+1) = \dots = T(0),$$

т. е. оценивая все CPU burst одинаково, исходя из некоторого начального предположения.

Положив  $\alpha = 1$ , забываем о предыстории процесса. В этом случае полагаем, что время очередного CPU burst будет совпадать со временем последнего CPU burst:

$$T(n+1) = \tau(n).$$

Обычно выбирают  $\alpha = 1/2$  для равноценного учета последнего поведения и предыстории. Надо отметить, что такой выбор  $\alpha$  удобен и для быстрой организации вычисления оценки  $T(n+1)$ . Для подсчета новой оценки нужно взять старую оценку, сложить с измеренным временем CPU burst и полученную сумму разделить на 2, например сдвинув ее на 1 бит вправо. Полученные оценки  $T(n+1)$  применяются как продолжительности очередных промежутков времени

непрерывного использования процессора для краткосрочного SJF-планирования.

### Гарантированное планирование

При интерактивной работе  $N$  пользователей в вычислительной системе можно применить алгоритм планирования, который гарантирует, что каждый из пользователей будет иметь в своем распоряжении  $\sim 1/N$  часть процессорного времени. Пронумеруем всех пользователей от 1 до  $N$ . Для каждого пользователя с номером  $i$  введем две величины:  $T_i$  – время нахождения пользователя в системе или, другими словами, длительность сеанса его общения с машиной и  $\tau_i$  – суммарное процессорное время уже выделенное всем его процессам в течение сеанса. Справедливым для пользователя было бы получение  $T_i/N$  процессорного времени. Если  $\tau_i \ll T_i/N$ , то  $i$ -й пользователь несправедливо обделен процессорным временем. Если же  $\tau_i \gg T_i/N$ , то система явно благоволит к пользователю с номером  $i$ .

Вычислим для каждого пользовательского процесса значение коэффициента справедливости:

$$\tau_i N / T_i$$

и будем предоставлять очередной квант времени процессу с наименьшей величиной этого отношения. Предложенный алгоритм называют алгоритмом гарантированного планирования. К недостаткам этого алгоритма можно отнести невозможность предугадать поведение пользователей. Если некоторый пользователь отправится на пару часов пообедать и поспать, не прерывая сеанса работы, то по возвращении его процессы будут получать неоправданно много процессорного времени.

### Приоритетное планирование

Алгоритмы SJF и гарантированного планирования представляют собой частные случаи приоритетного планирования. При приоритетном планировании каждому процессу присваивается определенное числовое значение – приоритет, в соответствии с которым ему выделяется процессор. Процессы с одинаковыми приоритетами планируются в порядке FCFS. Для алгоритма SJF в качестве такого приоритета выступает оценка продолжительности следующего CPU burst. Чем меньше значение этой оценки, тем более



высокий приоритет имеет процесс. Для алгоритма гарантированного планирования приоритетом служит вычисленный коэффициент справедливости. Чем он меньше, тем больше у процесса приоритет.

Принципы назначения приоритетов могут опираться как на внутренние критерии вычислительной системы, так и на внешние по отношению к ней. Внутренние используют различные количественные и качественные характеристики процесса для вычисления его приоритета. Это могут быть, например определенные ограничения по времени использования процессора, требования к размеру памяти, число открытых файлов и используемых устройств ввода-вывода, отношение средних продолжительностей I/O burst к CPU burst и т. д. Внешние критерии исходят из таких параметров, как важность процесса для достижения каких-либо целей, стоимость оплаченного процессорного времени и других политических факторов. Высокий внешний приоритет может быть присвоен задаче лектора или того, кто заплатил \$100 за работу в течение одного часа.

Если приоритеты процессов с течением времени не изменяются, то такие приоритеты принято называть статическими. Механизмы статической приоритетности легко реализовать, и они сопряжены с относительно небольшими издержками на выбор наиболее приоритетного процесса. Однако статические приоритеты не реагируют на изменения ситуации в вычислительной системе, которые могут сделать желательной корректировку порядка исполнения процессов. Более гибкими являются динамические приоритеты процессов, изменяющие свои значения по ходу исполнения процессов. Начальное значение динамического приоритета, присвоенное процессу, действует в течение лишь короткого периода времени, после чего ему назначается новое, более подходящее значение. Как правило, изменение приоритета процессов проводится согласованно с совершением каких-либо других операций: при рождении нового процесса, при разблокировке или блокировании процесса, по истечении определенного кванта времени или по завершении процесса. Примерами алгоритмов с динамическими приоритетами являются алгоритм SJF и алгоритм гарантированного планирования. Схемы с динамической приоритетностью гораздо сложнее в реализации и связаны с большими издержками по сравнению со статическими схемами.

Однако их использование предполагает, что эти издержки оправдываются улучшением работы системы.

Главная проблема приоритетного планирования заключается в том, что при ненадлежащем выборе механизма назначения и изменения приоритетов низкоприоритетные процессы могут не запускаться неопределенно долгое время. Обычно случается одно из двух. Или они все же дожидаются своей очереди на исполнение, или вычислительную систему приходится выключать, и они теряются. Решение этой проблемы может быть достигнуто с помощью увеличения со временем значения приоритета процесса, находящегося в состоянии «готовность». Пусть изначально процессам присваиваются приоритеты от 128 до 255. Каждый раз по истечении определенного промежутка времени значения приоритетов готовых процессов уменьшаются на 1. Процессу, побывавшему в состоянии исполнения, присваивается первоначальное значение приоритета. Даже такая грубая схема гарантирует, что любому процессу в разумные сроки будет предоставлено право на исполнение.

### Многоуровневые очереди (Multilevel Queue)

Для систем, в которых процессы могут быть легко рассортированы по разным группам, был разработан другой класс алгоритмов планирования. Для каждой группы процессов создается своя очередь процессов, находящихся в состоянии «готовность» (рис. 2.8).



Рис. 2.8. Несколько очередей планирования

Этим очередям приписываются фиксированные приоритеты. Например, приоритет очереди системных процессов устанавливается выше, чем приоритет очередей пользовательских процессов. А приоритет очереди процессов, запущенных студентами, ниже, чем для очереди процессов, запущенных преподавателями. Это значит, что ни один пользовательский процесс не будет выбран для исполнения, пока есть хоть один готовый системный процесс, и ни один студенческий процесс не получит в свое распоряжение процессор, если есть процессы преподавателей, готовые к исполнению. Внутри этих очередей для планирования могут применяться самые разные алгоритмы. Так, например для больших счетных процессов, не требующих взаимодействия с пользователем (фоновых процессов), может использоваться алгоритм FCFS, а для интерактивных процессов – алгоритм RR. Подобный подход, получивший название многоуровневых очередей, повышает гибкость планирования: для процессов с различными характеристиками применяется наиболее подходящий им алгоритм.

### **Многоуровневые очереди с обратной связью (Multilevel Feedback Queue)**

Дальнейшим развитием алгоритма многоуровневых очередей является добавление к нему механизма обратной связи. Здесь процесс не постоянно приписан к определенной очереди, а может мигрировать из одной очереди в другую в зависимости от своего поведения.

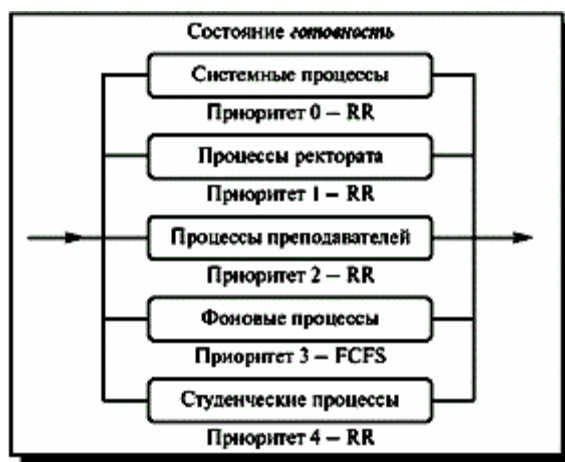
Для простоты рассмотрим ситуацию, когда процессы в состоянии «готовность» организованы в 4 очереди, как на рис. 2.9.



Рис. 2.9. Схема миграции процессов в многоуровневых очередях планирования с обратной связью

Планирование процессов между очередями осуществляется на основе вытесняющего приоритетного механизма. Чем выше на рисунке располагается очередь, тем выше ее приоритет. Процессы в очереди 1 не могут исполняться, если в очереди 0 есть хотя бы один процесс. Процессы в очереди 2 не будут выбраны для выполнения, пока есть хоть один процесс в очередях 0 и 1. И, наконец, процесс в очереди 3 может получить процессор в свое распоряжение только тогда, когда очереди 0, 1 и 2 пусты. Если при работе процесса появляется другой процесс в какой-либо более приоритетной очереди, исполняющийся процесс вытесняется новым. Планирование процессов внутри очередей 0–2 осуществляется с использованием алгоритма RR, планирование процессов в очереди 3 основывается на алгоритме FCFS.

Родившийся процесс поступает в очередь 0. При выборе на исполнение он получает в свое распоряжение квант времени размером 8 единиц. Если продолжительность его CPU burst меньше этого кванта времени, процесс остается в очереди 0. В противном случае он переходит в очередь 1. Для процессов из очереди 1 квант времени имеет величину 16. Если процесс не укладывается в это время, он переходит в очередь 2. Если укладывается – остается в очереди 1. В очереди 2 величина кванта времени составляет

32 единицы. Если для непрерывной работы процесса и этого мало, процесс поступает в очередь 3, для которой квантование времени не применяется и при отсутствии готовых процессов в других очередях, может исполняться до окончания своего CPU burst. Чем больше значение продолжительности CPU burst, тем в менее приоритетную очередь попадает процесс, но тем на большее процессорное время он может рассчитывать. Таким образом, через некоторое время все процессы, требующие малого времени работы процессора, окажутся размещенными в высокоприоритетных очередях, а все процессы, требующие большого счета и с низкими запросами к времени отклика, – в низкоприоритетных.

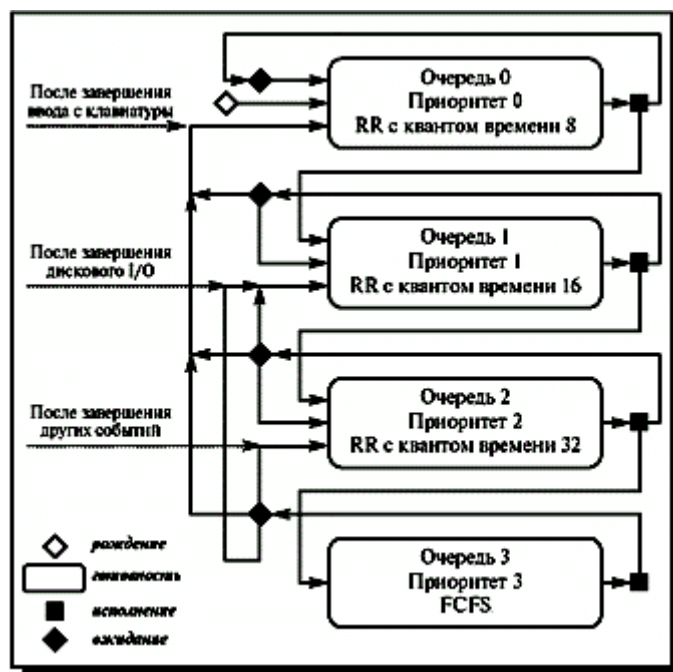
Миграция процессов в обратном направлении может осуществляться по различным принципам. Например, после завершения ожидания ввода с клавиатуры процессы из очередей 1, 2 и 3 могут помещаться в очередь 0, после завершения дисковых операций ввода-вывода процессы из очередей 2 и 3 могут помещаться в очередь 1, а после завершения ожидания всех других событий – из очереди 3 в очередь 2. Перемещение процессов из очередей с низкими приоритетами в очереди с высокими приоритетами позволяет более полно учитывать изменение поведения процессов с течением времени.

Многоуровневые очереди с обратной связью представляют собой наиболее общий подход к планированию процессов из числа подходов, рассмотренных нами. Они наиболее трудны в реализации, но в то же время обладают наибольшей гибкостью. Понятно, что существует много других разновидностей такого способа планирования, помимо варианта, приведенного выше. Для полного описания их конкретного воплощения необходимо указать:

1. Количество очередей для процессов, находящихся в состоянии «готовность» .
2. Алгоритм планирования, действующий между очередями.
3. Алгоритмы планирования, действующие внутри очередей.
4. Правила помещения родившегося процесса в одну из очередей.
5. Правила перевода процессов из одной очереди в другую.

Изменяя какой-либо из перечисленных пунктов, можно существенно менять поведение вычислительной системы.

## **Выводы к главе 2**

Понятие процесса характеризует некоторую совокупность набора исполняющихся команд, ассоциированных с ним ресурсов и текущего момента его выполнения, находящуюся под управлением операционной системы. В любой момент процесс полностью описывается своим контекстом, состоящим из регистровой, системной и пользовательской частей. В операционной системе процессы представляются определенной структурой данных – РСВ, отражающей содержание регистрового и системного контекстов. Процессы могут находиться в пяти основных состояниях: «рождение», «готовность», «исполнение», «ожидание», «закончил исполнение». Из состояния в состояние процесс переводится операционной системой в результате выполнения над ним операций. Операционная система может выполнять над процессами следующие операции: создание процесса, завершение процесса, приостановка процесса, запуск процесса, блокирование процесса, разблокирование процесса, изменение приоритета процесса. Между операциями содержимое РСВ не изменяется. Деятельность мультипрограммной операционной системы состоит из цепочек перечисленных операций, выполняемых над различными процессами, и сопровождается процедурами сохранения/восстановления работоспособности процессов, т. е. переключением контекста. Переключение контекста не имеет отношения к полезной работе, выполняемой процессами, и время, затраченное на него, сокращает полезное время работы процессора.

Одним из наиболее ограниченных ресурсов вычислительной системы является процессорное время. Для его распределения между многочисленными процессами в системе приходится применять процедуру планирования процессов. По степени длительности влияния планирования на поведение вычислительной системы различают краткосрочное, среднесрочное и долгосрочное планирование процессов. Конкретные алгоритмы планирования процессов зависят от поставленных целей, класса решаемых задач и опираются на статические и динамические параметры процессов и компьютерных систем. Различают вытесняющий и невытесняющий режимы планирования. При невытесняющем планировании исполняющийся процесс уступает процессор другому процессу только по собственному желанию, при вытесняющем планировании

исполняющийся процесс может быть вытеснен из состояния исполнения помимо своей воли.

Простейшим алгоритмом планирования является невытесняющий алгоритм FCFS, который, однако, может существенно задерживать короткие процессы, не вовремя перешедшие в состояние «готовность». В системах разделения времени широкое распространение получила вытесняющая версия этого алгоритма – RR.

Среди всех невытесняющих алгоритмов оптимальным с точки зрения среднего времени ожидания процессов является алгоритм SJF. Существует и вытесняющий вариант этого алгоритма. В интерактивных системах часто используется алгоритм гарантированного планирования, обеспечивающий пользователям равные части процессорного времени.

Алгоритм SJF и алгоритм гарантированного планирования являются частными случаями планирования с использованием приоритетов. В более общих методах приоритетного планирования применяются многоуровневые очереди процессов, готовых к исполнению, и многоуровневые очереди с обратной связью. Будучи наиболее сложными в реализации, эти способы планирования обеспечивают гибкое поведение вычислительных систем и их адаптивность к решению задач разных классов.

### **Контрольные вопросы**

1. Поясните употребление терминов «программа», «процесс», «задача», «поток», «нить».
2. В чем состоит принципиальное отличие состояний «ожидания» и «готовности» процесса, ведь и в том и в другом он ожидает некоторого события?
3. В результате каких событий создаются процессы?
4. Дайте краткое описание каждого состояния процесса.
5. Какие действия выполняет ОС при создании нового процесса?
6. Перечислите четыре характерных признака приостановленных процессов?
7. Мультипрограммные операционные системы принято разделять на системы реального времени, системы разделения времени, системы пакетной обработки. С другой стороны, алгоритмы планирования могут быть основаны на квантовании,

- относительных приоритетах, абсолютных приоритетах. Предложите для каждого из перечисленных типов ОС наиболее подходящий, по вашему мнению, тип алгоритма планирования.
8. Являются ли синонимами термины «*планирование процессов*» и «*диспетчеризация процессов*»?
  9. Можно ли задачу планирования процессов целиком возложить на приложения?
  10. Представьте себе ОС, разработанную для компьютера, в котором отсутствует система прерываний. Какой алгоритм планирования процессов может быть реализован в такой ОС?
  11. Какие события вызывают перепланирование процессов?
  12. Охарактеризуйте алгоритмы планирования, реализованные в ОС, используя следующие характеристики: вытесняющий – невытесняющий, приоритеты относительные – абсолютные, динамические – фиксированные, кванты фиксированные – динамические, процессы жесткого – мягкого реального времени:
    - А) Windows NT;
    - Б) UNIX.
  13. В какой очереди (ожидающих или готовых) скапливается большее число процессов:
    - А) в интерактивных системах разделения времени;
    - Б) в системах пакетной обработки, решающих «счетные» задачи.



## ГЛАВА 3. КООПЕРАЦИЯ ПРОЦЕССОВ

Для нормального функционирования процессов операционная система старается максимально обособить их друг от друга. Каждый процесс имеет собственное адресное пространство, нарушение которого, как правило, приводит к аварийной остановке процесса. Каждому процессу по возможности предоставляются свои дополнительные ресурсы. Тем не менее, для решения некоторых задач процессы могут объединять свои усилия. Далее описываются причины взаимодействия процессов, способы их взаимодействия и возникающие при этом проблемы.

### 3.1. Взаимодействующие процессы

Для достижения поставленной цели различные процессы (возможно, даже принадлежащие разным пользователям) могут исполняться псевдопараллельно на одной вычислительной системе или параллельно на разных вычислительных системах, взаимодействуя между собой.

Причины для кооперации процессов следующие.

- 1) Повышение скорости работы. Пока один процесс ожидает наступления некоторого события (например окончания операции ввода-вывода), другие могут заниматься полезной работой, направленной на решение общей задачи. В многопроцессорных вычислительных системах программа разбивается на отдельные кусочки, каждый из которых будет исполняться на своем процессоре.
- 2) Совместное использование данных. Различные процессы могут, к примеру, работать с одной и той же динамической базой данных или с разделяемым файлом, совместно изменяя их содержимое.
- 3) Модульная конструкция какой-либо системы. Типичным примером может служить микроядерный способ построения операционной системы, когда различные ее части представляют собой отдельные процессы, взаимодействующие путем передачи сообщений через микроядро.
- 4) Наконец, это может быть необходимо просто для удобства работы пользователя, желающего, например, редактировать и отлаживать программу одновременно. В этой ситуации

процессы редактора и отладчика должны уметь взаимодействовать друг с другом.

Процессы не могут взаимодействовать, не общаясь, то есть не обмениваясь информацией. «Общение» процессов обычно приводит к изменению их поведения в зависимости от полученной информации. Если деятельность процессов остается неизменной при любой принятой ими информации, то это означает, что они на самом деле в «общении» не нуждаются. Процессы, которые влияют на поведение друг друга путем обмена информацией, принято называть **кооперативными** или взаимодействующими процессами, в отличие от независимых процессов, не оказывающих друг на друга никакого воздействия.

Различные процессы в вычислительной системе изначально представляют собой обособленные сущности. Работа одного процесса не должна приводить к нарушению работы другого процесса. Для этого, в частности, разделены их адресные пространства и системные ресурсы, и для обеспечения корректного взаимодействия процессов требуются специальные средства и действия операционной системы. Нельзя просто поместить значение, вычисленное в одном процессе, в область памяти, соответствующую переменной в другом процессе, не предприняв каких-либо дополнительных усилий. Рассмотрим основные аспекты организации совместной работы процессов.

### **3.2. Категории средств обмена информацией**

Процессы могут взаимодействовать друг с другом, только обмениваясь информацией. По объему передаваемой информации и степени возможного воздействия на поведение другого процесса все средства такого обмена можно разделить на три категории.

1. Сигнальные. Передается минимальное количество информации – один бит, «да» или «нет». Используются, как правило, для извещения процесса о наступлении какого-либо события. Степень воздействия на поведение процесса, получившего информацию, минимальна. Все зависит от того, знает ли он, что означает полученный сигнал, надо ли на него реагировать и каким образом. Неправильная реакция на сигнал или его игнорирование могут привести к трагическим последствиям.
2. Канальные. «Общение» процессов происходит через линии связи, предоставленные операционной системой, и напоминает

общение людей по телефону, с помощью записок, писем или объявлений. Объем передаваемой информации в единицу времени ограничен пропускной способностью линий связи. С увеличением количества информации возрастает и возможность влияния на поведение другого процесса.

3. Разделяемая память. Два процесса и более могут совместно использовать некоторую область адресного пространства. Созданием разделяемой памяти занимается операционная система. Возможность обмена информацией максимальна, как, впрочем, и влияние на поведение другого процесса, но требует повышенной осторожности. Использование разделяемой памяти для передачи/получения информации осуществляется с помощью средств обычных языков программирования, в то время как сигнальным и канальным средствам коммуникации для этого необходимы специальные системные вызовы. Разделяемая память представляет собой наиболее быстрый способ взаимодействия процессов в одной вычислительной системе.

### **3.3. Логическая организация механизма передачи информации**

При рассмотрении любого из средств коммуникации в основном представляет интерес не их физическая реализация (общая шина данных, прерывания, аппаратно разделяемая память и т. д.), а логическая, определяющая, в конечном счете механизм их использования. Некоторые важные аспекты логической реализации являются общими для всех категорий средств связи, некоторые относятся к отдельным категориям.

#### **Организация связи**

Для характеристики любого способа связи необходимо знать два момента:

- 1) можно ли использовать средство связи сразу после создания процесса или первоначально необходимо предпринять определенные действия для инициализации обмена? Например, для использования общей памяти различными процессами потребуется специальное обращение к операционной системе, которая выделит необходимую область адресного пространства. Но для передачи сигнала от одного процесса к другому никакая инициализация не нужна. В то же время

передача информации по линиям связи может потребовать первоначального резервирования такой линии для процессов, желающих обменяться информацией;

2) способ адресации при использовании средства связи, т.е. необходимо указать, куда передавать информацию и откуда ее получать.

Различают два способа адресации: прямую и непрямую. В случае прямой адресации взаимодействующие процессы непосредственно общаются друг с другом, при каждой операции обмена данными явно указывая имя или номер процесса, которому информация предназначена или от которого она должна быть получена. Если и процесс, от которого данные исходят, и процесс, принимающий данные, указывают имена своих партнеров по взаимодействию, то такая схема адресации называется симметричной прямой адресацией. Ни один другой процесс не может вмешаться в процедуру симметричного прямого общения двух процессов, перехватить посланные или подменить ожидаемые данные. Если только один из взаимодействующих процессов, например передающий, указывает имя своего партнера по кооперации, а второй процесс в качестве возможного партнера рассматривает любой процесс в системе, например ожидает получения информации от произвольного источника, то такая схема адресации называется асимметричной прямой адресацией.

При непрямой адресации данные помещаются передающим процессом в некоторый промежуточный объект для хранения данных, имеющий свой адрес, откуда они могут быть затем изъяты каким-либо другим процессом. Примером такого объекта может служить обычная доска объявлений или рекламная газета. При этом передающий процесс не знает, как именно идентифицируется процесс, который получит информацию, а принимающий процесс не имеет представления об идентификаторе процесса, от которого он должен ее получить.

При использовании прямой адресации связь между процессами в классической операционной системе устанавливается автоматически, без дополнительных инициализирующих действий. Единственное, что нужно для использования средства связи, – это знать, как идентифицируются процессы, участвующие в обмене данными.

При использовании непрямой адресации инициализация средства связи может и не требоваться. Информация, которой должен обладать процесс для взаимодействия с другими процессами, – это некий идентификатор промежуточного объекта для хранения данных, если он, конечно, не является единственным и неповторимым в вычислительной системе для всех процессов.

Под однонаправленной связью понимается связь, при которой каждый процесс, ассоциированный с ней, может использовать средство связи либо только для приема информации, либо только для ее передачи. При двунаправленной связи каждый процесс, участвующий в общении, может использовать связь и для приема, и для передачи данных. В коммуникационных системах принято называть однонаправленную связь симплексной, двунаправленную связь с поочередной передачей информации в разных направлениях – полудуплексной, а двунаправленную связь с возможностью одновременной передачи информации в разных направлениях – дуплексной. Прямая и непрякая адресация не имеет непосредственного отношения к направленности связи.

Передача информации между процессами посредством линий связи является достаточно безопасной по сравнению с использованием разделяемой памяти и более информативной по сравнению с сигнальными средствами коммуникации. Кроме того, разделяемая память не может быть использована для связи процессов, функционирующих на различных вычислительных системах. Возможно, именно поэтому каналы связи из средств коммуникации процессов получили наибольшее распространение.

### Буферизация

Может ли линия связи сохранять информацию, переданную одним процессом, до ее получения другим процессом или помещению в промежуточный объект? Каков объем этой информации? Иными словами, речь идет о том, обладает ли канал связи **буфером** и каков объем этого буфера. Здесь можно выделить три принципиальных варианта.

- 1) Буфер нулевой емкости или отсутствует. Никакая информация не может сохраняться на линии связи. В этом случае процесс, посылающий информацию, должен ожидать, пока процесс, принимающий информацию, ее не получит, прежде чем

заниматься своими дальнейшими делами (в реальности этот случай никогда не реализуется).

- 2) Буфер ограниченной емкости. Размер буфера равен  $n$ , то есть линия связи не может хранить до момента получения более чем  $n$  единиц информации. Если в момент передачи данных в буфере хватает места, то передающий процесс не должен ничего ожидать. Информация просто копируется в буфер. Если же в момент передачи данных буфер заполнен или места недостаточно, то необходимо задержать работу процесса отправителя до появления в буфере свободного пространства.
- 3) Буфер неограниченной емкости. Теоретически это возможно, но практически вряд ли реализуемо. Процесс, посылающий информацию, никогда не ждет окончания ее передачи и приема другим процессом.

При использовании канального средства связи с непрямой адресацией под емкостью буфера обычно понимается количество информации, которое может быть помещено в промежуточный объект для хранения данных.

### **Поток ввода/вывода и сообщения**

Существует две модели передачи данных по каналам связи – поток ввода-вывода и сообщения. При передаче данных с помощью потоковой модели операции передачи/приема информации вообще не интересуются содержимым данных. Процесс, прочитавший 100 байт из линии связи, не знает и не может знать, были ли они переданы одновременно, т. е. одним куском или порциями по 20 байт, пришли они от одного процесса или от разных. Данные представляют собой простой поток байтов без какой-либо их интерпретации со стороны системы. Примерами потоковых каналов связи могут служить *pipe* и *FIFO*, описанные ниже.

Одним из наиболее простых способов передачи информации между процессами по линиям связи является передача данных через *pipe* (канал, трубу или, как его еще называют в литературе, конвейер). Представим себе, что есть некоторая труба в вычислительной системе, в один из концов которой процессы могут «сливать» информацию, а из другого конца принимать полученный поток. Такой способ реализует потоковую модель ввода/вывода. Информацией о расположении трубы в операционной системе

обладает только процесс, создавший ее. Этой информацией он может поделиться исключительно со своими наследниками – процессами-детьми и их потомками. Поэтому использовать pipe для связи между собой могут только родственные процессы, имеющие общего предка, создавшего данный канал связи, если разрешить процессу, создавшему трубу, сообщать о ее местонахождении в системе другим процессам, сделав вход и выход трубы каким-либо образом видимыми для всех остальных. Например зарегистрировав ее в операционной системе под определенным именем. В результате получится объект, который принято называть FIFO или именованный pipe. Именованный pipe может использоваться для организации связи между любыми процессами в системе.

В модели сообщений процессы налагают на передаваемые данные некоторую структуру. Весь поток информации они разделяют на отдельные сообщения, вводя между данными, по крайней мере, границы сообщений. Примером границ сообщений являются точки между предложениями в сплошном тексте или границы абзаца. Кроме того, к передаваемой информации могут быть присоединены указания на то, кем конкретное сообщение было послано и для кого оно предназначено. Все сообщения могут иметь одинаковый фиксированный размер или могут быть переменной длины. В вычислительных системах используются разнообразные средства связи для передачи сообщений: очереди сообщений, sockets (гнезда), иногда их еще называют по транслитерации английского названия – сокеты.

И потоковые линии связи, и каналы сообщений всегда имеют буфер конечной длины. Емкость буфера для потоков данных измеряется в байтах. Емкость буфера для сообщений измеряется в сообщениях.

### **3.4. Надежность средств связи**

Одним из существенных вопросов при рассмотрении всех категорий средств связи является вопрос об их надежности.

Способ коммуникации называется надежным, если при обмене данными выполняются четыре условия.

1. Не происходит потери информации.
2. Не происходит повреждения информации.
3. Не появляется лишней информации.
4. Не нарушается порядок данных в процессе обмена.

Очевидно, что передача данных через разделяемую память является надежным способом связи. То, что сохранилось в разделяемой памяти, будет считано другими процессами в первоизданном виде, если, конечно, не произойдет сбоя в питании компьютера. Для других средств коммуникации это не всегда верно.

Каким образом в вычислительных системах пытаются бороться с ненадежностью коммуникаций? Рассмотрим возможные варианты на примере обмена данными через линию связи с помощью сообщений. Для обнаружения повреждения информации каждое передаваемое сообщение снабжается некоторой контрольной суммой, вычисленной по посланной информации. При приеме сообщения контрольная сумма вычисляется заново и проверяется ее соответствие пришедшему значению. Если данные не повреждены (контрольные суммы совпадают), то подтверждается правильность их получения. Если данные повреждены (контрольные суммы не совпадают), то считается, что сообщение не поступило. Вместо контрольной суммы можно использовать специальное кодирование передаваемых данных с помощью кодов, исправляющих ошибки. Такое кодирование позволяет при числе искажений информации, не превышающем некоторого значения, восстановить первоначальные неискаженные данные. Если по прошествии некоторого интервала времени подтверждение правильности полученной информации не придет на передающий конец линии связи, информация считается утерянной, и она посылается повторно. Для того чтобы избежать двойного получения одной и той же информации, на приемном конце линии связи должен осуществляться контроль. Для гарантии правильного порядка получения сообщений они нумеруются. При приеме сообщения с номером, не соответствующим ожидаемому, оно считается утерянным и ожидается сообщение с правильным номером.

Подобные действия могут быть возложены:

- 1) на операционную систему;
- 2) на процессы, обменивающиеся данными;
- 3) совместно на систему и процессы, разделяя их ответственность.

Операционная система может обнаруживать ошибки при передаче данных и извещать об этом взаимодействующие процессы для принятия ими решения о дальнейшем поведении.



### **3.5. Завершение связи**

Важным вопросом при изучении средств обмена данными является вопрос прекращения обмена. Здесь нужно выделить два аспекта: требуются ли от процесса какие-либо специальные действия по прекращению использования средства коммуникации и влияет ли такое прекращение на поведение других процессов. Для способов связи, которые не подразумевали никаких инициализирующих действий, обычно ничего специального для окончания взаимодействия предпринимать не надо. Если же установление связи требовало некоторой инициализации, то, как правило, при ее завершении бывает необходимо выполнить ряд операций, например сообщить операционной системе об освобождении выделенного связного ресурса.

Если кооперативные процессы прекращают взаимодействие согласованно, то такое прекращение не влияет на их дальнейшее поведение. Иная картина наблюдается при несогласованном окончании связи одним из процессов. Если какой-либо из взаимодействующих процессов, не завершивших общение, находится в этот момент в состоянии ожидания получения данных либо попадает в такое состояние позже, то операционная система обязана предпринять некоторые действия для того, чтобы исключить вечное блокирование этого процесса. Обычно это либо прекращение работы ожидающего процесса, либо его извещение о том, что связи больше нет (например, с помощью передачи заранее определенного сигнала).

### **3.6. Нити исполнения**

Рассмотренные выше аспекты логической реализации относятся к средствам связи, ориентированным на организацию взаимодействия различных процессов. Однако усилия, направленные на ускорение решения задач в рамках классических операционных систем, привели к появлению совершенно иных механизмов, к изменению самого понятия «процесс».

В свое время внедрение идеи мультипрограммирования позволило повысить пропускную способность компьютерных систем, т. е. уменьшить среднее время ожидания результатов работы процессов. Но любой отдельно взятый процесс в мультипрограммной системе никогда не может быть выполнен быстрее, чем при работе

в однопрограммном режиме на том же вычислительном комплексе. Тем не менее, если алгоритм решения задачи обладает определенным внутренним параллелизмом, можно ускорить его работу, организовав взаимодействие нескольких процессов. Рассмотрим следующий пример. Пусть есть следующая программа на псевдоязыке программирования:

```
Ввести массив a
Ввести массив b
Ввести массив c
a = a + b
c = a + c
Вывести массив c
```

При выполнении такой программы в рамках одного процесса этот процесс четырежды будет блокироваться, ожидая окончания операций ввода-вывода. Но этот алгоритм обладает внутренним параллелизмом. Вычисление суммы массивов  $a + b$  можно было бы выполнять параллельно с «ожидание» м окончания операции ввода массива  $c$ .

```
Ввести массив a
«ожидание» окончания операции ввода
Ввести массив b
«ожидание» окончания операции ввода
Ввести массив c
«ожидание» окончания операции ввода a = a + b
c = a + c
Вывести массив c
«ожидание» окончания операции вывода
```

Такое совмещение операций по времени можно было бы реализовать, используя два взаимодействующих процесса. Для простоты будем полагать, что средством коммуникации между ними служит разделяемая память. Тогда эти процессы могут выглядеть следующим образом.

Процесс 1

Ввести массив a  
 ожидание окончания  
 операции ввода  
 Ввести массив b  
 ожидание окончания  
 операции ввода  
 Ввести массив c  
 ожидание окончания  
 операции ввода  
 $c = a + c$   
 Вывести массив c  
 ожидание окончания  
 операции вывода

Процесс 2

ожидание ввода  
 массивов a и b  
  
 $a = a + b$

Однако в действительности дело обстоит не так просто. Второй процесс должен быть создан, оба процесса должны сообщить операционной системе, что им необходима память, которую они могли бы разделить с другим процессом, и, наконец, нельзя забывать о переключении контекста. Поэтому реальное поведение процессов будет выглядеть примерно так.

Процесс 1

Создать процесс 2  
 Переключение контекста  
 Выделение общей памяти  
 Ввести массив a  
 ожидание окончания  
 операции ввода  
 Ввести массив b  
 ожидание окончания  
 операции ввода

Процесс 2

Выделение общей  
 памяти  
  
 ожидание ввода  
 a и b

Переключение контекста

```

Ввести массив с
ожидание окончания
  операции ввода
      Переключение контекста
          a = a + b
      Переключение контекста
с = a + с
Вывести массив с
ожидание окончания
  операции вывода

```

Очевидно, что можно не только не выиграть во времени при решении задачи, но даже и проиграть, так как временные потери на создание процесса, выделение общей памяти и переключение контекста могут превысить выигрыш, полученный за счет совмещения операций.

Для того чтобы реализовать первоначальную идею, введем новую абстракцию внутри понятия «процесс» – нить исполнения или просто нить (в англоязычной литературе используется термин *thread*). Нити процесса разделяют его программный код, глобальные переменные и системные ресурсы, но каждая нить имеет собственный программный счетчик, свое содержимое регистров и свой стек. Теперь процесс представляется как совокупность взаимодействующих нитей и выделенных ему ресурсов. Процесс, содержащий всего одну нить исполнения, идентичен традиционному процессу. Иногда нити называют облегченными процессами или мини-процессами, так как во многих отношениях они подобны традиционным процессам. Нити, как и процессы, могут порождать нити-потомки, правда, только внутри своего процесса, и переходить из одного состояния в другое. Состояния нитей аналогичны состояниям традиционных процессов. Из состояния «рождение» процесс приходит содержащим всего одну нить исполнения. Другие нити процесса будут являться потомками этой нити-прародительницы. Считается, что процесс находится в состоянии «готовность», если хотя бы одна из его нитей находится в состоянии «готовность» и ни одна из нитей не находится в состоянии «исполнение». Процесс находится в состоянии «исполнение», если одна из его нитей находится в состоянии «исполнение». Процесс

будет находиться в состоянии «ожидание», если все его нити находятся в состоянии «ожидание». Наконец, процесс находится в состоянии «завершил исполнение», если все его нити находятся в состоянии «завершили исполнение». Пока одна нить процесса заблокирована, другая нить того же процесса может выполняться. Нити разделяют процессор так же, как это делали традиционные процессы, в соответствии с рассмотренными алгоритмами планирования.

Поскольку нити одного процесса разделяют существенно больше ресурсов, чем различные процессы, то операции создания новой нити и переключения контекста между нитями одного процесса занимают значительно меньше времени, чем аналогичные операции для процессов в целом. Предложенная схема совмещения работы в терминах нитей одного процесса получает право на существование.

Нить 1	Нить 2
Создать нить 2	
Переключение контекста нитей	
	ожидание ввода а и б
Переключение контекста нитей	
Ввести массив а	
ожидание окончания	
операции ввода	
Ввести массив б	
ожидание окончания	
операции ввода	
Ввести массив с	
ожидание окончания	
операции ввода	
Переключение контекста нитей	
	$a = a + b$
Переключение контекста нитей	
$c = a + c$	
Вывести массив с	
ожидание окончания	
операции вывода	

Различают операционные системы, поддерживающие нити на уровне ядра и на уровне библиотек. Все сказанное выше справедливо для операционных систем, поддерживающих нити на уровне ядра. В них планирование использования процессора происходит в терминах нитей, а управление памятью и другими системными ресурсами остается в терминах процессов. В операционных системах, поддерживающих нити на уровне библиотек пользователей, и планирование процессора, и управление системными ресурсами осуществляются в терминах процессов. Распределение использования процессора по нитям в рамках выделенного процессу временного интервала осуществляется средствами библиотеки. В подобных системах блокирование одной нити приводит к блокированию всего процесса, ибо ядро операционной системы не имеет представления о существовании нитей. По сути дела, в таких вычислительных системах просто имитируется наличие нитей исполнения.

### **Выводы к главе 3**

Для достижения поставленной цели различные процессы могут исполняться псевдопараллельно на одной вычислительной системе или параллельно на разных вычислительных системах, взаимодействуя между собой. Причинами для совместной деятельности процессов обычно являются: необходимость ускорения решения задачи, совместное использование обновляемых данных, удобство работы или модульный принцип построения программных комплексов. Процессы, которые влияют на поведение друг друга путем обмена информацией, называют кооперативными или взаимодействующими процессами, в отличие от независимых процессов, не оказывающих друг на друга никакого воздействия и ничего не знающих о взаимном существовании в вычислительной системе.

Для обеспечения корректного обмена информацией операционная система должна предоставить процессам специальные средства связи. По объему передаваемой информации и степени возможного воздействия на поведение процесса, получившего информацию, их можно разделить на три категории: сигнальные, канальные и разделяемую память. Через канальные средства коммуникации информация может передаваться в виде потока

данных или в виде сообщений и накапливаться в буфере определенного размера. Для инициализации «общения» процессов и его прекращения могут потребоваться специальные действия со стороны операционной системы. Процессы, связываясь друг с другом, могут использовать непрямую, прямую симметричную и прямую асимметричную схемы адресации. Существуют одно- и двунаправленные средства передачи информации. Средства коммуникации обеспечивают надежную связь, если при общении процессов не происходит потери и повреждения информации, не появляется лишней информации, не нарушается порядок данных.

Усилия, направленные на ускорение решения задач в рамках классических операционных систем, привели к появлению новой абстракции внутри понятия «процесс» – нити исполнения или просто нити. Нити процесса разделяют его программный код, глобальные переменные и системные ресурсы, но каждая нить имеет собственный программный счетчик, свое содержимое регистров и свой стек. Теперь процесс представляется как совокупность взаимодействующих нитей и выделенных ему ресурсов. Нити могут порождать новые нити внутри своего процесса, они имеют состояния, аналогичные состояниям процесса, и могут переводиться операционной системой из одного состояния в другое. В системах, поддерживающих нити на уровне ядра, планирование использования процессора осуществляется в терминах нитей исполнения, а управление остальными системными ресурсами – в терминах процессов. Накладные расходы на создание новой нити и на переключение контекста между нитями одного процесса существенно меньше, чем на те же самые действия для процессов, что позволяет на однопроцессорной вычислительной системе ускорять решение задач с помощью организации работы нескольких взаимодействующих нитей.

### **Контрольные вопросы**

1. Чем вызвана необходимость в кооперации процессов?
2. Перечислите категории средств обмена информацией между процессами.
3. Какие средства связи называются надежными?
4. Какую задачу решают нити исполнения?
5. В чем отличие процесса от нитей исполнения с точки зрения ОС?

## ГЛАВА 4. УПРАВЛЕНИЕ ПАМЯТЬЮ КОМПЬЮТЕРА

Главная задача компьютерной системы – выполнять программы. Программы вместе с данными, к которым они имеют доступ, в процессе выполнения должны (по крайней мере частично) находиться в оперативной памяти. Операционной системе приходится решать задачу распределения памяти между пользовательскими процессами и компонентами ОС. Эта деятельность называется управлением памятью. Таким образом, память (storage, memory) является важнейшим ресурсом, требующим тщательного управления. В недавнем прошлом память была самым дорогим ресурсом.

Часть ОС, которая отвечает за управление памятью, называется менеджером памяти.

### 4.1. Физическая организация памяти компьютера

Запоминающие устройства компьютера разделяют, как минимум, на два уровня: основную (главную, оперативную, физическую) и вторичную (внешнюю) память.

Основная память представляет собой упорядоченный массив однобайтовых ячеек, каждая из которых имеет свой уникальный адрес (номер). Процессор извлекает команду из основной памяти, декодирует и выполняет ее. Для выполнения команды могут потребоваться обращения еще к нескольким ячейкам основной памяти. Обычно основная память изготавливается с применением полупроводниковых технологий и теряет свое содержимое при отключении питания.

Вторичную память (это главным образом диски) также можно рассматривать как одномерное линейное адресное пространство, состоящее из последовательности байтов. В отличие от оперативной памяти, она является энергонезависимой, имеет существенно большую емкость и используется в качестве расширения основной памяти.

Эту схему можно дополнить еще несколькими промежуточными уровнями, как показано на рис. 4.1. Разновидности памяти могут быть объединены в иерархию по убыванию времени доступа, возрастанию цены и увеличению емкости.





Рис. 4.1. Иерархия памяти.

Многоуровневую схему используют следующим образом. Информация, которая находится в памяти верхнего уровня, обычно хранится также на уровнях с большими номерами. Если процессор не обнаруживает нужную информацию на  $i$ -м уровне, он начинает искать ее на следующих уровнях. Когда нужная информация найдена, она переносится в более быстрые уровни.

### Локальность

Оказывается, при таком способе организации по мере снижения скорости доступа к уровню памяти снижается также и частота обращений к нему.

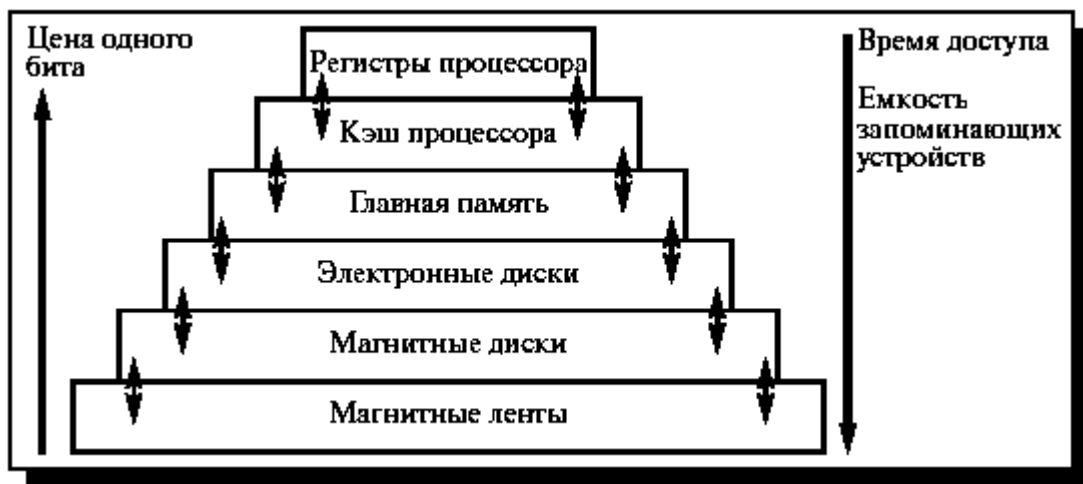
Ключевую роль здесь играет свойство реальных программ, в течение ограниченного отрезка времени способных работать с небольшим набором адресов памяти. Это эмпирически наблюдаемое свойство известно как принцип локальности или локализации обращений.

Свойство локальности (соседние в пространстве и времени объекты характеризуются похожими свойствами) присуще не только функционированию ОС, но и природе вообще. В случае ОС свойство локальности объяснимо, если учесть, как пишутся программы и как хранятся данные, то есть обычно в течение какого-то отрезка времени ограниченный фрагмент кода работает с ограниченным набором данных. Эту часть кода и данных удастся разместить в памяти с быстрым доступом. В результате реальное время доступа к памяти определяется временем доступа к верхним уровням, что и обуславливает эффективность использования иерархической

схемы. Надо сказать, что описываемая организация вычислительной системы во многом имитирует деятельность человеческого мозга при переработке информации. Действительно, решая конкретную проблему, человек работает с небольшим объемом информации, храня не относящиеся к делу сведения в своей памяти или во внешней памяти (например, в книгах).

Кэш процессора обычно является частью аппаратуры, поэтому менеджер памяти ОС занимается распределением информации главным образом в основной и внешней памяти компьютера. В некоторых схемах потоки между оперативной и внешней памятью регулируются программистом (см. подглаву 4.6 об оверлейных структурах процесса), однако это связано с затратами времени программиста, так что подобную деятельность стараются возложить на ОС.

Адреса в основной памяти, характеризующие реальное расположение данных в физической памяти, называются физическими адресами. Набор физических адресов, с которым работает программа, называют физическим адресным пространством.

## **4.2. Логическая память**

Аппаратная организация памяти в виде линейного набора ячеек не соответствует представлениям программиста о том, как организовано хранение программ и данных. Большинство программ представляет собой набор модулей, созданных независимо друг от друга. Иногда все модули, входящие в состав процесса, располагаются в памяти один за другим, образуя линейное пространство адресов. Однако чаще модули помещаются в разные области памяти и используются по-разному.

Схема управления памятью, поддерживающая этот взгляд пользователя на то, как хранятся программы и данные, называется сегментацией. Сегмент – область памяти определенного назначения, внутри которой поддерживается линейная адресация. Сегменты содержат процедуры, массивы, стек или скалярные величины, но обычно не содержат информацию смешанного типа.

По-видимому, вначале сегменты памяти появились в связи с необходимостью обобществления процессами фрагментов программного кода (текстовый редактор, тригонометрические библиотеки и т. д.), без чего каждый процесс должен был хранить

в своем адресном пространстве дублирующую информацию. Эти отдельные участки памяти, хранящие информацию, которую система отображает в память нескольких процессов, получили название сегментов. Память, таким образом, перестала быть линейной и превратилась в двумерную. Адрес состоит из двух компонентов: номер сегмента, смещение внутри сегмента. Далее оказалось удобным размещать в разных сегментах различные компоненты процесса (код программы, данные, стек и т. д.). Попутно выяснилось, что можно контролировать характер работы с конкретным сегментом, приписав ему атрибуты, например, права доступа или типы операций, которые разрешается производить с данными, хранящимися в сегменте. Некоторые сегменты, описывающие адресное пространство процесса, показаны на рис. 4.2.



Рис. 4.2. Расположение сегментов процессов в памяти компьютера

Большинство современных ОС поддерживают сегментную организацию памяти. В некоторых архитектурах (Intel, например) сегментация поддерживается оборудованием.

Адреса, к которым обращается процесс, таким образом, отличаются от адресов, реально существующих в оперативной памяти. В каждом конкретном случае используемые программой адреса могут быть представлены различными способами. Например, адреса в исходных текстах обычно символические. Компилятор

связывает эти символические адреса с перемещаемыми адресами (такими, как  $n$  байт от начала модуля). Подобный адрес, сгенерированный программой, обычно называют логическим (в системах с виртуальной памятью он часто называется виртуальным) адресом. Совокупность всех логических адресов называется логическим (виртуальным) адресным пространством.

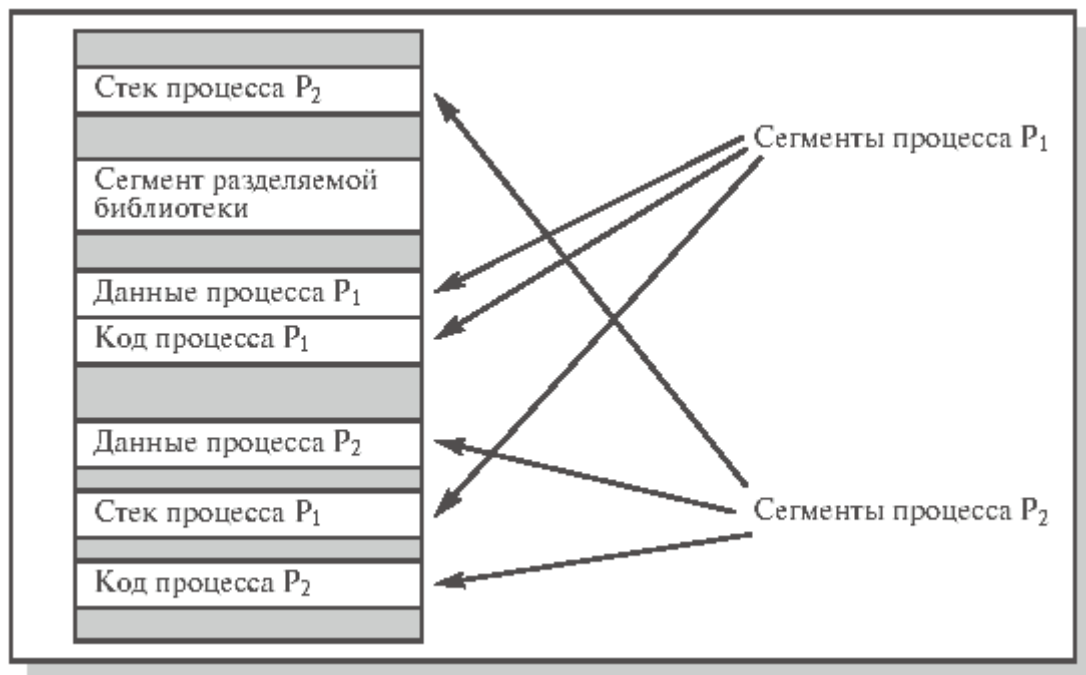
### 4.3. Связывание адресов

Итак, логические и физические адресные пространства ни по организации, ни по размеру не соответствуют друг другу. Максимальный размер логического адресного пространства обычно определяется разрядностью процессора (например,  $2^{32}$ ) и в современных системах значительно превышает размер физического адресного пространства. Следовательно, процессор и ОС должны быть способны отобразить ссылки в коде программы в реальные физические адреса, соответствующие текущему расположению программы в основной памяти. Такое отображение адресов называют трансляцией (привязкой) адреса или связыванием адресов (рис. 4.3).



Рис. 4.3. Формирование логического адреса и связывание логического адреса с физическим

Связывание логического адреса, порожденного оператором программы, с физическим адресом должно быть осуществлено

до начала выполнения оператора или в момент его выполнения. Таким образом, привязка инструкций и данных к памяти в принципе может быть сделана на следующих шагах.

1. Этап компиляции (Compile time). Когда на стадии компиляции известно точное место размещения процесса в памяти, тогда непосредственно генерируются физические адреса. При изменении стартового адреса программы необходимо перекомпилировать ее код. В качестве примера можно привести *com* программы MS-DOS, которые связывают ее с физическими адресами на стадии компиляции.
2. Этап загрузки (Load time). Если информация о размещении программы на стадии компиляции отсутствует, компилятор генерирует перемещаемый код. В этом случае окончательное связывание откладывается до момента загрузки. Если стартовый адрес меняется, нужно всего лишь перезагрузить код с учетом измененной величины.
3. Этап выполнения (Execution time). Если процесс может быть перемещен во время выполнения из одной области памяти в другую, связывание откладывается до стадии выполнения. Здесь желательно наличие специализированного оборудования, например регистров перемещения. Их значение прибавляется к каждому адресу, сгенерированному процессом. Большинство современных ОС осуществляет трансляцию адресов на этапе выполнения, используя для этого специальный аппаратный механизм.

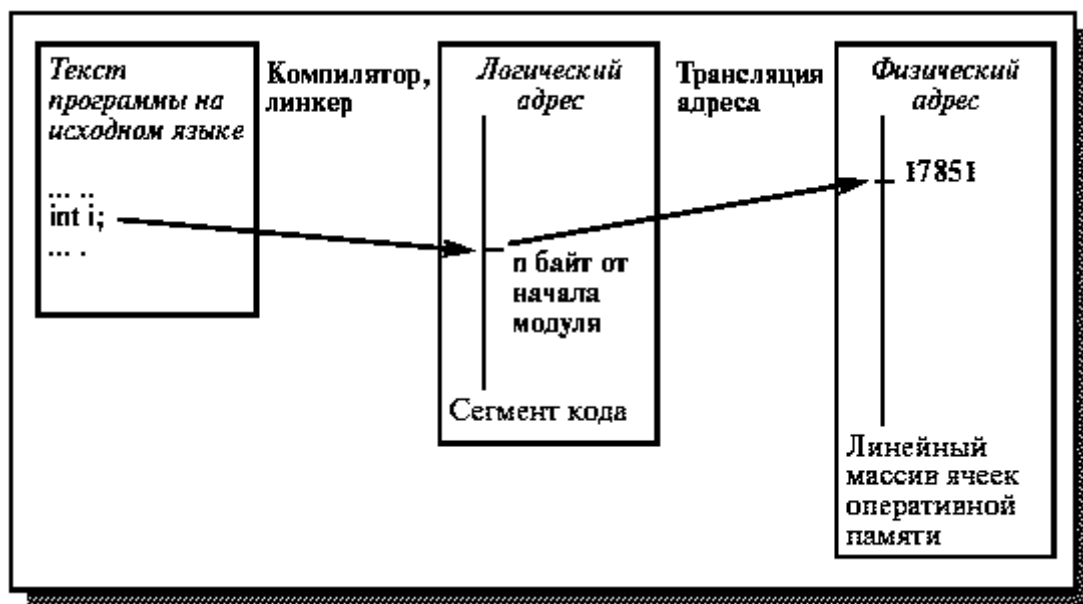
#### **4.4. Функции системы управления памятью**

Чтобы обеспечить эффективный контроль использования памяти, ОС должна выполнять следующие функции:

- 1) отображение адресного пространства процесса на конкретные области физической памяти;
- 2) распределение памяти между конкурирующими процессами;
- 3) контроль доступа к адресным пространствам процессов;
- 4) выгрузка процессов (целиком или частично) во внешнюю память, когда в оперативной памяти недостаточно места;
- 5) учет свободной и занятой памяти.

#### **4.5. Простейшие схемы управления памятью**

Первые ОС применяли очень простые методы управления памятью. Вначале каждый процесс пользователя должен был полностью поместиться в основной памяти, занимать непрерывную область памяти, а система принимала к обслуживанию дополнительные пользовательские процессы до тех пор, пока все они одновременно помещались в основной памяти. Затем появился «простой свопинг» (система по-прежнему размещает каждый процесс в основной памяти целиком, но иногда на основании некоторого критерия целиком сбрасывает образ некоторого процесса из основной памяти во внешнюю и заменяет его в основной памяти образом другого процесса). Такого рода схемы имеют не только историческую ценность. В настоящее время они применяются в учебных и научно-исследовательских модельных ОС, а также в ОС для встроенных (embedded) компьютеров.

##### **Схема с фиксированными разделами**

Самым простым способом управления оперативной памятью является ее предварительное (обычно на этапе генерации или в момент загрузки системы) разбиение на несколько разделов фиксированной величины. Поступающие процессы помещаются в тот или иной раздел. При этом происходит условное разбиение физического адресного пространства. Связывание логических и физических адресов процесса происходит на этапе его загрузки в конкретный раздел, иногда – на этапе компиляции.

Каждый раздел может иметь свою очередь процессов, а может существовать и глобальная очередь для всех разделов (рис. 4.4).



Рис. 4.4. Схема с фиксированными разделами: (а) – с общей очередью процессов, (б) – с отдельными очередями процессов

Эта схема была реализована в IBM OS/360 (MFT), DEC RSX-11 и ряде других систем.

Подсистема управления памятью оценивает размер поступившего процесса, выбирает подходящий для него раздел, осуществляет загрузку процесса в этот раздел и настройку адресов.

Для размещения процесса наиболее распространены три стратегии.

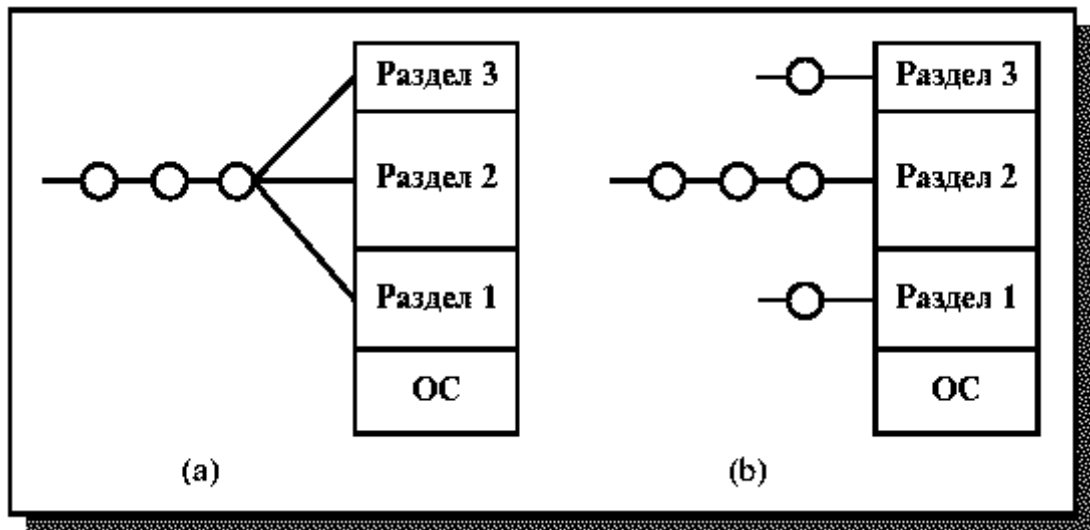
1. Стратегия первого подходящего (First fit). Процесс помещается в первый подходящий по размеру раздел.
2. Стратегия наиболее подходящего (Best fit). Процесс помещается в тот раздел, где после его загрузки останется меньше всего свободного места.
3. Стратегия наименее подходящего (Worst fit). При помещении в самый большой раздел в нем остается достаточно места для возможного размещения еще одного процесса.

Моделирование показало, что доля полезно используемой памяти в первых двух случаях больше, при этом первый способ несколько быстрее. Перечисленные стратегии широко применяются и другими компонентами ОС, например, для размещения файлов на диске.

Очевидный недостаток этой схемы – число одновременно выполняемых процессов ограничено числом разделов.

Другим существенным недостатком является то, что предлагаемая схема сильно страдает от внутренней фрагментации –

потери части памяти, выделенной процессу, но не используемой им. Фрагментация возникает потому, что процесс не полностью занимает выделенный ему раздел или потому, что некоторые разделы слишком малы для выполняемых пользовательских программ.

Защита адресного пространства ОС от пользовательской программы может быть организована при помощи одного граничного регистра, содержащего адрес границы ОС.

#### 4.6. Оверлейная структура процесса

Так как размер логического адресного пространства процесса может быть больше, чем размер выделенного ему раздела (или больше, чем размер самого большого раздела), иногда используется техника, называемая оверлей (overlay) или организация структуры с перекрытием. Основная идея – держать в памяти только те инструкции программы, которые нужны в данный момент.

Потребность в таком способе загрузки появляется, если логическое адресное пространство системы мало, например 1 Мбайт (MS-DOS) или даже всего 64 Кбайта (PDP-11), а программа относительно велика. На современных 32-разрядных системах, где виртуальное адресное пространство измеряется гигабайтами, проблемы с нехваткой памяти решаются другими способами (см. главу 5 «Виртуальная память»).



Рис. 4.5. Организация структуры с перекрытием. Можно поочередно загружать в память ветви А-В, А-С-Д и А-С-Е программы

Коды ветвей оверлейной структуры программы находятся на диске как абсолютные образы памяти и считываются драйвером оверлеев при необходимости. Для описания оверлейной структуры обычно используется специальный несложный язык (overlay

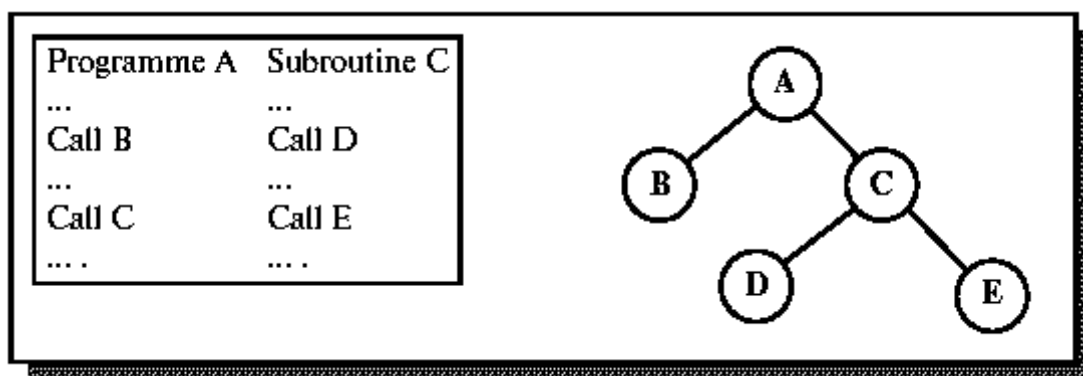

description language). Совокупность файлов исполняемой программы дополняется файлом (обычно с расширением .odl), описывающим дерево вызовов внутри программы. Для примера, приведенного на рис. 4.5, текст этого файла может выглядеть так:

A – (B, C)

C – (D, E)

Синтаксис подобного файла может распознаваться загрузчиком. Привязка к физической памяти происходит в момент очередной загрузки одной из ветвей программы.

Оверлеи могут быть полностью реализованы на пользовательском уровне в системах с простой файловой структурой. ОС при этом лишь делает несколько больше операций ввода-вывода. Типовое решение – порождение линкером специальных команд, которые включают загрузчик каждый раз, когда требуется обращение к одной из перекрывающихся ветвей программы.

Тщательное проектирование оверлейной структуры отнимает много времени и требует знания устройства программы, ее кода, данных и языка описания оверлейной структуры. По этой причине применение оверлеев ограничено компьютерами с небольшим логическим адресным пространством. Проблема оверлейных сегментов, контролируемых программистом, отпадает благодаря появлению систем виртуальной памяти.

Возможность организации структур с перекрытиями во многом обусловлена свойством локальности, которое позволяет хранить в памяти только ту информацию, которая необходима в конкретный момент вычислений.

#### **4.7. Динамическое распределение. Свопинг**

Имея дело с пакетными системами, можно обходиться фиксированными разделами и не использовать ничего более сложного. В системах с разделением времени возможна ситуация, когда память не в состоянии содержать все пользовательские процессы. Приходится прибегать к свопингу (swapping) – перемещению процессов из главной памяти на диск и обратно целиком. Частичная выгрузка процессов на диск осуществляется

в системах со страничной организацией (paging) и будет рассмотрена ниже.

Выгруженный процесс может быть возвращен в то же самое адресное пространство или в другое. Это ограничение диктуется методом связывания. Для схемы связывания на этапе выполнения можно загрузить процесс в другое место памяти.

Свопинг не имеет непосредственного отношения к управлению памятью, скорее он связан с подсистемой планирования процессов. Очевидно, что свопинг увеличивает время переключения контекста. Время выгрузки может быть сокращено за счет организации специально отведенного пространства на диске (раздел для свопинга). Обмен с диском при этом осуществляется блоками большего размера, то есть быстрее, чем через стандартную файловую систему. Во многих версиях Unix свопинг начинает работать только тогда, когда возникает необходимость в снижении загрузки системы.

#### **4.8. Схема с переменными разделами**

В принципе, система свопинга может базироваться на фиксированных разделах. Более эффективной, однако, представляется схема динамического распределения или схема с переменными разделами, которая может использоваться и в тех случаях, когда все процессы целиком помещаются в памяти, то есть в отсутствие свопинга. В этом случае вначале вся память свободна и не разделена заранее на разделы. Вновь поступающей задаче выделяется строго необходимое количество памяти, не более. После выгрузки процесса память временно освобождается. По истечении некоторого времени память представляет собой переменное число разделов разного размера (рис. 4.6). Смежные свободные участки могут быть объединены.



Рис. 4.6. Динамика распределения памяти между процессами (серым цветом показана неиспользуемая память)

Типовой цикл работы менеджера памяти состоит в анализе запроса на выделение свободного участка (раздела), выборе его среди имеющихся в соответствии с одной из стратегий (первого подходящего, наиболее подходящего и наименее подходящего), загрузке процесса в выбранный раздел и последующих изменениях таблиц свободных и занятых областей. Аналогичная корректировка необходима и после завершения процесса. Связывание адресов может осуществляться на этапах загрузки и выполнения.

Этот метод более гибок по сравнению с методом фиксированных разделов, однако ему присуща внешняя фрагментация – наличие большого числа участков неиспользуемой памяти, не выделенной ни одному процессу. Выбор стратегии размещения процесса между первым подходящим и наиболее подходящим слабо влияет на величину фрагментации. Любопытно, что метод наиболее подходящего может оказаться наихудшим, так как он оставляет множество мелких незанятых блоков.

Статистический анализ показывает, что пропадает в среднем 1/3 памяти!

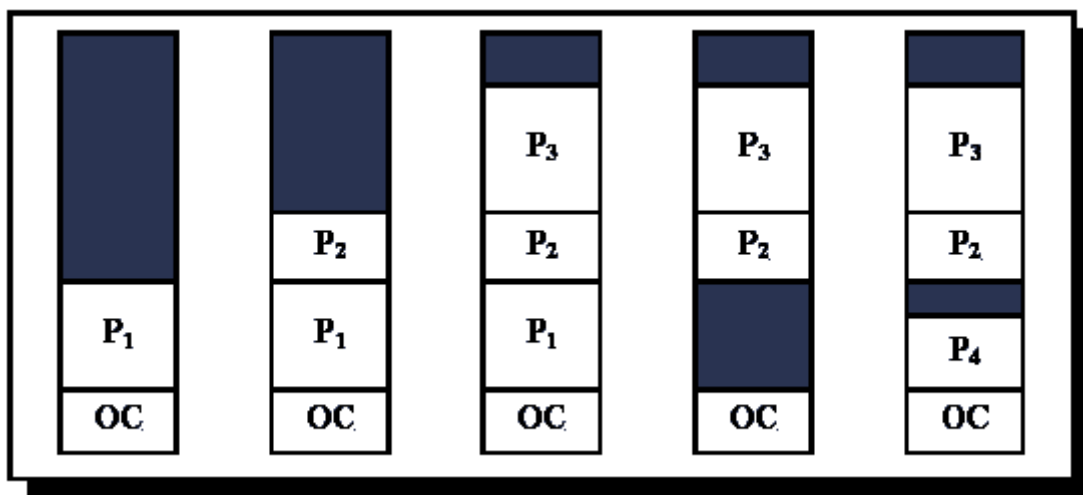
Одно из решений проблемы внешней фрагментации – организовать сжатие, то есть перемещение всех занятых (свободных) участков в сторону возрастания (убывания) адресов, так, чтобы вся свободная память образовала непрерывную область. Этот метод иногда называют схемой с перемещаемыми разделами. В идеале фрагментация после сжатия должна отсутствовать. Сжатие, однако,

является дорогостоящей процедурой, алгоритм выбора оптимальной стратегии сжатия очень труден и, как правило, сжатие осуществляется в комбинации с выгрузкой и загрузкой по другим адресам.

#### **4.9. Страничная память**

Описанные выше схемы недостаточно эффективно используют память, поэтому в современных схемах управления памятью не принято размещать процесс в оперативной памяти одним непрерывным блоком.

В самом простом и наиболее распространенном случае страничной организации памяти (или paging) как логическое адресное пространство, так и физическое представляются состоящими из наборов блоков или страниц одинакового размера. При этом образуются логические страницы (page), а соответствующие единицы в физической памяти называют страничными кадрами (page frames). Страницы (и страничные кадры) имеют фиксированную длину, обычно являющуюся степенью числа 2, и не могут перекрываться. Каждый кадр содержит одну страницу данных. При такой организации внешняя фрагментация отсутствует, а потери из-за внутренней фрагментации, поскольку процесс занимает целое число страниц, ограничены частью последней страницы процесса.

Логический адрес в страничной системе – упорядоченная пара  $(p,d)$ , где  $p$  – номер страницы в виртуальной памяти, а  $d$  – смещение в рамках страницы  $p$ , на которой размещается адресуемый элемент. Разбиение адресного пространства на страницы осуществляется вычислительной системой незаметно для программиста. Поэтому адрес является двумерным лишь с точки зрения операционной системы, а с точки зрения программиста адресное пространство процесса остается линейным.

Описываемая схема позволяет загрузить процесс, даже если нет непрерывной области кадров, достаточной для размещения процесса целиком. Но одного базового регистра для осуществления трансляции адреса в данной схеме недостаточно. Система отображения логических адресов в физические сводится к системе отображения логических страниц в физические и представляет собой таблицу страниц, которая хранится в оперативной памяти. Иногда

говорят, что таблица страниц – это кусочно-линейная функция отображения, заданная в табличном виде.

Интерпретация логического адреса показана на рис. 4.7. Если выполняемый процесс обращается к логическому адресу  $v = (p,d)$ , механизм отображения ищет номер страницы  $p$  в таблице страниц и определяет, что эта страница находится в страничном кадре  $p'$ , формируя реальный адрес из  $p'$  и  $d$ .



Рис. 4.7. Связь логического и физического адресов при страничной организации памяти

Таблица страниц (page table) адресуется при помощи специального регистра процессора и позволяет определить номер кадра по логическому адресу. Помимо этой основной задачи, при помощи атрибутов, записанных в строке таблицы страниц, можно организовать контроль доступа к конкретной странице и ее защиту.

С точки зрения пользователя, его память – единое непрерывное пространство, содержащее только одну программу. Реальное отображение скрыто от пользователя и контролируется ОС. Процессу пользователя чужая память недоступна. Он не имеет возможности

адресовать память за пределами своей таблицы страниц, которая включает только его собственные страницы.

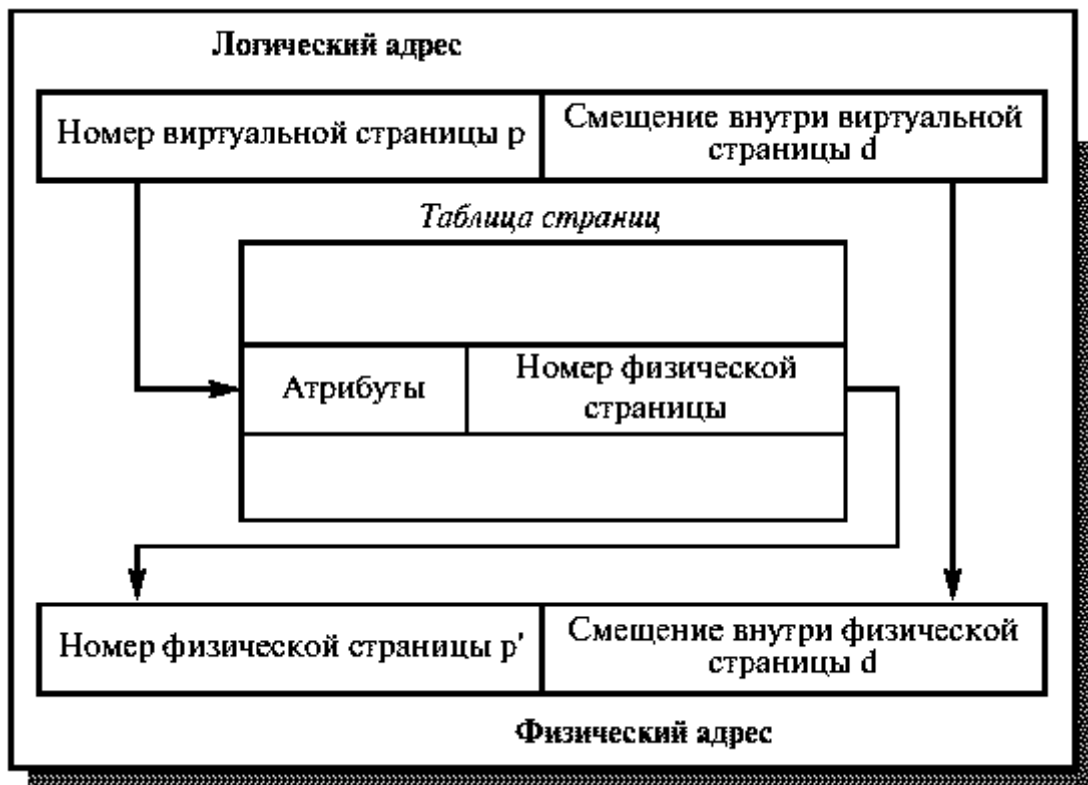
Для управления физической памятью ОС поддерживает структуру таблицы кадров. Она имеет одну запись на каждый физический кадр, показывающий его состояние.

Отображение адресов должно быть осуществлено корректно даже в сложных случаях и обычно реализуется аппаратно. Для ссылки на таблицу процессов используется специальный регистр. При переключении процессов необходимо найти таблицу страниц нового процесса, указатель на которую входит в контекст процесса.

#### **4.10. Сегментная и сегментно-страничная организация памяти**

Существуют две другие схемы организации управления памятью: сегментная и сегментно-страничная. Сегменты, в отличие от страниц, могут иметь переменный размер. Идея сегментации изложена во введении. При сегментной организации виртуальный адрес по-прежнему является двумерным и состоит из двух полей – номера сегмента и смещения внутри сегмента. Однако, в отличие от страничной организации, где линейный адрес преобразован в двумерный операционной системой для удобства отображения, здесь двумерность адреса является следствием представления пользователя о процессе не в виде линейного массива байтов, а как набор сегментов переменного размера (данные, код, стек).

Программисты, пишущие на языках низкого уровня, должны иметь представление о сегментной организации, явным образом меняя значения сегментных регистров (это хорошо видно по текстам программ, написанных на Ассемблере). Логическое адресное пространство – набор сегментов. Каждый сегмент имеет имя, размер и другие параметры (уровень привилегий, разрешенные виды обращений, флаги присутствия). В отличие от страничной схемы, где пользователь задает только один адрес, который разбивается на номер страницы и смещение прозрачным для программиста образом, в сегментной схеме пользователь специфицирует каждый адрес двумя величинами: именем сегмента и смещением.

Каждый сегмент – линейная последовательность адресов, начинающаяся с 0. Максимальный размер сегмента определяется разрядностью процессора (при 32-разрядной адресации это  $2^{32}$  байт или 4 Гбайт). Размер сегмента может меняться динамически

(например сегмент стека). В элементе таблицы сегментов помимо физического адреса начала сегмента обычно содержится и длина сегмента. Если размер смещения в виртуальном адресе выходит за пределы размера сегмента, возникает исключительная ситуация.

Логический адрес – упорядоченная пара  $v = (s,d)$ , номер сегмента и смещение внутри сегмента (рис. 4.8).



Рис. 4.8. Преобразование логического адреса при сегментной организации памяти

В системах, где сегменты поддерживаются аппаратно, эти параметры обычно хранятся в таблице дескрипторов сегментов, а программа обращается к этим дескрипторам по номерам-селекторам. При этом в контекст каждого процесса входит набор сегментных регистров, содержащих селекторы текущих сегментов кода, стека, данных и т. д. и определяющих, какие сегменты будут использоваться при разных видах обращений к памяти. Это позволяет процессору уже на аппаратном уровне определять допустимость обращений к памяти, упрощая реализацию защиты информации от повреждения и несанкционированного доступа.

Аппаратная поддержка сегментов распространена мало (главным образом на процессорах Intel). В большинстве ОС сегментация реализуется на уровне, не зависящем от аппаратуры.

Хранить в памяти сегменты большого размера целиком так же неудобно, как и хранить процесс непрерывным блоком. Напрашивается идея разбиения сегментов на страницы. При сегментно-страничной организации памяти происходит двухуровневая трансляция виртуального адреса в физический. В этом случае логический адрес состоит из трех полей: номера сегмента логической памяти, номера страницы внутри сегмента и смещения внутри страницы. Соответственно, используются две таблицы отображения – таблица сегментов, связывающая номер сегмента с таблицей страниц, и отдельная таблица страниц для каждого сегмента.

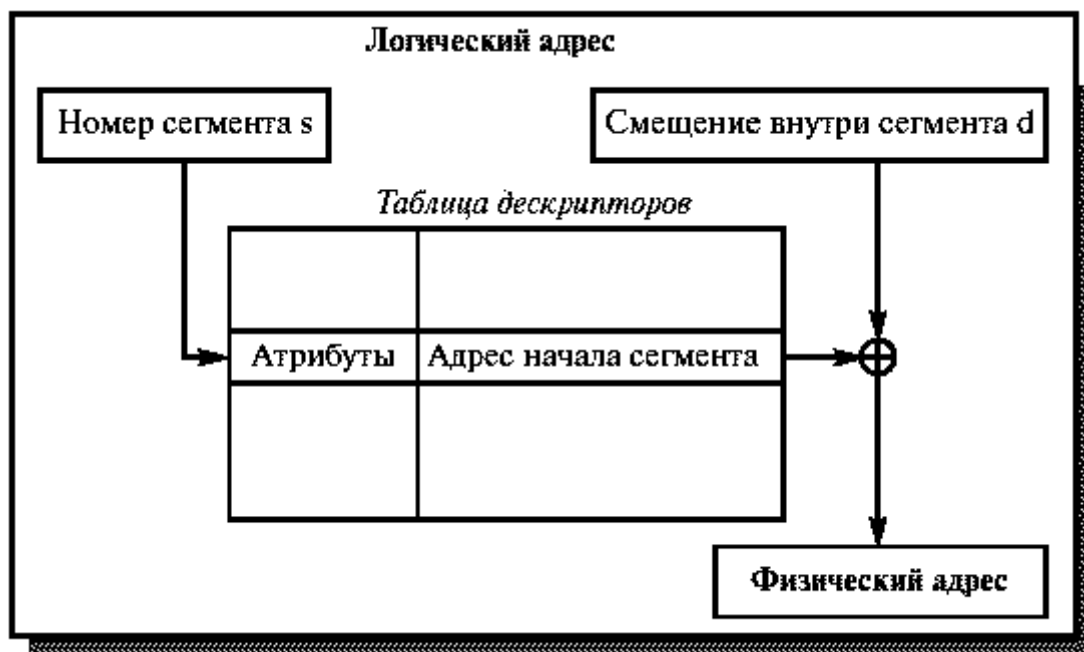
Сегментно-страничная и страничная организация памяти позволяет легко организовать совместное использование одних и тех же данных и программного кода разными задачами. Для этого различные логические блоки памяти разных процессов отображают в один и тот же блок физической памяти, где размещается разделяемый фрагмент кода или данных.

#### **Выводы к главе 4**

Описаны простейшие способы управления памятью в ОС. Физическая память компьютера имеет иерархическую структуру. Программа представляет собой набор сегментов в логическом адресном пространстве. ОС осуществляет связывание логических и физических адресных пространств.

#### **Контрольные вопросы**

1. Чем ограничивается максимальный размер физической памяти, которую можно установить в компьютере определенной модели?
2. Чем ограничивается максимальный размер виртуального адресного пространства, доступного приложению?
3. Может ли прикладной процесс использовать системную часть виртуальной памяти?
4. Какое из этих двух утверждений верно?
  - А) все виртуальные адреса заменяются на физические во время загрузки программы в оперативную память;
  - В) виртуальные адреса заменяются на физические во время выполнения программы в момент обращения по данному виртуальному адресу.



5. В каких случаях транслятор создает код программы не в виртуальных, а и физических адресах?
6. Что такое виртуальная память? Какой из следующих методов распределения памяти может рассматриваться как частный случай виртуальной памяти?
- А) распределение фиксированными разделами;
  - В) распределение динамическими разделами;
  - С) страничное распределение;
  - Д) сегментное распределение;
  - Е) сегментно-страничное распределение.
7. Распределение памяти перемещаемыми разделами основано на применении процедуры сжатия. Имеет ли смысл использовать данную процедуру при страничном распределении? А при сегментном?
8. Поясните разные значения термина «свопинг».
9. Как величина файла подкачки влияет на производительность системы?
10. Почему размер страницы выбирается равным степени двойки? Можно ли принять такое же ограничение для сегмента?
11. На что влияет размер страницы? Каковы преимущества и недостатки большого размера страницы?
12. Где хранятся таблицы страниц и таблицы сегментов?
13. Чем определяется количество таблиц сегментов, имеющих в операционной системе в произвольный момент времени?
14. Какие характеристики содержит таблица сегментов и таблица страниц при сегментно-страничной организации памяти?
15. Пусть ОС реализует выгрузку страниц на основе критерия «выгружается страница, которая не использовалась дольше остальных». Предложите алгоритм вычисления данного критерия, использующий аппаратно-устанавливаемые биты доступа.

## ГЛАВА 5. ВИРТУАЛЬНАЯ ПАМЯТЬ

### Понятие виртуальной памяти

Разработчикам программного обеспечения часто приходится решать проблему размещения в памяти больших программ, размер которых превышает объем доступной оперативной памяти. Развитие архитектуры компьютеров и расширение возможностей операционной системы по управлению памятью позволило переложить решение этой задачи на компьютер. Одним из главных достижений стало появление виртуальной памяти (virtual memory). Впервые она была реализована в 1959 г. на компьютере «Атлас», разработанном в Манчестерском университете.

Суть концепции виртуальной памяти заключается в следующем. Информация, с которой работает активный процесс, должна располагаться в оперативной памяти. В схемах виртуальной памяти у процесса создается иллюзия того, что вся необходимая ему информация имеется в основной памяти. Для этого, во-первых, занимаемая процессом память разбивается на несколько частей, например страниц. Во-вторых, логический адрес (логическая страница), к которому обращается процесс, динамически транслируется в физический адрес (физическую страницу). И наконец, в тех случаях, когда страница, к которой обращается процесс, не находится в физической памяти, нужно организовать ее подкачку с диска. Для контроля наличия страницы в памяти вводится специальный бит присутствия, входящий в состав атрибутов страницы в таблице страниц.

Таким образом, в наличии всех компонентов процесса в основной памяти необходимости нет. Важным следствием такой организации является то, что размер памяти, занимаемой процессом, может быть больше, чем размер оперативной памяти. Принцип локальности обеспечивает этой схеме нужную эффективность.

Возможность выполнения программы, находящейся в памяти лишь частично, имеет ряд вполне очевидных преимуществ.

Программа не ограничена объемом физической памяти. Упрощается разработка программ, поскольку можно задействовать большие виртуальные пространства, не заботясь о размере используемой памяти.

Поскольку появляется возможность частичного помещения программы (процесса) в память и гибкого перераспределения памяти между программами, можно разместить в памяти больше программ, что увеличивает загрузку процессора и пропускную способность системы.

Объем ввода-вывода для выгрузки части программы на диск может быть меньше, чем в варианте классического свопинга, в итоге каждая программа будет работать быстрее.

Таким образом, возможность обеспечения (при поддержке операционной системы) для программы «видимости» практически неограниченной (характерный размер для 32-разрядных архитектур  $2^{32} = 4$  Гбайт) адресуемой пользовательской памяти (логическое адресное пространство) при наличии основной памяти существенно меньших размеров (физическое адресное пространство) – очень важный аспект.

Но введение виртуальной памяти позволяет решать другую, не менее важную задачу – обеспечение контроля доступа к отдельным сегментам памяти и, в частности, защиту пользовательских программ друг от друга и защиту ОС от пользовательских программ. Каждый процесс работает со своими виртуальными адресами, трансляцию которых в физические выполняет аппаратура компьютера. Таким образом, пользовательский процесс лишен возможности напрямую обратиться к страницам основной памяти, занятым информацией, относящейся к другим процессам.

В системах с виртуальной памятью те адреса, которые генерирует программа (логические адреса), называются виртуальными, и они формируют виртуальное адресное пространство. Термин «виртуальная память» означает, что программист имеет дело с памятью, отличной от реальной, размер которой потенциально больше, чем размер оперативной памяти.

Хотя известны и чисто программные реализации виртуальной памяти, это направление получило наиболее широкое развитие после соответствующей аппаратной поддержки.

Следует отметить, что оборудование компьютера принимает участие в трансляции адреса практически во всех схемах управления памятью. Но в случае виртуальной памяти это становится более сложным вследствие разрывности отображения и многомерности

логического адресного пространства. Может быть, наиболее существенным вкладом аппаратуры в реализацию описываемой схемы является автоматическая генерация исключительных ситуаций при отсутствии в памяти нужных страниц (page fault).

Любая из трех ранее рассмотренных схем управления памятью – страничной, сегментной и сегментно-страничной – пригодна для организации виртуальной памяти. Чаще всего используется сегментно-страничная модель, которая является синтезом страничной модели и идеи сегментации. Причем для тех архитектур, в которых сегменты не поддерживаются аппаратно, их реализация – задача архитектурно-независимого компонента менеджера памяти. Сегментная организация в чистом виде встречается редко.

### **Архитектурные средства поддержки виртуальной памяти**

Очевидно, что невозможно создать полностью машинно-независимый компонент управления виртуальной памятью. С другой стороны, имеются существенные части программного обеспечения, связанного с управлением виртуальной памятью, для которых детали аппаратной реализации совершенно не важны. Одним из достижений современных ОС является грамотное и эффективное разделение средств управления виртуальной памятью на аппаратно-независимую и аппаратно-зависимую части. Коротко рассмотрим, что и каким образом входит в аппаратно-зависимую часть подсистемы управления виртуальной памятью.

В самом распространенном случае необходимо отобразить большое виртуальное адресное пространство в физическое адресное пространство существенно меньшего размера. Пользовательский процесс или ОС должны иметь возможность осуществить запись по виртуальному адресу, а задача ОС – сделать так, чтобы записанная информация оказалась в физической памяти (впоследствии при нехватке оперативной памяти она может быть вытеснена во внешнюю память). В случае виртуальной памяти система отображения адресных пространств помимо трансляции адресов должна предусматривать ведение таблиц, показывающих, какие области виртуальной памяти в данный момент находятся в физической памяти и где именно размещаются.

## Страничная виртуальная память

Как и в случае простой страничной организации, страничная виртуальная память и физическая память представляются состоящими из наборов блоков или страниц одинакового размера. Виртуальные адреса делятся на страницы (page), соответствующие единицы в физической памяти образуют страничные кадры (page frames), а в целом система поддержки страничной виртуальной памяти называется пейджингом (paging). Передача информации между памятью и диском всегда осуществляется целыми страницами.

После разбиения менеджером памяти виртуального адресного пространства на страницы виртуальный адрес преобразуется в упорядоченную пару  $(p,d)$ , где  $p$  – номер страницы в виртуальной памяти, а  $d$  – смещение в рамках страницы  $p$ , внутри которой размещается адресуемый элемент. Процесс может выполняться, если его текущая страница находится в оперативной памяти. Если текущей страницы в главной памяти нет, она должна быть переписана (подкачана) из внешней памяти. Поступившую страницу можно поместить в любой свободный страничный кадр.

Поскольку число виртуальных страниц велико, таблица страниц принимает специфический вид, структура записей становится более сложной, среди атрибутов страницы появляются биты присутствия, модификации и другие управляющие биты.

При отсутствии страницы в памяти в процессе выполнения команды возникает исключительная ситуация, называемая страничное нарушение (page fault) или страничный отказ. Обработка страничного нарушения заключается в том, что выполнение команды прерывается, затребованная страница подкачивается из конкретного места вторичной памяти в свободный страничный кадр физической памяти, и попытка выполнения команды повторяется. При отсутствии свободных страничных кадров на диск выгружается редко используемая страница.

Для управления физической памятью ОС поддерживает структуру таблицы кадров. Она имеет одну запись на каждый физический кадр, показывающий его состояние.

В большинстве современных компьютеров со страничной организацией в основной памяти хранится лишь часть таблицы страниц, а быстрота доступа к элементам таблицы текущей

виртуальной памяти достигается за счет использования сверхбыстродействующей памяти, размещенной в кэше процессора.

### **Сегментно-страничная организации виртуальной памяти**

Как и в случае простой сегментации, в схемах виртуальной памяти сегмент – это линейная последовательность адресов, начинающаяся с 0. При организации виртуальной памяти размер сегмента может быть велик, например может превышать размер оперативной памяти. Повторяя все ранее приведенные рассуждения о размещении в памяти больших программ, приходим к разбиению сегментов на страницы и необходимости поддержки своей таблицы страниц для каждого сегмента.

На практике, однако, появления в системе большого количества таблиц страниц стараются избежать, организуя неперекрывающиеся сегменты в одном виртуальном пространстве, для описания которого хватает одной таблицы страниц. Таким образом, одна таблица страниц отводится для всего процесса. Например в популярных ОС Linux и Windows 2000 все сегменты процесса, а также область памяти ядра ограничены виртуальным адресным пространством объемом 4 Гбайт. При этом ядро ОС располагается по фиксированным виртуальным адресам вне зависимости от выполняемого процесса.

### **Структура таблицы страниц**

Организация таблицы страниц – один из ключевых элементов отображения адресов в страничной и сегментно-страничной схемах. Рассмотрим структуру таблицы страниц для случая страничной организации более подробно.

Итак, виртуальный адрес состоит из виртуального номера страницы и смещения. Номер записи в таблице страниц соответствует номеру виртуальной страницы. Размер записи колеблется от системы к системе, но чаще всего он составляет 32 бит. Из этой записи в таблице страниц находится номер кадра для данной виртуальной страницы, затем прибавляется смещение и формируется физический адрес. Помимо этого, запись в таблице страниц содержит информацию об атрибутах страницы. Это биты присутствия и защиты (например 0 – read/write, 1 – read only...). Также могут быть указаны бит модификации, который устанавливается, если содержимое

страницы модифицировано, и позволяет контролировать необходимость перезаписи страницы на диск; бит ссылки, который помогает выделить малоиспользуемые страницы; бит, разрешающий кэширование, и другие управляющие биты. Адреса страниц на диске не являются частью таблицы страниц.

Основную проблему для эффективной реализации таблицы страниц создают большие размеры виртуальных адресных пространств современных компьютеров, которые обычно определяются разрядностью архитектуры процессора. Самыми распространенными на сегодня являются 32-разрядные процессоры, позволяющие создавать виртуальные адресные пространства размером 4 Гбайт (для 64-разрядных компьютеров эта величина равна  $2^{64}$  байт). Кроме того, существует проблема скорости отображения, которая решается за счет использования так называемой ассоциативной памяти.

Примерный размер таблицы страниц в 32-битном адресном пространстве при размере страницы 4 Кбайт (Intel) получается  $2^{32}/2^{12} = 2^{20}$ , то есть приблизительно миллион страниц, а в 64-битном и того более. Таким образом, таблица должна иметь примерно миллион строк (entry), причем запись в строке состоит из нескольких байтов. Каждый процесс нуждается в своей таблице страниц (а в случае сегментно-страничной схемы желательно иметь по одной таблице страниц на каждый сегмент).

Понятно, что количество памяти, отводимое таблицам страниц, не может быть так велико. Для того чтобы избежать размещения в памяти огромной таблицы, ее разбивают на ряд фрагментов. В оперативной памяти хранят лишь некоторые, необходимые для конкретного момента исполнения фрагменты таблицы страниц. В силу свойства локальности число таких фрагментов относительно невелико. Выполнить разбиение таблицы страниц на части можно по-разному. Наиболее распространенный способ разбиения – организация так называемой многоуровневой таблицы страниц. Для примера рассмотрим двухуровневую таблицу с размером страниц 4 Кбайт, реализованную в 32-разрядной архитектуре Intel.

Таблица, состоящая из  $2^{20}$  строк, разбивается на  $2^{10}$  таблиц второго уровня по  $2^{10}$  строк. Эти таблицы второго уровня объединены в общую структуру при помощи одной таблицы первого уровня, состоящей из  $2^{10}$  строк. 32-разрядный адрес делится на 10-разрядное

поле  $p_1$ , 10-разрядное поле  $p_2$  и 12-разрядное смещение  $d$ . Поле  $p_1$  указывает на нужную строку в таблице первого уровня, поле  $p_2$  – второго, а поле  $d$  локализует нужный байт внутри указанного страничного кадра (рис. 5.1).



Рис. 5.1. Пример двухуровневой таблицы страниц

При помощи всего лишь одной таблицы второго уровня можно охватить 4 Мбайт ( $4 \text{ Кбайт} \times 1024$ ) оперативной памяти. Таким образом, для размещения процесса с большим объемом занимаемой памяти достаточно иметь в оперативной памяти одну таблицу первого уровня и несколько таблиц второго уровня. Очевидно, что суммарное количество строк в этих таблицах много меньше  $2^{20}$ . Такой подход естественным образом обобщается на три и более уровней таблицы.

Наличие нескольких уровней, естественно, снижает производительность менеджера памяти. Несмотря на то, что размеры таблиц на каждом уровне подобраны так, чтобы таблица помещалась целиком внутри одной страницы, обращение к каждому уровню – это отдельное обращение к памяти. Таким образом, трансляция адреса может потребовать нескольких обращений к памяти.

Количество уровней в таблице страниц зависит от конкретных особенностей архитектуры. Можно привести примеры реализации

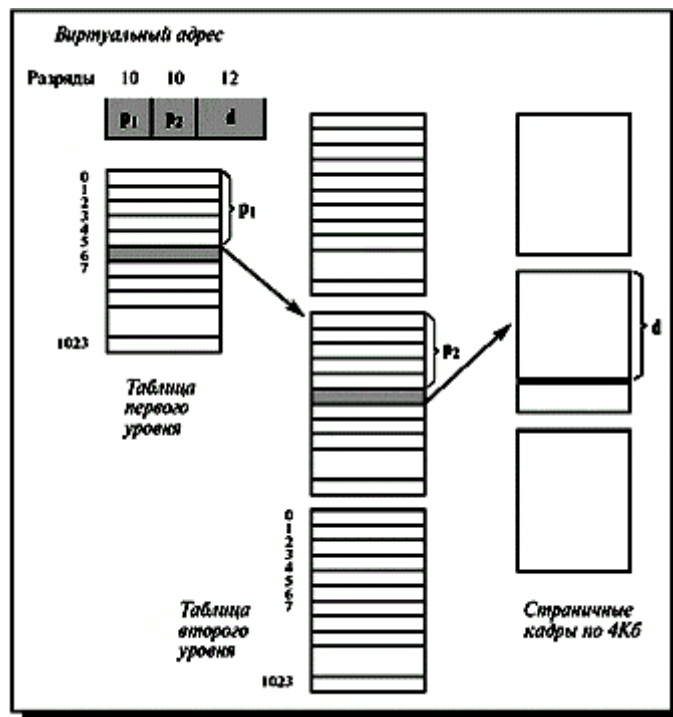

одноуровневого (DEC PDP-11), двухуровневого (Intel, DEC VAX), трехуровневого (Sun SPARC, DEC Alpha) пейджинга, а также пейджинга с заданным количеством уровней (Motorola). Функционирование RISC-процессора MIPS R2000 осуществляется вообще без таблицы страниц. Здесь поиск нужной страницы, если эта страница отсутствует в ассоциативной памяти, должна взять на себя ОС (так называемый zero level paging).

### **Ассоциативная память**

Поиск номера кадра, соответствующего нужной странице, в многоуровневой таблице страниц требует нескольких обращений к основной памяти, поэтому занимает много времени. В некоторых случаях такая задержка недопустима. Проблема ускорения поиска решается на уровне архитектуры компьютера.

В соответствии со свойством локальности большинство программ в течение некоторого промежутка времени обращаются к небольшому количеству страниц, поэтому активно используется только небольшая часть таблицы страниц.

Естественное решение проблемы ускорения – снабдить компьютер аппаратным устройством для отображения виртуальных страниц в физические без обращения к таблице страниц, то есть иметь небольшую, быструю кэш-память, хранящую необходимую на данный момент часть таблицы страниц. Это устройство называется ассоциативной памятью, иногда также употребляют термин буфер поиска трансляции (translation lookaside buffer – TLB).

Одна запись таблицы в ассоциативной памяти (один вход) содержит информацию об одной виртуальной странице: ее атрибуты и кадр, в котором она находится. Эти поля в точности соответствуют полям в таблице страниц.

Так как ассоциативная память содержит только некоторые из записей таблицы страниц, каждая запись в TLB должна включать поле с номером виртуальной страницы. Память называется ассоциативной, потому что в ней происходит одновременное сравнение номера отображаемой виртуальной страницы с соответствующим полем во всех строках этой небольшой таблицы. Поэтому данный вид памяти достаточно дорого стоит. В строке, поле виртуальной страницы которой совпало с искомым значением, находится номер страничного кадра. Обычное число записей в TLB –

от 8 до 4096. Рост количества записей в ассоциативной памяти должен осуществляться с учетом таких факторов, как размер кэша основной памяти и количества обращений к памяти при выполнении одной команды.

Рассмотрим функционирование менеджера памяти при наличии ассоциативной памяти.

Вначале информация об отображении виртуальной страницы в физическую отыскивается в ассоциативной памяти. Если нужная запись найдена – все нормально, за исключением случаев нарушения привилегий, когда запрос на обращение к памяти отклоняется.

Если нужная запись в ассоциативной памяти отсутствует, отображение осуществляется через таблицу страниц. Происходит замена одной из записей в ассоциативной памяти найденной записью из таблицы страниц. Здесь мы сталкиваемся с традиционной для любого кэша проблемой замещения (а именно какую из записей в кэше необходимо изменить). Конструкция ассоциативной памяти должна организовывать записи таким образом, чтобы можно было принять решение о том, какая из старых записей должна быть удалена при внесении новых.

Число удачных поисков номера страницы в ассоциативной памяти по отношению к общему числу поисков называется hit (совпадение) ratio (пропорция, отношение). Иногда также используется термин «процент попаданий в кэш». Таким образом, hit ratio – часть ссылок, которая может быть сделана с использованием ассоциативной памяти. Обращение к одним и тем же страницам повышает hit ratio. Чем больше hit ratio, тем меньше среднее время доступа к данным, находящимся в оперативной памяти.

Предположим, например, что для доступа к памяти через таблицу страниц необходимо 100 нс, а для доступа через ассоциативную память – 20 нс. С 90 % hit ratio среднее время доступа –  $0,9 \times 20 + 0,1 \times 100 = 28$  нс.

Вполне приемлемая производительность современных ОС доказывает эффективность использования ассоциативной памяти. Высокое значение вероятности нахождения данных в ассоциативной памяти связано с наличием у данных объективных свойств: пространственной и временной локальности.

Необходимо обратить внимание на следующий факт. При переключении контекста процессов нужно добиться того, чтобы

новый процесс «не видел» в ассоциативной памяти информацию, относящуюся к предыдущему процессу, например очищать ее. Таким образом, использование ассоциативной памяти увеличивает время переключения контекста.

Рассмотренная двухуровневая (ассоциативная память + таблица страниц) схема преобразования адреса является ярким примером иерархии памяти, основанной на использовании принципа локальности.

### **Инвертированная таблица страниц**

Несмотря на многоуровневую организацию, хранение нескольких таблиц страниц большого размера по-прежнему представляют собой проблему. Ее значение особенно актуально для 64-разрядных архитектур, где число виртуальных страниц очень велико. Вариантом решения является применение инвертированной таблицы страниц (*inverted page table*). Этот подход применяется на машинах PowerPC, некоторых рабочих станциях Hewlett-Packard, IBM RT, IBM AS/400 и ряде других.

В этой таблице содержится по одной записи на каждый страничный кадр физической памяти. Существенно, что достаточно одной таблицы для всех процессов. Таким образом, для хранения функции отображения требуется фиксированная часть основной памяти, независимо от разрядности архитектуры, размера и количества процессов. Например для компьютера Pentium с 256 Мбайт оперативной памяти нужна таблица размером 64 Кбайт строк.

Несмотря на экономию оперативной памяти, применение инвертированной таблицы имеет существенный минус – записи в ней (как и в ассоциативной памяти) не отсортированы по возрастанию номеров виртуальных страниц, что усложняет трансляцию адреса. Один из способов решения данной проблемы – использование хеш-таблицы виртуальных адресов. При этом часть виртуального адреса, представляющая собой номер страницы, отображается в хеш-таблицу с использованием функции хеширования. Каждой странице физической памяти здесь соответствует одна запись в хеш-таблице и инвертированной таблице страниц. Виртуальные адреса, имеющие одно значение хеш-функции, сцепляются друг с другом. Обычно длина цепочки не превышает двух записей.

## Размер страницы

Разработчики ОС для существующих машин редко имеют возможность влиять на размер страницы. Однако для вновь создаваемых компьютеров решение относительно оптимального размера страницы является актуальным. Как и следовало ожидать, нет одного наилучшего размера. Скорее есть набор факторов, влияющих на размер. Обычно размер страницы – это степень двойки от  $2^9$  до  $2^{14}$  байт.

Чем больше размер страницы, тем меньше будет размер структур данных, обслуживающих преобразование адресов, но тем больше будут потери, связанные с тем, что память можно выделять только постранично.

Как следует выбирать размер страницы? Во-первых, нужно учитывать размер таблицы страниц, здесь желателен большой размер страницы (страниц меньше, соответственно и таблица страниц меньше). С другой стороны, память лучше утилизируется с маленьким размером страницы. В среднем половина последней страницы процесса пропадает. Необходимо также учитывать объем ввода-вывода для взаимодействия с внешней памятью и другие факторы. Проблема не имеет идеального решения. Историческая тенденция состоит в увеличении размера страницы.

Как правило, размер страниц задается аппаратно, например в DEC PDP-11 – 8 Кбайт, в DEC VAX – 512 байт, в других архитектурах, таких как Motorola 68030, размер страниц может быть задан программно. Учитывая все обстоятельства, в ряде архитектур возникают множественные размеры страниц, например в Pentium размер страницы колеблется от 4 Кбайт до 8 Кбайт. Тем не менее, большинство коммерческих ОС ввиду сложности перехода на множественный размер страниц поддерживают только один размер страниц.

### 5.1. Исключительные ситуации при работе с памятью

Отображение виртуального адреса в физический осуществляется при помощи таблицы страниц. Для каждой виртуальной страницы запись в таблице страниц содержит номер соответствующего страничного кадра в оперативной памяти, а также атрибуты страницы для контроля обращений к памяти.

Если нужной страницы в памяти нет, операционная система узнает об этом с помощью механизма исключительных ситуаций (exceptions). При попытке выполнить подобное обращение к виртуальной странице возникает исключительная ситуация «страничное нарушение» (page fault), приводящая к вызову специальной последовательности команд для обработки конкретного вида страничного нарушения.

Страничное нарушение может происходить в самых разных случаях: при отсутствии страницы в оперативной памяти, при попытке записи в страницу с атрибутом «только чтение» или при попытке чтения или записи страницы с атрибутом «только выполнение». В любом из этих случаев вызывается обработчик страничного нарушения, являющийся частью операционной системы. Ему обычно передается причина возникновения исключительной ситуации и виртуальный адрес, обращение к которому вызвало нарушение.

Рассмотрим конкретный вариант страничного нарушения – обращение к отсутствующей странице, поскольку именно его обработка во многом определяет производительность страничной системы. Когда программа обращается к виртуальной странице, отсутствующей в основной памяти, операционная система должна выделить страницу основной памяти, переместить в нее копию виртуальной страницы из внешней памяти и модифицировать соответствующий элемент таблицы страниц.

Повышение производительности вычислительной системы может быть достигнуто за счет уменьшения частоты страничных нарушений, а также за счет увеличения скорости их обработки. Время эффективного доступа к отсутствующей в оперативной памяти странице складывается из:

- 1) обслуживания исключительной ситуации (page fault);
- 2) чтения (подкачки) страницы из вторичной памяти (иногда при недостатке места в основной памяти необходимо вытолкнуть одну из страниц из основной памяти во вторичную, то есть осуществить замещение страницы);
- 3) возобновления выполнения процесса, вызвавшего данный page fault.

Для решения первой и третьей задач ОС выполняет до нескольких сот машинных инструкций в течение нескольких

десятков микросекунд. Время подкачки страницы близко к нескольким десяткам миллисекунд. Проведенные исследования показывают, что вероятности page fault  $5 \times 10^{-7}$  оказывается достаточно, чтобы снизить производительность страничной схемы управления памятью на 10 %. Таким образом, уменьшение частоты page faults является одной из ключевых задач системы управления памятью. Ее решение обычно связано с правильным выбором алгоритма замещения страниц.

## 5.2. Стратегии управления страничной памятью

Программное обеспечение подсистемы управления памятью связано с реализацией следующих стратегий:

Стратегия выборки (fetch policy) – в какой момент следует переписать страницу из вторичной памяти в первичную. Существует два основных варианта выборки – по запросу и с упреждением. Алгоритм выборки по запросу вступает в действие в тот момент, когда процесс обращается к отсутствующей странице, содержимое которой находится на диске. Его реализация заключается в загрузке страницы с диска в свободную физическую страницу и коррекции соответствующей записи таблицы страниц.

Алгоритм выборки с упреждением осуществляет опережающее чтение, то есть кроме страницы, вызвавшей исключительную ситуацию, в память также загружается несколько страниц, окружающих ее (обычно соседние страницы располагаются во внешней памяти последовательно и могут быть считаны за одно обращение к диску). Такой алгоритм призван уменьшить накладные расходы, связанные с большим количеством исключительных ситуаций, возникающих при работе со значительными объемами данных или кода; кроме того, оптимизируется работа с диском.

Стратегия размещения (placement policy) – в какой участок первичной памяти поместить поступающую страницу. В системах со страничной организацией все просто – в любой свободный страничный кадр. В случае систем с сегментной организацией необходима стратегия, аналогичная стратегии с динамическим распределением.

Стратегия замещения (replacement policy) – какую страницу нужно вытолкнуть во внешнюю память, чтобы освободить место в оперативной памяти. Разумная стратегия замещения, реализованная

в соответствующем алгоритме замещения страниц, позволяет хранить в памяти самую необходимую информацию и тем самым снизить частоту страничных нарушений. Замещение должно происходить с учетом выделенного каждому процессу количества кадров. Кроме того, нужно решить, должна ли замещаемая страница принадлежать процессу, который инициировал замещение, или она должна быть выбрана среди всех кадров основной памяти.

### **5.3. Алгоритмы замещения страниц**

Итак, наиболее ответственным действием менеджера памяти является выделение кадра оперативной памяти для размещения в ней виртуальной страницы, находящейся во внешней памяти. Напомним, что мы рассматриваем ситуацию, когда размер виртуальной памяти для каждого процесса может существенно превосходить размер основной памяти. Это означает, что при выделении страницы основной памяти с большой вероятностью не удастся найти свободный страничный кадр. В этом случае операционная система в соответствии с заложенными в нее критериями должна:

- 1) найти некоторую занятую страницу основной памяти;
- 2) переместить в случае надобности ее содержимое во внешнюю память;
- 3) переписать в этот страничный кадр содержимое нужной виртуальной страницы из внешней памяти;
- 4) должным образом модифицировать необходимый элемент соответствующей таблицы страниц;
- 5) продолжить выполнение процесса, которому эта виртуальная страница понадобилась.

При замещении приходится дважды передавать страницу между основной и вторичной памятью. Процесс замещения может быть оптимизирован за счет использования бита модификации (один из атрибутов страницы в таблице страниц). Бит модификации устанавливается компьютером, если хотя бы один байт был записан на страницу. При выборе кандидата на замещение проверяется бит модификации. Если бит не установлен, нет необходимости переписывать данную страницу на диск, ее копия на диске уже имеется. Подобный метод также применяется к read-only-страницам, они никогда не модифицируются. Эта схема уменьшает время обработки page fault.

Существует большое количество разнообразных алгоритмов замещения страниц. Все они делятся на локальные и глобальные. Локальные алгоритмы, в отличие от глобальных, распределяют фиксированное или динамически настраиваемое число страниц для каждого процесса. Когда процесс израсходует все предназначенные ему страницы, система будет удалять из физической памяти одну из его страниц, а не из страниц других процессов. Глобальный же алгоритм замещения в случае возникновения исключительной ситуации удовлетворится освобождением любой физической страницы, независимо от того, какому процессу она принадлежала.

Глобальные алгоритмы имеют ряд недостатков. Во-первых, они делают одни процессы чувствительными к поведению других процессов. Например если один процесс в системе одновременно использует большое количество страниц памяти, то все остальные приложения будут в результате ощущать сильное замедление из-за недостатка кадров памяти для своей работы. Во-вторых, некорректно работающее приложение может подорвать работу всей системы (если, конечно, в системе не предусмотрено ограничение на размер памяти, выделяемой процессу), пытаясь захватить больше памяти. Поэтому в многозадачной системе иногда приходится использовать более сложные локальные алгоритмы. Применение локальных алгоритмов требует хранения в операционной системе списка физических кадров, выделенных каждому процессу. Этот список страниц иногда называют **резидентным множеством** процесса.

Эффективность алгоритма обычно оценивается на конкретной последовательности ссылок к памяти, для которой подсчитывается число возникающих page faults. Эта последовательность называется **строкой обращений** (reference string).

Как уже упоминалось, большинство процессоров имеют простейшие аппаратные средства, позволяющие собирать некоторую статистику обращений к памяти. Эти средства обычно включают два специальных флага на каждый элемент таблицы страниц. Флаг ссылки (reference бит) автоматически устанавливается, когда происходит любое обращение к этой странице, а уже рассмотренный выше флаг изменения (modify бит) устанавливается, если производится запись в эту страницу. Операционная система периодически проверяет установку таких флагов, чтобы выделить



активно используемые страницы, после чего значения этих флагов сбрасываются.

Рассмотрим ряд алгоритмов замещения страниц.

#### **5.4. Алгоритм FIFO. Выталкивание первой пришедшей страницы**

Простейший алгоритм. Каждой странице присваивается временная метка. Реализуется это просто созданием очереди страниц, в конец которой страницы попадают, когда загружаются в физическую память, а из начала берутся, когда требуется освободить память. Для замещения выбирается старейшая страница. К сожалению, эта стратегия с достаточной вероятностью будет приводить к замещению активно используемых страниц, например страниц кода текстового процессора при редактировании файла. Заметим, что при замещении активных страниц все работает корректно, но page fault происходит немедленно.

#### **5.5. Аномалия Белэди (Belady)**

На первый взгляд кажется очевидным, что чем больше в памяти страничных кадров, тем реже будут иметь место page faults. Удивительно, но это не всегда так. Как установил Белэди с коллегами, определенные последовательности обращений к страницам в действительности приводят к увеличению числа страничных нарушений при увеличении кадров, выделенных процессу. Это явление носит название «аномалии Белэди» или «аномалии FIFO».

Система с тремя кадрами (9 faults) оказывается более производительной, чем с четырьмя кадрами (10 faults), для строки обращений к памяти 012301401234 при выборе стратегии FIFO.



Рис. 5.2. Аномалия Билэди: (а) – FIFO с тремя страничными кадрами; (б) – FIFO с четырьмя страничными кадрами

Аномалию Билэди следует считать скорее курьезом, чем фактором, требующим серьезного отношения, который иллюстрирует сложность ОС, где интуитивный подход не всегда приемлем.

### 5.6. Оптимальный алгоритм (OPT)

Одним из последствий открытия аномалии Билэди стал поиск оптимального алгоритма, который при заданной строке обращений имел бы минимальную частоту page faults среди всех других алгоритмов. Такой алгоритм был найден. Он прост: замещай страницу, которая не будет использоваться в течение самого длительного периода времени.

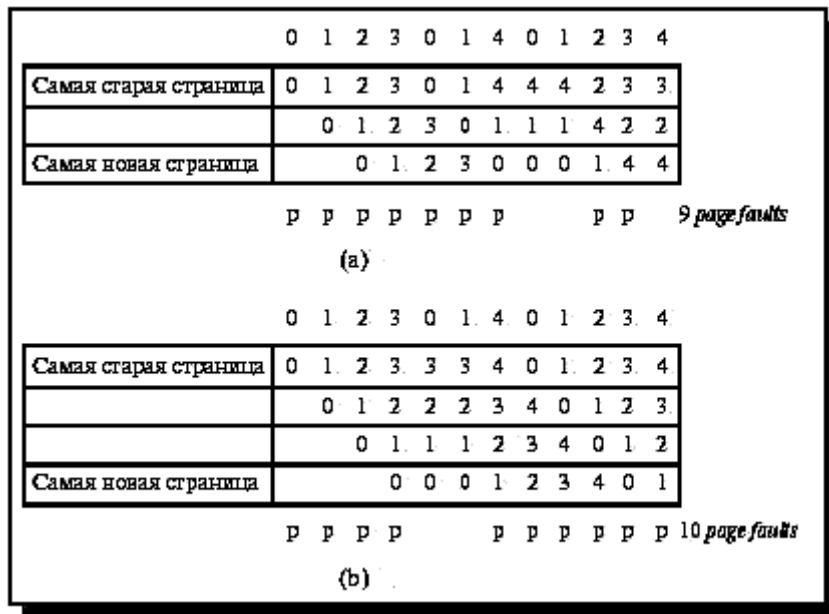
Каждая страница должна быть помечена числом инструкций, которые будут выполнены, прежде чем на эту страницу будет сделана первая ссылка. Выталкиваться должна страница, для которой это число наибольшее.

Этот алгоритм легко описать, но реализовать невозможно. ОС не знает, к какой странице будет следующее обращение. (Ранее такие проблемы возникали при планировании процессов – алгоритм SJF).

Зато можно сделать вывод, что для того, чтобы алгоритм замещения был максимально близок к идеальному алгоритму, система должна как можно точнее предсказывать обращения процессов к памяти. Данный алгоритм применяется для оценки качества реализуемых алгоритмов.

## **5.7. Выталкивание дольше всего не использовавшейся страницы.**

### **Алгоритм LRU**

Одним из приближений к алгоритму OPT является алгоритм, исходящий из эвристического правила, что недавнее прошлое – хороший ориентир для прогнозирования ближайшего будущего.

Ключевое отличие между FIFO и оптимальным алгоритмом заключается в том, что один смотрит назад, а другой вперед. Если использовать прошлое для аппроксимации будущего, имеет смысл замещать страницу, которая не использовалась в течение самого долгого времени. Такой подход называется *least recently used* алгоритм (LRU).

LRU – хороший, но труднореализуемый алгоритм. Необходимо иметь связанный список всех страниц в памяти, в начале которого будут храниться недавно использованные страницы. Причем этот список должен обновляться при каждом обращении к памяти. Много времени нужно и на поиск страниц в таком списке.

Известен вариант реализации алгоритма LRU со специальным 64-битным указателем, который автоматически увеличивается на единицу после выполнения каждой инструкции, а в таблице страниц имеется соответствующее поле, в которое заносится значение указателя при каждой ссылке на страницу. При возникновении *page fault* выгружается страница с наименьшим значением этого поля.

Как оптимальный алгоритм, так и LRU не страдают от аномалии Билэди. Существует класс алгоритмов, для которых при одной и той же строке обращений множество страниц в памяти для  $n$  кадров всегда является подмножеством страниц для  $n+1$  кадра. Эти алгоритмы не проявляют аномалии Билэди и называются стековыми (*stack*) алгоритмами.

## 5.8. Выталкивание редко используемой страницы. Алгоритм NFU

Поскольку большинство современных процессоров не предоставляют соответствующей аппаратной поддержки для реализации алгоритма LRU, хотелось бы иметь алгоритм, достаточно близкий к LRU, но не требующий специальной поддержки.

Программная реализация алгоритма, близкого к LRU, – алгоритм NFU (Not Frequently Used).

Для него требуются программные счетчики, по одному на каждую страницу, которые сначала равны нулю. При каждом прерывании по времени (а не после каждой инструкции) операционная система сканирует все страницы в памяти и у каждой страницы с установленным флагом обращения увеличивает на единицу значение счетчика, а флаг обращения сбрасывает.

Таким образом, кандидатом на освобождение оказывается страница с наименьшим значением счетчика, как страница, к которой реже всего обращались. Главный недостаток алгоритма NFU состоит в том, что он ничего не забывает. Например страница, к которой очень часто обращались в течение некоторого времени, а потом обращаться перестали, все равно не будет удалена из памяти, потому что ее счетчик содержит большую величину. Например в многопроходных компиляторах страницы, которые активно использовались во время первого прохода, могут надолго сохранить большие значения счетчика, мешая загрузке полезных в дальнейшем страниц.

К счастью, возможна небольшая модификация алгоритма, которая позволяет ему «забывать». Достаточно, чтобы при каждом прерывании по времени содержимое счетчика сдвигалось вправо на 1 бит, а уже затем производилось бы его увеличение для страниц с установленным флагом обращения.

Другим, уже более устойчивым недостатком алгоритма является длительность процесса сканирования таблиц страниц.

Для полноты картины можно упомянуть еще несколько алгоритмов. Например алгоритм Second-Chance – модификация алгоритма FIFO, которая позволяет избежать потери часто используемых страниц с помощью анализа флага обращений (бита ссылки) для самой старой страницы. Если флаг установлен, то страница, в отличие от алгоритма FIFO, не выталкивается, а ее флаг сбрасывается, и страница переносится в конец очереди.

Если первоначально флаги обращений были установлены для всех страниц (на все страницы ссылались), алгоритм Second-Chance превращается в алгоритм FIFO. Данный алгоритм использовался в Multics и BSD Unix.

В компьютере Macintosh использован алгоритм NRU (Not Recently-Used), где страница-«жертва» выбирается на основе анализа битов модификации и ссылки. Интересные стратегии, основанные на буферизации страниц, реализованы в VAX/VMS и Mach.

Имеется также и много других алгоритмов замещения.

### **5.9. Управление количеством страниц для процесса. Модель рабочего множества**

В стратегиях замещения, рассмотренных в предыдущем разделе, прослеживается предположение о том, что количество кадров, принадлежащих процессу, нельзя увеличить. Это приводит к необходимости выталкивания страниц. Есть более общий подход, базирующийся на концепции рабочего множества.

Итак, что делать, если в распоряжении процесса имеется недостаточное число кадров? Нужно ли его приостановить с освобождением всех кадров? Что следует понимать под достаточным количеством кадров?

#### **Трешинг (Thrashing)**

Хотя теоретически возможно уменьшить число кадров процесса до минимума, существует какое-то число активно используемых страниц, без которого процесс часто генерирует page faults. Высокая частота страничных нарушений называется трешинг (thrashing, иногда употребляется русский термин «пробуксовка», рис. 5.3). Процесс находится в состоянии трешинга, если при его работе больше времени уходит на подкачку страниц, нежели на выполнение команд. Такого рода критическая ситуация возникает вне зависимости от конкретных алгоритмов замещения.



Рис. 5.3. Частота page faults в зависимости от количества кадров, выделенных процессу

Часто результатом трешинга является снижение производительности вычислительной системы. Один из нежелательных сценариев развития событий может выглядеть следующим образом. При глобальном алгоритме замещения процесс, которому не хватает кадров, начинает отбирать кадры у других процессов, которые в свою очередь начинают заниматься тем же. В результате все процессы попадают в очередь запросов к устройству вторичной памяти (находятся в состоянии ожидания), а очередь процессов в состоянии готовности пустеет. Загрузка процессора снижается. Операционная система реагирует на это увеличением степени мультипрограммирования, что приводит к еще большему трешингу и дальнейшему снижению загрузки процессора. Таким образом, пропускная способность системы падает из-за трешинга.

Эффект трешинга, возникающий при использовании глобальных алгоритмов, может быть ограничен за счет применения локальных алгоритмов замещения. При локальных алгоритмах замещения если даже один из процессов попал в трешинг, это не сказывается на других процессах. Однако он много времени проводит в очереди к устройству выгрузки, затрудняя подкачку страниц остальных процессов.

Критическая ситуация типа трешинга возникает вне зависимости от конкретных алгоритмов замещения. Единственным алгоритмом, теоретически гарантирующим отсутствие трешинга, является рассмотренный выше не реализуемый оптимальный алгоритм.

Итак, трешинг – это высокая частота страничных нарушений. Необходимо ее контролировать. Когда она высока, процесс

нуждается в кадрах. Можно, устанавливая желаемую частоту page faults, регулировать размер процесса, добавляя или отнимая у него кадры. Может оказаться целесообразным выгрузить процесс целиком. Освободившиеся кадры выделяются другим процессам с высокой частотой page faults. Для предотвращения трешинга требуется выделять процессу столько кадров, сколько ему нужно. Но как узнать, сколько ему нужно? Необходимо попытаться выяснить, как много кадров процесс реально использует. Для решения этой задачи используется модель рабочего множества, которая основана на применении принципа локальности.

### 5.10. Модель рабочего множества

Рассмотрим поведение реальных процессов.

Процессы начинают работать, не имея в памяти необходимых страниц. В результате при выполнении первой же машинной инструкции возникает page fault, требующий подкачки порции кода. Следующий page fault происходит при локализации глобальных переменных и еще один – при выделении памяти для стека. После того как процесс собрал большую часть необходимых ему страниц, page faults возникают редко.

Таким образом, существует набор страниц ( $P_1, P_2, \dots, P_n$ ), активно используемых вместе, который позволяет процессу в момент времени  $t$  в течение некоторого периода  $T$  производительно работать, избегая большого количества page faults. Этот набор страниц называется **рабочим множеством**  $W(t, T)$  (**working set**) процесса. Число страниц в рабочем множестве определяется параметром  $T$ , является неубывающей функцией  $T$  и относительно невелико. Иногда  $T$  называют размером окна рабочего множества, через которое ведется наблюдение за процессом (рис. 5.4).



Рис. 5.4. Пример рабочего множества процесса

Легко написать тестовую программу, которая систематически работает с большим диапазоном адресов, но, к счастью, большинство реальных процессов не ведут себя подобным образом, а проявляют свойство локальности. В течение любой фазы вычислений процесс работает с небольшим количеством страниц.

Когда процесс выполняется, он двигается от одного рабочего множества к другому. Программа обычно состоит из нескольких рабочих множеств, которые могут перекрываться. Например когда вызвана процедура, она определяет новое рабочее множество, состоящее из страниц, содержащих инструкции процедуры, ее локальные и глобальные переменные. После ее завершения процесс покидает это рабочее множество, но может вернуться к нему при новом вызове процедуры. Таким образом, рабочее множество определяется кодом и данными программы. Если процессу выделять меньше кадров, чем ему требуется для поддержки рабочего множества, он будет находиться в состоянии трешинга.

Принцип локальности ссылок препятствует частым изменениям рабочих наборов процессов. Формально это можно выразить следующим образом. Если в период времени  $(t-T, t)$  программа обращалась к страницам  $W(t, T)$ , то при надлежащем выборе  $T$  с большой вероятностью эта программа будет обращаться к тем же страницам в период времени  $(t, t+T)$ . Другими словами, принцип локальности утверждает, что если не слишком далеко заглядывать в будущее, то можно достаточно точно его прогнозировать исходя из прошлого. Понятно, что с течением времени рабочий набор процесса может изменяться (как по составу страниц, так и по их числу).

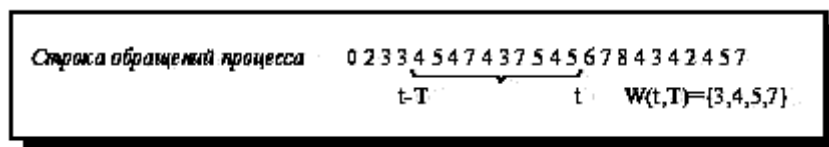
Наиболее важное свойство рабочего множества – его размер. ОС должна выделить каждому процессу достаточное число кадров, чтобы поместилось его рабочее множество. Если кадры еще остались, то может быть инициирован другой процесс. Если рабочие множества процессов не помещаются в память и начинается трешинг, то один из процессов можно выгрузить на диск.

Решение о размещении процессов в памяти должно, следовательно, базироваться на размере его рабочего множества. Для впервые инициируемых процессов это решение может быть принято эвристически. Во время работы процесса система должна уметь определять, расширяет процесс свое рабочее множество или



перемещается на новое рабочее множество. Если в состав атрибутов страницы включить время последнего использования  $t_i$  (для страницы с номером  $i$ ), то принадлежность  $i$ -й страницы к рабочему набору, определяемому параметром  $t$  в момент времени  $t$  будет выражаться неравенством:  $t-T < t_i < t$ . Алгоритм выталкивания страниц WSClock, использующий информацию о рабочем наборе процесса, описан в [8].

Другой способ реализации данного подхода может быть основан на отслеживании количества страничных нарушений, вызываемых процессом. Если процесс часто генерирует page faults и память не слишком заполнена, то система может увеличить число выделенных ему кадров. Если же процесс не вызывает исключительных ситуаций в течение некоторого времени и уровень генерации ниже какого-то порога, то число кадров процесса может быть урезано. Этот способ регулирует лишь размер множества страниц, принадлежащих процессу, и должен быть дополнен какой-либо стратегией замещения страниц. Несмотря на то, что система при этом может пробуксовывать в моменты перехода от одного рабочего множества к другому, предлагаемое решение в состоянии обеспечить наилучшую производительность для каждого процесса, не требуя никакой дополнительной настройки системы.

### 5.11. Страничные демоны

Подсистема виртуальной памяти работает продуктивно при наличии резерва свободных страничных кадров. Алгоритмы, обеспечивающие поддержку системы в состоянии отсутствия трешинга, реализованы в составе фоновых процессов (их часто называют демонами или сервисами), которые периодически «просыпаются» и инспектируют состояние памяти. Если свободных кадров оказывается мало, они могут сменить стратегию замещения. Их задача – поддерживать систему в состоянии наилучшей производительности.

Примером такого рода процесса может быть фоновый процесс – сборщик страниц, реализующий облегченный вариант алгоритма откачки, основанный на использовании рабочего набора и применяемый во многих клонах ОС Unix. Данный демон производит откачку страниц, не входящих в рабочие наборы процессов. Он начинает активно работать, когда количество страниц в списке свободных страниц достигает установленного нижнего

порога, и пытается выталкивать страницы в соответствии с собственной стратегией.

Но если возникает требование страницы в условиях, когда список свободных страниц пуст, то начинает работать механизм свопинга, поскольку простое отнятие страницы у любого процесса (включая тот, который затребовал бы страницу) потенциально вело бы к ситуации thrashing и разрушало бы рабочий набор некоторого процесса. Любой процесс, затребовавший страницу не из своего текущего рабочего набора, становится в очередь на выгрузку в расчете на то, что после завершения выгрузки хотя бы одного из процессов свободной памяти уже может быть достаточно.

В ОС Windows 2000 аналогичную роль играет менеджер балансного набора (Working set manager), который вызывается раз в секунду или тогда, когда размер свободной памяти опускается ниже определенного предела, и отвечает за суммарную политику управления памятью и поддержку рабочих множеств.

## **5.12. Программная поддержка сегментной модели памяти процесса**

Реализация функций операционной системы, связанных с поддержкой памяти, – ведение таблиц страниц, трансляция адреса, обработка страничных ошибок, управление ассоциативной памятью и др. – тесно связана со структурами данных, обеспечивающими удобное представление адресного пространства процесса. Формат этих структур сильно зависит от аппаратуры и особенностей конкретной ОС.

Чаще всего виртуальная память процесса ОС разбивается на сегменты пяти типов: кода программы, данных, стека, разделяемый и сегмент файлов, отображаемых в память (рис. 5.5).

**Сегмент программного кода** содержит только команды. Сегмент программного кода не модифицируется в ходе выполнения процесса, обычно страницы данного сегмента имеют атрибут read-only. Следствием этого является возможность использования одного экземпляра кода для разных процессов.

**Сегмент данных**, содержащий переменные программы, и **сегмент стека**, содержащий автоматические переменные, могут динамически менять свой размер (обычно данные в сторону увеличения адресов, а стек – в сторону уменьшения) и содержимое,

должны быть доступны по чтению и записи и являются приватными сегментами процесса.



Рис. 5.5. Образ процесса в памяти

С целью обобществления памяти между несколькими процессами создаются **разделяемые сегменты**, допускающие доступ по чтению и записи. Вариантом разделяемого сегмента может быть **сегмент файла, отображаемого в память**. Специфика таких сегментов состоит в том, что из них откачка осуществляется не в системную область выгрузки, а непосредственно в отображаемый файл. Реализация разделяемых сегментов основана на том, что логические страницы различных процессов связываются с одними и теми же страничными кадрами.

Сегменты представляют собой непрерывные области (в Linux они так и называются — области) в виртуальном адресном пространстве процесса, выровненные по границам страниц. Каждая область состоит из набора страниц с одним и тем же режимом защиты. Между областями в виртуальном пространстве могут быть свободные участки. Естественно, что подобные объекты описаны соответствующими структурами (см., например структуры `mm_struct` и `vm_area_struct` в Linux).

Часть работы по организации сегментов может происходить с участием программиста. Особенно это заметно при низкоуровневом программировании. В частности, отдельные области памяти могут быть поименованы и использоваться для обмена данными между

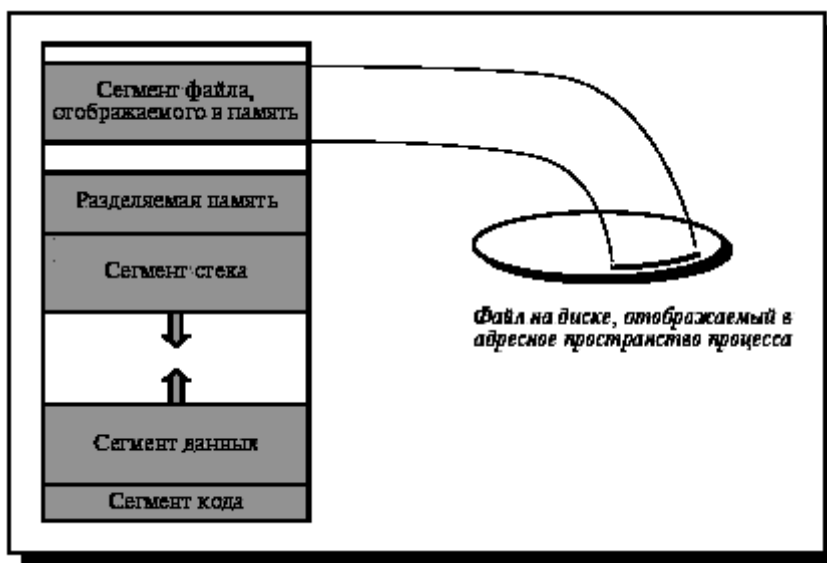
процессами. Два процесса могут общаться через разделяемую область памяти при условии, что им известно ее имя (пароль). Обычно это делается при помощи специальных вызовов (например, `map` и `unmap`), входящих в состав интерфейса виртуальной памяти.

Загрузка исполняемого файла (системный вызов `exec`) осуществляется обычно через отображение (`mapping`) его частей (кода, данных) в соответствующие сегменты адресного пространства процесса. Например, сегмент кода является сегментом отображаемого в память файла, содержащего исполняемую программу. При попытке выполнить первую же инструкцию система обнаруживает, что нужной части кода в памяти нет, генерирует `page fault` и подкачивает эту часть кода с диска. Далее процедура повторяется до тех пор, пока вся программа не окажется в оперативной памяти.

Как уже говорилось, размер сегмента данных динамически меняется. Рассмотрим, как организована поддержка сегментов данных в Unix. Пользователь, запрашивая (библиотечные вызовы `malloc`, `new`) или освобождая (`free`, `delete`) память для динамических данных, фактически изменяет границу выделенной процессу памяти через системный вызов `brk` (от слова `break`), который модифицирует значение переменной `brk` из структуры данных процесса. В результате происходит выделение физической памяти, граница `brk` смещается в сторону увеличения виртуальных адресов, а соответствующие строки таблиц страниц получают осмысленные значения. При помощи того же вызова `brk` пользователь может уменьшить размер сегмента данных. На практике освобожденная пользователем виртуальная память (библиотечные вызовы `free`, `delete`) системе не возвращается. На это есть две причины. Во-первых, для уменьшения размеров сегмента данных необходимо организовать его уплотнение или «сборку мусора». А во-вторых, незанятые внутри сегмента данных области естественным образом будут вытолкнуты из оперативной памяти вследствие того, что к ним не будет обращений. Ведение списков занятых и свободных областей памяти в сегменте данных пользователя осуществляется на уровне системных библиотек.

### **5.13. Отдельные аспекты функционирования менеджера памяти**

Корректная работа менеджера памяти помимо принципиальных вопросов, связанных с выбором абстрактной модели виртуальной

памяти и ее аппаратной поддержкой, обеспечивается также множеством нюансов и мелких деталей. В качестве примера такого рода компонента рассмотрим более подробно **локализацию страниц в памяти**, которая применяется в тех случаях, когда поддержка страничной системы приводит к необходимости разрешить определенным страницам, хранящим буферы ввода-вывода, другие важные данные и код, быть блокированными в памяти.

Рассмотрим случай, когда система виртуальной памяти может вступить в конфликт с подсистемой ввода-вывода. Например, процесс может запросить ввод в буфер и ожидать его завершения. Управление передается другому процессу, который может вызвать page fault и с отличной от нуля вероятностью спровоцировать выгрузку той страницы, куда должен быть осуществлен ввод первым процессом. Подобные ситуации нуждаются в дополнительном контроле, особенно если ввод-вывод реализован с использованием механизма прямого доступа к памяти (DMA). Одно из решений данной проблемы – вводить данные в не вытесняемый буфер в пространстве ядра, а затем копировать их в пользовательское пространство.

Второе решение – локализовать страницы в памяти, используя специальный бит локализации, входящий в состав атрибутов страницы. Локализованная страница замещению не подлежит. Бит локализации сбрасывается после завершения операции ввода-вывода.

Другое использование бита локализации может иметь место и при нормальном замещении страниц. Рассмотрим следующую цепь событий. Низкоприоритетный процесс после длительного ожидания получил в свое распоряжение процессор и подкачал с диска нужную ему страницу. Если он сразу после этого будет вытеснен высокоприоритетным процессом, последний может легко заместить вновь подкачанную страницу низкоприоритетного, так как на нее не было ссылок. Имеет смысл вновь загруженные страницы помечать битом локализации до первой ссылки, иначе низкоприоритетный процесс так и не начнет работать.

Использование бита локализации может быть опасным, если забыть его отключить. Если такая ситуация имеет место, страница становится неиспользуемой. SunOS разрешает использование данного бита в качестве подсказки, которую можно игнорировать, когда пул свободных кадров становится слишком маленьким.

Другим важным применением локализации является ее использование в системах мягкого **реального времени**. Рассмотрим процесс или нить реального времени. Вообще говоря, виртуальная память – антитеза вычислений реального времени, так как дает непредсказуемые задержки при подкачке страниц. Поэтому системы реального времени почти не используют виртуальную память. ОС Solaris поддерживает как реальное время, так и разделение времени. Для решения проблемы page faults, Solaris разрешает процессам сообщать системе, какие страницы важны для процесса, и локализовать их в памяти. В результате возможно выполнение процесса, реализующего задачу реального времени, содержащего локализованные страницы, где временные задержки страничной системы будут минимизированы.

Помимо системы локализации страниц, есть и другие интересные проблемы, возникающие в процессе управления памятью. Так, например, бывает непросто осуществить повторное выполнение инструкции, вызвавшей page fault. Представляют интерес и алгоритмы отложенного выделения памяти (копирование при записи и др.). Ограниченный объем данного курса не позволяет рассмотреть их более подробно.

### **Выводы к главе 5**

Рассмотрены аппаратные особенности поддержки виртуальной памяти. Разбиение адресного пространства процесса на части и динамическая трансляция адреса позволили выполнять процесс даже в отсутствие некоторых его компонентов в оперативной памяти. Подкачка недостающих компонентов с диска осуществляется операционной системой в тот момент, когда в них возникает необходимость. Следствием такой стратегии является возможность выполнения больших программ, размер которых может превышать размер оперативной памяти. Чтобы обеспечить данной схеме нужную производительность, отображение адресов осуществляется аппаратно при помощи многоуровневой таблицы страниц и ассоциативной памяти.

Большинство ОС используют сегментно-страничную виртуальную память. Для обеспечения нужной производительности менеджер памяти ОС старается поддерживать в оперативной памяти актуальную информацию, пытаясь угадать, к каким логическим

адресам последует обращение в недалеком будущем. Решающую роль здесь играет удачный выбор стратегии замещения, реализованной в алгоритме выталкивания страниц.

Описанная система управления памятью является совокупностью программно-технических средств, обеспечивающих производительное функционирование современных компьютеров. Успех реализации той части ОС, которая относится к управлению виртуальной памятью, определяется близостью архитектуры аппаратных средств, поддерживающих виртуальную память, к абстрактной модели виртуальной памяти ОС.

### **Контрольные вопросы**

1. Чем ограничивается максимальный размер физической памяти, которую можно установить в компьютере определенной модели?
2. Чем ограничивается максимальный размер виртуального адресного пространства, доступного приложению?
3. Может ли прикладной процесс использовать системную часть виртуальной памяти?
4. Какое из этих двух утверждений верно?  
А) все виртуальные адреса заменяются на физические во время загрузки программы в оперативную память;  
В) виртуальные адреса заменяются на физические во время выполнения программы в момент обращения по данному виртуальному адресу.
5. В каких случаях транслятор создает код программы не в виртуальных, а и физических адресах?
6. Что такое виртуальная память? Какой из следующих методов распределения памяти может рассматриваться как частный случай виртуальной памяти?  
А) распределение фиксированными разделами;  
В) распределение динамическими разделами;  
С) страничное распределение;  
D) сегментное распределение;  
Е) сегментно-страничное распределение.
7. Распределение памяти перемещаемыми разделами основано на применении процедуры сжатия. Имеет ли смысл использовать данную процедуру при страничном распределении? А при сегментном?

8. Поясните разные значения термина «свопинг».
9. Как величина файла подкачки влияет на производительность системы?
10. Почему размер страницы выбирается равным степени двойки? Можно ли принять такое же ограничение для сегмента?
11. На что влияет размер страницы? Каковы преимущества и недостатки большого размера страницы?
12. Где хранятся таблицы страниц и таблицы сегментов?
13. Чем определяется количество таблиц сегментов, имеющих в операционной системе в произвольный момент времени?
14. Какие характеристики содержит таблица сегментов и таблица страниц при сегментно-страничной организации памяти?
15. Пусть ОС реализует выгрузку страниц на основе критерия «выгружается страница, которая не использовалась дольше остальных». Предложите алгоритм вычисления данного критерия, использующий аппаратно-устанавливаемые биты доступа.



## ГЛАВА 6. УПРАВЛЕНИЕ ФАЙЛОВОЙ СИСТЕМОЙ

История систем управления данными во внешней памяти начинается еще с магнитных лент, но современный облик они приобрели с появлением магнитных дисков. До этого каждая прикладная программа сама решала проблемы именования данных и их структуризации во внешней памяти. Это затрудняло поддержание на внешнем носителе нескольких архивов долговременно хранящейся информации. Историческим шагом стал переход к использованию централизованных систем управления файлами. Система управления файлами берет на себя распределение внешней памяти, отображение имен файлов в адреса внешней памяти и обеспечение доступа к данным.

**Файловая система** – это часть операционной системы, назначение которой состоит в том, чтобы организовать эффективную работу с данными, хранящимися во внешней памяти, и обеспечить пользователю удобный интерфейс при работе с такими данными. Организовать хранение информации на магнитном диске непросто. Это требует, например хорошего знания устройства контроллера диска, особенностей работы с его регистрами. Непосредственное взаимодействие с диском – прерогатива компонента системы ввода-вывода ОС, называемого драйвером диска. Для того чтобы избавить пользователя компьютера от сложностей взаимодействия с аппаратурой, была придумана ясная абстрактная модель файловой системы. Операции записи или чтения файла концептуально проще, чем низкоуровневые операции работы с устройствами.

Основная идея использования внешней памяти состоит в следующем. ОС делит память на блоки фиксированного размера, например 4096 байт. Файл, обычно представляющий собой неструктурированную последовательность однобайтовых записей, хранится в виде последовательности блоков (не обязательно смежных); каждый блок хранит целое число записей. В некоторых ОС (MS-DOS) адреса блоков, содержащих данные файла, могут быть организованы в связный список и вынесены в отдельную таблицу в памяти. В других ОС (Unix) адреса блоков данных файла хранятся в отдельном блоке внешней памяти (так называемом индексе или индексном узле). Этот прием, называемый индексацией, является наиболее распространенным для приложений, требующих

произвольного доступа к записям файлов. Индекс файла состоит из списка элементов, каждый из которых содержит номер блока в файле и сведения о местоположении данного блока. Считывание очередного байта осуществляется с так называемой **текущей** позиции, которая характеризуется смещением от начала файла. Зная размер блока, легко вычислить номер блока, содержащего текущую позицию. Адрес же нужного блока диска можно затем извлечь из индекса файла. Базовой операцией, выполняемой по отношению к файлу, является чтение блока с диска и перенос его в буфер, находящийся в основной памяти.

Файловая система позволяет при помощи системы справочников (каталогов, директорий) связать уникальное имя файла с блоками вторичной памяти, содержащими данные файла. Иерархическая структура каталогов, используемая для управления файлами, может служить другим примером индексной структуры. В этом случае каталоги или папки играют роль индексов, каждый из которых содержит ссылки на свои подкаталоги. С этой точки зрения вся файловая система компьютера представляет собой большой индексированный файл. Помимо собственно файлов и структур данных, используемых для управления файлами (каталоги, дескрипторы файлов, различные таблицы распределения внешней памяти), понятие «файловая система» включает программные средства, реализующие различные операции над файлами.

**Основные функции** файловой системы следующие.

1. Идентификация файлов. Связывание имени файла с выделенным ему пространством внешней памяти.

2. Распределение внешней памяти между файлами. Для работы с конкретным файлом не требуется иметь информацию о местоположении этого файла на внешнем носителе информации. Например для того чтобы загрузить документ в редактор с жесткого диска, нам не нужно знать, на какой стороне какого магнитного диска, на каком цилиндре и в каком секторе находится данный документ.

3. Обеспечение надежности и отказоустойчивости. Стоимость информации может во много раз превышать стоимость компьютера.

4. Обеспечение защиты от несанкционированного доступа.

5. Обеспечение совместного доступа к файлам, так чтобы пользователю не приходилось прилагать специальных усилий по обеспечению синхронизации доступа.

6. Обеспечение высокой производительности.

Иногда говорят, что файл – это поименованный набор связанной информации, записанной во вторичную память. Для большинства пользователей файловая система – наиболее видимая часть ОС. Она предоставляет механизм для онлайн-ового хранения и доступа как к данным, так и к программам для всех пользователям системы. С точки зрения пользователя, файл – единица внешней памяти, то есть данные, записанные на диск, должны быть в составе какого-нибудь файла.

Важный аспект организации файловой системы – учет стоимости операций взаимодействия с вторичной памятью. Процесс считывания блока диска состоит из позиционирования считывающей головки над дорожкой, содержащей требуемый блок, ожидания, пока требуемый блок сделает оборот и окажется под головкой, и собственно считывания блока. Для этого требуется значительное время (десятки миллисекунд). В современных компьютерах обращение к диску осуществляется примерно в 100 000 раз медленнее, чем обращение к оперативной памяти. Таким образом, критерием вычислительной сложности алгоритмов, работающих с внешней памятью, является количество обращений к диску.

### 6.1. Общие сведения о файлах

**Имена файлов.** Файлы представляют собой абстрактные объекты. Их задача – хранить информацию, скрывая от пользователя детали работы с устройствами. Когда процесс создает файл, он дает ему имя. После завершения процесса файл продолжает существовать и через свое имя может быть доступен другим процессам.

Правила именования файлов зависят от ОС. Многие ОС поддерживают имена из двух частей (имя+расширение), например *progr.c* (файл, содержащий текст программы на языке Си) или *autoexec.bat* (файл, содержащий команды интерпретатора командного языка). Тип расширения файла позволяет ОС организовать работу с ним различных прикладных программ в соответствии с заранее оговоренными соглашениями. Обычно ОС накладывают некоторые ограничения как на используемые

в имени символы, так и на длину имени файла. В соответствии со стандартом POSIX популярные ОС оперируют удобными для пользователя длинными именами (до 255 символов).

**Типы файлов.** Важный аспект организации файловой системы и ОС – следует ли поддерживать и распознавать типы файлов. Если да, то это может помочь правильному функционированию ОС, например не допустить вывода на принтер бинарного файла.

Основные типы файлов: регулярные (обычные) файлы и директории (справочники, каталоги). Обычные файлы содержат пользовательскую информацию. Директории – системные файлы, поддерживающие структуру файловой системы. В каталоге содержится перечень входящих в него файлов и устанавливается соответствие между файлами и их характеристиками (атрибутами). Мы будем рассматривать директории ниже.

Напомним, что хотя внутри подсистемы управления файлами обычный файл представляется в виде набора блоков внешней памяти, для пользователей обеспечивается представление файла в виде линейной последовательности байтов. Такое представление позволяет использовать абстракцию файла при работе с внешними устройствами, при организации межпроцессных взаимодействий и т. д. Так, например клавиатура обычно рассматривается как текстовый файл, из которого компьютер получает данные в символьном формате. Поэтому иногда к файлам приписывают другие объекты ОС, например специальные символьные файлы и специальные блочные файлы, именованные каналы и сокет, имеющие файловый интерфейс.

Обычные (или регулярные) файлы реально представляют собой набор блоков (возможно, пустой) на устройстве внешней памяти, на котором поддерживается файловая система. Такие файлы могут содержать как текстовую информацию (обычно в формате ASCII), так и произвольную двоичную (бинарную) информацию.

Текстовые файлы содержат символьные строки, которые можно распечатать, увидеть на экране или редактировать обычным текстовым редактором.

Другой тип файлов – нетекстовые, или бинарные, файлы. Обычно они имеют некоторую внутреннюю структуру. Например исполняемый файл в ОС Unix имеет пять секций: заголовок, текст,

данные, биты реаллокации и символьную таблицу. ОС выполняет файл, только если он имеет нужный формат. Другим примером бинарного файла может быть архивный файл. Типизация файлов не слишком строгая.

Обычно прикладные программы, работающие с файлами, распознают тип файла по его имени в соответствии с общепринятыми соглашениями. Например файлы с расширениями *.c*, *.pas*, *.txt* – ASCII-файлы, файлы с расширениями *.exe* – выполнимые, файлы с расширениями *.obj*, *.zip* – бинарные и т. д.

**Атрибуты файлов.** Кроме имени ОС часто связывают с каждым файлом и другую информацию, например дату модификации, размер и т. д. Эти другие характеристики файлов называются атрибутами. Список атрибутов в разных ОС может варьироваться. Обычно он содержит следующие элементы: основную информацию (имя, тип файла), адресную информацию (устройство, начальный адрес, размер), информацию об управлении доступом (владелец, допустимые операции) и информацию об использовании (даты создания, последнего чтения, модификации и др.).

Список атрибутов обычно хранится в структуре директорий или других структурах, обеспечивающих доступ к данным файла.

**Организация файлов и доступ к ним.** Программист воспринимает файл в виде набора однородных записей. Запись – это наименьший элемент данных, который может быть обработан как единое целое прикладной программой при обмене с внешним устройством. Причем в большинстве ОС размер записи равен одному байту. В то время как приложения оперируют записями, физический обмен с устройством осуществляется большими единицами (обычно блоками). Поэтому записи объединяются в блоки для вывода и разблокируются – для ввода.

ОС поддерживают несколько вариантов структуризации файлов.

**Последовательный файл.** Простейший вариант – так называемый последовательный файл. То есть файл является последовательностью записей. Поскольку записи, как правило, однобайтовые, файл представляет собой **неструктурированную последовательность байтов**.

Обработка подобных файлов предполагает последовательное чтение записей от начала файла, причем конкретная запись определяется ее положением в файле. Такой способ доступа

называется последовательным (модель ленты). Если в качестве носителя файла используется магнитная лента, то так и делается. Текущая позиция считывания может быть возвращена к началу файла (rewound).

**Файл прямого доступа.** В реальной практике файлы хранятся на устройствах прямого (random) доступа, например на дисках, поэтому содержимое файла может быть разбросано по разным блокам диска, которые можно считывать в произвольном порядке. Причем номер блока однозначно определяется позицией внутри файла.

Здесь имеется в виду относительный номер, специфицирующий данный блок среди блоков диска, принадлежащих файлу.

Естественно, что в этом случае для доступа к середине файла просмотр всего файла с самого начала не обязателен. Для специфицирования места, с которого надо начинать чтение, используются два способа: с начала или с текущей позиции, которую дает операция *seek*. Файл, байты которого могут быть считаны в произвольном порядке, называется файлом прямого доступа.

Таким образом, файл, состоящий из однобайтовых записей на устройстве прямого доступа, – наиболее распространенный способ организации файла. Базовыми операциями для такого рода файлов являются считывание или запись символа в текущую позицию. В большинстве языков высокого уровня предусмотрены операторы посимвольной пересылки данных в файл или из него.

Подобную логическую структуру имеют файлы во многих файловых системах, например в файловых системах ОС Unix и MS-DOS. ОС не осуществляет никакой интерпретации содержимого файла. Эта схема обеспечивает максимальную гибкость и универсальность. С помощью базовых системных вызовов (или функций библиотеки ввода/вывода) пользователи могут как угодно структурировать файлы. В частности, многие СУБД хранят свои базы данных в обычных файлах.

**Другие формы организации файлов.** Известны как другие формы организации файла, так и другие способы доступа к ним, которые использовались в ранних ОС, а также применяются сегодня в больших мэйнфреймах (mainframe), ориентированных на коммерческую обработку данных.

Первый шаг в структурировании – хранение файла в виде **последовательности записей фиксированной длины**, каждая из которых имеет внутреннюю структуру. Операция чтения производится над записью, а операция записи переписывает или добавляет запись целиком. Ранее использовались записи по 80 байт (это соответствовало числу позиций в перфокарте) или по 132 символа (ширина принтера). В ОС CP/M файлы были последовательностями 128-символьных записей. С введением CRT-терминалов данная идея утратила популярность.

Другой способ представления файлов – **последовательность записей переменной длины**, каждая из которых содержит ключевое поле в фиксированной позиции внутри записи (рис. 6.1). Базисная операция в данном случае – считать запись с каким-либо значением ключа. Записи могут располагаться в файле последовательно (например, отсортированные по значению ключевого поля) или в более сложном порядке. Метод доступа по значению ключевого поля к записям последовательного файла называется **индексно-последовательным**.



Рис. 6.1. Файл как последовательность записей переменной длины

В некоторых системах ускорение доступа к файлу обеспечивается конструированием **индекса** файла. Индекс обычно хранится на том же устройстве, что и сам файл, и состоит из списка элементов, каждый из которых содержит идентификатор записи, за которым следует указание о местоположении данной записи. Для поиска записи вначале происходит обращение к индексу, где находится указатель на нужную запись. Такие файлы называются **индексированными**, а метод доступа к ним – **доступ с использованием индекса**.

Предположим, у нас имеется большой несортированный файл, содержащий разнообразные сведения о студентах, состоящие из записей с несколькими полями, и возникает задача организации быстрого поиска по одному из полей, например по фамилии студента.

Рис. 6.2 иллюстрирует решение данной проблемы – организацию метода доступа к файлу с использованием индекса.



Рис. 6.2. Пример организации индекса для последовательного файла

Следует отметить, что почти всегда главным фактором увеличения скорости доступа является **избыточность** данных.

Способ выделения дискового пространства при помощи индексных узлов, применяемый в ряде ОС (Unix и некоторых других), может служить другим примером организации индекса.

В этом случае ОС использует древовидную организацию блоков, при которой блоки, составляющие файл, являются листьями дерева, а каждый внутренний узел содержит указатели на множество блоков файла. Для больших файлов индекс может быть слишком велик. В этом случае создают индекс для индексного файла (блоки промежуточного уровня или блоки косвенной адресации).

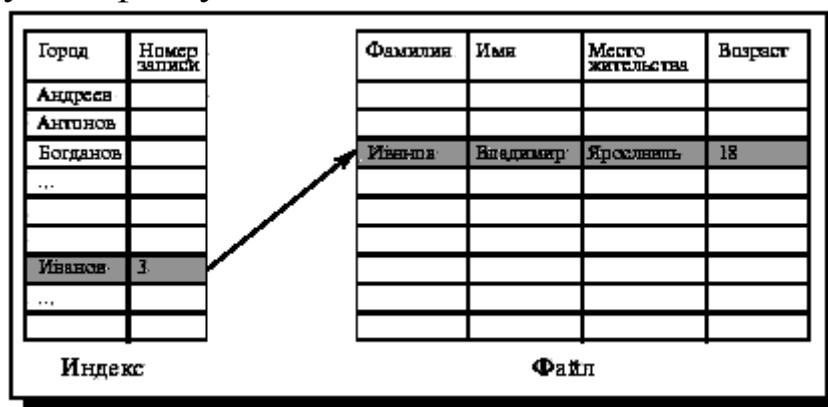
**Операции над файлами.** Операционная система должна предоставить в распоряжение пользователя набор операций для работы с файлами, реализованных через системные вызовы. Чаще всего при работе с файлом пользователь выполняет не одну, а несколько операций. Во-первых, нужно найти данные файла и его атрибуты по символьному имени, во-вторых, считать необходимые атрибуты файла в отведенную область оперативной памяти и проанализировать права пользователя на выполнение требуемой операции. Затем следует выполнить операцию, после чего освободить занимаемую данными файла область памяти. Рассмотрим в качестве примера основные файловые операции ОС Unix.

1. Создание файла, не содержащего данных. Смысл данного вызова – объявить, что файл существует, и присвоить ему ряд



атрибутов. При этом выделяется место для файла на диске и вносится запись в каталог.

2. Удаление файла и освобождение занимаемого им дискового пространства.

3. Открытие файла. Перед использованием файла процесс должен его открыть. Цель данного системного вызова – разрешить системе проанализировать атрибуты файла и проверить права доступа к нему, а также считать в оперативную память список адресов блоков файла для быстрого доступа к его данным. Открытие файла является процедурой создания **дескриптора** или управляющего блока файла. Дескриптор (описатель) файла хранит всю информацию о нем. Иногда, в соответствии с парадигмой, принятой в языках программирования, под дескриптором понимается альтернативное имя файла или указатель на описание файла в таблице открытых файлов, используемый при последующей работе с файлом. Например на языке Си операция открытия файла  $fd=open(pathname, flags, modes)$ ; возвращает дескриптор  $fd$ , который может быть задействован при выполнении операций чтения  $read(fd, buffer, count)$ ; или записи.

4. Закрытие файла. Если работа с файлом завершена, его атрибуты и адреса блоков на диске больше не нужны. В этом случае файл нужно закрыть, чтобы освободить место во внутренних таблицах файловой системы.

5. Позиционирование. Дает возможность специфицировать место внутри файла, откуда будет производиться считывание (или запись) данных, то есть задать **текущую** позицию.

6. Чтение данных из файла. Обычно это делается с текущей позиции. Пользователь должен задать объем считываемых данных и предоставить для них буфер в оперативной памяти.

7. Запись данных в файл с текущей позиции. Если текущая позиция находится в конце файла, его размер увеличивается, в противном случае запись осуществляется на место имеющихся данных, которые, таким образом, теряются.

Есть и другие операции, например переименование файла, получение атрибутов файла и т. д.

Существует два способа выполнить последовательность действий над файлами.

В первом случае для каждой операции выполняются как универсальные, так и уникальные действия (схема *stateless*).

Например последовательность операций может быть такой: *open, read1, close, ... open, read2, close, ... open, read3, close*.

Альтернативный способ – это когда универсальные действия выполняются в начале и в конце последовательности операций, а для каждой промежуточной операции выполняются только уникальные действия. В этом случае последовательность вышеприведенных операций будет выглядеть так: *open, read1, ... read2, ... read3, close*.

Большинство ОС использует второй способ, более экономичный и быстрый. Первый способ более устойчив к сбоям, поскольку результаты каждой операции становятся независимыми от результатов предыдущей операции; поэтому он иногда применяется в распределенных файловых системах (например Sun NFS).

Логическая структура директорий. Количество файлов на компьютере может быть большим. Отдельные системы хранят тысячи файлов, занимающие сотни гигабайтов дискового пространства. Эффективное управление этими данными подразумевает наличие в них четкой логической структуры. Все современные файловые системы поддерживают многоуровневое именование файлов за счет наличия во внешней памяти дополнительных файлов со специальной структурой – каталогов (или директорий).

Каждый каталог содержит список каталогов и/или файлов, содержащихся в данном каталоге. Каталоги имеют один и тот же внутренний формат, где каждому файлу соответствует одна запись в файле директории (рис. 6.3).

Число директорий зависит от системы. В ранних ОС имелась только одна корневая директория, затем появились директории для пользователей (по одной директории на пользователя). В современных ОС используется произвольная структура дерева директорий.

Имя файла (каталога)	Тип файла (обычный или каталог)	
Anti	K	атрибуты
Games	K	атрибуты
Autoexec.bat	D	атрибуты
mouse.com	D	атрибуты

Рис. 6.3. Директории

Таким образом, файлы на диске образуют иерархическую древовидную структуру (рис. 6.4).



Рис. 6.4. Древовидная структура файловой системы

Существует несколько эквивалентных способов изображения дерева. Структура перевернутого дерева, приведенного на рис. 6.4, наиболее распространена. Верхнюю вершину называют корнем. Если элемент дерева не может иметь потомков, он называется терминальной вершиной или листом (в данном случае является файлом). Нелистовые вершины – справочники или каталоги содержат списки листовых и нелистовых вершин. Путь от корня к файлу **однозначно** определяет файл.

Подобные древовидные структуры являются графами, не имеющими циклов. Можно считать, что ребра графа направлены вниз, а корень – вершина, не имеющая входящих ребер.

Внутри одного каталога имена листовых файлов уникальны. Имена файлов, находящихся в разных каталогах, могут совпадать. Для того чтобы однозначно определить файл по его имени (избежать коллизии имен), принято именовать файл так называемым **абсолютным или полным именем (pathname)**, состоящим из списка имен вложенных каталогов, по которому можно найти путь от корня к файлу плюс имя файла в каталоге, непосредственно содержащем данный файл. То есть полное имя включает цепочку имен – путь к файлу, например `/usr/games/doom`. Такие имена уникальны. Компоненты пути разделяют различными символами: « / » (слеш) в Unix или обратными слешем в MS-DOS (в Multics – « > »). Таким

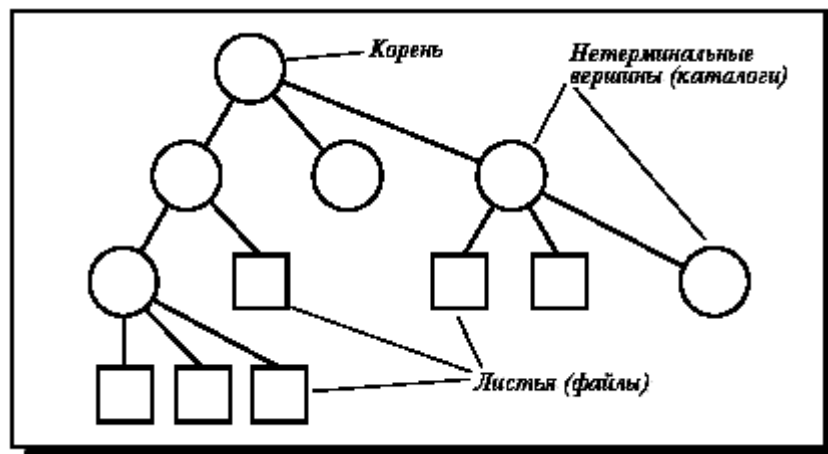
образом, использование древовидных каталогов минимизирует сложность назначения уникальных имен.

Указывать полное имя не всегда удобно, поэтому применяют другой способ задания имени – **относительный** путь к файлу. Он использует концепцию рабочей или текущей директории, которая обычно входит в состав атрибутов процесса, работающего с данным файлом. Тогда на файлы в такой директории можно ссылаться только по имени, при этом поиск файла будет осуществляться в рабочем каталоге. Это удобнее, но по существу, то же самое, что и абсолютная форма.

Для получения доступа к файлу и локализации его блоков система должна выполнить навигацию по каталогам. Рассмотрим для примера путь `/usr/linux/progr.c`. Алгоритм одинаков для всех иерархических систем. Сначала в фиксированном месте на диске находится корневая директория. Затем находится компонент пути `usr`, т. е. в корневой директории ищется файл `/usr`. Исследуя этот файл, система понимает, что данный файл является каталогом, поэтому блоки его данных рассматривает как список файлов и ищет следующий компонент `linux` в нем. Из строки для `linux` находится файл, соответствующий компоненту `usr/linux/`. Затем находится компонент `progr.c`, который открывается, заносится в таблицу открытых файлов и сохраняется в ней до закрытия файла.

Отклонение от типовой обработки компонентов `pathname` может возникнуть в том случае, когда этот компонент является не обычным каталогом с соответствующим ему индексным узлом и списком файлов, а служит точкой связывания (принято говорить «точкой монтирования») двух файловых архивов.

Многие прикладные программы работают с файлами, находящимися в текущей директории, не указывая явным образом ее имени. Это дает пользователю возможность произвольным образом именовать каталоги, содержащие различные программные пакеты. Для реализации этой возможности в большинстве ОС, поддерживающих иерархическую структуру директорий, используется обозначение «`.`» для текущей директории и «`..`» для родительской.

**Разделы диска. Организация доступа к архиву файлов.** Задание пути к файлу в файловых системах некоторых ОС отличается тем, с чего начинается эта цепочка имен.

В современных ОС принято разбивать диски на **логические диски** (это низкоуровневая операция), иногда называемые **разделами** (partitions). Бывает, что, наоборот, объединяют несколько физических дисков в один логический диск (например это можно сделать в ОС Windows NT). Поэтому в дальнейшем изложении считается, что каждый раздел представляет собой отдельный (виртуальный) диск. Диск содержит иерархическую древовидную структуру, состоящую из набора файлов, каждый из которых является хранилищем данных пользователя, и каталогов или директорий (то есть файлов, которые содержат перечень других файлов, входящих в состав каталога), необходимых для хранения информации о файлах системы.

В некоторых системах управления файлами требуется, чтобы каждый архив файлов целиком располагался на одном диске (разделе диска). В этом случае полное имя файла начинается с имени дискового устройства, на котором установлен соответствующий диск (буквы диска). Например `c:\util\nu\ndd.exe`. Такой способ именования используется в файловых системах DEC и Microsoft.

В других системах (Multics) вся совокупность файлов и каталогов представляет собой единое дерево. Сама система, выполняя поиск файлов по имени, начиная с корня, требовала установки необходимых дисков.

В ОС Unix предполагается наличие нескольких архивов файлов, каждый на своем разделе, один из которых считается корневым. После запуска системы можно «смонтировать» корневую файловую систему и ряд изолированных файловых систем в одну общую файловую систему.

Технически это осуществляется с помощью создания в корневой файловой системе специальных пустых каталогов. Специальный системный вызов *mount* ОС Unix позволяет подключить к одному из этих пустых каталогов корневой каталог указанного архива файлов. После монтирования общей файловой системы именование файлов производится так же, как если бы она с самого начала была централизованной. Задачей ОС является беспрепятственный проход точки монтирования при получении доступа к файлу по цепочке имен. Если учесть, что обычно монтирование файловой системы производится при загрузке системы, пользователи ОС Unix обычно и не задумываются о происхождении общей файловой системы.

**Операции над директориями.** Как и в случае с файлами, система обязана обеспечить пользователя набором операций, необходимых для работы с директориями, реализованных через системные вызовы. Несмотря на то, что директории – это файлы, логика работы с ними отличается от логики работы с обычными файлами и определяется природой этих объектов, предназначенных для поддержки структуры файлового архива. Совокупность системных вызовов для управления директориями зависит от особенностей конкретной ОС. Операции над каталогами являются прерогативой ОС, то есть пользователь не может, например, выполнить запись в каталог, начиная с текущей позиции. Рассмотрим в качестве примера некоторые системные вызовы, необходимые для работы с каталогами.

1. Создание директории. Вновь созданная директория включает записи с именами « . » и « .. », однако считается пустой.
2. Удаление директории. Удалена может быть только пустая директория.
3. Открытие директории для последующего чтения. Например чтобы перечислить файлы, входящие в директорию, процесс должен открыть директорию и считать имена всех файлов, которые она включает.
4. Закрытие директории после ее чтения для освобождения места во внутренних системных таблицах.
5. Поиск. Данный системный вызов возвращает содержимое текущей записи в открытой директории. Вообще говоря, для этих целей может использоваться системный вызов *Read*, но в этом случае от программиста потребуется знание внутренней структуры директории.
6. Получение списка файлов в каталоге.
7. Переименование. Имена директорий можно менять, как и имена файлов.
8. Создание файла. При создании нового файла необходимо добавить в каталог соответствующий элемент.
9. Удаление файла. Удаление из каталога соответствующего элемента. Если удаляемый файл присутствует только в одной директории, то он вообще удаляется из файловой системы, в противном случае система ограничивается только удалением специфицируемой записи.

Очевидно, что создание и удаление файлов предполагает также выполнение соответствующих файловых операций. Имеется еще ряд других системных вызовов, например, связанных с защитой информации.

**Контроль доступа к файлам.** Информация в компьютерной системе должна быть защищена как от физического **разрушения** (reliability), так и от несанкционированного **доступа** (protection). Наличие в системе многих пользователей предполагает организацию контролируемого доступа к файлам. Выполнение любой операции над файлом должно быть разрешено только в случае наличия у пользователя соответствующих привилегий. Обычно контролируются следующие операции: чтение, запись и выполнение. Другие операции, например копирование файлов или их переименование, также могут контролироваться. Однако они чаще реализуются через перечисленные. Так, операцию копирования файлов можно представить как операцию чтения и последующую операцию записи.

**Списки прав доступа.** Наиболее общий подход к защите файлов от несанкционированного использования – сделать доступ зависящим от идентификатора пользователя, то есть связать с каждым файлом или директорией **список прав доступа** (*access control list*), где перечислены имена пользователей и типы разрешенных для них способов доступа к файлу. Любой запрос на выполнение операции сверяется с таким списком. Основная проблема реализации данного способа – список может быть длинным. Чтобы разрешить всем пользователям читать файл, необходимо всех их внести в список. У такой техники есть два нежелательных следствия.

1. Конструирование подобного списка может оказаться сложной задачей, особенно если мы не знаем заранее пользователей системы.
2. Запись в директории должна иметь переменный размер (включать список потенциальных пользователей).

Для решения этих проблем создают классификации пользователей, например в ОС Unix все пользователи разделены на три группы.

1. **Владелец** (Owner).

2. **Группа (Group).** Набор пользователей, разделяющих файл и нуждающихся в типовом способе доступа к нему.
3. **Остальные (Univers).**

Это позволяет реализовать конденсированную версию списка прав доступа. В рамках такой ограниченной классификации задаются только три поля (по одному для каждой группы) для каждой контролируемой операции. В итоге в Unix операции чтения, записи и исполнения контролируются при помощи 9 бит (*rwxrwxrwx*).

### **6.3. Реализация файловой системы**

Как уже говорилось, файловая система должна организовать эффективную работу с данными, хранящимися во внешней памяти, и предоставить пользователю возможности для запоминания и выборки этих данных.

Для организации хранения информации на диске пользователь вначале обычно выполняет его форматирование, выделяя на нем место для структур данных, которые описывают состояние файловой системы в целом. Затем пользователь создает нужную ему структуру каталогов (или директорий), которые, по существу, являются списками вложенных каталогов и собственно файлов. И, наконец, он заполняет дисковое пространство файлами, приписывая их тому или иному каталогу. Таким образом, ОС должна предоставить в распоряжение пользователя совокупность системных вызовов, которые обеспечивают его необходимыми сервисами.

Кроме того, файловые службы могут решать проблемы проверки и сохранения целостности файловой системы, проблемы повышения производительности и ряд других.

### **6.4. Общая структура файловой системы**

Система хранения данных на дисках может быть структурирована следующим образом (рис. 6.5).

**Нижний уровень** – оборудование. Это в первую очередь магнитные диски с подвижными головками – основные устройства внешней памяти, представляющие собой пакеты магнитных пластин (поверхностей), между которыми на одном рычаге двигается пакет магнитных головок. Шаг движения пакета головок является дискретным, и каждому положению пакета головок логически соответствует цилиндр магнитного диска. Цилиндры делятся



на дорожки (треки), а каждая дорожка размечается на одно и то же количество блоков (секторов) таким образом, что в каждый блок можно записать по максимуму одно и то же число байтов. Следовательно, для обмена с магнитным диском на уровне аппаратуры нужно указать номер цилиндра, номер поверхности, номер блока на соответствующей дорожке и число байтов, которое нужно записать или прочитать от начала этого блока. Таким образом, диски могут быть разбиты на блоки фиксированного размера и можно непосредственно получить доступ к любому блоку (организовать прямой доступ к файлам).

Непосредственно с устройствами (дисками) взаимодействует часть ОС, называемая **системой ввода-вывода**. Система ввода-вывода предоставляет в распоряжение более высокоуровневого компонента ОС – файловой системы – используемое дисковое пространство в виде **непрерывной последовательности блоков фиксированного размера**. Система ввода-вывода имеет дело с **физическими** блоками диска, которые характеризуются адресом, например диск 2, цилиндр 75, сектор 11. Файловая система имеет дело с **логическими** блоками, каждый из которых имеет номер (от 0 или 1 до N). Размер логических блоков файла совпадает или является кратным размеру физического блока диска и может быть задан равным размеру страницы виртуальной памяти, поддерживаемой аппаратурой компьютера совместно с операционной системой.

В структуре системы управления файлами можно выделить базисную подсистему, которая отвечает за выделение дискового пространства конкретным файлам, и более высокоуровневую логическую подсистему, которая использует структуру дерева директорий для предоставления модулю базисной подсистемы необходимой ей информации, исходя из символического имени файла. Она также ответственна за авторизацию доступа к файлам.

**Стандартный запрос** на открытие (open) или создание (creat) файла поступает от прикладной программы к логической подсистеме. Логическая подсистема, используя структуру директорий, проверяет права доступа и вызывает базовую подсистему для получения доступа к блокам файла. После этого файл считается открытым, он содержится в таблице открытых файлов, и прикладная программа получает в свое распоряжение дескриптор (или handle в системах Microsoft) этого файла. Дескриптор файла является ссылкой на файл

в таблице открытых файлов и используется в запросах прикладной программы на чтение-запись из этого файла. Запись в таблице открытых файлов указывает через систему выделения блоков диска на блоки данного файла. Если к моменту открытия файл уже используется другим процессом, то есть содержится в таблице открытых файлов, то после проверки прав доступа к файлу может быть организован совместный доступ. При этом новому процессу также возвращается дескриптор – ссылка на файл в таблице открытых файлов.



Рис. 6.5. Блок-схема файловой системы

## **6.5. Управление внешней памятью**

Прежде чем описывать структуру данных файловой системы на диске, необходимо рассмотреть алгоритмы выделения дискового пространства и способы учета свободной и занятой дисковой памяти. Эти задачи связаны между собой.

### **6.6. Методы выделения дискового пространства**

Ключевым, безусловно, является вопрос, какой тип структур используется для учета отдельных блоков файла, то есть способ связывания файлов с блоками диска. В ОС используется несколько методов выделения файлу дискового пространства. Для каждого из методов запись в директории, соответствующая символьному имени файла, содержит указатель, следуя которому можно найти все блоки данного файла.

#### **Выделение непрерывной последовательностью блоков**

Простейший способ – хранить каждый файл как непрерывную последовательность блоков диска. При непрерывном расположении файл характеризуется адресом и длиной (в блоках). Файл, стартующий с блока  $b$ , занимает затем блоки  $b+1$ ,  $b+2$ , ...  $b+n-1$ .

Эта схема имеет два преимущества. Во-первых, ее легко реализовать, так как выяснение местонахождения файла сводится к вопросу, где находится первый блок. Во-вторых, она обеспечивает хорошую производительность, так как целый файл может быть считан за одну дисковую операцию.

Непрерывное выделение используется в ОС IBM/CMS, в ОС RSX-11 (для выполняемых файлов) и в ряде других.

Этот способ распространен мало, и вот почему. В процессе эксплуатации диск представляет собой некоторую совокупность свободных и занятых фрагментов. Не всегда имеется подходящий по размеру свободный фрагмент для нового файла. Проблема непрерывного расположения может рассматриваться как частный случай более общей проблемы выделения блока нужного размера из списка свободных блоков. Типовыми решениями этой задачи являются стратегии первого подходящего, наиболее подходящего и наименее подходящего (сравните с проблемой выделения памяти в методе с динамическим распределением). Как и в случае выделения нужного объема оперативной памяти в схеме с динамическими

разделами, метод страдает от **внешней фрагментации** в большей или меньшей степени, в зависимости от размера диска и среднего размера файла.

Кроме того, непрерывное распределение внешней памяти неприменимо до тех пор, пока неизвестен максимальный размер файла. Иногда размер выходного файла оценить легко (при копировании). Чаще, однако, это трудно сделать, особенно в тех случаях, когда размер файла меняется. Если места не хватило, то пользовательская программа может быть приостановлена с учетом выделения дополнительного места для файла при последующем рестарте. Некоторые ОС используют модифицированный вариант непрерывного выделения – основные блоки файла + резервные блоки. Однако с выделением блоков из резерва возникают те же проблемы, так как приходится решать задачу выделения непрерывной последовательности блоков диска теперь уже из совокупности резервных блоков.

Единственным приемлемым решением перечисленных проблем является периодическое уплотнение содержимого внешней памяти, или «сборка мусора», цель которой состоит в объединении свободных участков в один большой блок. Но это дорогостоящая операция, которую невозможно осуществлять слишком часто.

Таким образом, когда содержимое диска постоянно изменяется, данный метод не рационален. Однако для **стационарных** файловых систем, например для файловых систем компакт-дисков, он вполне пригоден.

### **Связный список**

Внешняя фрагментация – основная проблема рассмотренного выше метода – может быть устранена за счет представления файла в виде связного списка блоков диска. Запись в директории содержит указатель на первый и последний блоки файла (иногда в качестве варианта используется специальный знак конца файла – EOF). Каждый блок содержит указатель на следующий блок (рис. 6.6).



Рис. 6.6. Хранение файла в виде связанного списка дисковых блоков

Внешняя фрагментация для данного метода отсутствует. Любой свободный блок может быть использован для удовлетворения запроса. Заметим, что нет необходимости декларировать размер файла в момент создания. Файл может расти неограниченно.

Связное выделение имеет, однако, несколько существенных недостатков.

Во-первых, при прямом доступе к файлу для поиска  $i$ -го блока нужно осуществить несколько обращений к диску, последовательно считывая блоки от 1 до  $i-1$ , то есть выборка логически смежных записей, которые занимают физически несмежные секторы, может требовать много времени. Здесь мы теряем все преимущества прямого доступа к файлу.

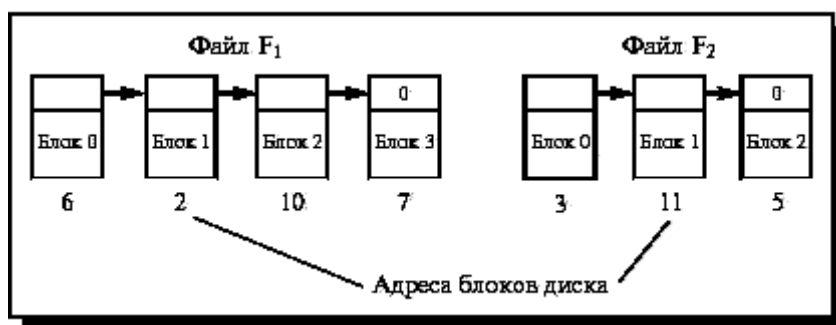
Во-вторых, данный способ не очень надежен. Наличие дефектного блока в списке приводит к потере информации в оставшейся части файла и потенциально к потере дискового пространства, отведенного под этот файл.

Наконец, для указателя на следующий блок внутри блока нужно выделить место, что не всегда удобно. Емкость блока, традиционно являющаяся степенью двойки (многие программы читают и пишут блоками по степеням двойки), таким образом, перестает быть степенью двойки, так как указатель отбирает несколько байтов.

Поэтому метод связанного списка обычно в чистом виде не используется.

### Таблица отображения файлов

Одним из вариантов предыдущего способа является хранение указателей не в дисковых блоках, а в индексной таблице в памяти, которая называется таблицей отображения файлов (FAT – file

allocation table) (рис. 6.7). Этой схемы придерживаются многие ОС (MS-DOS, OS/2, MS Windows и др.)

По-прежнему существенно, что запись в директории содержит только ссылку на первый блок. Далее при помощи таблицы FAT можно локализовать блоки файла независимо от его размера. В тех строках таблицы, которые соответствуют последним блокам файлов, обычно записывается некоторое граничное значение, например, EOF.

Главное достоинство данного подхода состоит в том, что по таблице отображения можно судить о физическом соседстве блоков, располагающихся на диске, и при выделении нового блока можно легко найти свободный блок диска, находящийся поблизости от других блоков данного файла. Минусом данной схемы может быть необходимость хранения в памяти этой довольно большой таблицы.



Рис. 6.7. Метод связанного списка с использованием таблицы в оперативной памяти

### Индексные узлы

Наиболее распространенный метод выделения файлу блоков диска – связать с каждым файлом небольшую таблицу, называемую индексным узлом (i-node), которая перечисляет атрибуты и дисковые адреса блоков файла (рис. 6.8). Запись в директории, относящаяся к файлу, содержит адрес индексного блока. По мере заполнения файла указатели на блоки диска в индексном узле принимают осмысленные значения.

Индексирование поддерживает прямой доступ к файлу, без ущерба от внешней фрагментации. Индексированное размещение широко распространено и поддерживает как последовательный, так и прямой доступ к файлу.

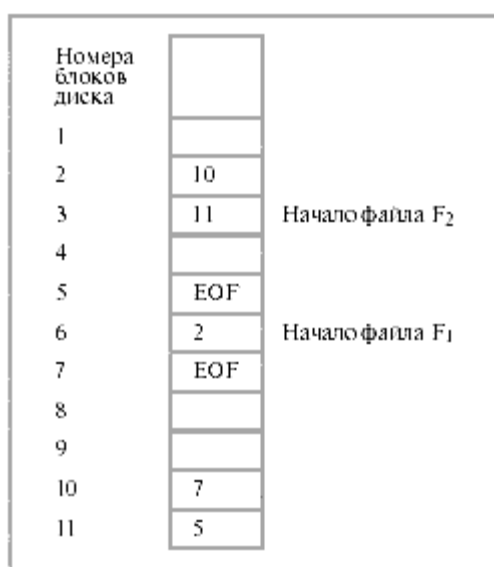
Обычно применяется комбинация одноуровневого и многоуровневых индексов. Первые несколько адресов блоков файла хранятся непосредственно в индексном узле. Таким образом, для маленьких файлов индексный узел хранит всю необходимую информацию об адресах блоков диска. Для больших файлов один из адресов индексного узла указывает на блок косвенной адресации. Данный блок содержит адреса дополнительных блоков диска. Если этого недостаточно, используется блок двойной косвенной адресации, который содержит адреса блоков косвенной адресации. Если и этого не хватает, используется блок тройной косвенной адресации.



Рис. 6.8. Структура индексного узла

Данную схему используют файловые системы Unix (а также файловые системы HPFS, NTFS и др.). Такой подход позволяет при фиксированном, относительно небольшом размере индексного узла поддерживать работу с файлами, размер которых может меняться от нескольких байтов до нескольких гигабайтов. Существенно, что для маленьких файлов используется только прямая адресация, обеспечивающая максимальную производительность.

### **6.7. Управление свободным и занятым дисковым пространством**

Дисковое пространство, не выделенное ни одному файлу, также должно быть управляемым. В современных ОС используется несколько способов учета используемого места на диске. Рассмотрим наиболее распространенные.

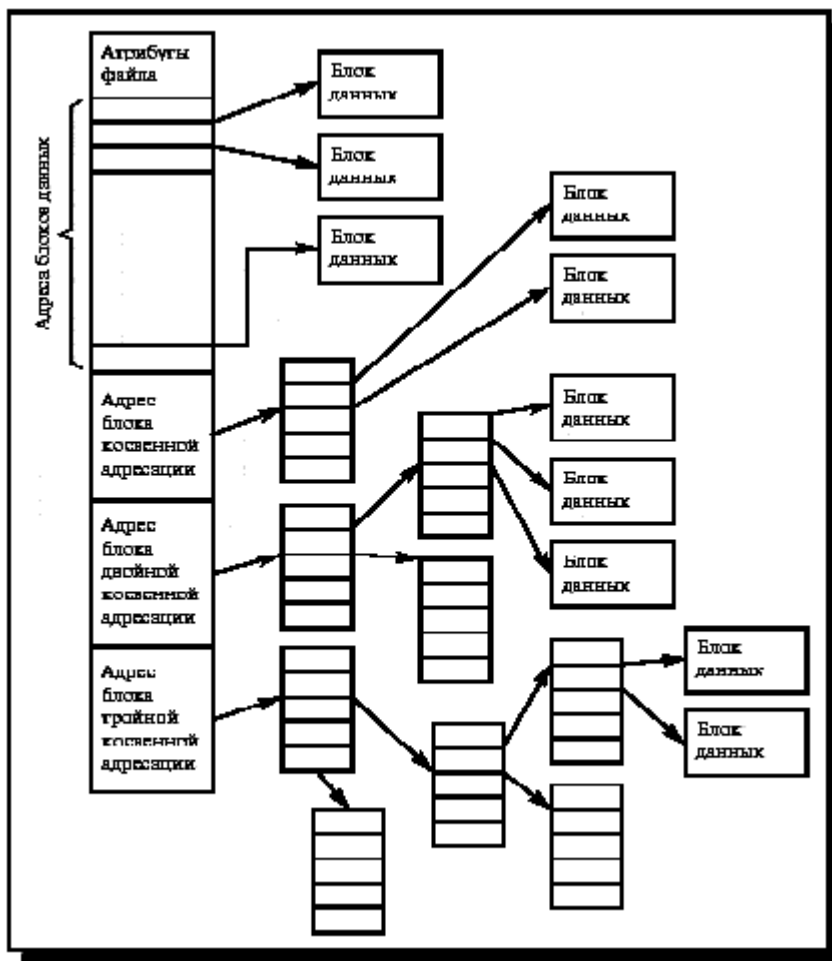
#### **Учет при помощи организации битового вектора**

Часто список свободных блоков диска реализован в виде битового вектора (bit map или bit vector). Каждый блок представлен одним битом, принимающим значение 0 или 1, в зависимости от того, занят он или свободен. Например 00111100111100011000001 ... .

Главное преимущество этого подхода состоит в том, что он относительно прост и эффективен при нахождении первого свободного блока или  $n$  последовательных блоков на диске. Многие компьютеры имеют инструкции манипулирования битами, которые могут использоваться для этой цели. Например компьютеры семейств Intel и Motorola имеют инструкции, при помощи которых можно легко локализовать первый единичный бит в слове.

Описываемый метод учета свободных блоков используется в Apple Macintosh.

Несмотря на то, что размер описанного битового вектора наименьший из всех возможных структур, даже такой вектор может оказаться большого размера. Поэтому данный метод эффективен, только если битовый вектор помещается в памяти целиком, что возможно лишь для относительно небольших дисков. Например, диск размером 4 Гбайт с блоками по 4 Кбайт нуждается в таблице размером 128 Кбайт для управления свободными блоками. Иногда, если битовый вектор становится слишком большим, для ускорения поиска в нем его разбивают на регионы и организуют резюмирующие



структуры данных, содержащие сведения о количестве свободных блоков для каждого региона.

### **Учет при помощи организации связного списка**

Другой подход – связать в список все свободные блоки, размещая указатель на первый свободный блок в специально отведенном месте диска, попутно кэшируя в памяти эту информацию.

Подобная схема не всегда эффективна. Для трассирования списка нужно выполнить много обращений к диску. Однако, к счастью, необходим, как правило, только первый свободный блок.

Иногда прибегают к модификации подхода связного списка, организуя хранение адресов  $n$  свободных блоков в первом свободном блоке. Первые  $n-1$  этих блоков действительно используются. Последний блок содержит адреса других  $n$  блоков и т. д.

Существуют и другие методы, например свободное пространство можно рассматривать как файл и вести для него соответствующий индексный узел.

### **Размер блока**

Размер логического блока играет важную роль. В некоторых системах (Unix) он может быть задан при форматировании диска. Небольшой размер блока будет приводить к тому, что каждый файл будет содержать много блоков. Чтение блока осуществляется с задержками на поиск и вращение, таким образом, файл из многих блоков будет читаться медленно. Большие блоки обеспечивают более высокую скорость обмена с диском, но из-за внутренней фрагментации (каждый файл занимает целое число блоков, и в среднем половина последнего блока пропадает) снижается процент полезного дискового пространства.

Проведенные исследования показали, что большинство файлов имеют небольшой размер. Например, в Unix приблизительно 85 % файлов имеют размер менее 8 Кбайт и 48 % – менее 1 Кбайта.

Можно также учесть, что в системах с виртуальной памятью желательно, чтобы единицей пересылки диск-память была страница (наиболее распространенный размер страниц памяти – 4 Кбайта). Отсюда обычный компромиссный выбор блока размером 512 байт, 1 Кбайт, 2 Кбайт, 4 Кбайт.

## **6.8. Структура файловой системы на диске**

Рассмотрение методов работы с дисковым пространством дает общее представление о совокупности служебных данных, необходимых для описания файловой системы. Структура служебных данных типовой файловой системы, например Unix, на одном из разделов диска, таким образом, может состоять из четырех основных частей (рис. 6.9).



Рис. 6.9. Примерная структура файловой системы на диске

В начале раздела находится суперблок, содержащий общее описание файловой системы, например:

- тип файловой системы;
- размер файловой системы в блоках;
- размер массива индексных узлов;
- размер логического блока.

Описанные структуры данных создаются на диске в результате его **форматирования** (например, утилитами `format`, `makefs` и др.). Их наличие позволяет обращаться к данным на диске как к файловой системе, а не как к обычной последовательности блоков.

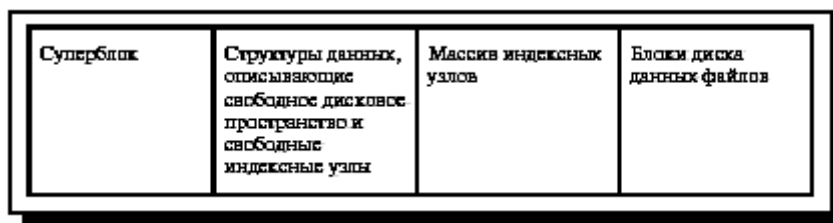
В файловых системах современных ОС для повышения устойчивости поддерживается несколько копий суперблока. В некоторых версиях Unix суперблок включал также и структуры данных, управляющие распределением дискового пространства, в результате чего суперблок непрерывно подвергался модификации, что снижало надежность файловой системы в целом. Выделение структур данных, описывающих дисковое пространство, в отдельную часть является более правильным решением.

Массив индексных узлов (`ilist`) содержит список индексов, соответствующих файлам данной файловой системы. Размер массива индексных узлов определяется администратором при установке системы. Максимальное число файлов, которые могут быть созданы в файловой системе, определяется числом доступных индексных узлов.

В блоках данных хранятся реальные данные файлов. Размер логического блока данных может задаваться при форматировании файловой системы. Заполнение диска содержательной информацией предполагает использование блоков хранения данных для файлов директорий и обычных файлов и имеет следствием модификацию массива индексных узлов и данных, описывающих пространство диска. Отдельно взятый блок данных может принадлежать одному и только одному файлу в файловой системе.

### 6.9. Реализация директорий

Как уже говорилось, директория или каталог – это файл, имеющий вид таблицы и хранящий список входящих в него файлов или каталогов. Основная задача файлов-директорий – поддержка иерархической древовидной структуры файловой системы. Запись в директории имеет определенный для данной ОС формат, зачастую неизвестный пользователю, поэтому блоки данных файла-директории заполняются не через операции записи, а при помощи специальных системных вызовов (например создание файла).

Для доступа к файлу ОС использует путь (pathname), сообщенный пользователем. Запись в директории связывает имя файла или имя поддиректории с блоками данных на диске (рис. 6.10). В зависимости от способа выделения файлу блоков диска (раздел «Методы выделения дискового пространства») эта ссылка может быть номером первого блока или номером индексного узла. В любом случае обеспечивается связь символического имени файла с данными на диске.



Рис. 6.10. Реализация директорий

Когда система открывает файл, она ищет его имя в директории. Затем из записи в директории или из структуры, на которую запись

в директории указывает, извлекаются атрибуты и адреса блоков файла на диске. Эта информация помещается в системную таблицу в главной памяти. Все последующие ссылки на данный файл используют эту информацию. Атрибуты файла можно хранить непосредственно в записи в директории, как показано на рис. 6.10. Однако для организации совместного доступа к файлам удобнее хранить атрибуты в индексном узле, как это делается в Unix.

### Директории в ОС MS-DOS

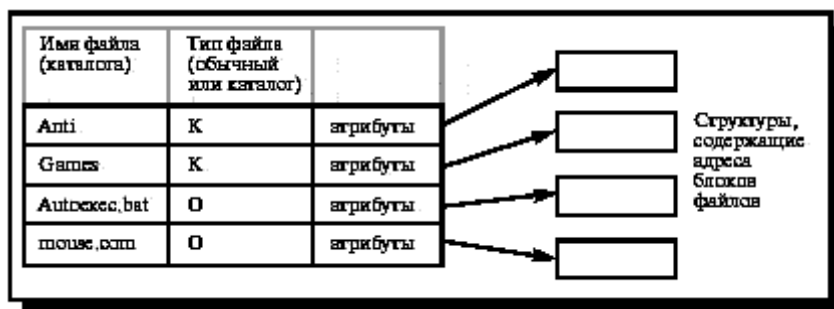
В ОС MS-DOS типовая запись в директории имеет вид, показанный на рис. 6.11.



Рис. 6.11. Вариант записи в директории MS-DOS

В ОС MS-DOS, как и в большинстве современных ОС, директории могут содержать поддиректории (специфицируемые битом атрибута), что позволяет конструировать произвольное дерево директорий файловой системы.

Номер первого блока используется в качестве индекса в таблице FAT. Далее по цепочке в этой таблице могут быть найдены остальные блоки.

### Директории в ОС Unix

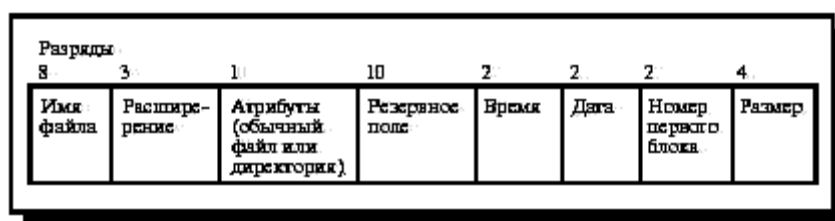
Структура директории проста. Каждая запись содержит имя файла и номер его индексного узла (рис. 6.12). Вся остальная информация о файле (тип, размер, время модификации, владелец и т. д. и номера дисковых блоков) находится в индексном узле.



Рис. 6.12. Вариант записи в директории Unix

В более поздних версиях Unix форма записи претерпела ряд изменений, например, имя файла описывается структурой. Однако суть осталась прежней.

### **6.10. Поиск в директории**

Список файлов в директории обычно не является упорядоченным по именам файлов. Поэтому правильный выбор алгоритма поиска имени файла в директории имеет большое влияние на эффективность и надежность файловых систем.

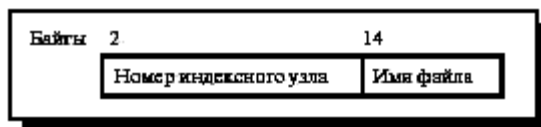
#### **Линейный поиск**

Существует несколько стратегий просмотра списка символьных имен. Простейшей из них является линейный поиск. Директория просматривается с самого начала, пока не встретится нужное имя файла. Хотя это наименее эффективный способ поиска, оказывается, что в большинстве случаев он работает с приемлемой производительностью. Например, авторы Unix утверждали, что линейного поиска вполне достаточно. По-видимому, это связано с тем, что на фоне относительно медленного доступа к диску некоторые задержки, возникающие в процессе сканирования списка, несущественны.

Метод прост, но требует временных затрат. Для создания нового файла вначале нужно проверить директорию на наличие такого же имени. Затем имя нового файла вставляется в конец директории (если, разумеется, файл с таким же именем в директории не существует, в противном случае нужно информировать пользователя). Для удаления файла нужно также выполнить поиск его имени в списке и пометить запись как неиспользуемую.

Реальный недостаток данного метода – последовательный поиск файла. Информация о структуре директории используется часто, и неэффективный способ поиска будет замечен пользователями. Можно свести поиск к бинарному, если отсортировать список файлов. Однако это усложнит создание и удаление файлов, так как требуется перемещение большого объема информации.

## **Хеш-таблица**

Хеширование – другой способ, который может использоваться для размещения и последующего поиска имени файла в директории. В данном методе имена файлов также хранятся в каталоге в виде линейного списка, но дополнительно используется хеш-таблица. Хеш-таблица, точнее построенная на ее основе хеш-функция, позволяет по имени файла получить указатель на имя файла в списке. Таким образом, можно существенно уменьшить время поиска.

В результате хеширования могут возникать коллизии, то есть ситуации, когда функция хеширования, примененная к разным именам файлов, дает один и тот же результат. Обычно имена таких файлов объединяют в связные списки, предполагая в дальнейшем осуществление в них последовательного поиска нужного имени файла. Выбор подходящего алгоритма хеширования позволяет свести к минимуму число коллизий. Однако всегда есть вероятность неблагоприятного исхода, когда непропорционально большому числу имен файлов функция хеширования ставит в соответствие один и тот же результат. В таком случае преимущество использования этой схемы по сравнению с последовательным поиском практически утрачивается.

## **Другие методы поиска**

Помимо описанных методов поиска имени файла, в директории существуют и другие. В качестве примера можно привести организацию поиска в каталогах файловой системы NTFS при помощи так называемого В-дерева, которое стало стандартным способом организации индексов в системах баз данных.

### **6.11. Монтирование файловых систем**

Так же как файл должен быть открыт перед использованием, и файловая система, хранящаяся на разделе диска, должна быть смонтирована, чтобы стать доступной процессам системы.

Функция `mount` (монтировать) связывает файловую систему из указанного раздела на диске с существующей иерархией файловых систем, а функция `umount` (демонтировать) выключает файловую систему из иерархии. Функция `mount`, таким образом, дает пользователям возможность обращаться к данным в дисковом

разделе как к файловой системе, а не как к последовательности дисковых блоков.

Процедура монтирования состоит в следующем. Пользователь (в Unix это суперпользователь) сообщает ОС имя устройства и место в файловой структуре (имя пустого каталога), куда нужно присоединить файловую систему (точка монтирования) (рис. 6.13, рис. 6.14). Например, в ОС Unix библиотечный вызов `mount` имеет вид:

```
mount(special pathname, directory pathname,  
options)
```

где `special pathname` – имя специального файла устройства (в общем случае имя раздела), соответствующего дисковому разделу с монтируемой файловой системой, `directory pathname` – каталог в существующей иерархии, где будет монтироваться файловая система (другими словами, точка или место монтирования), а `options` указывает, следует ли монтировать файловую систему «только для чтения» (при этом не будут выполняться такие функции, как `write` и `creat`, которые производят запись в файловую систему). Затем ОС должна убедиться, что устройство содержит действительную файловую систему ожидаемого формата с суперблоком, списком индексов и корневым индексом.

Некоторые ОС осуществляют монтирование автоматически, как только встретят диск в первый раз (жесткие диски на этапе загрузки, гибкие – когда они вставлены в дисковод), ОС ищет файловую систему на устройстве. Если файловая система на устройстве имеется, она монтируется на корневом уровне, при этом к цепочке имен абсолютного имени файла (`pathname`) добавляется буква раздела.



Рис. 6.13. Две файловые системы до монтирования



Рис. 6.14. Общая файловая система после монтирования

Ядро поддерживает таблицу монтирования с записями о каждой смонтированной файловой системе. В каждой записи содержится информация о вновь смонтированном устройстве, о его суперблоке и корневом каталоге, а также сведения о точке монтирования. Для устранения потенциально опасных побочных эффектов число линков к каталогу – точке монтирования – должно быть равно 1. Занесение информации в таблицу монтирования производится немедленно, поскольку может возникнуть конфликт между двумя процессами. Например, если монтирующий процесс приостановлен для открытия устройства или считывания суперблока файловой системы, а тем временем другой процесс может попытаться смонтировать файловую систему.

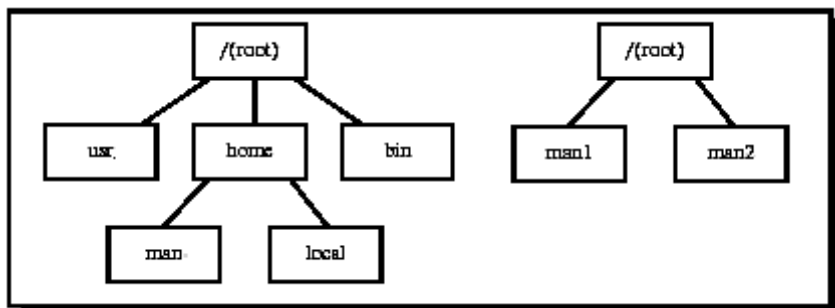
Наличие в логической структуре файлового архива точек монтирования требует аккуратной реализации алгоритмов, осуществляющих навигацию по каталогам. Точку монтирования можно пересечь двумя способами: из файловой системы, где производится монтирование, в файловую систему, которая монтируется (в направлении от глобального корня к листу), и в обратном направлении. Алгоритмы поиска файлов должны предусматривать ситуации, в которых очередной компонент пути к файлу является точкой монтирования, когда вместо анализа индексного узла очередной директории приходится осуществлять обработку суперблока смонтированной системы.

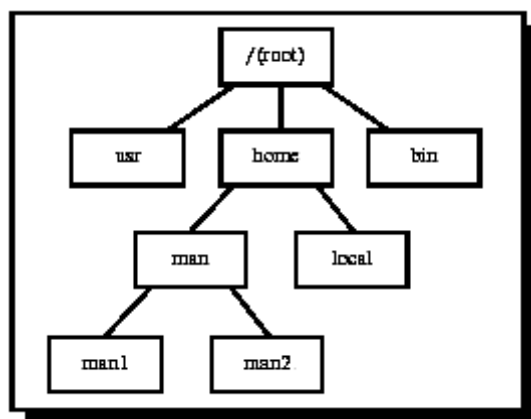

## 6.12. Связывание файлов

Иерархическая организация, положенная в основу древовидной структуры файловой системы современных ОС, не предусматривает выражения отношений, в которых потомки связываются более чем с одним предком. Такая негибкость частично устраняется возможностью реализации связывания файлов или организации линков (link).

Ядро позволяет пользователю связывать каталоги, упрощая написание программ, требующих пересечения дерева файловой системы (рис. 6.15). Часто имеет смысл хранить под разными именами одну и ту же команду (выполняемый файл). Например, выполняемый файл традиционного текстового редактора ОС Unix vi обычно может вызываться под именами ex, edit, vi, view и vedit файловой системы. Соединение между директорией и разделяемым файлом называется «связью» или «ссылкой» (link). Дерево файловой системы превращается в циклический граф.

Это удобно, но создает ряд дополнительных проблем.

Простейший способ реализовать связывание файла – просто дублировать информацию о нем в обеих директориях. При этом, однако, может возникнуть проблема совместимости в случае, если владельцы этих директорий попытаются независимо друг от друга изменить содержимое файла. Например, в ОС CP/M запись в директории о файле непосредственно содержит адреса дисковых блоков. Поэтому копии тех же дисковых адресов должны быть сделаны и в другой директории, куда файл линкуется. Если один из пользователей что-то добавляет к файлу, новые блоки будут перечислены только у него в директории и не будут «видны» другому пользователю.



Рис. 6.15. Структура файловой системы с возможностью связывания файла с новым именем

Проблема такого рода может быть решена двумя способами. Первый из них – так называемая **жесткая** связь (hard link). Если блоки данных файла перечислены не в директории, а в небольшой структуре данных (например, в индексном узле), связанной собственно с файлом, то второй пользователь может связаться непосредственно с этой, уже существующей структурой.

Альтернативное решение – создание нового файла, который содержит путь к связываемому файлу. Такой подход называется **символической** линковкой (soft или symbolic link). При этом в соответствующем каталоге создается элемент, в котором имени связи сопоставляется некоторое имя файла (этот файл даже не обязан существовать к моменту создания символической связи). Для символической связи может создаваться отдельный индексный узел и даже заводиться отдельный блок данных для хранения потенциально длинного имени файла.

Каждый из этих методов имеет свои минусы. В случае жесткой связи возникает необходимость поддержки счетчика ссылок на файл для корректной реализации операции удаления файла. Например, в Unix такой счетчик является одним из атрибутов, хранящихся в индексном узле. Удаление файла одним из пользователей уменьшает количество ссылок на файл на 1. Реальное удаление файла происходит, когда число ссылок на файл становится равным 0.

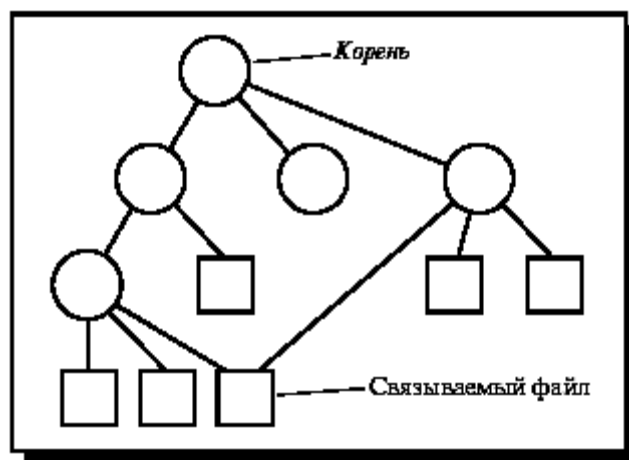
В случае символической линковки такая проблема не возникает, так как только реальный владелец имеет ссылку на индексный узел файла. Если собственник удаляет файл, то он разрушается, и попытки других пользователей работать с ним закончатся провалом. Удаление символического линка на файл никак не влияет. Проблема организации символической связи – потенциальное снижение скорости доступа к файлу. Файл символического линка хранит путь к файлу, содержащий список вложенных директорий, для прохождения по которому необходимо осуществить несколько обращений к диску.

Символический линк имеет то преимущество, что он может использоваться для организации удобного доступа к файлам удаленных компьютеров, если, например, добавить к пути сетевой адрес удаленной машины.

Циклический граф – структура более гибкая, нежели простое дерево, но работа с ней требует большой аккуратности. Поскольку

теперь к файлу существует несколько путей, программа поиска файла может найти его на диске несколько раз. Простейшее практическое решение данной проблемы – ограничить число директорий при поиске. Полное устранение циклов при поиске – довольно трудоемкая процедура, выполняемая специальными утилитами и связанная с многократной трассировкой директорий файловой системы.

### 6.13. Кооперация процессов при работе с файлами

Когда различные пользователи работают вместе над проектом, они часто нуждаются в разделении файлов.

Разделяемый файл – разделяемый ресурс. Как и в случае любого совместно используемого ресурса, процессы должны синхронизировать доступ к совместно используемым файлам, каталогам, чтобы избежать тупиковых ситуаций, дискриминации отдельных процессов и снижения производительности системы.

Например, если несколько пользователей одновременно редактируют какой-либо файл и не принято специальных мер, то результат будет непредсказуем и зависит от того, в каком порядке осуществлялись записи в файл. Между двумя операциями read одного процесса другой процесс может модифицировать данные, что для многих приложений неприемлемо. Простейшее решение данной проблемы – предоставить возможность одному из процессов захватить файл, то есть заблокировать доступ к разделяемому файлу другим процессам на все время, пока файл остается открытым для данного процесса. Однако это было бы недостаточно гибко и не соответствовало бы характеру поставленной задачи.

Рассмотрим вначале **грубый** подход, то есть временный захват пользовательским процессом файла или записи (части файла между указанными позициями).

Системный вызов, позволяющий установить и проверить блокировки на файл, является неотъемлемым атрибутом современных многопользовательских ОС. В принципе, было бы логично связать синхронизацию доступа к файлу как к единому целому с системным вызовом open (т. е., например открытие файла в режиме записи или обновления могло бы означать его монопольную блокировку соответствующим процессом, а открытие в режиме чтения – совместную блокировку). Так поступают во многих операционных

системах (начиная с ОС Multics). В ОС Unix это не так, что имеет исторические причины.

В первой версии системы Unix, разработанной Томпсоном и Ричи, механизм захвата файла отсутствовал. Применялся очень простой подход к обеспечению параллельного (от нескольких процессов) доступа к файлам: система позволяла любому числу процессов одновременно открывать один и тот же файл в любом режиме (чтения, записи или обновления) и не предпринимала никаких синхронизационных действий. Вся ответственность за корректность совместной обработки файла ложилась на использующие его процессы, и система даже не предоставляла каких-либо особых средств для синхронизации доступа процессов к файлу. Однако впоследствии для того чтобы повысить привлекательность системы для коммерческих пользователей, работающих с базами данных, в версию V системы были включены механизмы захвата файла и записи, базирующиеся на системном вызове `fcntl`.

Допускается два варианта синхронизации: с «ожидание» м, когда требование блокировки может привести к откладыванию процесса до того момента, когда это требование может быть удовлетворено, и без ожидания, когда процесс немедленно оповещается об удовлетворении требования блокировки или о невозможности ее удовлетворения в данный момент.

Установленные блокировки относятся только к тому процессу, который их установил, и не наследуются процессами-потомками этого процесса. Более того, даже если некоторый процесс пользуется синхронизационными возможностями системного вызова `fcntl`, другие процессы по-прежнему могут работать с тем файлом без всякой синхронизации. Другими словами, это дело группы процессов, совместно использующих файл, – договориться о способе синхронизации параллельного доступа.

Более тонкий подход заключается в прозрачной для пользователя блокировке отдельных структур ядра, отвечающих за работу с файлами части пользовательских данных. Например в ОС Unix во время системного вызова, осуществляющего ту или иную операцию с файлом, как правило, происходит блокирование индексного узла, содержащего адреса блоков данных файла. Может показаться, что организация блокировок или запрета более чем

одному процессу работать с файлом во время выполнения системного вызова является излишней, так как в подавляющем большинстве случаев выполнение системных вызовов и так не прерывается, то есть ядро работает в условиях невытесняющей многозадачности. Однако в данном случае это не совсем так. Операции чтения и записи занимают продолжительное время и лишь инициируются центральным процессором, а осуществляются по независимым каналам, поэтому установка блокировок на время системного вызова является необходимой гарантией атомарности операций чтения и записи. На практике оказывается достаточным заблокировать один из буферов кэша диска, в заголовке которого ведется список процессов, ожидающих освобождения данного буфера. Таким образом, в соответствии с семантикой Unix изменения, сделанные одним пользователем, немедленно становятся «видны» другому пользователю, который держит данный файл открытым одновременно с первым.

### **Примеры разрешения коллизий и тупиковых ситуаций**

Логика работы системы в сложных ситуациях может проиллюстрировать особенности организации мультидоступа.

Рассмотрим в качестве примера **образование потенциального тупика** при создании связи (link), когда разрешен совместный доступ к файлу.

Два процесса, выполняющие одновременно следующие функции:

```
процесс А:          link («a/b/c/d», «e/f/g»);  
процесс В:          link («e/f», «a/b/c/d/ee»);
```

могут зайти в тупик. Предположим, что процесс А обнаружил индекс файла «a/b/c/d» в тот самый момент, когда процесс В обнаружил индекс файла «e/f». Фраза «в тот же самый момент» означает, что системой достигнуто состояние, при котором каждый процесс получил искомый индекс. Когда же теперь процесс А попытается получить индекс файла «e/f», он приостановит свое выполнение до тех пор, пока индекс файла «f» не освободится. В то же время процесс В пытается получить индекс каталога «a/b/c/d» и приостанавливается в ожидании освобождения индекса файла «d». Процесс А будет удерживать заблокированным индекс, нужный

процессу В, а процесс В, в свою очередь, будет удерживать заблокированным индекс, необходимый процессу А.

Для предотвращения этого классического примера взаимной блокировки в файловой системе принято, чтобы ядро освобождало индекс исходного файла после увеличения значения счетчика связей. Тогда, поскольку первый из ресурсов (индекс) свободен при обращении к следующему ресурсу, взаимной блокировки не происходит.

Поводов для нежелательной **конкуренции** между процессами много, особенно **при удалении** имен каталогов. Предположим, что один процесс пытается найти данные файла по его полному символическому имени, последовательно проходя компонент за компонентом, а другой процесс удаляет каталог, имя которого входит в путь поиска. Допустим, процесс А делает разбор имени «a/b/c/d» и приостанавливается во время получения индексного узла для файла «с». Он может приостановиться при попытке заблокировать индексный узел или при попытке обратиться к дисковому блоку, где этот индексный узел хранится. Если процессу В нужно удалить связь для каталога с именем «с», он может приостановиться по той же самой причине, что и процесс А. Пусть ядро впоследствии решит возобновить процесс В раньше процесса А. Прежде чем процесс А продолжит свое выполнение, процесс В завершится, удалив связь каталога «с» и его содержимое по этой связи. Позднее процесс А попытается обратиться к несуществующему индексному узлу, который уже был удален. Алгоритм поиска файла, проверяющий в первую очередь неравенство значения счетчика связей нулю, должен сообщить об ошибке.

Можно привести и другие примеры, которые демонстрируют необходимость тщательного проектирования файловой системы для ее последующей надежной работы.

#### **6.14. Надежность файловой системы**

Жизнь полна неприятных неожиданностей, а разрушение файловой системы зачастую более опасно, чем разрушение компьютера. Поэтому файловые системы должны разрабатываться с учетом подобной возможности. Помимо очевидных решений, например своевременное дублирование информации (backup),

файловые системы современных ОС содержат специальные средства для поддержки собственной совместимости.

### **Целостность файловой системы**

Важный аспект надежной работы файловой системы – контроль ее целостности. В результате файловых операций блоки диска могут считываться в память, модифицироваться и затем записываться на диск. Причем многие файловые операции затрагивают сразу несколько объектов файловой системы. Например копирование файла предполагает выделение ему блоков диска, формирование индексного узла, изменение содержимого каталога и т. д. В течение короткого периода времени между этими шагами информация в файловой системе оказывается несогласованной.

И если вследствие непредсказуемого останова системы на диске будут сохранены изменения только для части этих объектов (нарушена атомарность файловой операции), файловая система на диске может быть оставлена в несовместимом состоянии. В результате могут возникнуть нарушения логики работы с данными, например, появиться «потерянные» блоки диска, которые не принадлежат ни одному файлу и в то же время помечены как занятые, или, наоборот, блоки, помеченные как свободные, но в то же время занятые (на них есть ссылка в индексном узле) или другие нарушения.

В современных ОС предусмотрены меры, которые позволяют свести к минимуму ущерб от порчи файловой системы и затем полностью или частично восстановить ее целостность.

### **6.15. Порядок выполнения операций**

Очевидно, что для правильного функционирования файловой системы значимость отдельных данных неравноценна. Искажение содержимого пользовательских файлов не приводит к серьезным (с точки зрения целостности файловой системы) последствиям, тогда как несоответствия в файлах, содержащих управляющую информацию (директории, индексные узлы, суперблок и т. п.), могут быть катастрофическими. Поэтому должен быть тщательно продуман порядок выполнения операций со структурами данных файловой системы.

Рассмотрим пример создания жесткой связи для файла [3]. Для этого файловой системе необходимо выполнить следующие операции:

- создать новую запись в каталоге, указывающую на индексный узел файла;
- увеличить счетчик связей в индексном узле.

Если аварийный останов произошел между 1-й и 2-й операциями, то в каталогах файловой системы будут существовать два имени файла, адресующих индексный узел со значением счетчика связей, равному 1. Если теперь будет удалено одно из имен, это приведет к удалению файла как такового. Если же порядок операций изменен и, как прежде, останов произошел между первой и второй операциями, файл будет иметь несуществующую жесткую связь, но существующая запись в каталоге будет правильной. Хотя это тоже является ошибкой, но ее последствия менее серьезны, чем в предыдущем случае.

### **Журнализация**

Другим средством поддержки целостности является заимствованный из систем управления базами данных прием, называемый журнализация (иногда употребляется термин «журналирование»). Последовательность действий с объектами во время файловой операции протоколируется, и если произошел останов системы, то, имея в наличии протокол, можно осуществить откат системы назад в исходное целостное состояние, в котором она пребывала до начала операции. Подобная избыточность может стоить дорого, но она оправдана, так как в случае отказа позволяет реконструировать потерянные данные.

Для отката необходимо, чтобы для каждой протоколируемой в журнале операции существовала обратная. Например, для каталогов и реляционных систем управления базами данных (СУБД) это именно так. По этой причине, в отличие от СУБД, в файловых системах протоколируются не все изменения, а лишь изменения метаданных (индексных узлов, записей в каталогах и др.). Изменения в данных пользователя в протокол не заносятся. Кроме того, если протоколировать изменения пользовательских данных, то этим будет нанесен серьезный ущерб производительности системы, поскольку кэширование потеряет смысл.



Журнализация реализована в NTFS, Ext3FS, ReiserFS и других системах. Чтобы подчеркнуть сложность задачи, нужно отметить, что существуют не вполне очевидные проблемы, связанные с процедурой отката. Например отмена одних изменений может затрагивать данные, уже использованные другими файловыми операциями. Это означает, что такие операции также должны быть отменены. Данная проблема получила название каскадного отката транзакций.

### **Проверка целостности файловой системы при помощи утилит**

Если же нарушение все же произошло, то для устранения проблемы несовместимости можно прибегнуть к утилитам (fsck, chkdsk, scandisk и др.), которые проверяют целостность файловой системы. Они могут запускаться после загрузки или после сбоя и осуществляют многократное сканирование разнообразных структур данных файловой системы в поисках противоречий.

Возможны также эвристические проверки. Например нахождение индексного узла, номер которого превышает их число на диске или поиск в пользовательских директориях файлов, принадлежащих суперпользователю.

К сожалению, приходится констатировать, что **не существует никаких средств, гарантирующих абсолютную сохранность информации в файлах**, и в тех ситуациях, когда целостность информации нужно гарантировать с высокой степенью надежности, прибегают к дорогостоящим процедурам дублирования.

### **Управление «плохими» блоками**

Наличие дефектных блоков на диске – обычное дело. Внутри блока наряду с данными хранится контрольная сумма данных. Под «плохими» блоками обычно понимают блоки диска, для которых вычисленная контрольная сумма считываемых данных не совпадает с хранимой контрольной суммой. Дефектные блоки обычно появляются в процессе эксплуатации. Иногда они уже имеются при поставке вместе со списком, так как очень затруднительно для поставщиков сделать диск полностью свободным от дефектов. Рассмотрим два решения проблемы дефектных блоков – одно на уровне аппаратуры, другое на уровне ядра ОС.

Первый способ – хранить список плохих блоков в контроллере диска. Когда контроллер инициализируется, он читает плохие блоки

и замещает дефектный блок резервным, помечая отображение в списке плохих блоков. Все реальные запросы будут идти к резервному блоку. Следует иметь в виду, что при этом механизм подъемника (наиболее распространенный механизм обработки запросов к блокам диска) будет работать неэффективно. Дело в том, что существует стратегия очередности обработки запросов к диску. Стратегия диктует направление движения считывающей головки диска к нужному цилиндру. Обычно резервные блоки размещаются на внешних цилиндрах. Если плохой блок расположен на внутреннем цилиндре и контроллер осуществляет подстановку прозрачным образом, то кажущееся движение головки будет осуществляться к внутреннему цилиндру, а фактическое – к внешнему. Это является нарушением стратегии и, следовательно, минусом данной схемы.

Решение на уровне ОС может быть следующим. Прежде всего, необходимо тщательно сконструировать файл, содержащий дефектные блоки. Тогда они изымаются из списка свободных блоков. Затем нужно каким-то образом скрыть этот файл от прикладных программ.

### **6.16. Производительность файловой системы**

Поскольку обращение к диску – операция относительно медленная, минимизация количества таких обращений – ключевая задача всех алгоритмов, работающих с внешней памятью. Наиболее типичная техника повышения скорости работы с диском – кэширование.

#### **Кэширование**

Кэш диска представляет собой буфер в оперативной памяти, содержащий ряд блоков диска (рис. 6.16). Если имеется запрос на чтение/запись блока диска, то сначала производится проверка на предмет наличия этого блока в кэше. Если блок в кэше имеется, то запрос удовлетворяется из кэша, в противном случае запрошенный блок считывается в кэш с диска. Сокращение количества дисковых операций оказывается возможным вследствие присущего ОС свойства локальности (о свойстве локальности говорилось в главе, посвященной описанию работы системы управления памятью).

Аккуратная реализация кэширования требует решения нескольких проблем.

**Во-первых**, емкость буфера кэша ограничена. Когда блок должен быть загружен в заполненный буфер кэша, возникает **проблема замещения** блоков, то есть отдельные блоки должны быть удалены из него. Здесь работают те же стратегии и те же FIFO, Second Chance и LRU-алгоритмы замещения, что и при выталкивании страниц памяти.



Рис. 6.16. Структура блочного кэша

Замещение блоков должно осуществляться с учетом их важности для файловой системы. Блоки должны быть разделены на категории, например: блоки индексных узлов, блоки косвенной адресации, блоки директорий, заполненные блоки данных и т. д., и в зависимости от принадлежности блока к той или иной категории можно применять к ним разную стратегию замещения.

**Во-вторых**, поскольку кэширование использует механизм отложенной записи, при котором модификация буфера не вызывает немедленной записи на диск, серьезной проблемой является «старение» информации в дисковых блоках, образы которых находятся в буферном кэше. Несвоевременная **синхронизация** буфера кэша и диска может привести к очень нежелательным последствиям в случае отказов оборудования или программного обеспечения. Поэтому стратегия и порядок отображения информации из кэша на диск должна быть тщательно продумана.

Так, блоки, существенные для совместимости файловой системы (блоки индексных узлов, блоки косвенной адресации, блоки

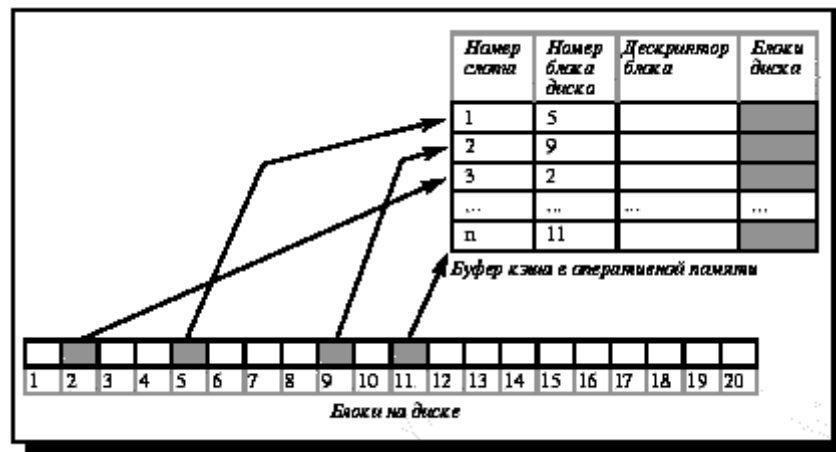
директорий), должны быть переписаны на диск немедленно, независимо от того, в какой части LRU-цепочки они находятся. Необходимо тщательно выбрать порядок такого переписывания.

В Unix имеется для этого вызов SYNC, который заставляет все модифицированные блоки записываться на диск немедленно. Для синхронизации содержимого кэша и диска периодически запускается фоновый процесс-демон. Кроме того, можно организовать синхронный режим работы с отдельными файлами, задаваемый при открытии файла, когда все изменения в файле немедленно сохраняются на диске.

**Наконец**, проблема конкуренции процессов на доступ к блокам кэша решается ведением списков блоков, пребывающих в различных состояниях, и отметкой о состоянии блока в его дескрипторе. Например, блок может быть заблокирован, участвовать в операции ввода-вывода, а также иметь список процессов, ожидающих освобождения данного блока.

### **Оптимальное размещение информации на диске**

Кэширование – не единственный способ увеличения производительности системы. Другая важная техника – сокращение количества движений считывающей головки диска за счет разумной стратегии размещения информации. Например массив индексных узлов в Unix стараются разместить на средних дорожках. Также имеет смысл размещать индексные узлы поблизости от блоков данных, на которые они ссылаются, и т. д.

Кроме того, рекомендуется периодически осуществлять дефрагментацию диска (сборку мусора), поскольку в популярных методиках выделения дисковых блоков (за исключением, может быть, FAT) принцип локальности не работает, и последовательная обработка файла требует обращения к различным участкам диска.

## **6.17. Реализация некоторых операций над файлами**

В данном разделе будет описан порядок работы некоторых системных вызовов для работы с файловой системой с учетом совокупности введенных в данном разделе понятий.

### **Системные вызовы, работающие с символическим именем файла**

#### **Системные вызовы, связывающие pathname**

### **с дескриптором файла**

Это функции создания и открытия файла. Например в ОС Unix

```
fd = creat (pathname, modes) ;  
fd = open (pathname, flags, modes) ;
```

Другие операции над файлами, такие как чтение, запись, позиционирование головок чтения-записи, воспроизведение дескриптора файла, установка параметров ввода-вывода, определение статуса файла и закрытие файла, используют значение полученного дескриптора файла.

Рассмотрим работу системного вызова open.

Логическая файловая подсистема просматривает файловую систему в поисках файла по его имени. Она проверяет права на открытие файла и выделяет открываемому файлу запись в таблице файлов. Запись таблицы файлов содержит указатель на индексный узел открытого файла. Ядро выделяет запись в личной (закрытой) таблице в адресном пространстве процесса, выделенном процессу (таблица эта называется таблицей пользовательских дескрипторов открытых файлов) и запоминает указатель на данную запись. В роли указателя выступает дескриптор файла, возвращаемый пользователю. Запись в таблице пользовательских файлов указывает на запись в глобальной таблице файлов (рис. 6.17).

Первые три пользовательских дескриптора (0, 1 и 2) именуется дескрипторами файлов стандартного ввода, стандартного вывода и стандартного файла ошибок. Процессы в системе Unix по договоренности используют дескриптор файла стандартного ввода при чтении вводимой информации, дескриптор файла стандартного вывода при записи выводимой информации и дескриптор стандартного файла ошибок для записи сообщений об ошибках.



Рис. 6.17. Структуры данных после открытия файлов

### Связывание файла

Системная функция `link` связывает файл с новым именем в структуре каталогов файловой системы, создавая для существующего индекса новую запись в каталоге. Синтаксис вызова функции `link`:

```
link(source file name, target file name);
```

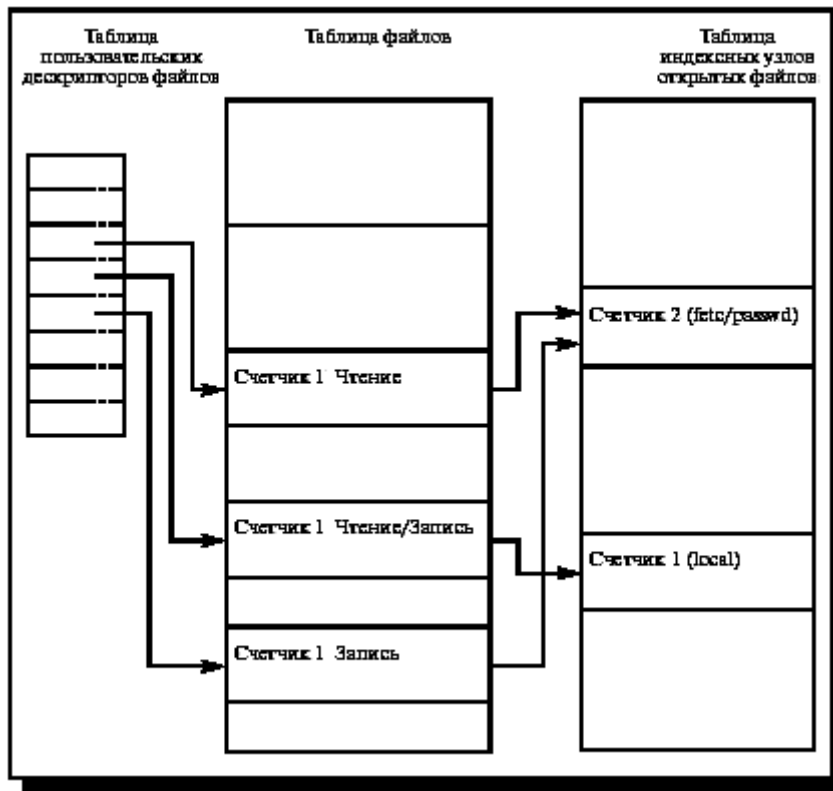
где `source file name` – существующее имя файла, а `target file name` – новое (дополнительное) имя, присваиваемое файлу после выполнения функции `link`.

Сначала ОС определяет местонахождение индекса исходного файла и увеличивает значение счетчика связей в индексном узле. Затем ядро ищет файл с новым именем; если он существует, функция `link` завершается неудачно, и ядро восстанавливает прежнее значение счетчика связей, измененное ранее. В противном случае ядро находит в родительском каталоге свободную запись для файла с новым именем, записывает в нее новое имя и номер индекса исходного файла.

## Удаление файла

В Unix системная функция `unlink` удаляет из каталога точку входа для файла. Синтаксис вызова функции `unlink`:

```
unlink (pathname) ;
```

Если удаляемое имя является последней связью файла с каким-либо каталогом, ядро в итоге освобождает все информационные блоки файла. Однако если у файла было несколько связей, он остается все еще доступным под другими именами.

Для того чтобы забрать дисковые блоки, ядро в цикле просматривает таблицу содержимого индексного узла, освобождая все блоки прямой адресации немедленно. Что касается блоков косвенной адресации, то ядро освобождает все блоки, появляющиеся на различных уровнях косвенности, рекурсивно, причем в первую очередь освобождаются блоки с меньшим уровнем.

## Системные вызовы, работающие с файловым дескриптором

Открытый файл может использоваться для чтения и записи последовательностей байтов. Для этого поддерживаются два системных вызова `read` и `write`, работающие с файловым дескриптором (или `handle` в терминологии Microsoft), полученным при ранее выполненных системных вызовах `open` или `creat`.

### 6.18. Функции ввода-вывода из файла

Системный вызов `read` выполняет чтение обычного файла

```
number = read (fd, buffer, count) ;
```

где `fd` – дескриптор файла, возвращаемый функцией `open`, `buffer` – адрес структуры данных в пользовательском процессе, где будут размещаться считанные данные в случае успешного завершения выполнения функции `read`, `count` – количество байтов, которые пользователю нужно прочитать, `number` – количество фактически прочитанных байтов.

Синтаксис вызова системной функции `write` (писать):

```
number = write (fd, buffer, count) ;
```

где переменные `fd`, `buffer`, `count` и `number` имеют тот же смысл, что и для вызова системной функции `read`. Алгоритм записи в обычный файл похож на алгоритм чтения из обычного файла. Однако если в файле отсутствует блок, соответствующий смещению в байтах до места, куда должна производиться запись, ядро выделяет блок и присваивает ему номер в соответствии с точным указанием места в таблице содержимого индексного узла.

Обычное использование системных функций `read` и `write` обеспечивает последовательный доступ к файлу, однако процессы могут использовать вызов системной функции `lseek` для указания места в файле, где будет производиться ввод-вывод, и осуществления произвольного доступа к файлу. Синтаксис вызова системной функции:

```
position = lseek(fd, offset, reference);
```

где `fd` – дескриптор файла, идентифицирующий файл, `offset` – смещение в байтах, а `reference` указывает, является ли значение `offset` смещением от начала файла, смещением от текущей позиции ввода-вывода или смещением от конца файла. Возвращаемое значение, `position`, является смещением в байтах до места, где будет начинаться следующая операция чтения или записи.

### **6.19. Современные архитектуры файловых систем**

Современные ОС предоставляют пользователю возможность работать сразу с несколькими файловыми системами (Linux работает с Ext2fs, FAT и др.). Файловая система в традиционном понимании становится частью более общей многоуровневой структуры (рис. 6.18).

На верхнем уровне располагается так называемый диспетчер файловых систем (например в Windows этот компонент называется `installable filesystem manager`). Он связывает запросы прикладной программы с конкретной файловой системой.

Каждая файловая система (иногда говорят – драйвер файловой системы) на этапе инициализации регистрируется у диспетчера, сообщая ему точки входа для последующих обращений к данной файловой системе.

Та же идея поддержки нескольких файловых систем в рамках одной ОС может быть реализована по-другому, например исходя



из концепции виртуальной файловой системы. Виртуальная файловая система (vfs) представляет собой независимый от реализации уровень и опирается на реальные файловые системы (s5fs, ufs, FAT, NFS, FFS, Ext2fs s). При этом возникают структуры данных виртуальной файловой системы типа виртуальных индексных узлов vnode, которые обобщают индексные узлы конкретных систем.



Рис. 6.18. Архитектура современной файловой системы

## Выводы к главе 6

Файловая система представляет собой набор файлов, директорий и операций над ними. Имена, структуры файлов, способы доступа к ним и их атрибуты – важные аспекты организации файловой системы. Обычно файл представляет собой неструктурированную последовательность байтов. Главная задача файловой системы – связать символьное имя файла с данными на диске. Большинство современных ОС поддерживает иерархическую систему каталогов или директорий с возможным вложением директорий. Безопасность файловой системы, базирующаяся на ведении списков прав доступа, – одна из важнейших концепций ОС.

Реализация файловой системы связана с такими вопросами, как поддержка понятия логического блока диска, связывания имени файла и блоков его данных, проблемами разделения файлов и проблемами управления дискового пространства.

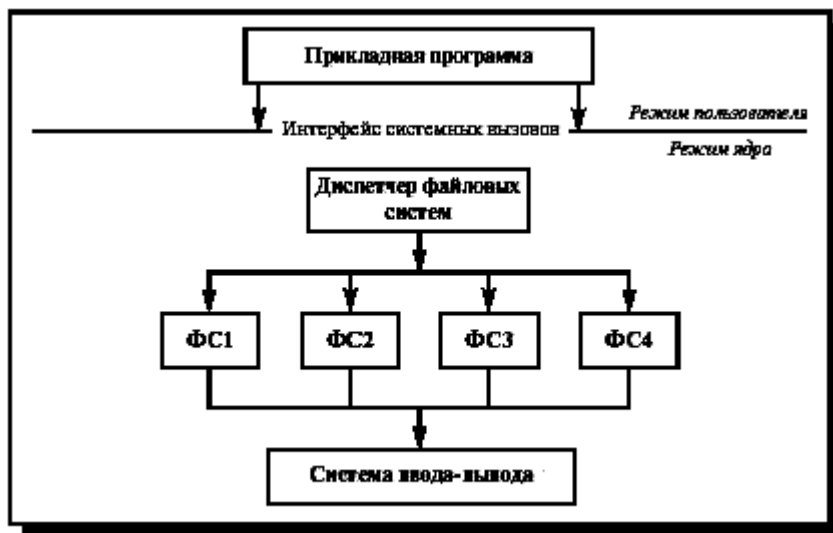
Наиболее распространенные способы выделения дискового пространства: непрерывное выделение, организация связного списка и система с индексными узлами.

Файловая система часто реализуется в виде слоеной модульной структуры. Нижние слои имеют дело с оборудованием, а верхние – с символическими именами и логическими свойствами файлов.

Директории могут быть организованы различными способами и могут хранить атрибуты файла и адреса блоков файлов, а иногда для этого предназначается специальная структура (индексные узлы).

Проблемы надежности и производительности файловой системы – важнейшие аспекты ее дизайна.

### **Контрольные вопросы**

1. С какого каталога начинается «раскрутка» полного имени файла?
2. Операционная система выделяет файлам пространство на диске: А) секторами; В) дорожками; С) кластерами; D) цилиндрами.
3. Выберите размер кластера для файловой системы FAT16, устанавливаемой в разделе, который разделен на секторы размером 512 байт и имеет общий объем 272 Мбайт. Оцените, сколько в этом случае кластеров будет содержать область данных, а также какой размер необходимо отвести таблице FAT. Учтите, что размер кластера должен быть равен степени двойки. Также примите во внимание, что стандартным размером корневого каталога для жестких дисков является размер в 32 сектора.
4. При каких условиях можно автоматически гарантированно восстановить в файловой системе FAT удаленный файл?
5. Сформулируйте основную цель введения в ОС системного вызова `open`.
6. Какой смысл имеет операция «выполнить каталог» в ОС UNIX?
7. С помощью какого механизма пользовательский процесс может запускать на выполнение привилегированные утилиты операционной системы UNIX?
8. Что такое «файловая система»? Что обеспечивает использование той или иной файловой системы? Какие файловые системы, используемые в ОС для ПК, вы знаете?
9. Опишите структуру магнитного диска (разбиение дисков на разделы). Сколько (и каких) разделов может быть на магнитном диске?

10. Опишите общие принципы файловой системы FAT. Что такое кластер, от чего зависит его размер?
11. За счет чего в файловой системе HPFS обеспечена высокая производительность?
12. Что означает «журналирование» файловых операций? Что это дает?
13. Проведите сравнительный анализ файловых систем HPFS и NTFS; перечислите достоинства и недостатки каждой.

## ГЛАВА 7. УПРАВЛЕНИЕ ВВОДОМ-ВЫВОДОМ

Функционирование любой вычислительной системы обычно сводится к выполнению двух видов работы: обработке информации и операций по осуществлению ее ввода-вывода. Поскольку все, что выполняется в вычислительной системе, организовано как набор процессов, эти два вида работы выполняются процессами. Процессы занимаются обработкой информации и выполнением операций ввода-вывода.

Содержание понятий «обработка информации» и «операции ввода-вывода» зависит от того, с какой точки зрения они рассматриваются. С точки зрения программиста, под «обработкой информации» понимается выполнение команд процессора над данными, лежащими в памяти независимо от уровня иерархии – в регистрах, кэше, оперативной или вторичной памяти. Под «операциями ввода-вывода» программист понимает обмен данными между памятью и устройствами, внешними по отношению к памяти и процессору, такими как магнитные ленты, диски, монитор, клавиатура, таймер. С точки зрения операционной системы «обработкой информации» являются только операции, совершаемые процессором над данными, находящимися в памяти на уровне иерархии не ниже, чем оперативная память. Все остальное относится к «операциям ввода-вывода». Чтобы выполнять операции над данными, временно расположенными во вторичной памяти, операционная система, сначала производит их подкачку в оперативную память и лишь затем процессор совершает необходимые действия.

### 7.1. Физические принципы организации ввода-вывода

#### Общие сведения об архитектуре компьютера

В простейшем случае процессор, память и многочисленные внешние устройства связаны большим количеством электрических соединений – **линий**, которые в совокупности принято называть локальной магистралью компьютера. Внутри локальной магистрали линии, служащие для передачи сходных сигналов и предназначенные для выполнения сходных функций, принято группировать в **шины**. При этом понятие шины включает в себя не только набор

проводников, но и набор жестко заданных протоколов, определяющий перечень сообщений, который может быть передан с помощью электрических сигналов по этим проводникам. В современных компьютерах выделяют как минимум три шины:

- 1) шину данных, состоящую из линий данных и служащую для передачи информации между процессором и памятью, процессором и устройствами ввода-вывода, памятью и внешними устройствами;
- 2) адресную шину, состоящую из линий адреса и служащую для задания адреса ячейки памяти или указания устройства ввода-вывода, участвующих в обмене информацией;
- 3) шину управления, состоящую из линий управления локальной магистралью и линий ее состояния, определяющих поведение локальной магистрали. В некоторых архитектурных решениях линии состояния выносятся из этой шины в отдельную шину состояния.

Количество линий, входящих в состав шины, принято называть **разрядностью (шириной)** этой шины. Ширина адресной шины, например определяет максимальный размер оперативной памяти, которая может быть установлена в вычислительной системе. Ширина шины данных определяет максимальный объем информации, которая за один раз может быть получена или передана по этой шине.

Операции обмена информацией осуществляются при одновременном участии всех шин. Рассмотрим, к примеру, действия, которые должны быть выполнены для передачи информации из процессора в память. В простейшем случае необходимо выполнить три действия.

1. На адресной шине процессор должен выставить сигналы, соответствующие адресу ячейки памяти, в которую будет осуществляться передача информации.

2. На шину данных процессор должен выставить сигналы, соответствующие информации, которая должна быть записана в память.

3. После выполнения действий 1 и 2 на шину управления выставляются сигналы, соответствующие операции записи и работе с памятью, что приведет к занесению необходимой информации по нужному адресу.

В то время как память легко можно представить себе в виде последовательности пронумерованных адресами ячеек, локализованных внутри одной микросхемы или набора микросхем, к устройствам ввода-вывода подобный подход неприменим. Внешние устройства разнесены пространственно и могут подключаться к локальной магистрали в одной точке или множестве точек, получивших название портов ввода-вывода. Тем не менее, точно так же, как ячейки памяти взаимно однозначно отображались в адресное пространство памяти, порты ввода-вывода можно взаимно однозначно отобразить в другое адресное пространство – адресное пространство ввода-вывода. При этом каждый порт ввода-вывода получает свой номер или адрес в этом пространстве. В некоторых случаях, когда адресное пространство памяти задействовано не полностью и протоколы работы с внешним устройством совместимы с протоколами работы с памятью, часть портов ввода-вывода может быть отображена непосредственно в адресное пространство памяти (так, например поступают с видеопамятью дисплеев), правда, тогда эти порты уже не принято называть портами.

В ситуации прямого отображения портов ввода-вывода в адресное пространство памяти, действия, необходимые для записи информации и управляющих команд в эти порты или для чтения данных из них и их состояний, ничем не отличаются от действий, производимых для передачи информации между оперативной памятью и процессором. И для их выполнения применяются те же самые команды. Если же порт отображен в адресное пространство ввода-вывода, то процесс обмена информацией инициируется специальными командами ввода-вывода и включает в себя несколько другие действия. Например, для передачи данных в порт необходимо выполнить следующее.

1. На адресной шине процессор должен выставить сигналы, соответствующие адресу порта, в который будет осуществляться передача информации, в адресном пространстве ввода-вывода.
2. На шину данных процессор должен выставить сигналы, соответствующие информации, которая должна быть передана в порт.
3. После выполнения действий 1 и 2 на шину управления выставляются сигналы, соответствующие операции записи

и работе с устройствами ввода-вывода (переключение адресных пространств!), что приведет к передаче необходимой информации в нужный порт.

Существенное отличие памяти от устройств ввода-вывода заключается в том, что занесение информации в память является окончанием операции записи, в то время как занесение информации в порт зачастую представляет собой инициализацию реального совершения операции ввода-вывода. Что именно должны делать устройства, приняв информацию через свой порт, и каким именно образом они должны поставлять информацию для чтения из порта, определяется электронными схемами устройств, получившими название контроллеров. Контроллер может непосредственно управлять отдельным устройством (например, контроллер диска), а может управлять несколькими устройствами, связываясь с их контроллерами посредством специальных шин ввода-вывода (шина IDE, шина SCSI и т. д.).

Современные вычислительные системы могут иметь разнообразную архитектуру, множество шин и магистралей, мосты для перехода информации от одной шины к другой и т. п. Сейчас важными являются только следующие моменты.

1. Устройства ввода-вывода подключаются к системе через порты.
2. Могут существовать два адресных пространства: пространство памяти и пространство ввода-вывода.
3. Порты, как правило, отображаются в адресное пространство ввода-вывода и иногда – непосредственно в адресное пространство памяти.
4. Использование того или иного адресного пространства определяется типом команды, выполняемой процессором, или типом ее операндов.
5. Физическим управлением устройством ввода-вывода, передачей информации через порт и выставлением некоторых сигналов на магистрали занимается контроллер устройства.

Именно единообразию подключения внешних устройств к вычислительной системе является одной из составляющих идеологии, позволяющих добавлять новые устройства без перепроектирования всей системы.

## 7.2. Структура контроллера устройства

Контроллеры устройств ввода-вывода весьма различны как по своему внутреннему строению, так и по исполнению, поскольку им приходится управлять совершенно разными приборами. Обычно каждый контроллер имеет по крайней мере четыре внутренних регистра, называемых регистрами **состояния**, **управления**, **входных данных** и **выходных данных**. Для доступа к содержимому этих регистров вычислительная система может использовать один или несколько портов, что не существенно. Для простоты изложения считается, что каждому регистру соответствует свой порт.

Регистр состояния содержит биты, значение которых определяется состоянием устройства ввода-вывода и которые доступны только для чтения вычислительной системой. Эти биты индицируют завершение выполнения текущей команды на устройстве (**бит занятости**), наличие очередного данного в регистре выходных данных (**бит готовности данных**), возникновение ошибки при выполнении команды (**бит ошибки**) и т. д.

Регистр управления получает данные, которые записываются вычислительной системой для инициализации устройства ввода-вывода или выполнения очередной команды, а также изменения режима работы устройства. Часть битов в этом регистре может быть отведена под код выполняемой команды, часть битов будет кодировать режим работы устройства, бит **готовности команды** свидетельствует о том, что можно приступить к ее выполнению.

Регистр выходных данных служит для помещения в него данных для чтения вычислительной системой, а регистр входных данных предназначен для помещения в него информации, которая должна быть выведена на устройство. Обычно емкость этих регистров не превышает ширину линии данных.

## 7.3. Опрос устройств и прерывания. Исключительные ситуации и системные вызовы

Построив модель контроллера и представляя себе, что скрывается за словами «прочитать информацию из порта» и «записать информацию в порт», можно рассмотреть процесс взаимодействия устройства и процессора. Как и в предыдущих случаях, примером послужит команда записи, теперь уже записи или



вывода данных на внешнее устройство. В описываемой модели для вывода информации, помещающейся в регистр входных данных, без проверки успешности вывода процессор и контроллер должны связываться следующим образом.

1. Процессор в цикле читает информацию из порта регистра состояний и проверяет значение **бита занятости**. Если **бит занятости** установлен, то это означает, что устройство еще не завершило предыдущую операцию, и процессор уходит на новую итерацию цикла. Если **бит занятости** сброшен, то устройство готово к выполнению новой операции, и процессор переходит на следующий шаг.

2. Процессор записывает код команды вывода в порт регистра управления.

3. Процессор записывает данные в порт регистра входных данных.

4. Процессор устанавливает **бит готовности команды**. В следующих шагах процессор не задействован.

5. Когда контроллер замечает, что **бит готовности команды** установлен, он устанавливает **бит занятости**.

6. Контроллер анализирует код команды в регистре управления и обнаруживает, что это команда вывода. Он берет данные из регистра входных данных и инициирует выполнение команды.

7. После завершения операции контроллер обнуляет **бит готовности команды**.

8. При успешном завершении операции контроллер обнуляет **бит ошибки** в регистре состояния, при неудачном завершении команды – устанавливает его.

9. Контроллер сбрасывает **бит занятости**.

При необходимости вывода новой порции информации все эти шаги повторяются. Если процессор интересуется, корректно или некорректно была выведена информация, то после шага 4 он должен в цикле считывать информацию из порта регистра состояний до тех пор, пока не будет сброшен **бит занятости** устройства, после чего проанализировать состояние **бита ошибки**.

Таким образом, на первом шаге (и, возможно, после шага 4) процессор ожидает освобождения устройства, непрерывно опрашивая значение **бита занятости**. Такой способ взаимодействия процессора

и контроллера получил название polling или, в русском переводе, **способа опроса устройств**. Если скорости работы процессора и устройства ввода-вывода примерно равны, то это не приводит к существенному уменьшению полезной работы, совершаемой процессором. Если же скорость работы устройства существенно меньше скорости процессора, то указанная техника резко снижает производительность системы и необходимо применять другой архитектурный подход.

Для того чтобы процессор не дожидался состояния готовности устройства ввода-вывода в цикле, а мог выполнять в это время другую работу, необходимо, чтобы устройство само умело сигнализировать процессору о своей готовности. Технический механизм, который позволяет внешним устройствам оповещать процессор о завершении команды вывода или команды ввода, получил название механизма прерываний.

В простейшем случае для реализации механизма прерываний необходимо к имеющимся шинам локальной магистрали добавить еще одну линию, соединяющую процессор и устройства ввода-вывода – линию прерываний. По завершении выполнения операции внешнее устройство выставляет на эту линию специальный сигнал, по которому процессор после выполнения очередной команды изменяет свое поведение. Вместо выполнения очередной команды из потока команд он частично сохраняет содержимое своих регистров и переходит на выполнение программы обработки прерывания, расположенной по заранее оговоренному адресу. При наличии только одной линии прерываний процессор при выполнении этой программы должен опросить состояние всех устройств ввода-вывода, чтобы определить, от какого именно устройства пришло прерывание (polling прерываний!), выполнить необходимые действия (например вывести в это устройство очередную порцию информации или перевести соответствующий процесс из состояния «ожидание» в состояние «готовность») и сообщить устройству, что прерывание обработано (снять прерывание).

В большинстве современных компьютеров процессор стараются полностью освободить от необходимости опроса внешних устройств, в том числе и от определения с помощью опроса устройства, сгенерировавшего сигнал прерывания. Устройства сообщают о своей готовности процессору не напрямую, а через специальный

контроллер прерываний, при этом для общения с процессором он может использовать не одну линию, а целую шину прерываний. Каждому устройству присваивается свой номер прерывания, который при возникновении прерывания контроллер прерывания заносит в свой регистр состояния и, возможно, после распознавания процессором сигнала прерывания и получения от него специального запроса выставляет на шину прерываний или шину данных для чтения процессором. Номер прерывания обычно служит индексом в специальной таблице прерываний, хранящейся по адресу, задаваемому при инициализации вычислительной системы, и содержащей адреса программ обработки прерываний – **векторы прерываний**. Для распределения устройств по номерам прерываний необходимо, чтобы от каждого устройства к контроллеру прерываний шла специальная линия, соответствующая одному номеру прерывания. При наличии множества устройств такое подключение становится невозможным, и на один проводник (один номер прерывания) подключается несколько устройств. В этом случае процессор при обработке прерывания все равно вынужден заниматься опросом устройств для определения устройства, выдавшего прерывание, но в существенно меньшем объеме. Обычно при установке в систему нового устройства ввода-вывода требуется аппаратно или программно определить, каким будет номер прерывания, вырабатываемый этим устройством.

Рассматривая кооперацию процессов и взаимоисключения, мы говорили о существовании критических секций внутри ядра операционной системы, при выполнении которых необходимо исключить всякие прерывания от внешних устройств. Для запрещения прерываний, а точнее, для невосприимчивости процессора к внешним прерываниям обычно существуют специальные команды, которые могут маскировать (запрещать) все или некоторые из прерываний устройств ввода-вывода. В то же время определенные кризисные ситуации в вычислительной системе (например неустранимый сбой в работе оперативной памяти) должны требовать ее немедленной реакции. Такие ситуации вызывают прерывания, которые невозможно замаскировать или запретить и которые поступают в процессор по специальной линии шины прерываний, называемой линией немаскируемых прерываний (NMI – Non-Maskable Interrupt).

Не все внешние устройства являются одинаково важными с точки зрения вычислительной системы. Соответственно, некоторые прерывания являются более существенными, чем другие. Контроллер прерываний обычно позволяет устанавливать приоритеты для прерываний от внешних устройств. При почти одновременном возникновении прерываний от нескольких устройств (во время выполнения одной и той же команды процессора) процессору сообщается номер наиболее приоритетного прерывания для его обслуживания в первую очередь. Менее приоритетное прерывание при этом не пропадает, о нем процессору будет доложено после обработки более приоритетного прерывания. Более того, при обработке возникшего прерывания процессор может получить сообщение о возникновении прерывания с более высоким приоритетом и переключиться на его обработку.

Механизм обработки прерываний, по которому процессор прекращает выполнение команд в обычном режиме и, частично сохранив свое состояние, отвлекается на выполнение других действий, оказался настолько удобен, что зачастую разработчики процессоров используют его и для других целей. Хотя эти случаи и не относятся к операциям ввода-вывода, их нужно здесь упомянуть, для того чтобы их не путали с прерываниями. Похожим образом процессор обрабатывает исключительные ситуации и программные прерывания.

Для внешних прерываний характерны следующие особенности:

1. Внешнее прерывание обнаруживается процессором между выполнением команд.
2. Процессор при переходе на обработку прерывания сохраняет часть своего состояния перед выполнением **следующей** команды.
3. Прерывания происходят **асинхронно** с работой процессора и **непредсказуемо**, программист никоим образом не может предугадать, в каком именно месте работы программы произойдет прерывание.

Исключительные ситуации возникают во время выполнения процессором команды. К их числу относятся ситуации переполнения, деления на ноль, обращения к отсутствующей странице памяти и т. д. Для исключительных ситуаций характерно следующее:

1. Исключительные ситуации обнаруживаются процессором во время выполнения команд.
2. Процессор при переходе на выполнение исключительной ситуации сохраняет часть своего состояния перед выполнением текущей команды.
3. Исключительные ситуации возникают **синхронно** с работой процессора, но **непредсказуемо** для программиста, если только тот специально не заставил процессор делить некоторое число на ноль.

Программные прерывания возникают после выполнения специальных команд, как правило, для выполнения привилегированных действий внутри системных вызовов.

Программные прерывания имеют следующие свойства:

1. Программное прерывание происходит в результате выполнения специальной команды.
2. Процессор при выполнении программного прерывания сохраняет свое состояние перед выполнением **следующей** команды.
3. Программные прерывания, естественно, возникают синхронно с работой процессора и **абсолютно предсказуемы** программистом.

Реализация похожих механизмов обработки внешних прерываний, исключительных ситуаций и программных прерываний лежит целиком на совести разработчиков процессоров. Существуют вычислительные системы, где все три ситуации обрабатываются по-разному.

#### **7.4. Прямой доступ к памяти (Direct Memory Access – DMA)**

Использование механизма прерываний позволяет разумно загружать процессор в то время, когда устройство ввода-вывода занимается своей работой. Однако запись или чтение большого количества информации из адресного пространства ввода-вывода (например с диска) приводят к большому количеству операций ввода-вывода, которые должен выполнять процессор. Для освобождения процессора от операций последовательного вывода данных из оперативной памяти или последовательного ввода в нее был предложен механизм прямого доступа внешних устройств к памяти –

ПДП или Direct Memory Access – DMA. Этот механизм работает следующим образом.

Для того чтобы какое-либо устройство, кроме процессора, могло записать информацию в память или прочитать ее из памяти, необходимо, чтобы это устройство могло забрать у процессора управление локальной магистралью для выставления соответствующих сигналов на шины адреса, данных и управления. Для централизации эти обязанности обычно возлагаются не на каждое устройство в отдельности, а на специальный контроллер – контроллер прямого доступа к памяти. Контроллер прямого доступа к памяти имеет несколько спаренных линий – каналов DMA, которые могут подключаться к различным устройствам. Перед началом использования прямого доступа к памяти этот контроллер необходимо запрограммировать, записав в его порты информацию о том, какой канал или каналы предполагается задействовать, какие операции они будут совершать, какой адрес памяти является начальным для передачи информации и какое количество информации должно быть передано. Получив по одной из линий – каналов DMA сигнал запроса на передачу данных от внешнего устройства, контроллер по шине управления сообщает процессору о желании взять на себя управление локальной магистралью. Процессор, возможно, через некоторое время, необходимое для завершения его действий с магистралью, передает управление ею контроллеру DMA, известив его специальным сигналом. Контроллер DMA выставляет на адресную шину адрес памяти для передачи очередной порции информации и по второй линии канала прямого доступа к памяти сообщает устройству о готовности магистрали к передаче данных. После этого, используя шину данных и шину управления, контроллер DMA, устройство ввода-вывода и память осуществляют процесс обмена информацией. Затем контроллер прямого доступа к памяти извещает процессор о своем отказе от управления магистралью, и тот берет руководящие функции на себя. При передаче большого количества данных весь процесс повторяется циклически.

При прямом доступе к памяти процессор и контроллер DMA по очереди управляют локальной магистралью. Это, конечно, несколько снижает производительность процессора, так как при выполнении некоторых команд или при чтении очередной порции

команд во внутренний кэш он должен поджидать освобождения магистрали, но в целом производительность вычислительной системы существенно возрастает.

При подключении к системе нового устройства, которое умеет использовать прямой доступ к памяти, обычно необходимо программно или аппаратно задать номер канала DMA, к которому будет приписано устройство. В отличие от прерываний, где один номер прерывания мог соответствовать нескольким устройствам, каналы DMA всегда находятся в монопольном владении устройств.

### **7.5. Логические принципы организации ввода-вывода**

Рассмотренные в предыдущем разделе физические механизмы взаимодействия устройств ввода-вывода с вычислительной системой позволяют понять, почему разнообразные внешние устройства легко могут быть добавлены в существующие компьютеры. Все, что необходимо сделать пользователю при подключении нового устройства, – это отобразить порты устройства в соответствующее адресное пространство, определить, какой номер будет соответствовать прерыванию, генерируемому устройством, и, если нужно, закрепить за устройством некоторый канал DMA. Для нормального функционирования hardware этого будет достаточно.

### **7.6. Структура системы ввода-вывода**

Как должна быть построена подсистема управления вводом-выводом в операционной системе для легкого и безболезненного добавления новых устройств и какие функции обычно на нее возлагаются?

Все устройства разные, отличаются по выполняемым функциям и своим характеристикам, и кажется, что принципиально невозможно создать систему, которая без больших постоянных переделок позволяла бы охватывать все многообразие видов. Вот перечень лишь нескольких направлений (далеко не полный), по которым различаются устройства.

1. Скорость обмена информацией может варьироваться в диапазоне от нескольких байтов в секунду (клавиатура) до нескольких гигабайтов в секунду (сетевые карты).

2. Одни устройства могут использоваться несколькими процессами параллельно (являются разделяемыми), в то время как другие требуют монопольного захвата процессом.
3. Устройства могут запоминать выведенную информацию для ее последующего ввода или не обладать этой функцией. Устройства, запоминающие информацию, в свою очередь могут дифференцироваться по формам доступа к сохраненной информации: обеспечивать к ней последовательный доступ в жестко заданном порядке или уметь находить и передавать только необходимую порцию данных.
4. Часть устройств умеет передавать данные только по одному байту последовательно (символьные устройства), а часть устройств умеет передавать блок байтов как единое целое (блочные устройства).
5. Существуют устройства, предназначенные только для ввода информации, устройства, предназначенные только для вывода информации, и устройства, которые могут выполнять и ввод, и вывод.

В области технического обеспечения удалось выделить несколько основных принципов взаимодействия внешних устройств с вычислительной системой, т. е. создать единый интерфейс для их подключения, возложив все специфические действия на контроллеры самих устройств. Тем самым конструкторы вычислительных систем переложили все хлопоты, связанные с подключением внешней аппаратуры, на разработчиков самой аппаратуры, заставляя их придерживаться определенного стандарта.

Похожий подход оказался продуктивным и в области программного подключения устройств ввода-вывода. Можно разделить устройства на относительно небольшое число типов, отличающихся по набору операций, которые могут быть ими выполнены, считая все остальные различия несущественными. Затем можно специфицировать интерфейсы между ядром операционной системы, осуществляющим некоторую общую политику ввода-вывода, и программными частями, непосредственно управляющими устройствами, для каждого из таких типов. Более того, разработчики операционных систем получают возможность освободиться от написания и тестирования этих специфических программных частей, получивших название **драйверов**, передав эту деятельность



производителям самих внешних устройств. Фактически здесь используется принцип уровневого или слоеного построения системы управления вводом-выводом для операционной системы.



Рис. 7.1. Структура системы ввода-вывода

Два нижних уровня этой слоеной системы составляет hardware: сами устройства, непосредственно выполняющие операции, и их контроллеры, служащие для организации совместной работы устройств и остальной вычислительной системы. Следующий уровень составляют драйверы устройств ввода-вывода, скрывающие от разработчиков операционных систем особенности функционирования конкретных приборов и обеспечивающие четко определенный интерфейс между hardware и вышележащим уровнем – уровнем базовой подсистемы ввода-вывода, которая, в свою очередь, предоставляет механизм взаимодействия между драйверами и программной частью вычислительной системы в целом.

### 7.7. Систематизация внешних устройств и интерфейс между базовой подсистемой ввода-вывода и драйверами

Устройства обычно принято разделять по преобладающему типу интерфейса на следующие виды:

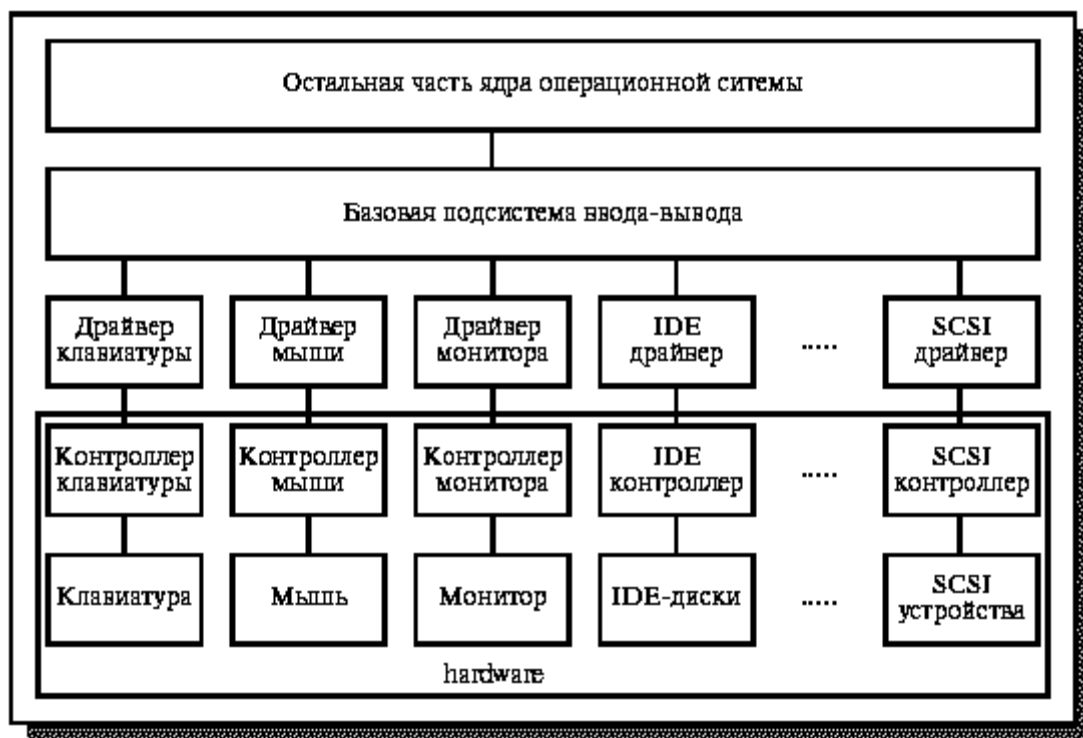
1. символьные (клавиатура, модем, терминал и т. п.);
2. блочные (магнитные и оптические диски и ленты и т. д.);
3. сетевые (сетевые карты);
4. все остальные (таймеры, графические дисплеи, телевизионные устройства, видеокамеры и т. п.).

Такое деление является весьма условным. В одних операционных системах сетевые устройства могут не выделяться в отдельную группу, в некоторых других – отдельные группы составляют звуковые устройства и видеоустройства и т. д. Некоторые группы в свою очередь могут разбиваться на подгруппы: подгруппа жестких дисков, подгруппа мышек, подгруппа принтеров. Эта классификация нужна для иллюстрации того положения, что устройства могут быть разделены на группы по выполняемым ими функциям, также для понимания функций драйверов и интерфейса между ними и базовой подсистемой ввода-вывода.

Для этого рассмотрим только две группы устройств: символьные и блочные. Символьные устройства – это устройства, которые умеют передавать данные только последовательно, байт за байтом, а блочные устройства – это устройства, которые могут передавать блок байтов как единое целое.

К символьным устройствам обычно относятся устройства ввода информации, которые спонтанно генерируют входные данные: клавиатура, мышь, модем, джойстик. К ним же относятся и устройства вывода информации, для которых характерно представление данных в виде линейного потока: принтеры, звуковые карты и т. д. По своей природе символьные устройства обычно умеют совершать две общие операции: ввести символ (байт) и вывести символ (байт) – `get` и `put`.

Для блочных устройств, таких как магнитные и оптические диски, ленты и т. п., естественными являются операции чтения и записи блока информации `read` и `write`, а также для устройств прямого доступа операция поиска требуемого блока информации `seek`.

Драйверы символьных и блочных устройств должны предоставлять базовой подсистеме ввода-вывода функции для осуществления описанных общих операций. Помимо общих операций, некоторые устройства могут выполнять операции специфические, свойственные только им – например звуковые карты

умеют увеличивать или уменьшать среднюю громкость звучания, дисплеи умеют изменять свою разрешающую способность. Для выполнения таких специфических действий в интерфейс между драйвером и базовой подсистемой ввода-вывода обычно входит еще одна функция, позволяющая непосредственно передавать драйверу устройства произвольную команду с произвольными параметрами, что позволяет задействовать любую возможность драйвера без изменения интерфейса. В операционной системе Unix такая функция получила название `ioctl` (от `input-output control`).

Помимо функций `read`, `write`, `seek` (для блочных устройств), `get`, `put` (для символьных устройств) и `ioctl`, в состав интерфейса обычно включают еще следующие функции:

1. Функцию инициализации или повторной инициализации работы драйвера и устройства – `open`.
2. Функцию временного завершения работы с устройством (может, например вызывать отключение устройства) – `close`.
3. Функцию опроса состояния устройства (если по каким-либо причинам работа с устройством производится методом опроса его состояния, например в операционных системах Windows NT и Windows 9x так построена работа с принтерами через параллельный порт) – `poll`.
4. Функцию останова драйвера, которая вызывается при останове операционной системы или выгрузке драйвера из памяти, `halt`.

Приведенные выше названия функций, конечно, являются условными и могут меняться от одной операционной системы к другой, но действия, выполняемые драйверами, характерны для большинства операционных систем, и соответствующие функции присутствуют в интерфейсах к ним.

## **7.8. Функции базовой подсистемы ввода-вывода**

Базовая подсистема ввода-вывода служит посредником между процессами вычислительной системы и набором драйверов. Системные вызовы для выполнения операций ввода-вывода трансформируются ею в вызовы функций необходимого драйвера устройства. Однако обязанности базовой подсистемы не сводятся к выполнению только действий трансляции общего системного вызова в обращение к частной функции драйвера. Базовая подсистема предоставляет вычислительной системе такие услуги, как поддержка

блокирующихся, неблокирующихся и асинхронных системных вызовов, буферизация и кэширование входных и выходных данных, осуществление spooling'a и монопольного захвата внешних устройств, обработка ошибок и прерываний, возникающих при операциях ввода-вывода, планирование последовательности запросов на выполнение этих операций.

### **Блокирующиеся, неблокирующиеся и асинхронные системные вызовы**

Все системные вызовы, связанные с осуществлением операций ввода-вывода, можно разбить на три группы по способам реализации взаимодействия процесса и устройства ввода-вывода.

1. К первой, наиболее привычной для большинства программистов группе относятся блокирующиеся системные вызовы. Как следует из самого названия, применение такого вызова приводит к блокировке инициировавшего его процесса, т. е. процесс переводится операционной системой из состояния «исполнение» в состояние «ожидание». Завершив выполнение всех операций ввода-вывода, предписанных системным вызовом, операционная система переводит процесс из состояния «ожидание» в состояние «готовность». После того как процесс будет снова выбран для «исполнения», в нем произойдет окончательный возврат из системного вызова. Типичным для применения такого системного вызова является случай, когда процессу необходимо получить от устройства строго определенное количество данных, без которых он не может выполнять работу далее.
2. Ко второй группе относятся неблокирующиеся системные вызовы. Их название не совсем точно отражает суть дела. В простейшем случае процесс, применивший неблокирующийся вызов, не переводится в состояние «ожидание» вообще. Системный вызов возвращается немедленно, выполнив предписанные ему операции ввода-вывода полностью, частично или не выполнив совсем, в зависимости от текущей ситуации (состояния устройства, наличия данных и т. д.). В более сложных ситуациях процесс может блокироваться, но условием его разблокирования является завершение всех необходимых операций или окончание некоторого промежутка времени.

Типичным случаем применения неблокирующегося системного вызова может являться периодическая проверка на поступление информации с клавиатуры при выполнении трудоемких расчетов.

3. К третьей группе относятся асинхронные системные вызовы. Процесс, использовавший асинхронный системный вызов, никогда в нем не блокируется. Системный вызов инициирует выполнение необходимых операций ввода-вывода и немедленно возвращается, после чего процесс продолжает свою регулярную деятельность. Об окончании завершения операции ввода-вывода операционная система впоследствии информирует процесс изменением значений некоторых переменных, передачей ему сигнала или сообщения или каким-либо иным способом. Необходимо четко понимать разницу между неблокирующимися и асинхронными вызовами. Неблокирующийся системный вызов для выполнения операции read вернется немедленно, но может прочитать запрошенное количество байтов, меньшее количество или вообще ничего. Асинхронный системный вызов для этой операции также вернется немедленно, но требуемое количество байтов рано или поздно будет прочитано в полном объеме.

### **Буферизация и кэширование**

Под **буфером** обычно понимается некоторая область памяти для запоминания информации при обмене данными между двумя устройствами, двумя процессами или процессом и устройством. Обмен информацией между двумя процессами относится к области кооперации процессов. Рассмотрим использование буферов в том случае, когда одним из участников обмена является внешнее устройство. Существует три причины, приводящие к использованию буферов в базовой подсистеме ввода-вывода.

1. Первая причина буферизации – это разные скорости приема и передачи информации, которыми обладают участники обмена. Рассмотрим, например, случай передачи потока данных от клавиатуры к модему. Скорость, с которой поставляет информацию клавиатура, определяется скоростью набора текста человеком и обычно существенно меньше скорости передачи данных модемом. Для того чтобы не занимать модем на все время

набора текста, делая его недоступным для других процессов и устройств, целесообразно накапливать введенную информацию в буфере или нескольких буферах достаточного размера и отсылать ее через модем после заполнения буферов.

2. Вторая причина буферизации – это разные объемы данных, которые могут быть приняты или получены участниками обмена одновременно. Возьмем другой пример. Пусть информация поставляется модемом и записывается на жесткий диск. Помимо обладания разными скоростями совершения операций, модем и жесткий диск представляют собой устройства разного типа. Модем является символьным устройством и выдает данные байт за байтом, в то время как диск является блочным устройством и для проведения операции записи для него требуется накопить необходимый блок данных в буфере. Здесь также можно применять более одного буфера. После заполнения первого буфера модем начинает заполнять второй, одновременно с записью первого на жесткий диск. Поскольку скорость работы жесткого диска в тысячи раз больше, чем скорость работы модема, к моменту заполнения второго буфера операция записи первого будет завершена, и модем снова сможет заполнять первый буфер одновременно с записью второго на диск.
3. Третья причина буферизации связана с необходимостью копирования информации из приложений, осуществляющих ввод-вывод, в буфер ядра операционной системы и обратно. Допустим, что некоторый пользовательский процесс пожелал вывести информацию из своего адресного пространства на внешнее устройство. Для этого он должен выполнить системный вызов с обобщенным названием `write`, передав в качестве параметров адрес области памяти, где расположены данные, и их объем. Если внешнее устройство временно занято, то возможна ситуация, когда к моменту его освобождения содержимое нужной области окажется испорченным (например, при использовании асинхронной формы системного вызова). Чтобы избежать возникновения подобных ситуаций, проще всего в начале работы системного вызова скопировать необходимые данные в буфер ядра операционной системы, постоянно находящийся в оперативной памяти, и выводить их на устройство из этого буфера.

Под словом **кэш** (cash – «наличные»), обычно понимают область быстрой памяти, содержащую копию данных, расположенных где-либо в более медленной памяти, предназначенную для ускорения работы вычислительной системы. В базовой подсистеме ввода-вывода не следует смешивать два понятия – буферизацию и кэширование, хотя зачастую для выполнения этих функций отводится одна и та же область памяти. Буфер часто содержит единственный набор данных, существующий в системе, в то время как кэш по определению содержит копию данных, существующих где-нибудь еще. Например буфер, используемый базовой подсистемой для копирования данных из пользовательского пространства процесса при выводе на диск, может в свою очередь применяться как кэш для этих данных, если операции модификации и повторного чтения данного блока выполняются достаточно часто.

Функции буферизации и кэширования не обязательно должны быть локализованы в базовой подсистеме ввода-вывода. Они могут быть частично реализованы в драйверах и даже в контроллерах устройств, скрытно по отношению к базовой подсистеме.

### **Spooling и захват устройств**

О понятии **spooling** упоминалось в начале этого пособия как о механизме, впервые позволившем совместить реальные операции ввода-вывода одного задания с выполнением другого задания. Теперь под словом **spool** подразумевается буфер, содержащий входные или выходные данные для устройства, на котором следует избегать чередования его использования различными процессами. Правда, в современных вычислительных системах **spool** для ввода данных практически не используется, а в основном предназначен для накопления выходной информации.

Рассмотрим в качестве внешнего устройства принтер. Хотя принтер не может печатать информацию, поступающую одновременно от нескольких процессов, может оказаться желательным разрешить процессам совершать вывод на принтер параллельно. Для этого операционная система вместо передачи информации напрямую на принтер накапливает выводимые данные в буферах на диске, организованных в виде отдельного **spool**-файла для каждого процесса. После завершения некоторого процесса соответствующий ему **spool**-файл ставится в очередь для реальной

печати. Механизм, обеспечивающий подобные действия, и получил название spooling.

В некоторых операционных системах вместо использования spooling применяется механизм монопольного захвата устройств процессами. Если устройство свободно, то один из процессов может получить его в монопольное распоряжение. При этом все другие процессы при попытке осуществления операций над этим устройством будут либо заблокированы (переведены в состояние «ожидание»), либо получают информацию о невозможности выполнения операции до тех пор, пока процесс, захвативший устройство, не завершится или явно не сообщит операционной системе о своем отказе от его использования.

Обеспечение spooling и механизма захвата устройств является прерогативой базовой подсистемы ввода-вывода.

### **Обработка прерываний и ошибок**

Если при работе с внешним устройством вычислительная система не пользуется методом опроса его состояния, а задействует механизм прерываний, то при возникновении прерывания процессор, частично сохранив свое состояние, передает управление специальной программе обработки прерывания. Эти действия операционной системы уже рассматривались в разделе «Переключение контекста», где после возникновения прерывания осуществлялись следующие действия: сохранение контекста, обработка прерывания, планирование использования процессора, восстановление контекста. Тогда основное внимание обращалось на действия, связанные с сохранением и восстановлением контекста и планированием использования процессора. Теперь подробнее рассмотрим то, что скрывается за словами «обработка прерывания».

Одна и та же процедура обработки прерывания может применяться для нескольких устройств ввода-вывода (например если эти устройства используют одну линию прерываний, идущую от них к контроллеру прерываний), поэтому первое действие собственно программы обработки состоит в определении того, какое именно устройство выдало прерывание. Зная устройство, мы можем выявить процесс, который инициировал выполнение соответствующей операции. Поскольку прерывание возникает как при удачном, так и при неудачном ее выполнении, следующее, что мы должны сделать,



– это определить успешность завершения операции, проверив значение **бита ошибки** в регистре состояния устройства. В некоторых случаях операционная система может предпринять определенные действия, направленные на компенсацию возникшей ошибки. Например в случае возникновения ошибки чтения с гибкого диска можно попробовать несколько раз повторить выполнение команды. Если компенсация ошибки невозможна, то операционная система впоследствии известит об этом процесс, запросивший выполнение операции, (например специальным кодом возврата из системного вызова). Если этот процесс был заблокирован до выполнения завершившейся операции, то операционная система переводит его в состояние «готовность». При наличии других неудовлетворенных запросов к освободившемуся устройству операционная система может инициировать выполнение следующего запроса, одновременно известив устройство, что прерывание обработано. На этом, собственно, обработка прерывания заканчивается, и система может приступить к планированию использования процессора.

Действия по обработке прерывания и компенсации возникающих ошибок могут быть частично переложены на плечи соответствующего драйвера. Для этого в состав интерфейса между драйвером и базовой подсистемой ввода-вывода добавляют еще одну функцию – функцию обработки прерывания `intr`.

### **Планирование запросов**

При использовании неблокирующегося системного вызова может оказаться, что нужное устройство уже занято выполнением некоторых операций. В этом случае неблокирующийся вызов может немедленно вернуться, не выполнив запрошенных команд. При организации запроса на совершение операций ввода-вывода с помощью блокирующегося или асинхронного вызова занятость устройства приводит к необходимости постановки запроса в очередь к данному устройству. В результате с каждым устройством оказывается связан список неудовлетворенных запросов процессов, находящихся в состоянии «ожидания», и запросов, выполняющихся в асинхронном режиме. Состояние «ожидание» расщепляется на набор очередей процессов, дожидаящихся различных устройств ввода-вывода.

После завершения выполнения текущего запроса операционная система (по ходу обработки возникшего прерывания) должна решить, какой из запросов в списке должен быть удовлетворен следующим, и инициировать его исполнение. Точно так же, как для выбора очередного процесса на исполнение из списка готовых нам приходилось осуществлять краткосрочное планирование процессов, здесь нам необходимо осуществлять планирование применения устройств, пользуясь каким-либо алгоритмом этого планирования. Критерии и цели такого планирования мало отличаются от критериев и целей планирования процессов.

Задача планирования использования устройства обычно возлагается на базовую подсистему ввода-вывода, однако для некоторых устройств лучшие алгоритмы планирования могут быть тесно связаны с деталями их внутреннего функционирования. В таких случаях операция планирования переносится внутрь драйвера соответствующего устройства, так как эти детали скрыты от базовой подсистемы. Для этого в интерфейс драйвера добавляется еще одна специальная функция, которая осуществляет выбор очередного запроса, – функция *strategy*.

## **7.9. Алгоритмы планирования запросов к жесткому диску**

Прежде чем приступить к непосредственному изложению самих алгоритмов, давайте вспомним внутреннее устройство жесткого диска и определим, какие параметры запросов мы можем использовать для планирования.

### **Строение жесткого диска и параметры планирования**

Современный жесткий магнитный диск представляет собой набор круглых пластин, находящихся на одной оси и покрытых с одной или двух сторон специальным магнитным слоем (рис. 7.2).



Рис. 7.2. Схема жесткого диска

Около каждой рабочей поверхности каждой пластины расположены магнитные головки для чтения и записи информации. Эти головки присоединены к специальному рычагу, который может перемещать весь блок головок над поверхностями пластин как единое целое. Поверхности пластин разделены на концентрические кольца, внутри которых, собственно, и может храниться информация. Набор концентрических колец на всех пластинах для одного положения головок (т. е. все кольца, равноудаленные от оси) образует цилиндр. Каждое кольцо внутри цилиндра получило название дорожки (по одной или две дорожки на каждую пластину). Все дорожки делятся на равное число секторов. Количество дорожек, цилиндров и секторов может варьироваться от одного жесткого диска к другому в достаточно широких пределах. Как правило, сектор является минимальным объемом информации, которая может быть прочитана с диска за один раз.

При работе диска набор пластин вращается вокруг своей оси с высокой скоростью, подставляя по очереди под головки соответствующих дорожек все их сектора. Номер сектора, номер дорожки и номер цилиндра однозначно определяют положение

данных на жестком диске и, наряду с типом совершаемой операции – чтение или запись, полностью характеризуют часть запроса, связанную с устройством, при обмене информацией в объеме одного сектора.

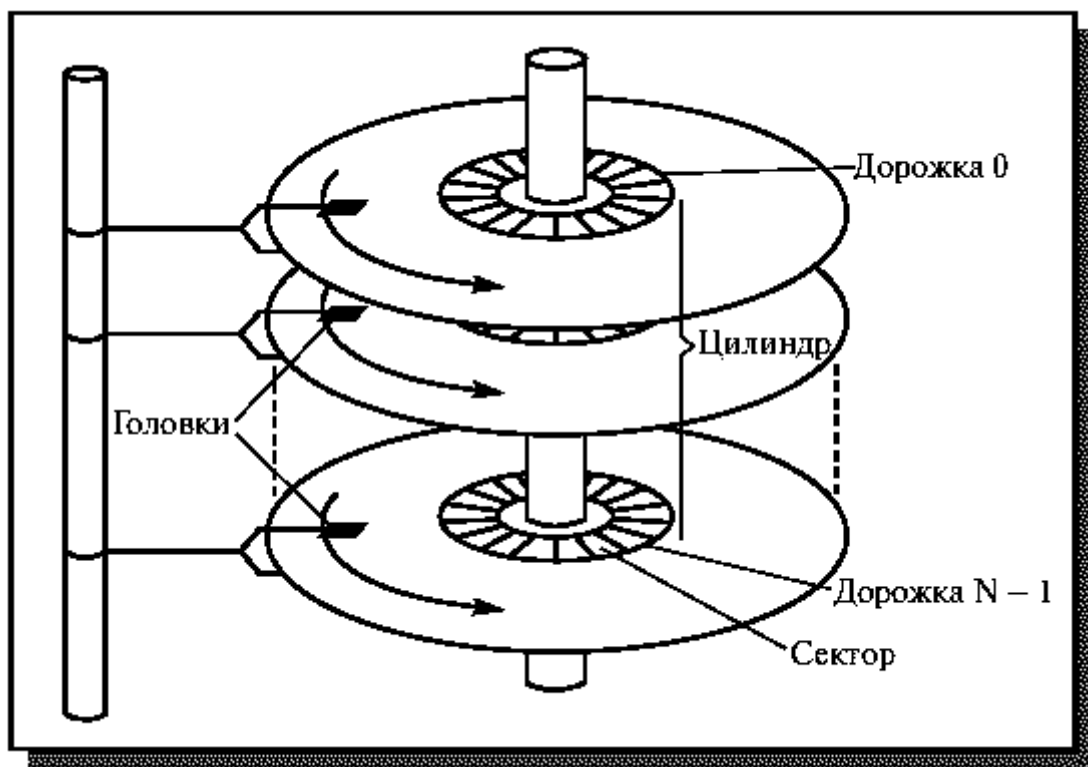
При планировании использования жесткого диска естественным параметром является время, которое потребуется для выполнения очередного запроса. Время, необходимое для чтения или записи определенного сектора на определенной дорожке определенного цилиндра, можно разделить на две составляющие: время обмена информацией между магнитной головкой и компьютером, которое обычно не зависит от положения данных и определяется скоростью их передачи (*transfer speed*), и время, необходимое для позиционирования головки над заданным сектором, – время позиционирования (*positioning time*). Время позиционирования, в свою очередь, состоит из времени, необходимого для перемещения головок на нужный цилиндр, – времени поиска (*seek time*) и времени, которое требуется для того, чтобы нужный сектор повернулся под головку, – задержки на вращение (*rotational latency*). Времена поиска пропорциональны разнице между номерами цилиндров предыдущего и планируемого запросов, и их легко сравнивать. Задержка на вращение определяется довольно сложными соотношениями между номерами цилиндров и секторов предыдущего и планируемого запросов и скоростями вращения диска и перемещения головок. Без знания соотношения этих скоростей сравнение становится невозможным. Поэтому естественно, что набор параметров планирования сокращается до времени поиска различных запросов, определяемого текущим положением головки и номерами требуемых цилиндров, а разницей в задержках на вращение пренебрегают.

### **Алгоритм First Come First Served (FCFS)**

Простейшим алгоритмом является алгоритм First Come First Served (FCFS) – первым пришел, первым обслужен. Все запросы организуются в очередь FIFO и обслуживаются в порядке поступления. Алгоритм прост в реализации, но может приводить к достаточно длительному общему времени обслуживания запросов. Рассмотрим пример. Пусть у нас на диске из 100 цилиндров (от 0 до 99) есть следующая очередь запросов: 23, 67, 55, 14, 31, 7, 84, 10,

и головки в начальный момент находятся на 63-м цилиндре. Тогда положение головок будет меняться следующим образом:

63→23→67→55→14→31→7→84→10,

и всего головки переместятся на 329 цилиндров. Неэффективность алгоритма хорошо иллюстрируется двумя последними перемещениями с 7 цилиндра через весь диск на 84 цилиндр и затем опять через весь диск на цилиндр 10. Простая замена порядка двух последних перемещений (7→10→84) позволила бы существенно сократить общее время обслуживания запросов.

### **Алгоритм Short Seek Time First (SSTF)**

Достаточно разумным является первоочередное обслуживание запросов, данные для которых лежат рядом с текущей позицией головок, а уж затем далеко отстоящих. Алгоритм Short Seek Time First (SSTF) – короткое время поиска первым – как раз и исходит из этой позиции. Для очередного обслуживания выбирается запрос, данные для которого лежат наиболее близко к текущему положению магнитных головок. Естественно, что при наличии равноудаленных запросов решение о выборе между ними может приниматься исходя из различных соображений, например по алгоритму FCFS. Для предыдущего примера алгоритм даст такую последовательность положений головок:

63→67→55→31→23→14→10→7→84,

и всего головки переместятся на 141 цилиндр. Этот алгоритм похож на алгоритм SJF планирования процессов, если за аналог оценки времени очередного CPU burst процесса выбирать расстояние между текущим положением головки и положением, необходимым для удовлетворения запроса. И точно так же, как алгоритм SJF, он может приводить к длительному откладыванию выполнения какого-либо запроса. Необходимо вспомнить, что запросы в очереди могут появляться в любой момент времени. Если все запросы, кроме одного, постоянного, группируются в области с большими номерами цилиндров, то этот один запрос может находиться в очереди неопределенно долго.

Точный алгоритм SJF являлся оптимальным для заданного набора процессов с заданными временами CPU burst. Очевидно, что алгоритм SSTF не является оптимальным. Если мы перенесем обслуживание запроса 67-го цилиндра в промежуток между

запросами 7-го и 84-го цилиндров, мы уменьшим общее время обслуживания. Это наблюдение приводит к идее целого семейства других алгоритмов – алгоритмов сканирования.

### **Алгоритмы сканирования (SCAN, C-SCAN, LOOK, C-LOOK)**

В простейшем из алгоритмов сканирования – SCAN – головки постоянно перемещаются от одного края диска до другого, по ходу дела обслуживая все встречающиеся запросы. По достижении другого края направление движения меняется, и все повторяется снова. Пусть в предыдущем примере в начальный момент времени головки двигаются в направлении уменьшения номеров цилиндров. Тогда мы и получим порядок обслуживания запросов, рассмотренный в конце предыдущего раздела. Последовательность перемещения головок выглядит следующим образом:

63→55→31→23→14→10→7→0→67→84,

и всего головки переместятся на 147 цилиндров.

Если мы знаем, что обслужили последний попутный запрос в направлении движения головок, то мы можем не доходить до края диска, а сразу изменить направление движения на обратное:

63→55→31→23→14→10→7→67→84,

и всего головки переместятся на 133 цилиндра. Полученная модификация алгоритма SCAN получила название LOOK.

Допустим, что к моменту изменения направления движения головки в алгоритме SCAN, т. е. когда головка достигла одного из краев диска, у этого края накопилось большое количество новых запросов, на обслуживание которых будет потрачено достаточно много времени (не забываем, что надо не только перемещать головку, но еще и передавать прочитанные данные!). Тогда запросы, относящиеся к другому краю диска и поступившие раньше, будут ждать обслуживания несправедливо долго. Для сокращения времени ожидания запросов применяется другая модификация алгоритма SCAN – циклическое сканирование. Когда головка достигает одного из краев диска, она без чтения попутных запросов (иногда существенно быстрее, чем при выполнении обычного поиска цилиндра) перемещается на другой край, откуда вновь начинает движение в прежнем направлении. Для этого алгоритма, получившего название C-SCAN, последовательность перемещений будет выглядеть так:

63→55→31→23→14→10→7→0→99→84→67,

По аналогии с алгоритмом LOOK для алгоритма SCAN можно предложить и алгоритм C-LOOK для алгоритма C-SCAN:

63→55→31→23→14→10→7→84→67,

Существуют и другие разновидности алгоритмов сканирования, и совсем другие алгоритмы, но мы на этом закончим, ибо было сказано: «И еще раз говорю: никто не обнимет необъятного».

## Выводы к главе 7

Функционирование любой вычислительной системы обычно сводится к выполнению двух видов работы: обработка информации и операции по осуществлению ее ввода-вывода. С точки зрения операционной системы «обработкой информации» являются только операции, совершаемые процессором над данными, находящимися в памяти на уровне иерархии не ниже чем оперативная память. Все остальное относится к «операциям ввода-вывода», т. е. к обмену информацией с внешними устройствами.

Несмотря на все многообразие устройств ввода-вывода, управление их работой и обмен информацией с ними строятся на относительно небольшом количестве принципов. Основными физическими принципами построения системы ввода-вывода являются следующие: возможность использования различных адресных пространств для памяти и устройств ввода-вывода; подключение устройств к системе через порты ввода-вывода, отображаемые в одно из адресных пространств; существование механизма прерывания для извещения процессора о завершении операций ввода-вывода; наличие механизма прямого доступа устройств к памяти, минуя процессор.

Механизм, подобный механизму прерываний, может использоваться также и для обработки исключений и программных прерываний, однако это целиком лежит на совести разработчиков вычислительных систем.

Для построения программной части системы ввода-вывода характерен «слоеный» подход. Для непосредственного взаимодействия с hardware используются драйверы устройств, скрывающие от остальной части операционной системы все особенности их функционирования. Драйверы устройств через жестко определенный интерфейс связаны с базовой подсистемой

ввода-вывода, в обязанности которой входят: организация работы блокирующихся, неблокирующихся и асинхронных системных вызовов, буферизация и кэширование входных и выходных данных, осуществление spooling и монопольного захвата внешних устройств, обработка ошибок и прерываний, возникающих при операциях ввода-вывода, планирование последовательности запросов на выполнение этих операций. Доступ к базовой подсистеме ввода-вывода осуществляется посредством системных вызовов.

Часть функций базовой подсистемы может быть делегирована драйверам устройств и самим устройствам ввода-вывода.

### **Контрольные вопросы**

1. За счет каких устройств удается распараллелить ввод-вывод даже в однопроцессорных системах?
2. Какие функции выполняет менеджер ввода-вывода?
3. Какие из следующих утверждений правильны? А) драйвер выполняет низкоуровневые функции по управлению устройством ввода-вывода; В) драйвер выполняет функции управления файловой системой; С) все функции драйвера вызываются по прерываниям; D) драйвер является частью подсистемы ввода-вывода; Е) драйвер организует взаимодействие модулей ядра операционной системы; F) драйвер работает в привилегированном режиме.
4. Какие два типа ресурсов, связанных с диском, требуется выделить процессу, чтобы он выполнил запись данных на диск?
5. Каким из двух типов драйверов – блок-ориентированным или байт-ориентированным – обслуживается диск?
6. С какой целью в некоторых файловых системах характеристики файла отделяются от его имени?
7. Какие программные компоненты поддерживают структуру файла в тех ОС, где файл представлен последовательностью байт?
8. Почему создание подсистемы ввода/вывода считается одной из самых сложных областей проектирования операционных систем?
9. Почему операции ввода/вывода в ОС объявляются привилегированными?
10. Перечислите основные задачи, возлагаемые на менеджер ввода/вывода.



11. В каких случаях устройство ввода/вывода называется инициативным?
12. Какие режимы управления вводом/выводом вы знаете? Опишите каждый из них.
13. Что означает термин «spooling» и что означает термин «swapping»?
14. Чем обеспечивается независимость пользовательских программ от устройств ввода/вывода, подключенных к компьютеру?
15. Что такое синхронный и асинхронный ввод/вывод?
16. Расскажите о кэшировании операций ввода/вывода при работе с накопителями на магнитных дисках.

## ГЛАВА 8. СЕТЕВЫЕ ОПЕРАЦИОННЫЕ СИСТЕМЫ

Начиная с 80-х годов XX века вычислительные системы, подчиняясь критериям повышения эффективности и удобства использования, начинают бурно развиваться в двух направлениях: создание многопроцессорных компьютеров и объединение автономных систем в вычислительные сети.

Появление многопроцессорных компьютеров не оказывает существенного влияния на работу операционных систем. В многопроцессорной вычислительной системе изменяется содержание состояния «исполнение». В этом состоянии может находиться не один процесс, а несколько – по числу процессоров. Соответственно изменяются и алгоритмы планирования. Но все эти изменения не являются изменениями идеологическими, не носят принципиального характера. Принципиальные изменения в многопроцессорных вычислительных комплексах затрагивают алгоритмический уровень, требуя разработки алгоритмов распараллеливания решения задач.

По-другому обстоит дело с вычислительными сетями.

Причины, по которым компьютеры потребовалось объединять в сети, следующие:

1. Необходимость разделения ресурсов (как физических, так и информационных). Если в организации имеется несколько компьютеров и эпизодически возникает потребность в печати какого-нибудь текста, то не имеет смысла покупать принтер для каждого компьютера. Гораздо выгоднее иметь один сетевой принтер для всех вычислительных машин. Аналогичная ситуация может возникать и с файлами данных. Зачем держать одинаковые файлы данных на всех компьютерах, поддерживая их идентичность, если можно хранить файл на одной машине, обеспечив к нему сетевой доступ со всех остальных?

2. Возможность ускорения вычислений. Здесь сетевые объединения машин успешно конкурируют с многопроцессорными вычислительными комплексами. Многопроцессорные системы, не затрагивая по существу строение операционных систем, требуют достаточно серьезных изменений на уровне hardware, что очень сильно повышает их стоимость. Во многих случаях можно добиться требуемой скорости вычислений параллельного алгоритма, используя

не несколько процессоров внутри одного вычислительного комплекса, а несколько отдельных компьютеров, объединенных в сеть. Такие сетевые вычислительные кластеры часто имеют преимущество перед многопроцессорными комплексами в соотношении эффективность/стоимость.

3. Повышение надежности работы вычислительной техники. В системах, где отказ может вызвать катастрофические последствия (атомная энергетика, космонавтика, авиация и т. д.), несколько вычислительных комплексов дублируют друг друга. При выходе из строя основного комплекса его работу немедленно продолжает дублирующий.

4. Возможность применения вычислительных сетей для общения пользователей. Электронные письма практически заменили письма обычные, а использование вычислительной техники для организации электронных или телефонных разговоров уверенно вытесняет обычную телефонную связь.

### **8.1. Сетевые и распределенные операционные системы**

Существует два основных подхода к организации операционных систем для вычислительных комплексов, связанных в сеть, – это сетевые и распределенные операционные системы. Необходимо отметить, что терминология в этой области еще не устоялась. В одних работах все операционные системы, обеспечивающие функционирование компьютеров в сети, называются распределенными, а в других, наоборот, сетевыми. Следует придерживаться той точки зрения, что сетевые и распределенные системы являются принципиально различными.

В сетевых операционных системах для того чтобы задействовать ресурсы другого сетевого компьютера, пользователи должны знать о его наличии и уметь это сделать. Каждая машина в сети работает под управлением своей локальной операционной системы, отличающейся от операционной системы автономного компьютера наличием дополнительных сетевых средств (программной поддержкой для сетевых интерфейсных устройств и доступа к удаленным ресурсам), но эти дополнения существенно не меняют структуру операционной системы.

Распределенная система, напротив, внешне выглядит как обычная автономная система. Пользователь не знает и не должен

знать, где его файлы хранятся, на локальной или удаленной машине, и где его программы выполняются. Он может вообще не знать, подключен ли его компьютер к сети. Внутреннее строение распределенной операционной системы имеет существенные отличия от автономных систем.

Изучение строения распределенных операционных систем не входит в задачи этого курса. Этому вопросу посвящены другие учебные курсы – Advanced operating systems, как называют их в англоязычных странах, или «Современные операционные системы», как принято называть их в России.

В этом разделе пособия затрагиваются вопросы, связанные с сетевыми операционными системами, а именно – какие изменения необходимо внести в классическую операционную систему для объединения компьютеров в сеть.

## **8.2. Взаимодействие удаленных процессов как основа работы вычислительных сетей**

Все перечисленные выше цели объединения компьютеров в вычислительные сети не могут быть достигнуты без организации взаимодействия процессов на различных вычислительных системах. Будь то доступ к разделяемым ресурсам или общение пользователей через сеть – в основе всего этого лежит взаимодействие удаленных процессов, т. е. процессов, которые находятся под управлением физически разных операционных систем. Поэтому необходимо изучить вопросы кооперации таких процессов в первую очередь, выделив ее отличия от кооперации процессов в одной автономной вычислительной системе (кооперации локальных процессов).

Таких отличий пять:

1. При взаимодействии локальных процессов средства обмена информацией по объему передаваемых между ними данных и возможности влияния на поведение другого процесса делятся на три категории: сигнальные, канальные и разделяемая память. Реальной физической основой для всех средств связи в том или ином виде являлось разделение памяти. Семафоры представляют собой просто целочисленные переменные, лежащие в разделяемой памяти, к которым посредством системных вызовов, определяющих состав и содержание допустимых операций над ними, могут обращаться различные процессы. Очереди сообщений и pipe базируются

на буферах ядра операционной системы, которые опять-таки с помощью системных вызовов доступны различным процессам. Иного способа реально передать информацию от процесса к процессу в автономной вычислительной системе просто не существует. Взаимодействие удаленных процессов принципиально отличается от ранее рассмотренных случаев. Общей памяти у различных компьютеров физически нет. Удаленные процессы могут обмениваться информацией, только передавая друг другу пакеты данных определенного формата (в виде последовательностей электрических или электромагнитных сигналов, включая световые) через некоторый физический канал связи или несколько таких каналов, соединяющих компьютеры. Поэтому в основе всех средств взаимодействия удаленных процессов лежит передача структурированных пакетов информации или сообщений.

2. При взаимодействии локальных процессов и процесс-отправитель информации, и процесс-получатель функционируют под управлением одной и той же операционной системы. Эта же операционная система поддерживает и функционирование промежуточных накопителей данных при использовании не прямой адресации. Для организации взаимодействия процессы пользуются одними и теми же системными вызовами, присущими данной операционной системе, с одинаковыми интерфейсами. Более того, в автономной операционной системе передача информации от одного процесса к другому независимо от используемого способа адресации, как правило (за исключением микроядерных операционных систем), происходит напрямую – без участия других процессов-посредников. Но даже и при наличии процессов-посредников все участники передачи информации находятся под управлением одной и той же операционной системы. При организации сети, конечно, можно обеспечить прямую связь между всеми вычислительными комплексами, соединив каждый из них со всеми остальными посредством прямых физических линий связи или подключив все комплексы к общей шине (по примеру шин данных и адреса в компьютере). Однако такая сетевая топология не всегда возможна по ряду физических и финансовых причин. Поэтому во многих случаях информация между удаленными процессами в сети передается не напрямую, а через ряд процессов-посредников, «обитающих» на вычислительных комплексах, не являющихся

компьютерами отправителя и получателя и работающих под управлением собственных операционных систем. Однако и при отсутствии процессов-посредников удаленные процесс-отправитель и процесс-получатель функционируют под управлением различных операционных систем, часто имеющих принципиально разное строение.

3. Вопросы надежности средств связи и способы ее реализации, рассмотренные в соответствующем разделе, носят для случая локальных процессов скорее теоретический характер. Поскольку физической основой «общения» процессов на автономной вычислительной машине является разделяемая память, то для локальных процессов надежность передачи информации определяется надежностью ее передачи по шине данных и хранения в памяти машины, а также корректностью работы операционной системы. Для хороших вычислительных комплексов и операционных систем можно забыть про возможную ненадежность средств связи. Для удаленных процессов вопросы, связанные с надежностью передачи данных, становятся куда более значимыми. Протяженные сетевые линии связи подвержены разнообразным физическим воздействиям, приводящим к искажению передаваемых по ним физических сигналов или к полному отказу линий. Даже при отсутствии внешних помех передаваемый сигнал затухает по мере удаления от точки отправления, приближаясь по интенсивности к внутренним шумам линий связи. Промежуточные вычислительные комплексы сети, участвующие в доставке информации, не застрахованы от повреждений или внезапной перезагрузки операционной системы. Поэтому вычислительные сети должны организовываться исходя из предпосылок ненадежности доставки физических пакетов информации.

4. При организации взаимодействия локальных процессов каждый процесс (в случае прямой адресации) и каждый промежуточный объект для накопления данных (в случае непрямо́й адресации) должны были иметь уникальные идентификаторы – адреса – в рамках одной операционной системы. При организации взаимодействия удаленных процессов участники этого взаимодействия должны иметь уникальные адреса уже в рамках всей сети.

5. Физическая линия связи, соединяющая несколько вычислительных комплексов, является разделяемым ресурсом для всех процессов комплексов, которые хотят ее использовать. Если два процесса попытаются одновременно передать пакеты информации по одной и той же линии, то в результате интерференции физических сигналов, представляющих эти пакеты, произойдет взаимное искажение передаваемых данных. Для того чтобы избежать возникновения такой ситуации и обеспечить эффективную совместную работу вычислительных систем, должны выполняться условия взаимоисключения при использовании общей линии связи, но уже не на уровне отдельных процессов операционных систем, а на уровне различных вычислительных комплексов в целом.

### **8.3. Основные вопросы логической организации передачи информации между удаленными процессами**

К числу наиболее фундаментальных вопросов, связанных с логической организацией взаимодействия удаленных процессов, можно отнести следующие:

1. Как нужно соединять между собой различные вычислительные системы физическими линиями связи для организации взаимодействия удаленных процессов? Какими критериями при этом следует пользоваться?

2. Как избежать возникновения конкуренции при передаче информации различными вычислительными системами после их подключения к общей линии связи? Какие алгоритмы могут при этом применяться?

3. Какие виды интерфейсов могут быть предоставлены пользователю операционными системами для передачи информации по сети? Какие существуют модели взаимодействия удаленных процессов? Как процессы, работающие под управлением различных по своему строению операционных систем, могут общаться друг с другом?

4. Какие существуют подходы к организации адресации удаленных процессов? Насколько они эффективны?

5. Как организуется доставка информации от компьютера-отправителя к компьютеру-получателю через компьютеры-посредники? Как выбирается маршрут для передачи данных в случае

разветвленной сетевой структуры, когда существует не один вариант следования пакетов данных через компьютеры-посредники?

В современных сетевых вычислительных комплексах решение вопросов по пунктам 1 и 2, как правило, находится вне компетенции операционных систем и вынесено на физический уровень организации взаимодействия, где ответственность за корректное использование коммуникаций возлагается на сетевые адаптеры.

Из приведенного, остановимся на решении вопросов, приведенных в пунктах 3–5.

### **Понятие протокола**

Для описания происходящего в автономной операционной системе было введено основополагающее понятие «процесс», на котором, по сути дела, базируется весь курс «Операционные системы». Для того чтобы описать взаимодействие удаленных процессов и понять, какие функции и как должны выполнять дополнительные части сетевых операционных систем, отвечающих за такое взаимодействие, понадобится не менее фундаментальное понятие – протокол.

Для того чтобы удаленные процессы могли обмениваться данными, необходимо, чтобы сетевые части операционных систем руководствовались определенными соглашениями, или, как принято говорить, поддерживали определенные протоколы. Термин «протокол» уже встречался в пособии, при обсуждении понятия «шина». Понятие шины подразумевает не только набор проводников, но и набор жестко заданных протоколов, определяющий перечень сообщений, который может быть передан с помощью электрических сигналов по этим проводникам.

Необходимо отметить, что и локальные процессы при общении также должны руководствоваться определенными соглашениями или поддерживать определенные протоколы. Только в автономных операционных системах они несколько завуалированы. В роли таких протоколов выступают специальная последовательность системных вызовов при организации взаимодействия процессов и соглашения о параметрах системных вызовов.

Различные способы решения проблем 3–5, по существу, представляют собой различные соглашения, которых должны придерживаться сетевые части операционных систем, т. е. различные



сетевые протоколы. Именно наличие сетевых протоколов позволяет организовать взаимодействие удаленных процессов.

При рассмотрении перечисленных выше проблем необходимо учитывать, с какими сетями имеется дело.

В литературе принято говорить о **локальных** вычислительных сетях (**LAN – Local Area Network**) и **глобальных** вычислительных сетях (**WAN – Wide Area Network**). Строгого определения этим понятиям обычно не дается, а принадлежность сети к тому или иному типу часто определяется взаимным расположением вычислительных комплексов, объединенных в сеть. Так, например в большинстве работ к локальным сетям относят сети, состоящие из компьютеров одной организации, размещенные в пределах одного или нескольких зданий, а к глобальным сетям – сети, охватывающие все компьютеры в нескольких городах и более. Зачастую вводится дополнительный термин для описания сетей промежуточного масштаба – **муниципальных** или **городских** вычислительных сетей (**MAN – Metropolitan Area Network**) – сетей, объединяющих компьютеры различных организаций в пределах одного города или одного городского района. Таким образом, упрощенно можно рассматривать глобальные сети как сети, состоящие из локальных и муниципальных сетей. А муниципальные сети, в свою очередь, могут состоять из нескольких локальных сетей. На самом деле деление сетей на локальные, глобальные и муниципальные обычно связано не столько с местоположением и принадлежностью вычислительных систем, соединенных сетью, сколько с различными подходами, применяемыми для решения поставленных вопросов в рамках той или иной сети, – с различными используемыми протоколами.

#### **8.4. Многоуровневая модель построения сетевых вычислительных систем**

Построение сетевых средств связи – задача более сложная, чем реализация локальных средств связи. Поэтому обычно задачу создания таких средств решают по частям, применяя уже неоднократно упоминавшийся «слоеный», или многоуровневый, подход.

При таком подходе уровень N системы предоставляет сервисы уровню N+1, пользуясь в свою очередь только сервисами уровня N-1. Следовательно, каждый уровень может взаимодействовать

непосредственно только со своими соседями, руководствуясь четко закрепленными соглашениями – вертикальными протоколами, которые принято называть интерфейсами.

Самым нижним уровнем в слоеных сетевых вычислительных системах является уровень, на котором реализуется реальная физическая связь между двумя узлами сети. Из предыдущего раздела следует, что для обеспечения обмена физическими сигналами между двумя различными вычислительными системами необходимо, чтобы эти системы поддерживали определенный протокол физического взаимодействия – горизонтальный протокол.

В сетевых вычислительных системах все их одинаковые уровни, лежащие выше физического, виртуально обмениваются данными посредством горизонтальных протоколов. Наличие такой виртуальной связи означает, что уровень N компьютера 2 должен получить ту же самую информацию, которая была отправлена уровнем N компьютера 1. Хотя в реальности эта информация должна была сначала дойти сверху вниз до уровня 1 компьютера 1, затем передана уровню 1 компьютера 2 и только после этого доставлена снизу вверх уровню N этого компьютера.

Формальный перечень правил, определяющих последовательность и формат сообщений, которыми обмениваются сетевые компоненты различных вычислительных систем, лежащие на одном уровне, называется сетевым протоколом.

Всю совокупность вертикальных и горизонтальных протоколов (интерфейсов и сетевых протоколов) в сетевых системах, построенных по «слоеному» принципу, достаточную для организации взаимодействия удаленных процессов, принято называть **семейством** протоколов или **стеком** протоколов. Сети, построенные на основе разных стеков протоколов, могут быть объединены между собой с использованием вычислительных устройств, осуществляющих трансляцию из одного стека протоколов в другой, причем на различных уровнях слоеной модели.

Эталоном многоуровневой схемы построения сетевых средств связи считается семиуровневая модель открытого взаимодействия систем (Open System Interconnection – OSI), предложенная Международной организацией Стандартов (International Standard Organization – ISO) и получившая сокращенное наименование OSI/ISO (рис. 8.1).



Рис. 8.1. Семиуровневая эталонная модель OSI/ISO

Различные уровни модели OSI/ISO выполняют следующие функции:

— Уровень 1 – физический. Этот уровень связан с работой hardware. На нем определяются физические аспекты передачи информации по линиям связи, такие как: напряжения, частоты, природа передающей среды, способ передачи двоичной информации по физическому носителю, вплоть до размеров и формы используемых разъемов. В компьютерах за поддержку физического уровня отвечает сетевой адаптер.

— Уровень 2 – канальный. Этот уровень отвечает за передачу данных по физическому уровню без искажений между непосредственно связанными узлами сети. На нем формируются физические пакеты данных для реальной доставки по физическому

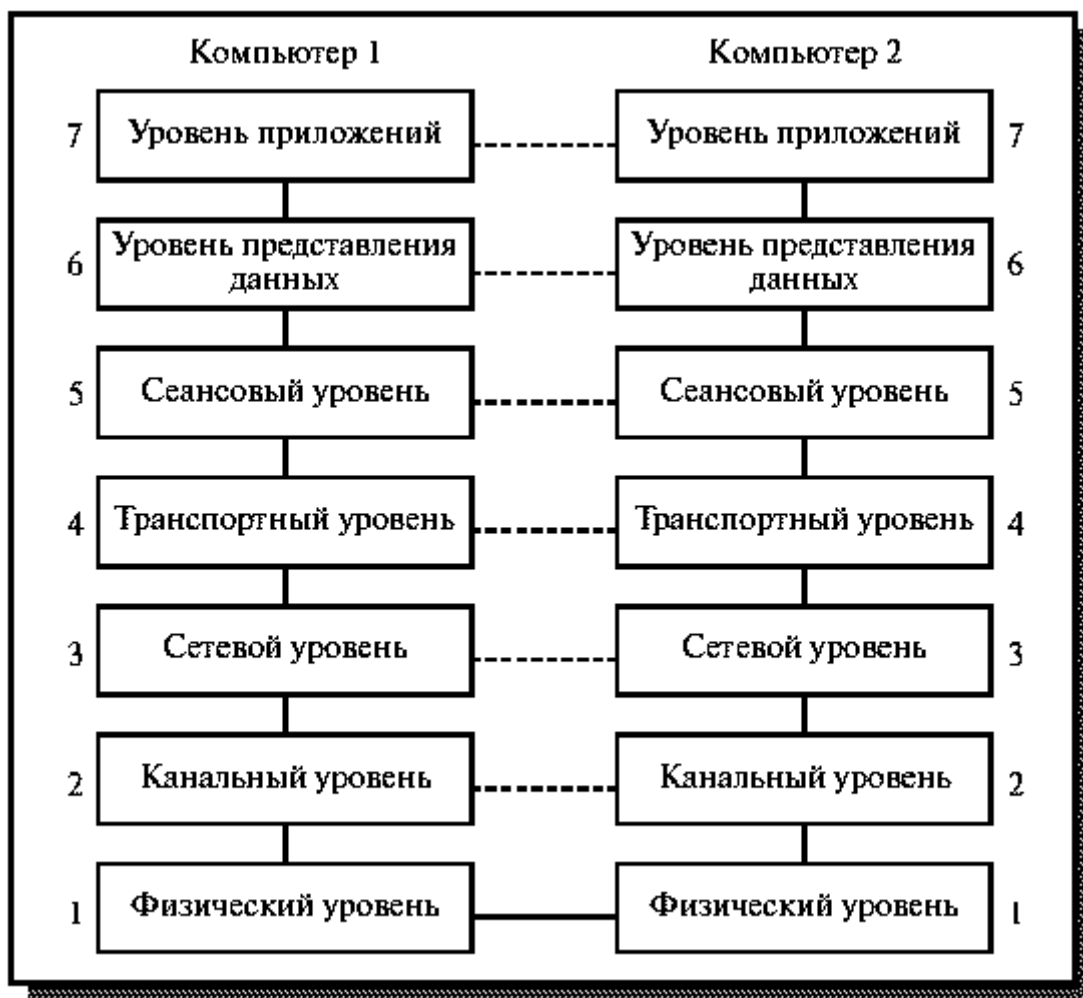
уровню. Протоколы канального уровня реализуются совместно сетевыми адаптерами и их драйверами.

— Уровень 3 – сетевой. Сетевой уровень несет ответственность за доставку информации от узла-отправителя к узлу-получателю. На этом уровне частично решаются вопросы адресации, осуществляется выбор маршрутов следования пакетов данных, решаются вопросы стыковки сетей, а также управление скоростью передачи информации для предотвращения перегрузок в сети.

— Уровень 4 – транспортный. Регламентирует передачу данных между удаленными процессами. Обеспечивает доставку информации вышележащим уровнем с необходимой степенью надежности, компенсируя, быть может, ненадежность нижележащих уровней, связанную с искажением и потерей данных или доставкой пакетов в неправильном порядке. Наряду с сетевым уровнем может управлять скоростью передачи данных и частично решать проблемы адресации.

— Уровень 5 – сеансовый. Координирует взаимодействие связываемых процессов. Основная задача – предоставление средств синхронизации взаимодействующих процессов. Такие средства синхронизации позволяют создавать контрольные точки при передаче больших объемов информации. В случае сбоя в работе сети передачу данных можно возобновить с последней контрольной точки, а не начинать заново.

— Уровень 6 – уровень представления данных. Отвечает за форму представления данных, перекодирует текстовую и графическую информацию из одного формата в другой, обеспечивает ее сжатие и распаковку, шифрование и декодирование.

— Уровень 7 – прикладной. Служит для организации интерфейса между пользователем и сетью. На этом уровне реализуются такие сервисы, как удаленная передача данных, удаленный терминальный доступ, почтовая служба и работа во Всемирной паутине (Web-браузеры).

Эту модель не следует рассматривать как готовый оптимальный чертеж для создания любого сетевого средства связи. Наличие некоторой функции на определенном уровне не гарантирует, что это ее наилучшее место, некоторые функции (например, коррекция ошибок) дублируются на нескольких уровнях, да и само деление на 7 уровней носит отчасти произвольный характер. Хотя, в конце концов, были созданы работающие реализации этой модели,

но наиболее распространенные семейства протоколов лишь до некоторой степени согласуются с ней. Она больше подходит для реализации телефонных, а не вычислительных сетей. Ценность предложенной эталонной модели заключается в том, что она показывает направление, в котором должны двигаться разработчики новых вычислительных сетей.

Проблемы 3–5, перечисленные в разделе «Основные вопросы логической организации передачи информации между удаленными процессами», относятся в основном к сетевому и транспортному уровням эталонной модели и, соответственно, решаются на уровне сетевых и транспортных протоколов.

### **8.5. Проблемы адресации в сети**

Любой пакет информации, передаваемый по сети, должен быть снабжен адресом получателя. Если взаимодействие подразумевает двустороннее общение, то в пакет следует также включить и адрес отправителя. Для отправки подтверждений обратный адрес также следует включать в пересылаемый пакет. Таким образом, практически каждый сетевой пакет информации должен быть снабжен адресом получателя и адресом отправителя.

Удаленные адресаты должны обладать уникальными адресами уже не в пределах одного компьютера, а в рамках всей сети. Существует два подхода к наделению объектов такими сетевыми адресами: одноуровневый и двухуровневый.

#### **Одноуровневые адреса**

В небольших компьютерных сетях можно построить одноуровневую систему адресации. При таком подходе каждый процесс, желающий стать участником удаленного взаимодействия (при прямой адресации), и каждый объект, для такого взаимодействия предназначенный (при непрямой адресации), получают по мере необходимости собственные адреса (символьные или числовые), а сами вычислительные комплексы, объединенные в сеть, никаких самостоятельных адресов не имеют. Подобный метод требует довольно сложного протокола обеспечения уникальности адресов. Вычислительный комплекс, на котором запускается взаимодействующий процесс, должен запросить все компьютеры сети о возможности присвоения процессу некоторого адреса. Только после

получения от них согласия процессу может быть назначен адрес. Поскольку процесс, посылающий данные другому процессу, не может знать, на каком компоненте сети находится процесс-адресат, передаваемая информация должна быть направлена всем компонентам сети, проанализирована ими и либо отброшена (если процесса-адресата на данном компьютере нет), либо доставлена по назначению. Так как все данные постоянно передаются от одного комплекса ко всем остальным, такую одноуровневую схему обычно применяют только в локальных сетях с прямой физической связью всех компьютеров между собой (например в сети NetBIOS на базе Ethernet), но она является существенно менее эффективной, чем двухуровневая схема адресации.

### **Двухуровневые адреса**

При двухуровневой адресации полный сетевой адрес процесса или промежуточного объекта для хранения данных складывается из двух частей – адреса вычислительного комплекса, на котором находится процесс или объект в сети (удаленного адреса), и адреса самого процесса или объекта на этом вычислительном комплексе (локального адреса). Уникальность полного адреса будет обеспечиваться уникальностью удаленного адреса для каждого компьютера в сети и уникальностью локальных адресов объектов на компьютере.

### **Удаленная адресация и разрешение адресов**

Инициатором связи процессов друг с другом всегда является человек, будь то программист или обычный пользователь. Человеку свойственно думать словами, он легче воспринимает символьную информацию. Поэтому очевидно, что каждая машина в сети получает символьное, часто даже содержательное имя. Компьютер не разбирается в смысловом содержании символов, ему проще оперировать числами, желательно одного и того же формата, которые помещаются, например в 4 байт или в 16 байт. Поэтому каждый компьютер в сети для удобства работы вычислительных систем получает числовой адрес. Возникает проблема отображения пространства символьных имен (или адресов) вычислительных комплексов в пространство их числовых адресов. Эта проблема получила наименование проблемы разрешения адресов.

Первый способ решения заключается в том, что на каждом сетевом компьютере создается файл, содержащий имена всех машин, доступных по сети, и их числовые эквиваленты. Обращаясь к этому файлу, операционная система легко может перевести символьный удаленный адрес в числовую форму. Такой подход использовался на заре эпохи глобальных сетей и применяется в изолированных локальных сетях в настоящее время. Действительно, легко поддерживать файл соответствий в корректном виде, внося в него необходимые изменения, когда общее число сетевых машин не превышает нескольких десятков. Как правило, изменения вносятся на некотором выделенном административном вычислительном комплексе, откуда затем обновленный файл рассылается по всем компонентам сети.

В современной сетевой паутине этот подход является неприемлемым. Дело даже не в размерах подобного файла, а в частоте требуемых обновлений и в огромном количестве рассылок, что может полностью подорвать производительность сети. Проблема состоит в том, что добавление или удаление компонента сети требует внесения изменений в файлы на всех сетевых машинах.

Второй метод разрешения адресов заключается в частичном распределении информации о соответствии символьных и числовых адресов по многим комплексам сети, так что каждый из этих комплексов содержит лишь часть полных данных. Он же определяет и правила построения символических имен компьютеров.

Один из таких способов, используемый в Internet, получил английское наименование domain name service или сокращенно DNS. Эта аббревиатура широко используется и в русскоязычной литературе. Рассмотрим данный метод подробнее.

Пусть логически все компьютеры сети организованы в некоторую древовидную структуру, напоминающую структуру директорий файловых систем, в которых отсутствует возможность организации жестких и мягких (символических) связей и нет пустых директорий. Будем рассматривать все компьютеры, входящие во Всемирную сеть, как область самого низкого ранга (аналог корневой директории в файловой системе) – ранга 0. Разобьем все множество компьютеров области на какое-то количество подобластей (domains). При этом некоторые подобласти будут состоять из одного компьютера, а некоторые – более чем из одного компьютера. Каждую

подобласть будем рассматривать как область более высокого ранга. Присвоим подобластям собственные имена таким образом, чтобы в рамках разбиваемой области все они были уникальны. Повторим такое разбиение рекурсивно для каждой области более высокого ранга, которая состоит более чем из одного компьютера, несколько раз, пока при последнем разбиении в каждой подобласти не окажется ровно по одному компьютеру. Глубина рекурсии для различных областей одного ранга может быть разной, но обычно в целом ограничиваются 3–5 разбиениями, начиная от ранга 0.

В результате получим дерево, неименованной вершиной которого является область, объединяющая все компьютеры, входящие во Всемирную сеть; именованными терминальными узлами – отдельные компьютеры (точнее – подобласти, состоящие из отдельных компьютеров), а именованными нетерминальными узлами – области различных рангов. Используем полученную структуру для построения имен компьютеров, подобно тому, как поступали при построении полных имен файлов в структуре директорий файловой системы. Только теперь, двигаясь от корневой вершины к терминальному узлу – отдельному компьютеру, будем вести запись имен подобластей справа налево и отделять имена друг от друга с помощью символа «.».

Допустим, некоторая подобласть, состоящая из одного компьютера, получила имя *serv*, она входит в подобласть, объединяющую все компьютеры некоторой лаборатории, с именем *crec*. Та, в свою очередь, входит в подобласть всех компьютеров Московского физико-технического института с именем *mipt*, которая включается в область ранга 1 всех компьютеров России с именем *ru*. Тогда имя рассматриваемого компьютера во Всемирной сети будет *serv.crec.mipt.ru*. Аналогичным образом можно именовать и подобласти, состоящие более чем из одного компьютера.

В каждой полученной именованной области, состоящей более чем из одного узла, выберем один из компьютеров и назначим его ответственным за эту область – сервером DNS. Сервер DNS знает числовые адреса серверов DNS для подобластей, входящих в его зону ответственности, или числовые адреса отдельных компьютеров, если такая подобласть включает в себя только один компьютер. Кроме того, он также знает числовой адрес сервера DNS, в зону ответственности которого входит рассматриваемая область (если это



не область ранга 1), или числовые адреса всех серверов DNS ранга 1 (в противном случае). Отдельные компьютеры всегда знают числовые адреса серверов DNS, которые непосредственно за них отвечают.

Рассмотрим теперь, как процесс на компьютере *serv.crec.mipt.ru* может узнать числовой адрес компьютера *ssp.brown.edu*. Для этого он обращается к своему DNS-серверу, отвечающему за область *crec.mipt.ru*, и передает ему нужный адрес в символьном виде. Если этот DNS-сервер не может сразу представить необходимый числовой адрес, он передает запрос DNS-серверу, отвечающему за область *mipt.ru*. Если и тот не в силах самостоятельно справиться с проблемой, он перенаправляет запрос серверу DNS, отвечающему за область 1-го ранга *ru*. Этот сервер может обратиться к серверу DNS, обслуживающему область 1-го ранга *edu*, который, наконец, затребует информацию от сервера DNS области *brown.edu*, где должен быть нужный числовой адрес. Полученный числовой адрес по всей цепи серверов DNS в обратном порядке будет передан процессу, направившему запрос (рис. 8.2).



Рис. 8.2. Пример разрешения имен с использованием DNS-серверов

В действительности, каждый сервер DNS имеет достаточно большой кэш, содержащий адреса серверов DNS для всех последних запросов. Поэтому реальная схема обычно существенно проще, из приведенной цепочки общения DNS-серверов выпадают многие звенья за счет обращения напрямую.

Рассмотренный способ разрешения адресов позволяет легко добавлять компьютеры в сеть и исключать их из сети, так как для этого необходимо внести изменения только на DNS-сервере соответствующей области.

Если DNS-сервер, отвечающий за какую-либо область, выйдет из строя, то может оказаться невозможным разрешение адресов для всех компьютеров этой области. Поэтому обычно назначается не один сервер DNS, а два – основной и запасной. В случае выхода из строя основного сервера его функции немедленно начинает выполнять запасной.

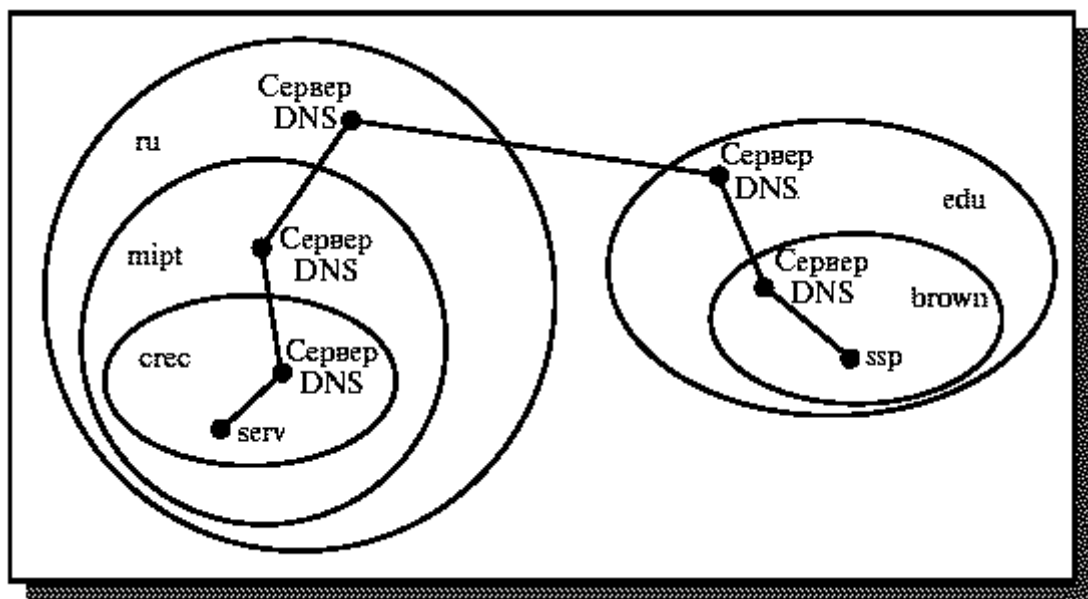
В реальных сетевых вычислительных системах обычно используется комбинация рассмотренных подходов. Для компьютеров, с которыми чаще всего приходится устанавливать связь, в специальном файле хранится таблица соответствий символьных и числовых адресов. Все остальные адреса разрешаются с использованием служб, аналогичных службе DNS. Способ построения удаленных адресов и методы разрешения адресов обычно определяются протоколами сетевого уровня эталонной модели.

Мы разобрались с проблемой удаленных адресов и знаем, как получить числовой удаленный адрес нужного нам компьютера. Давайте рассмотрим теперь проблему адресов локальных: как нам задать адрес процесса или объекта для хранения данных на удаленном компьютере, который в конечном итоге и должен получить переданную информацию.

### **Локальная адресация. Понятие порта**

Каждый процесс, существующий в данный момент в вычислительной системе, уже имеет собственный уникальный номер – PID. Но этот номер неудобно использовать в качестве локального адреса процесса при организации удаленной связи. Номер, который получает процесс при рождении, определяется моментом его запуска, предысторией работы вычислительного комплекса и является в значительной степени случайным числом, изменяющимся от запуска к запуску.

Для локальной адресации процессов и промежуточных объектов при удаленной связи обычно организуется новое специальное адресное пространство, например представляющее собой ограниченный набор положительных целочисленных значений или

множество символических имен, аналогичных полным именам файлов в файловых системах. Каждый процесс после рождения закрепляет за собой один или несколько адресов в этом адресном пространстве. Каждому промежуточному объекту при его создании присваивается свой адрес из этого адресного пространства. При этом удаленные пользователи могут заранее договориться о том, какие именно адреса будут зарезервированы для данного процесса, независимо от времени его старта, или для данного объекта, независимо от момента его создания. Подобные адреса получили название портов, по аналогии с портами ввода-вывода.

Необходимо отметить, что в системе может существовать несколько таких адресных пространств для различных способов связи. При получении данных от удаленного процесса операционная система смотрит, на какой порт и для какого способа связи они были отправлены, определяет процесс, который заявил этот порт в качестве своего адреса, или объект, которому присвоен данный адрес, и доставляет полученную информацию адресату. Виды адресного пространства портов (т. е. способы построения локальных адресов) определяются, как правило, протоколами транспортного уровня эталонной модели.

### **Полные адреса. Понятие сокета (socket)**

Таким образом, полный адрес удаленного процесса или промежуточного объекта для конкретного способа связи с точки зрения операционных систем определяется парой адресов: <числовой адрес компьютера в сети, порт>.

Подобная пара получила наименование socket (в переводе – «гнездо» или, как стали писать в последнее время, сокет), а сам способ их использования – организация связи с помощью сокетов. В случае не прямой адресации с использованием промежуточных объектов сами эти объекты также принято называть сокетами. Поскольку разные протоколы транспортного уровня требуют разных адресных пространств портов, то для каждой пары надо указывать, какой транспортный протокол она использует, – говорят о разных типах сокетов.

В современных сетевых системах числовой адрес обычно получает не сам вычислительный комплекс, а его сетевой адаптер, с помощью которого комплекс подключается к линии связи. При

наличии нескольких сетевых адаптеров для разных линий связи один и тот же вычислительный комплекс может иметь несколько числовых адресов. В таких системах полные адреса удаленного адресата (процесса или промежуточного объекта) задаются парами <числовой адрес сетевого адаптера, порт> и требуют доставки информации через указанный сетевой адаптер.

### **8.6. Проблемы маршрутизации в сетях**

При наличии прямой линии связи между двумя компьютерами обычно не возникает вопросов о том, каким именно путем должна быть доставлена информация. Но, как уже упоминалось, одно из отличий взаимодействия удаленных процессов от взаимодействия процессов локальных состоит в использовании в большинстве случаев процессов-посредников, расположенных на вычислительных комплексах, не являющихся комплексами отправителя и получателя. В сложных топологических схемах организации сетей информация между двумя компьютерами может передаваться по различным путям. Возникает вопрос: как организовать работу операционных систем на комплексах – участниках связи (это могут быть конечные или промежуточные комплексы) для определения маршрута передачи данных? По какой из нескольких линий связи (или через какой сетевой адаптер) нужно отправить пакет информации? Какие протоколы маршрутизации возможны? Существует два принципиально разных подхода к решению этой проблемы: маршрутизация от источника передачи данных и одношаговая маршрутизация.

#### **Маршрутизация от источника передачи данных.**

При маршрутизации от источника данных полный маршрут передачи пакета по сети формируется на компьютере-отправителе в виде последовательности числовых адресов сетевых адаптеров, через которые должен пройти пакет, чтобы добраться до компьютера-получателя, и целиком включается в состав этого пакета. В этом случае промежуточные компоненты сети при определении дальнейшего направления движения пакета не принимают самостоятельно никаких решений, а следуют указаниям, содержащимся в пакете.

### **Одношаговая маршрутизация.**

При одношаговой маршрутизации каждый компонент сети, принимающий участие в передаче информации, самостоятельно определяет, какому следующему компоненту, находящемуся в зоне прямого доступа, она должна быть отправлена. Решение принимается на основании анализа содержащегося в пакете адреса получателя. Полный маршрут передачи данных складывается из одношаговых решений, принятых компонентами сети.

Маршрутизация от источника передачи данных легко реализуется на промежуточных компонентах сети, но требует полного знания маршрутов на конечных компонентах. Она достаточно редко используется в современных сетевых системах и далее не рассматривается.

Для работы алгоритмов одношаговой маршрутизации, которые являются основой соответствующих протоколов, на каждом компоненте сети, имеющем возможность передавать информацию более чем одному компоненту, обычно строится специальная таблица маршрутов. В простейшем случае каждая запись такой таблицы содержит: адрес вычислительного комплекса получателя; адрес компонента сети, напрямую подсоединенного к данному, которому следует отправить пакет, предназначенный для этого получателя; указание о том, по какой линии связи (через какой сетевой адаптер) должен быть отправлен пакет. Поскольку получателей в сети существует огромное количество, для сокращения числа записей в таблице маршрутизации обычно прибегают к двум специальным приемам.

Во-первых, числовые адреса топологически близко расположенных комплексов (например комплексов, принадлежащих одной локальной вычислительной сети) стараются выбирать из последовательного диапазона адресов. В этом случае запись в таблице маршрутизации может содержать не адрес конкретного получателя, а диапазон адресов для некоторой сети (номер сети).

Во-вторых, если для очень многих получателей в качестве очередного узла маршрута используется один и тот же компонент сети, а остальные маршруты выбираются для ограниченного числа получателей, то в таблицу явно заносятся только записи для этого небольшого количества получателей, а для маршрута, ведущего к большей части всей сети, делается одна запись – маршрутизация

по умолчанию (default). Пример простой таблицы маршрутизации для некоторого комплекса некой абстрактной сети приведен на рис. 8.3:

Адресат назначения	Адрес очередного компонента	Адрес исходящей линии связи
5-12	20	21
1-4	15	22
default	28	24

Рис. 8.3. Простая таблица маршрутизации

По способам формирования и использования таблиц маршрутизации алгоритмы одношаговой маршрутизации можно разделить на три класса:

- алгоритмы фиксированной маршрутизации;
- алгоритмы простой маршрутизации;
- алгоритмы динамической маршрутизации.

При фиксированной маршрутизации таблица, как правило, создается в процессе загрузки операционной системы. Все записи в ней являются статическими. Линия связи, которая будет использоваться для доставки информации от данного узла к некоторому узлу А в сети, выбирается раз и навсегда. Обычно линии выбирают так, чтобы минимизировать полное время доставки данных. Преимуществом этой стратегии является простота реализации. Основным же недостатком заключается в том, что при отказе выбранной линии связи данные не будут доставлены, даже если существует другой физический путь для их передачи.

В алгоритмах простой маршрутизации таблица либо не используется совсем, либо строится на основе анализа адресов отправителей входящих пакетов информации. Различают несколько видов простой маршрутизации – **случайную, лавинную и маршрутизацию по прецедентам**. При случайной маршрутизации прибывший пакет отсылается в первом попавшемся направлении, кроме исходного. При лавинной маршрутизации один и тот же пакет рассылается по всем направлениям, кроме исходного. Случайная и лавинная маршрутизации, естественно, не используют таблиц маршрутов. При маршрутизации по прецедентам таблица

маршрутизации строится по предыдущему опыту, исходя из анализа адресов отправителей приходящих пакетов. Если прибывший пакет адресован компоненту сети, от которого когда-либо приходили данные, то соответствующая запись об этом содержится в таблице маршрутов, и для дальнейшей передачи пакета выбирается линия связи, указанная в таблице. Если такой записи нет, то пакет может быть отослан случайным или лавинным способом. Алгоритмы простой маршрутизации действительно просты в реализации, но отнюдь не гарантируют доставку пакета указанному адресату за приемлемое время и по рациональному маршруту без перегрузки сети.

Наиболее гибкими являются алгоритмы динамической или **адаптивной маршрутизации**, которые умеют обновлять содержимое таблиц маршрутов на основе обработки специальных сообщений, приходящих от других компонентов сети, занимающихся маршрутизацией, удовлетворяющих определенному протоколу. Такие алгоритмы принято делить на два подкласса: алгоритмы дистанционно-векторные и алгоритмы состояния связей.

При дистанционно-векторной маршрутизации компоненты операционных систем на соседних вычислительных комплексах сети, занимающиеся выбором маршрута (их принято называть маршрутизатор или router), периодически обмениваются векторами, которые представляют собой информацию о расстояниях от данного компонента до всех известных ему адресатов в сети. Под расстоянием обычно понимается количество переходов между компонентами сети (hops), которые необходимо сделать, чтобы достичь адресата, хотя возможно существование и других метрик, включающих скорость и/или стоимость передачи пакета по линии связи. Каждый такой вектор формируется на основании таблицы маршрутов. Пришедшие от других комплексов векторы модернизируются с учетом расстояния, которое они прошли при последней передаче. Затем в таблицу маршрутизации вносятся изменения, так чтобы в ней содержались только маршруты с кратчайшими расстояниями. При достаточно длительной работе каждый маршрутизатор будет иметь таблицу маршрутизации с оптимальными маршрутами ко всем потенциальным адресатам.

Векторно-дистанционные протоколы обеспечивают достаточно разумную маршрутизацию пакетов, но не способны предотвратить

возможность возникновения маршрутных петель при сбоях в работе сети. Поэтому векторно-дистанционная маршрутизация может быть эффективна только в относительно небольших сетях. Для больших сетей применяются алгоритмы состояния связей, на каждом маршрутизаторе строящие графы сети, в качестве узлов которого выступают ее компоненты, а в качестве ребер, обладающих стоимостью, существующие между ними линии связи. Маршрутизаторы периодически обмениваются графами и вносят в них изменения. Выбор маршрута связан с поиском оптимального по стоимости пути по такому графу.

Подробное описание протоколов динамической маршрутизации можно найти в [4,7].

Обычно вычислительные сети используют смесь различных стратегий маршрутизации. Для одних адресов назначения может использоваться фиксированная маршрутизация, для других – простая, для третьих – динамическая. В локальных вычислительных сетях обычно используются алгоритмы фиксированной маршрутизации, в отличие от глобальных вычислительных сетей, в которых в основном применяют алгоритмы адаптивной маршрутизации. Протоколы маршрутизации относятся к сетевому уровню эталонной модели.

### **8.7. Связь с установлением логического соединения и передача данных с помощью сообщений**

При установлении отличий взаимодействия локальных и удаленных процессов было упомянуто, что в основе всех средств связи на автономном компьютере так или иначе лежит механизм совместного использования памяти, в то время как в основе всех средств связи между удаленными процессами лежит передача сообщений. Неудивительно, что количество категорий средств удаленной связи сокращается до одной – канальных средств связи. Обеспечивать интерфейс для сигнальных средств связи и разделяемой памяти, базируясь на передаче пакетов данных, становится слишком сложно и дорого.

При рассмотрении канальных средств связи для локальных процессов говорилось о существовании двух моделей передачи данных по каналам связи: потока ввода-вывода и сообщения. Для общения удаленных процессов применяются обе модели, однако



теперь уже более простой моделью становится передача информации с помощью сообщений. Реализация различных моделей происходит на основе протоколов транспортного уровня OSI/ISO.

Транспортные протоколы связи удаленных процессов, которые предназначены для обмена сообщениями, получили наименование протоколов **без установления логического соединения (connection-less)** или протоколов **обмена** датаграммами, поскольку само сообщение здесь принято называть датаграммой (**datagramm**) или **дейтаграммой**. Каждое сообщение адресуется и посылается процессом индивидуально. С точки зрения операционных систем все датаграммы – это независимые единицы, не имеющие ничего общего с другими датаграммами, которыми обмениваются эти же процессы.

Необходимо отметить, что с точки зрения процессов, обменивающихся информацией, датаграммы, конечно, могут быть связаны по содержанию друг с другом, но ответственность за установление и поддержание этой семантической связи лежит не на сетевых частях операционных систем, а на самих пользовательских взаимодействующих процессах (вышележащие уровни эталонной модели).

По-другому обстоит дело с транспортными протоколами, которые поддерживают потоковую модель. Они получили наименование протоколов, **требующих установления логического соединения (connection-oriented)**. И в их основе лежит передача данных с помощью пакетов информации. Но операционные системы сами нарезают эти пакеты из передаваемого потока данных, организуют правильную последовательность их получения и снова объединяют полученные пакеты в поток, так что с точки зрения взаимодействующих процессов после установления логического соединения они имеют дело с потоковым средством связи, напоминающим pipe или FIFO. Эти протоколы должны обеспечивать надежную связь.

### **Выводы к главе 8**

Основными причинами объединения компьютеров в вычислительные сети являются потребности в разделении ресурсов, ускорении вычислений, повышении надежности и облегчении общения пользователей.

Вычислительные комплексы в сети могут находиться под управлением сетевых или распределенных вычислительных систем. Основой для объединения компьютеров в сеть служит взаимодействие удаленных процессов. При рассмотрении вопросов организации взаимодействия удаленных процессов нужно принимать во внимание основные отличия их кооперации от кооперации локальных процессов.

Базой для взаимодействия локальных процессов служит организация общей памяти, в то время как для удаленных процессов – это обмен физическими пакетами данных.

Организация взаимодействия удаленных процессов требует от сетевых частей операционных систем поддержки определенных протоколов. Сетевые средства связи обычно строятся по «слоеному» принципу. Формальный перечень правил, определяющих последовательность и формат сообщений, которыми обмениваются сетевые компоненты различных вычислительных систем, лежащие на одном уровне, называется сетевым протоколом. Каждый уровень слоеной системы может взаимодействовать непосредственно только со своими вертикальными соседями, руководствуясь четко закрепленными соглашениями – вертикальными протоколами или интерфейсами. Вся совокупность интерфейсов и сетевых протоколов в сетевых системах, построенных по слоеному принципу, достаточная для организации взаимодействия удаленных процессов, образует **семейство** протоколов или **стек** протоколов.

Удаленные процессы, в отличие от локальных, при взаимодействии обычно требуют двухуровневой адресации при своем общении. Полный адрес процесса состоит из двух частей: удаленной и локальной.

Для удаленной адресации используются символьные и числовые имена узлов сети. Перевод имен из одной формы в другую (разрешение имен) может осуществляться с помощью централизованно обновляемых таблиц соответствия полностью на каждом узле или с использованием выделения зон ответственности специальных серверов. Для локальной адресации процессов применяются порты. Упорядоченная пара из адреса узла в сети и порта получила название `socket`.

Для доставки сообщения от одного узла к другому могут использоваться различные протоколы маршрутизации.

С точки зрения пользовательских процессов обмен информацией может осуществляться в виде датаграмм или потока данных.

### Контрольные вопросы

1. Какие из утверждений верны? а) «сетевая операционная система» – это совокупность операционных систем всех компьютеров сети; б) «сетевая операционная система» – это операционная система отдельного компьютера, способного работать в сети; в) «сетевая операционная система» – это набор сетевых служб, выполненный в виде оболочки.
2. Какой минимум функциональных возможностей надо добавить к локальной ОС, чтобы она стала сетевой?
3. Перечислите основные сетевые службы. Какие из них, как правило, встроены в операционную систему?
4. Поясните значение следующих терминов применительно к сетевым ОС: «сервис», «сервер», «клиент», «служба», «оболочка», «услуга», «редиректор». Какие из них употребляются как синонимы?
5. Может ли сетевая оболочка работать над сетевой ОС?

## ГЛАВА 9. ЗАЩИТНЫЕ МЕХАНИЗМЫ ОПЕРАЦИОННЫХ СИСТЕМ

### 9.1. Основные понятия информационной безопасности

В октябре 1988 г. в США произошло событие, названное специалистами крупнейшим нарушением безопасности американских компьютерных систем из когда-либо случавшихся. 23-летний студент выпускного курса Корнельского университета Роберт Т. Моррис запустил в компьютерной сети ARPANET программу, представлявшую собой редко встречающуюся разновидность компьютерных вирусов – сетевых «червей». В результате атаки был полностью или частично заблокирован ряд общенациональных компьютерных сетей, в частности Internet, CSnet, NSFnet, BITnet, ARPANET и несекретная военная сеть Milnet. В итоге вирус поразил более 6200 компьютерных систем по всей Америке, включая системы многих крупнейших университетов, институтов, правительственных лабораторий, частных фирм, военных баз, клиник, агентства NASA. Общий ущерб от этой атаки оценивается специалистами минимум в 100 млн долл. Р. Моррис был исключен из университета с правом повторного поступления через год и приговорен судом к штрафу в 270 тыс. долл. и трем месяцам тюремного заключения.

Важность решения проблемы информационной безопасности в настоящее время общепризнана, подтверждением чему служат громкие процессы о нарушении целостности систем. Убытки ведущих компаний в связи с нарушениями безопасности информации составляют триллионы долларов, причем только треть опрошенных компаний смогли определить количественно размер потерь. Проблема обеспечения безопасности носит комплексный характер, для ее решения необходимо сочетание законодательных, организационных и программно-технических мер.

Таким образом, обеспечение информационной безопасности требует системного подхода и нужно использовать разные средства и приемы – морально-этические, законодательные, административные и технические. Нас будут интересовать последние. Технические средства реализуются программным и аппаратным обеспечением и решают разные задачи по защите, они могут быть

встроены в операционные системы либо могут быть реализованы в виде отдельных продуктов. Во многих случаях центр тяжести смещается в сторону защищенности операционных систем.

Есть несколько причин для реализации дополнительных средств защиты. Наиболее очевидная – помешать внешним попыткам нарушить доступ к конфиденциальной информации. Не менее важно, однако, гарантировать, что каждый программный компонент в системе использует системные ресурсы только способом, совместимым с установленной политикой применения этих ресурсов. Такие требования абсолютно необходимы для надежной системы. Кроме того, наличие защитных механизмов может увеличить надежность системы в целом за счет обнаружения скрытых ошибок интерфейса между компонентами системы. Раннее обнаружение ошибок может предотвратить «заражение» неисправной подсистемой остальных.

Политика в отношении ресурсов может меняться в зависимости от приложения и с течением времени. Операционная система должна обеспечивать прикладные программы инструментами для создания и поддержки защищенных ресурсов. Здесь реализуется важный для гибкости системы принцип – отделение политики от механизмов. Механизмы определяют, как может быть сделано что-либо, тогда как политика решает, что должно быть сделано. Политика может меняться в зависимости от места и времени. Желательно, чтобы были реализованы по возможности общие механизмы, тогда как изменение политики требует лишь модификации системных параметров или таблиц.

К сожалению, построение защищенной системы предполагает необходимость склонить пользователя к отказу от некоторых интересных возможностей. Например письмо, содержащее в качестве приложения документ в формате Word, может включать макросы. Открытие такого письма влечет за собой запуск чужой программы, что потенциально опасно. То же самое можно сказать про Web-страницы, содержащие апплеты. Вместо критического отношения к использованию такой функциональности пользователи современных компьютеров предпочитают периодически запускать антивирусные программы и читать успокаивающие статьи о безопасности Java.

## 9.2. Угрозы безопасности

Знание возможных угроз, а также уязвимых мест защиты, которые эти угрозы обычно эксплуатируют, необходимо для того, чтобы выбирать наиболее экономичные средства обеспечения безопасности.

Считается, что безопасная система должна обладать свойствами конфиденциальности, доступности и целостности. Любое потенциальное действие, которое направлено на нарушение конфиденциальности, целостности и доступности информации, называется угрозой. Реализованная угроза называется атакой.

Защищенная (**confidentiality**) система обеспечивает уверенность в том, что секретные данные будут доступны только тем пользователям, которым этот доступ разрешен (такие пользователи называются авторизованными). Под доступностью (**availability**) понимают гарантию того, что авторизованным пользователям всегда будет доступна информация, которая им необходима. И, наконец, целостность (**integrity**) системы подразумевает, что неавторизованные пользователи не могут каким-либо образом модифицировать данные.

Защита информации ориентирована на борьбу с так называемыми умышленными угрозами, то есть с теми, которые, в отличие от случайных угроз (ошибок пользователя, сбоев оборудования и др.), преследуют цель нанести ущерб пользователям ОС.

Умышленные угрозы подразделяются на активные и пассивные. **Пассивная** угроза – несанкционированный доступ к информации без изменения состояния системы, **активная** – несанкционированное изменение системы. Пассивные атаки труднее выявить, так как они не влекут за собой никаких изменений данных. Защита против пассивных атак базируется на средствах их предотвращения.

Можно выделить несколько типов угроз. Наиболее распространенная угроза – **попытка проникновения в систему под видом легального пользователя**, например попытки угадывания и подбора паролей. Более сложный вариант – внедрение в систему программы, которая выводит на экран слово *login*. Многие легальные пользователи при этом начинают пытаться войти в систему, и их попытки могут протоколироваться. Такие безобидные с виду

программы, выполняющие нежелательные функции, называются «троянскими конями». Иногда удается торпедировать работу программы проверки пароля путем многократного нажатия клавиш *del*, *break*, *cancel* и т. д. Для защиты от подобных атак ОС запускает процесс, называемый **аутентификацией** пользователя.

Угрозы другого рода связаны с **нежелательными действиями легальных пользователей**, которые могут, например предпринимать попытки чтения страниц памяти, дисков и лент, которые сохранили информацию, связанную с предыдущим использованием. Защита в таких случаях базируется на надежной системе **авторизации**. В эту категорию также попадают атаки типа отказ в обслуживании, когда сервер затоплен мощным потоком запросов и становится фактически недоступным для отдельных авторизованных пользователей.

Наконец, функционирование системы может быть нарушено с помощью **программ-вирусов** или **программ-«червей»**, которые специально предназначены для того, чтобы причинить вред или недолжным образом использовать ресурсы компьютера. Общее название угроз такого рода – вредоносные программы (*malicious software*). Обычно они распространяются сами по себе, переходя на другие компьютеры через зараженные файлы, дискеты или по электронной почте. Наиболее эффективный способ борьбы с подобными программами – соблюдение правил «компьютерной гигиены». Многопользовательские компьютеры меньше страдают от вирусов по сравнению с персональными, поскольку там имеются системные средства защиты.

Таковы основные угрозы, на долю которых приходится львиная доля ущерба, наносимого информационным системам.

В ряде монографий [7,8] также рассматривается модель злоумышленника, поскольку очевидно, что необходимые для организации защиты усилия зависят от предполагаемого противника. Обеспечение безопасности имеет и правовые аспекты, но это уже выходит за рамки этого пособия.

### **9.3. Формализация подхода к обеспечению информационной безопасности**

Проблема информационной безопасности оказалась настолько важной, что в ряде стран были выпущены основополагающие документы, в которых регламентированы основные подходы

к проблеме информационной безопасности. В результате оказалось возможным ранжировать информационные системы по степени надежности.

Наиболее известна оранжевая (по цвету обложки) книга Министерства обороны США. В этом документе определяется четыре уровня безопасности – D, C, B и A. По мере перехода от уровня D до A к надежности систем предъявляются все более жесткие требования. Уровни C и B подразделяются на классы (C1, C2, B1, B2, B3). Чтобы система в результате процедуры сертификации могла быть отнесена к некоторому классу, ее защита должна удовлетворять оговоренным требованиям.

В качестве примера рассмотрим требования класса C2, которому удовлетворяют ОС Windows NT, отдельные реализации Unix и ряд других.

- Каждый пользователь должен быть идентифицирован уникальным входным именем и паролем для входа в систему. Доступ к компьютеру предоставляется лишь после аутентификации.

- Система должна быть в состоянии использовать эти уникальные идентификаторы, чтобы следить за действиями пользователя (управление избирательным доступом). Владелец ресурса (например, файла) должен иметь возможность контролировать доступ к этому ресурсу.

- Операционная система должна защищать объекты от повторного использования. Перед выделением новому пользователю все объекты, включая память и файлы, должны инициализироваться.

- Системный администратор должен иметь возможность вести учет всех событий, относящихся к безопасности.

- Система должна защищать себя от внешнего влияния или навязывания, такого как модификация загруженной системы или системных файлов, хранящихся на диске.

Сегодня на смену оранжевой книге пришел стандарт Common Criteria, а набор критериев Controlled Access Protection Profile сменил критерии класса C2.

Основополагающие документы содержат определения многих ключевых понятий, связанных с информационной безопасностью. Некоторые из них (аутентификация, авторизация, домен безопасности и др.) будут рассмотрены в следующем разделе. В дальнейшем будут



использоваться понятия «субъект» и «объект» безопасности. Субъект безопасности – активная системная составляющая, к которой применяется политика безопасности, а объект – пассивная. Примерами субъектов могут служить пользователи и группы пользователей, а объектов – файлы, системные таблицы, принтер и т.п.

По существу, проектирование системы безопасности подразумевает ответы на следующие вопросы: какую информацию защищать, какого рода атаки на безопасность системы могут быть предприняты, какие средства использовать для защиты каждого вида информации? Поиск ответов на данные вопросы называется формированием политики безопасности, которая помимо чисто технических аспектов включает также и решение организационных проблем. На практике реализация политики безопасности состоит в присвоении субъектам и объектам идентификаторов и фиксации набора правил, позволяющих определить, имеет ли данный субъект авторизацию, достаточную для предоставления к данному объекту указанного типа доступа.

Формируя политику безопасности, необходимо учитывать несколько базовых принципов. Так, известны следующие рекомендации для проектирования системы безопасности ОС.

- Проектирование системы должно быть открытым. Нарушитель и так все знает (криптографические алгоритмы открыты).

- Не должно быть доступа по умолчанию. Ошибки с отклонением легитимного доступа будут обнаружены скорее, чем ошибки там, где разрешен неавторизованный доступ.

- Нужно тщательно проверять текущее авторство. Так, многие системы проверяют привилегии доступа при открытии файла и не делают этого после. В результате пользователь может открыть файл и держать его открытым в течение недели и иметь к нему доступ, хотя владелец уже сменил защиту.

- Давать каждому процессу минимум возможных привилегий.

- Защитные механизмы должны быть просты, постоянны и встроены в нижний слой системы, это не аддитивные добавки (известно много неудачных попыток «улучшения» защиты слабо приспособленной для этого ОС MS-DOS).

- Важна физиологическая приемлемость. Если пользователь видит, что защита требует слишком больших усилий, он от нее

откажется. Ущерб от атаки и затраты на ее предотвращение должны быть сбалансированы.

Приведенные соображения показывают необходимость продумывания и встраивания защитных механизмов на самых ранних стадиях проектирования системы.

#### **9.4. Криптография – одна из базовых технологий безопасности ОС**

Многие службы информационной безопасности, такие как контроль входа в систему, разграничение доступа к ресурсам, обеспечение безопасного хранения данных и ряд других, опираются на использование криптографических алгоритмов. Имеется обширная литература по этому актуальному для безопасности информационных систем вопросу.

**Шифрование** – процесс преобразования сообщения из открытого текста (plaintext) в шифротекст (ciphertext) таким образом, чтобы:

- его могли прочитать только те стороны, для которых оно предназначено;
- проверить подлинность отправителя (аутентификация);
- гарантировать, что отправитель действительно послал данное сообщение.

В алгоритмах шифрования предусматривается наличие ключа. Ключ – это некий параметр, не зависящий от открытого текста. Результат применения алгоритма шифрования зависит от используемого ключа. В криптографии принято правило Кирхгофа: «Стойкость шифра должна определяться только секретностью ключа». Правило Кирхгофа подразумевает, что алгоритмы шифрования должны быть открыты.

В методе шифрования с **секретным** или симметричным ключом имеется один ключ, который используется как для шифрования, так и для расшифровки сообщения. Такой ключ нужно хранить в секрете. Это затрудняет использование системы шифрования, поскольку ключи должны регулярно меняться, для чего требуется их секретное распространение. Наиболее популярные алгоритмы шифрования с секретным ключом: DES, TripleDES, ГОСТ и ряд других.

Часто используется шифрование с помощью односторонней функции, называемой также хеш- или дайджест-функцией.

Применение этой функции к шифруемым данным позволяет сформировать небольшой дайджест из нескольких байтов, по которому невозможно восстановить исходный текст. Получатель сообщения может проверить целостность данных, сравнивая полученный вместе с сообщением дайджест с вычисленным вновь при помощи той же односторонней функции. Эта техника активно используется для контроля входа в систему. Например пароли пользователей хранятся на диске в зашифрованном односторонней функцией виде. Наиболее популярные хеш-функции: MD4, MD5 и др.

В системах шифрования с **открытым** или **асимметричным ключом** (public / asymmetric key) используется два ключа (рис. 9.1). Один из ключей, называемый открытым, несекретным, используется для шифрования сообщений, которые могут быть расшифрованы только с помощью секретного ключа, имеющегося у получателя, для которого предназначено сообщение. Иногда поступают по-другому. Для шифрования сообщения используется секретный ключ, и если сообщение можно расшифровать с помощью открытого ключа, подлинность отправителя будет гарантирована (система электронной подписи). Этот принцип изобретен Уитфилдом Диффи (Whitfield Diffie) и Мартином Хеллманом (Martin Hellman) в 1976 г.



Рис. 9.1. Шифрование открытым ключом

Использование открытых ключей снимает проблему обмена и хранения ключей, свойственную системам с симметричными ключами. Открытые ключи могут храниться публично, и каждый

может послать зашифрованное открытым ключом сообщение владельцу ключа. Однако расшифровать это сообщение может только владелец открытого ключа при помощи своего секретного ключа, и никто другой. Несмотря на очевидные удобства, связанные с хранением и распространением ключей, асимметричные алгоритмы гораздо менее эффективны, чем симметричные, поэтому во многих криптографических системах используются оба метода.

Среди несимметричных алгоритмов наиболее известен RSA, предложенный Рональдом Ривестом (Ron Rivest), Ади Шамиром (Adi Shamir) и Леонардом Адлеманом (Leonard Adleman).

### Шифрование с использованием алгоритма RSA

Идея, положенная в основу метода, состоит в том, чтобы найти такую функцию  $y = \Phi(x)$ , для которой получение обратной функции  $x = f^{-1}(y)$  было бы в общем случае очень сложной задачей (NP-полной задачей). Например получить произведение двух чисел  $n = p \times q$  просто, а разложить  $n$  на множители, если  $p$  и  $q$  достаточно большие простые числа, – NP-полная задача с вычислительной сложностью  $\sim n^{10}$ . Однако если знать некую секретную информацию, то найти обратную функцию  $x = f^{-1}(y)$  существенно проще. Такие функции также называют односторонними функциями с лазейкой или потайным ходом.

Применяемые в RSA прямая и обратная функции просты. Они базируются на применении теоремы Эйлера из теории чисел.

Прежде чем сформулировать теорему Эйлера, необходимо определить важную функцию  $\Phi(n)$  из теории чисел, называемую функцией Эйлера. Это число взаимно простых (взаимно простыми называются целые числа, не имеющие общих делителей) с  $n$  целых чисел, меньших  $n$ . Например,  $\Phi(7) = 6$ . Очевидно, что, если  $p$  и  $q$  – простые числа и  $p \neq q$ , то  $\Phi(p) = p - 1$ , и  $\Phi(pq) = (p - 1) \times (q - 1)$ .

### Теорема Эйлера

Теорема Эйлера утверждает, что для любых взаимно простых чисел  $x$  и  $n$  ( $x < n$ )

$$x^{\Phi(n)} \bmod n = 1$$

или в более общем виде

$$x^{k\Phi(n)+1} \bmod n = 1.$$

Сформулируем еще один важный результат. Для любого  $m > 0$  и  $0 < e < m$ , где  $e$  и  $m$  взаимно просты, найдется единственное  $0 < d < m$ , такое, что

$$d \times e \bmod m = 1.$$

Здесь  $d$  легко можно найти по обобщенному алгоритму Евклида. Известно, что вычислительная сложность алгоритма Евклида  $\sim \ln n$ .

Подставляя  $\Phi(n)$  вместо  $m$ , получим  $de \bmod \Phi(n) = 1$

или

$$d \times e = k\Phi(n) + 1.$$

Тогда прямой функцией будет

$$\Phi(x) = x^e \bmod n$$

где  $x$  – положительное целое,  $x < n = pq$ ,  $p$  и  $q$  – целые простые числа, и, следовательно,

$$\Phi(n) = (p-1)(q-1)$$

где  $e$  – положительное целое и  $e < \Phi(n)$ . Здесь  $e$  и  $n$  открыты. Однако  $p$  и  $q$  неизвестны (чтобы их найти, нужно выполнить разбиение  $n$  на множители), следовательно, неизвестна и  $\Phi(n)$ , а именно они и составляют потайной ход.

Вычислим обратную функцию

$$\Phi^{-1}(y) = y^d \bmod n = x^{ed} \bmod n = x^{k\Phi(n)+1} \bmod n = x$$

Последнее преобразование справедливо, поскольку  $x < n$  и  $x$  и  $n$  взаимно просты.

При практическом использовании алгоритма RSA вначале необходимо выполнить генерацию ключей. Для этого нужно:

1. Выбрать два очень больших простых числа  $p$  и  $q$ ;
2. Вычислить произведение  $n = p \times q$ ;
3. Выбрать большое случайное число  $d$ , не имеющее общих сомножителей с числом  $(p-1) \times (q-1)$ ;

4. Определить число  $e$ , чтобы выполнялось

$$(e \times d) \bmod ((p-1) \times (q-1)) = 1.$$

Тогда открытым ключом будут числа  $e$  и  $n$ , а секретным ключом – числа  $d$  и  $n$ .

Теперь, чтобы зашифровать данные по известному ключу  $\{e, n\}$ , необходимо сделать следующее.

– Разбить шифруемый текст на блоки, где  $i$ -й блок представить в виде числа  $M$ , величина которого меньше, чем  $n$ . Это можно сделать различными способами, например, используя вместо букв их номера в алфавите.

– Зашифровать текст, рассматриваемый как последовательность чисел  $m(i)$ , по формуле  $c(i) = (m(i)^e) \bmod n$ .

Чтобы расшифровать эти данные, используя секретный ключ  $\{d, n\}$ , необходимо вычислить:  $m(i) = (c(i)^d) \bmod n$ . В результате будет получено множество чисел  $m(i)$ , которые представляют собой часть исходного текста.

Например зашифруем и расшифруем сообщение «АБВ», которое представим как число 123.

Выбираем  $p = 3$  и  $q = 11$  (числа на самом деле должны быть большими).

Находим  $n = 3 \times 11 = 33$ .

Определяем  $(p-1) \times (q-1) = 20$ . Тогда  $e$  будет равно, например, 7.

Выберем  $d$ , исходя из  $(d \times e) \bmod 20 = 1$ . Например,  $d = 3$ .

Теперь зашифруем сообщение, используя открытый ключ  $\{7, 33\}$

$$C1 = (1^7) \bmod 33 = 1$$

$$C2 = (2^7) \bmod 33 = 29$$

$$C3 = (3^7) \bmod 33 = 9.$$

Теперь расшифруем эти данные, используя закрытый ключ  $\{3, 33\}$ .

$$M1 = (1^3) \bmod 33 = 1$$

$$M2 = (29^3) \bmod 33 = 24389 \bmod 33 = 2$$

$$M3 = (9^3) \bmod 33 = 729 \bmod 33 = 3.$$

Таким образом, все данные расшифрованы.

## 9.5. Идентификация и аутентификация

Основными задачами системы защиты операционных систем являются идентификация, аутентификация, разграничение доступа пользователей к ресурсам, протоколирование и аудит самой системы. Более подробную информацию об этом можно найти в [2,6] и ряде других источников.

Для начала рассмотрим проблему контроля доступа в систему. Наиболее распространенным способом контроля доступа является процедура регистрации. Обычно каждый пользователь в системе имеет уникальный идентификатор. Идентификаторы пользователей применяются с той же целью, что и идентификаторы любых других объектов, файлов, процессов. Идентификация заключается

в сообщении пользователем своего идентификатора. Для того чтобы установить, что пользователь именно тот, за кого себя выдает, и именно ему принадлежит введенный идентификатор, в информационных системах предусмотрена процедура аутентификации (authentication, опознавание, в переводе с латинского означает «установление подлинности»), задача которой – предотвращение доступа к системе нежелательных лиц.

Обычно аутентификация базируется на одном или более из трех пунктов:

- то, чем пользователь владеет (ключ или магнитная карта);
- то, что пользователь знает (пароль);
- атрибуты пользователя (отпечатки пальцев, подпись, голос).

### **9.6. Пароли, уязвимость паролей**

Наиболее простой подход к аутентификации – применение пользовательского пароля.

Когда пользователь идентифицирует себя при помощи уникального идентификатора или имени, у него запрашивается пароль. Если пароль, сообщенный пользователем, совпадает с паролем, хранящимся в системе, система предполагает, что пользователь легитимен. Пароли часто используются для защиты объектов в компьютерной системе в отсутствие более сложных схем защиты.

Недостатки паролей связаны с тем, что трудно сохранить баланс между удобством пароля для пользователя и его надежностью. Пароли могут быть угаданы, случайно показаны или нелегально переданы авторизованным пользователем неавторизованному.

Есть два общих способа угадать пароль. Один связан со сбором информации о пользователе. Люди обычно используют в качестве паролей очевидную информацию (скажем, имена животных или номерные знаки автомобилей). Для иллюстрации важности разумной политики назначения идентификаторов и паролей можно привести данные исследований, проведенных в АТ&Т, показывающие, что из 500 попыток несанкционированного доступа около 300 составляют попытки угадывания паролей или беспарольного входа по пользовательским именам `guest`, `demo` и т. д.

Другой способ – попытаться перебрать все наиболее вероятные комбинации букв, чисел и знаков пунктуации (атака по словарю).

Например четыре десятичные цифры дают только 10 000 вариантов, более длинные пароли, введенные с учетом регистра символов и пунктуации, не столь уязвимы, но, тем не менее, таким способом удастся разгадать до 25% паролей. Чтобы заставить пользователя выбрать трудноугадываемый пароль, во многих системах внедрена реактивная проверка паролей, которая при помощи собственной программы-взломщика паролей может оценить качество пароля, введенного пользователем.

Несмотря на все это, пароли распространены, поскольку они удобны и легко реализуемы.

### 9.7. Шифрование пароля

Для хранения секретного списка паролей на диске во многих ОС используется криптография. Система задействует одностороннюю функцию, которую просто вычислить, но для которой чрезвычайно трудно (разработчики надеются, что невозможно) подобрать обратную функцию.

Например в ряде версий Unix в качестве односторонней функции используется модифицированный вариант алгоритма DES. Введенный пароль длиной до 8 знаков преобразуется в 56-битовое значение, которое служит входным параметром для процедуры *crypt()*, основанной на этом алгоритме. Результат шифрования зависит не только от введенного пароля, но и от случайной последовательности битов, называемой привязкой (переменная *salt*). Это сделано для того, чтобы решить проблему совпадающих паролей. Очевидно, что саму привязку после шифрования необходимо сохранять, иначе процесс не удастся повторить. Модифицированный алгоритм DES выполняется, имея входное значение в виде 64-битового блока нулей, с использованием пароля в качестве ключа, а на каждой следующей итерации входным параметром служит результат предыдущей итерации. Всего процедура повторяется 25 раз. Полученное 64-битовое значение преобразуется в 11 символов и хранится рядом с открытой переменной *salt*.

В ОС Windows NT преобразование исходного пароля также осуществляется многократным применением алгоритма DES и алгоритма MD4.

Хранятся только кодированные пароли. В процессе аутентификации представленный пользователем пароль кодируется



и сравнивается с хранящимися на диске. Таким образом, файл паролей нет необходимости держать в секрете.

При удаленном доступе к ОС нежелательна передача пароля по сети в открытом виде. Одним из типовых решений является использование криптографических протоколов. В качестве примера можно рассмотреть протокол опознавания с подтверждением установления связи путем вызова – CHAP (Challenge Handshake Authentication Protocol).

Опознавание достигается за счет проверки того, что у пользователя, осуществляющего доступ к серверу, имеется секретный пароль, который уже известен серверу.

Пользователь инициирует диалог, передавая серверу свой идентификатор. В ответ сервер посылает пользователю запрос (вызов), состоящий из идентифицирующего кода, случайного числа и имени узла сервера или имени пользователя. При этом пользовательское оборудование в результате запроса пароля пользователя отвечает следующим ответом, зашифрованным с помощью алгоритма одностороннего хеширования, наиболее распространенным видом которого является MD5. После получения ответа сервер при помощи той же функции с теми же аргументами шифрует собственную версию пароля пользователя. В случае совпадения результатов вход в систему разрешается. Существенно, что незашифрованный пароль при этом по каналу связи не посылается.

В системах, работающих с большим количеством пользователей, когда хранение всех паролей затруднительно, применяются для опознавания сертификаты, выданные доверенной стороной (см., например [5]).

### **9.8. Авторизация. Разграничение доступа к объектам ОС**

После успешной регистрации система должна осуществлять авторизацию (authorization) – предоставление субъекту прав на доступ к объекту. Средства авторизации контролируют доступ легальных пользователей к ресурсам системы, предоставляя каждому из них именно те права, которые были определены администратором, а также осуществляют контроль возможности выполнения пользователем различных системных функций. Система контроля

базируется на общей модели, называемой матрицей доступа. Рассмотрим ее более подробно.

Как уже говорилось в предыдущем разделе, компьютерная система может быть смоделирована как набор субъектов (процессы, пользователи) и объектов. Под объектами понимаются как ресурсы оборудования (процессор, сегменты памяти, принтер, диски и ленты), так и программные ресурсы (файлы, программы), то есть все то, доступ к чему контролируется. Каждый объект имеет уникальное имя, отличающее его от других объектов в системе, и каждый из них может быть доступен через хорошо определенные и значимые операции.

Операции зависят от объектов. Например процессор может только выполнять команды, сегменты памяти могут быть записаны и прочитаны, считыватель магнитных карт может только читать, а файлы данных могут быть записаны, прочитаны, переименованы и т. д.

Желательно добиться того, чтобы процесс осуществлял авторизованный доступ только к тем ресурсам, которые ему нужны для выполнения его задачи. Это требование минимума привилегий, уже упомянутое в предыдущем разделе, полезно с точки зрения ограничения количества повреждений, которые процесс может нанести системе. Например когда процесс Р вызывает процедуру А, ей должен быть разрешен доступ только к переменным и формальным параметрам, переданным ей, она не должна иметь возможность влиять на другие переменные процесса. Аналогично компилятор не должен оказывать влияния на произвольные файлы, а только на их хорошо определенное подмножество (исходные файлы, листинги и др.), имеющее отношение к компиляции. С другой стороны, компилятор может иметь личные файлы, используемые для оптимизационных целей, к которым процесс Р не имеет доступа.

Различают дискреционный (избирательный) способ управления доступом и полномочный (мандатный).

При дискреционном доступе, рассмотренном ниже, определенные операции над конкретным ресурсом запрещаются или разрешаются субъектам или группам субъектов. С концептуальной точки зрения текущее состояние прав доступа при дискреционном управлении описывается матрицей, в строках которой перечислены

субъекты, в столбцах – объекты, а в ячейках – операции, которые субъект может выполнить над объектом.

Полномочный подход заключается в том, что все объекты могут иметь уровни секретности, а все субъекты делятся на группы, образующие иерархию в соответствии с уровнем допуска к информации. Иногда это называют моделью многоуровневой безопасности, которая должна обеспечивать выполнение следующих правил:

– простое свойство секретности. Субъект может читать информацию только из объекта, уровень секретности которого не выше уровня секретности субъекта. Генерал читает документы лейтенанта, но не наоборот;

– \*-свойство. Субъект может записывать информацию в объекты только своего уровня или более высоких уровней секретности. Генерал не может случайно разгласить нижним чинам секретную информацию.

Некоторые авторы утверждают [8], что последнее требование называют \*-свойством, так как в оригинальном докладе не смогли придумать для него подходящего названия. В итоге во все последующие документы и монографии оно вошло как \*-свойство.

Отметим, что данная модель разработана для хранения секретов, но не гарантирует целостности данных. Например, здесь лейтенант имеет право писать в файлы генерала. Более подробно о реализации подобных формальных моделей рассказано в [1,4].

Большинство операционных систем реализуют именно дискреционное управление доступом. Главное его достоинство – гибкость, основные недостатки – рассредоточенность управления и сложность централизованного контроля.

## 9.9. Домены безопасности

Чтобы рассмотреть схему дискреционного доступа более детально, вводится концепция домена безопасности (protection domain). Каждый домен определяет набор объектов и типов операций, которые могут производиться над каждым объектом. Возможность выполнять операции над объектом есть права доступа, каждое из которых есть упорядоченная пара <object-name, rights-set>. Домен, таким образом, есть набор прав доступа. Например, если домен D имеет права доступа <file F, {read, write}>, это означает, что

процесс, выполняемый в домене D, может читать или писать в файл F, но не может выполнять других операций над этим объектом. Пример доменов можно увидеть на рис. 9.2.

Объект \ Домен	F1	F2	F3	Printer
D1	read			
D2				print
D3		read	execute	
D4	read write		read write	

Рис. 9.2. Специфицирование прав доступа к ресурсам

Связь конкретных субъектов, функционирующих в операционных системах, может быть организована следующим образом.

- Каждый пользователь может быть доменом. В этом случае набор объектов, к которым может быть организован доступ, зависит от идентификации пользователя.

- Каждый процесс может быть доменом. В этом случае набор доступных объектов определяется идентификацией процесса.

- Каждая процедура может быть доменом. В этом случае набор доступных объектов соответствует локальным переменным, определенным внутри процедуры. Заметим, что когда процедура выполнена, происходит смена домена.

Рассмотрим стандартную двухрежимную модель выполнения ОС. Когда процесс выполняется в режиме системы (kernel mode), он может выполнять привилегированные инструкции и иметь полный контроль над компьютерной системой. С другой стороны, если процесс выполняется в пользовательском режиме, он может вызывать только непривилегированные инструкции. Следовательно, он может выполняться только внутри predeterminedного пространства памяти. Наличие этих двух режимов позволяет защитить ОС (kernel domain) от пользовательских процессов (выполняющихся в user domain). В мультипрограммных системах двух доменов недостаточно, так как появляется необходимость защиты пользователей друг от друга. Поэтому требуется более тщательно разработанная схема.

В ОС Unix домен связан с пользователем. Каждый пользователь обычно работает со своим набором объектов.

### 9.10. Матрица доступа

Модель безопасности, специфицированная в предыдущем разделе, имеет вид матрицы, которая называется матрицей доступа. Какова может быть эффективная реализация матрицы доступа? В общем случае она будет разреженной, то есть большинство ее клеток будут пустыми. Хотя существуют структуры данных для представления разреженной матрицы, они не слишком полезны для приложений, использующих возможности защиты. Поэтому на практике матрица доступа применяется редко. Эту матрицу можно разложить по столбцам, в результате чего получаются **списки прав доступа** (access control list – ACL). В результате разложения по строкам получаются мандаты возможностей (capability list или capability tickets).

### 9.11. Список прав доступа. Access control list

Каждая колонка в матрице может быть реализована как список доступа для одного объекта. Очевидно, что пустые клетки могут не учитываться. В результате для каждого объекта имеем список упорядоченных пар <domain, rights-set>, который определяет все домены с непустыми наборами прав для данного объекта.

Элементами списка могут быть процессы, пользователи или группы пользователей. При реализации широко применяется предоставление доступа по умолчанию для пользователей, права которых не указаны. Например, в Unix все субъекты-пользователи разделены на три группы (владелец, группа и остальные), и для членов каждой группы контролируются операции чтения, записи и исполнения (rwx). В итоге имеем ACL – 9-битный код, который является атрибутом разнообразных объектов Unix.

### 9.12. Мандаты возможностей. Capability list

Как отмечалось выше, если матрицу доступа хранить по строкам, то есть если каждый субъект хранит список объектов и для каждого объекта – список допустимых операций, то такой способ хранения называется «мандаты» или «перечни возможностей» (capability list). Каждый пользователь обладает несколькими

мандатами и может иметь право передавать их другим. Мандаты могут быть рассеяны по системе и вследствие этого представлять большую угрозу для безопасности, чем списки контроля доступа. Их хранение должно быть тщательно продумано.

Примерами систем, использующих перечни возможностей, являются Hydra, Cambridge CAP System.

### 9.13. Другие способы контроля доступа

Иногда применяется **комбинированный способ**. Например, в том же Unix на этапе открытия файла происходит анализ ACL (операция `open`). В случае благоприятного исхода файл заносится в список открытых процессом файлов, и при последующих операциях чтения и записи проверки прав доступа не происходит. Список открытых файлов можно рассматривать как перечень возможностей.

Существует также схема **lock-key**, которая является компромиссом между списками прав доступа и перечнями возможностей. В этой схеме каждый объект имеет список уникальных битовых шаблонов (`patterns`), называемых `locks`. Аналогично каждый домен имеет список уникальных битовых шаблонов, называемых ключами (`keys`). Процесс, выполняющийся в домене, может получить доступ к объекту, только если домен имеет ключ, который соответствует одному из шаблонов объекта.

Как и в случае мандатов, список ключей для домена должен управляться ОС. Пользователям не разрешается проверять или модифицировать списки ключей (или шаблонов) непосредственно.

### 9.14. Смена домена

В большинстве ОС для определения домена применяются идентификаторы пользователей. Обычно переключение между доменами происходит, когда меняется пользователь. Но почти все системы нуждаются в дополнительных механизмах смены домена, которые используются, когда некая привилегированная возможность необходима большому количеству пользователей. Например может понадобиться разрешить пользователям иметь доступ к сети, не заставляя их писать собственные сетевые программы. В таких случаях для процессов ОС Unix предусмотрена установка бита **set-uid**. В результате установки этого бита в сетевой программе она получает привилегии ее создателя (а не пользователя), заставляя

домен меняться на время ее выполнения. Таким образом, рядовой пользователь может получить нужные привилегии для доступа к сети.

### **Недопустимость повторного использования объектов**

Контроль повторного использования объекта предназначен для предотвращения попыток незаконного получения конфиденциальной информации, остатки которой могли сохраниться в некоторых объектах, ранее использовавшихся и освобожденных другим пользователем. Безопасность повторного применения должна гарантироваться для областей оперативной памяти (в частности, для буферов с образами экрана, расшифрованными паролями и т. п.), для дисковых блоков и магнитных носителей в целом. Очистка должна производиться путем записи маскирующей информации в объект при его освобождении (перераспределении). Например для дисков на практике применяется способ двойной перезаписи освободившихся после удаления файлов блоков случайной битовой последовательностью.

### **9.15. Выявление вторжений. Аудит системы защиты**

Даже самая лучшая система защиты рано или поздно будет взломана. Обнаружение попыток вторжения является важнейшей задачей системы защиты, поскольку ее решение позволяет минимизировать ущерб от взлома и собирать информацию о методах вторжения. Как правило, поведение взломщика отличается от поведения легального пользователя. Иногда эти различия можно выразить количественно, например, подсчитывая число некорректных вводов пароля во время регистрации.

Основным инструментом выявления вторжений является запись данных аудита. Отдельные действия пользователей протоколируются, а полученный протокол используется для выявления вторжений.

Аудит, таким образом, заключается в регистрации специальных данных о различных типах событий, происходящих в системе и так или иначе влияющих на состояние безопасности компьютерной системы. К числу таких событий обычно причисляют следующие:

- вход или выход из системы;
- операции с файлами (открыть, закрыть, переименовать, удалить);
- обращение к удаленной системе;

– смена привилегий или иных атрибутов безопасности (режима доступа, уровня благонадежности пользователя и т. п.).

Если фиксировать все события, объем регистрационной информации, скорее всего, будет расти слишком быстро, а ее эффективный анализ станет невозможным. Следует предусматривать наличие средств выборочного протоколирования как в отношении пользователей, когда слежение осуществляется только за подозрительными личностями, так и в отношении событий. Слежка важна в первую очередь как профилактическое средство. Можно надеяться, что многие воздержатся от нарушений безопасности, зная, что их действия фиксируются.

Помимо протоколирования, можно периодически **сканировать** систему на наличие слабых мест в системе безопасности. Такое сканирование может проверить разнообразные аспекты системы:

- короткие или легкие пароли;
- неавторизованные `set-uid` программы, если система поддерживает этот механизм;
- неавторизованные программы в системных директориях;
- долго выполняющиеся программы;
- нелогичная защита как пользовательских, так и системных директорий и файлов. Примером нелогичной защиты может быть файл, который запрещено читать его автору, но в который разрешено записывать информацию постороннему пользователю;
- потенциально опасные списки поиска файлов, которые могут привести к запуску «троянского коня»;
- изменения в системных программах, обнаруженные при помощи контрольных сумм.

Любая проблема, обнаруженная сканером безопасности, может быть как ликвидирована автоматически, так и передана для решения менеджеру системы.



## 9.16. Анализ некоторых популярных ОС с точки зрения их защищенности

Итак, ОС должна способствовать реализации мер безопасности или непосредственно поддерживать их. Примерами подобных решений в рамках аппаратуры и операционной системы могут быть:

- разделение команд по уровням привилегированности;
- сегментация адресного пространства процессов и организация защиты сегментов;
- защита различных процессов от взаимного влияния за счет выделения каждому своего виртуального пространства;
- особая защита ядра ОС;
- контроль повторного использования объекта;
- наличие средств управления доступом;
- структурированность системы, явное выделение надежной вычислительной базы (совокупности защищенных компонентов), обеспечение компактности этой базы;
- следование принципу минимизации привилегий - каждому компоненту дается ровно столько привилегий, сколько необходимо для выполнения им своих функций.

Большое значение имеет структура файловой системы. Например, в ОС с дискреционным контролем доступа каждый файл должен храниться вместе с дискреционным списком прав доступа к нему, а, например, при копировании файла все атрибуты, в том числе и ACL, должны быть автоматически скопированы вместе с телом файла.

В принципе, меры безопасности не обязательно должны быть заранее встроены в ОС – достаточно принципиальной возможности дополнительной установки защитных продуктов. Так, сугубо ненадежная система MS-DOS может быть усовершенствована за счет средств проверки паролей доступа к компьютеру и/или жесткому диску, за счет борьбы с вирусами путем отслеживания попыток записи в загрузочный сектор CMOS-средствами и т. п. Тем не менее, по-настоящему надежная система должна изначально проектироваться с акцентом на механизмы безопасности.

### MS-DOS

ОС MS-DOS функционирует в реальном режиме (real-mode) процессора i80x86. В ней невозможно выполнение требования,

касающегося изоляции программных модулей (отсутствует аппаратная защита памяти). Уязвимым местом для защиты является также файловая система FAT, не предполагающая у файлов наличия атрибутов, связанных с разграничением доступа к ним. Таким образом, MS-DOS находится на самом нижнем уровне в иерархии защищенных ОС.

### **NetWare, IntranetWare**

Замечание об отсутствии изоляции модулей друг от друга справедливо и в отношении рабочей станции NetWare. Однако NetWare – **сетевая** ОС, поэтому к ней возможно применение и иных критериев. Это первая сетевая ОС, сертифицированная по классу C2 (следующей была Windows 2000). При этом важно изолировать наиболее уязвимый участок системы безопасности NetWare – консоль сервера, и тогда следование определенной практике поможет увеличить степень защищенности данной сетевой операционной системы. Возможность создания безопасных систем обусловлена тем, что число работающих приложений **фиксировано** и пользователь не имеет возможности запуска своих приложений.

### **OS/2**

OS/2 работает в защищенном режиме (protected-mode) процессора i80x86. Изоляция программных модулей реализуется при помощи встроенных в этот процессор механизмов защиты памяти. Поэтому она свободна от указанного выше коренного недостатка систем типа MS-DOS. Но OS/2 была спроектирована и разработана без учета требований по защите от несанкционированного доступа. Это сказывается прежде всего на файловой системе. В файловых системах OS/2 HPFS (high performance file system) и FAT нет места ACL. Кроме того, пользовательские программы имеют возможность запрета прерываний. Следовательно, сертификация OS/2 на соответствие какому-то классу защиты не представляется возможной.

Считается, что такие операционные системы, как MS-DOS, Mac OS, Windows, OS/2, имеют уровень защищенности D (по оранжевой книге). Но, если быть точным, нельзя считать эти ОС даже системами уровня безопасности D, ведь они никогда не представлялись на тестирование.

## Unix

Рост популярности Unix и все большая осведомленность о проблемах безопасности привели к осознанию необходимости достичь приемлемого уровня безопасности ОС, сохранив при этом мобильность, гибкость и открытость программных продуктов. В Unix есть несколько уязвимых с точки зрения безопасности мест, хорошо известных опытным пользователям, вытекающих из самой природы Unix. Однако хорошее системное администрирование может ограничить эту уязвимость.

Относительно защищенности Unix сведения противоречивы. В Unix изначально были заложены идентификация пользователей и разграничение доступа. Как оказалось, средства защиты данных в Unix могут быть доработаны, и сегодня можно утверждать, что многие клоны Unix по всем параметрам соответствуют классу безопасности C2.

Обычно, говоря о защищенности Unix, рассматривают защищенность автоматизированных систем, одним из компонентов которых является Unix-сервер. Безопасность такой системы увязывается с защитой глобальных и локальных сетей, безопасностью удаленных сервисов типа telnet и rlogin/rsh и аутентификацией в сетевой конфигурации, безопасностью X Window-приложений. На системном уровне важно наличие средств идентификации и аудита.

В Unix существует список именованных пользователей, в соответствии с которым может быть построена система разграничения доступа.

В ОС Unix считается, что информация, нуждающаяся в защите, находится главным образом в файлах.

По отношению к конкретному файлу все пользователи делятся на три категории:

- 1) владелец файла;
- 2) члены группы владельца;
- 3) прочие пользователи.

Для каждой из этих категорий режим доступа определяет права на операции с файлом, а именно:

- право на чтение;
- право на запись;

– право на выполнение (для каталогов – право на поиск).

В итоге девяти (3×3) битов защиты оказывается достаточно, чтобы специфицировать ACL каждого файла.

Аналогичным образом защищены и другие объекты ОС Unix, например семафоры, сегменты разделяемой памяти и т. п.

Указанных видов прав достаточно, чтобы определить допустимость любой операции с файлами. Например для удаления файла необходимо иметь право на запись в соответствующий каталог. Как уже говорилось, права доступа к файлу проверяются только на этапе открытия. При последующих операциях чтения и записи проверка не выполняется. В результате, если режим доступа к файлу меняется после того, как файл был открыт, это не сказывается на процессах, уже открывших этот файл. Данное обстоятельство является уязвимым с точки зрения безопасности местом.

Наличие всего трех видов субъектов доступа – владелец, группа, все остальные – затрудняет задание прав «с точностью до пользователя», особенно в случае больших конфигураций. В популярной разновидности Unix – Solaris имеется возможность использовать списки управления доступом (ACL), позволяющие индивидуально устанавливать права доступа отдельных пользователей или групп.

Среди всех пользователей особое положение занимает пользователь root, обладающий максимальными привилегиями. Обычные правила разграничения доступа к нему не применяются – ему доступна вся информация на компьютере.

В Unix имеются инструменты системного аудита – хронологическая запись событий, имеющих отношение к безопасности. К таким событиям обычно относят: обращения программ к отдельным серверам; события, связанные с входом/выходом в систему и другие. Обычно регистрационные действия выполняются специализированным syslog-демоном, который проводит запись событий в регистрационный журнал в соответствии с текущей конфигурацией. Syslog-демон стартует в процессе загрузки системы.

Таким образом, безопасность ОС Unix может быть доведена до соответствия классу C2. Однако разработка на ее основе автоматизированных систем более высокого класса защищенности может быть сопряжена с большими трудозатратами.

## Windows NT/2000/XP

С момента выхода версии 3.1 осенью 1993 года в Windows NT гарантировалось соответствие уровню безопасности C2. В настоящее время (точнее, в 1999 г.) сертифицирована версия NT 4 с Service Pack 6а с использованием файловой системы NTFS в автономной и сетевой конфигурации. Следует помнить, что этот уровень безопасности не подразумевает защиту информации, передаваемой по сети, и не гарантирует защищенности от физического доступа.

Компоненты защиты NT частично встроены в ядро, а частично реализуются подсистемой защиты. Подсистема защиты контролирует доступ и учетную информацию. Кроме того, Windows NT имеет встроенные средства, такие как поддержка резервных копий данных и управление источниками бесперебойного питания, которые не требуются «Оранжевой книгой», но в целом повышают общий уровень безопасности.

ОС Windows 2000 сертифицирована по стандарту Common Criteria. В дальнейшем линейку продуктов Windows NT/2000/XP, изготовленных по технологии NT, будем называть просто Windows NT.

Ключевая цель системы защиты Windows NT – следить за тем, кто и к каким объектам осуществляет доступ. Система защиты хранит информацию, относящуюся к безопасности для каждого пользователя, группы пользователей и объекта. Единообразие контроля доступа к различным объектам (процессам, файлам, семафорам и др.) обеспечивается тем, что с каждым процессом связан маркер доступа, а с каждым объектом – дескриптор защиты. Маркер доступа в качестве параметра имеет идентификатор пользователя, а дескриптор защиты – списки прав доступа. ОС может контролировать попытки доступа, которые производятся процессами прямо или косвенно инициированными пользователем.

Windows NT отслеживает и контролирует доступ как к объектам, которые пользователь может видеть посредством интерфейса (такие, как файлы и принтеры), так и к объектам, которые пользователь не может видеть (например процессы и именованные каналы). Любопытно, что, помимо разрешающих записей, списки прав доступа содержат и запрещающие записи, чтобы пользователь,

которому доступ к какому-либо объекту запрещен, не смог получить его как член какой-либо группы, которой этот доступ предоставлен.

Система защиты ОС Windows NT состоит из следующих компонентов:

– Процедуры регистрации (Logon Processes), которые обрабатывают запросы пользователей на вход в систему. Они включают в себя начальную интерактивную процедуру, отображающую начальный диалог с пользователем на экране и удаленные процедуры входа, которые позволяют удаленным пользователям получить доступ с рабочей станции сети к серверным процессам Windows NT.

– Подсистемы локальной авторизации (Local Security Authority, LSA), которая гарантирует, что пользователь имеет разрешение на доступ в систему. Этот компонент – центральный для системы защиты Windows NT. Он порождает маркеры доступа, управляет локальной политикой безопасности и предоставляет интерактивным пользователям аутентификационные услуги. LSA также контролирует политику аудита и ведет журнал, в котором сохраняются сообщения, порождаемые диспетчером доступа.

– Менеджера учета (Security Account Manager, SAM), который управляет базой данных учета пользователей. Эта база данных содержит информацию обо всех пользователях и группах пользователей. SAM предоставляет услуги по легализации пользователей, применяющиеся в LSA.

– Диспетчера доступа (Security Reference Monitor, SRM), который проверяет, имеет ли пользователь право на доступ к объекту и на выполнение тех действий, которые он пытается совершить. Этот компонент обеспечивает легализацию доступа и политику аудита, определяемые LSA. Он предоставляет услуги для программ супервизорного и пользовательского режимов, для того чтобы гарантировать, что пользователи и процессы, осуществляющие попытки доступа к объекту, имеют необходимые права. Данный компонент также порождает сообщения службы аудита, когда это необходимо.

Microsoft Windows NT – ОС, которая была спроектирована для поддержки разнообразных защитных механизмов, от минимальных до C2, и безопасность которой наиболее продумана. Дефолтный

уровень называется минимальным, но он легко может быть доведен системным администратором до желаемого уровня.

### **Выводы к главе 9**

Информационная безопасность относится к числу дисциплин, развивающихся чрезвычайно быстрыми темпами. Только комплексный, систематический, современный подход способен успешно противостоять нарастающим угрозам.

Ключевые понятия информационной безопасности: конфиденциальность, целостность и доступность информации, а любое действие, направленное на их нарушение, называется угрозой.

Основные понятия информационной безопасности регламентированы в основополагающих документах.

Существует несколько базовых технологий безопасности, среди которых можно выделить криптографию.

Решение вопросов безопасности операционных систем обусловлено их архитектурными особенностями и связано с правильной организацией идентификации и аутентификации, авторизации и аудита.

Наиболее простой подход к аутентификации – применение пользовательского пароля. Пароли уязвимы, значительная часть попыток несанкционированного доступа в систему связана с компрометацией паролей.

Авторизация связана со специфицированием совокупности аппаратных и программных объектов, нуждающихся в защите. Для защиты объекта устанавливаются права доступа к нему. Набор прав доступа определяет домен безопасности. Формальное описание модели защиты осуществляется с помощью матрицы доступа, которая может храниться в виде списков прав доступа или перечней возможностей.

Аудит системы заключается в регистрации специальных данных о различных событиях, происходящих в системе и так или иначе влияющих на состояние безопасности компьютерной системы.

Среди современных ОС вопросы безопасности лучше всего продуманы в ОС Windows NT.

## Контрольные вопросы

1. Поясните значения основных свойств безопасной системы: конфиденциальности, целостности и доступности.
2. Приведите примеры средств, обеспечивающих конфиденциальность, но не гарантирующих целостность данных.
3. Приведите примеры действий воображаемого злоумышленника, направленных на нарушение доступности данных.
4. Предложите какой-нибудь способ обеспечения целостности данных.
5. Что такое политика безопасности?
6. В чем заключаются психологические меры безопасности?
7. Почему наличие удаленного доступа и других случаев использования глобальных связей делают систему более уязвимой?
8. Какая схема шифрования – симметричная или асимметричная – является более масштабируемой?
9. В каких случаях предпочтительнее использовать симметричные алгоритмы шифрования, а в каких – алгоритмы шифрования с открытым ключом?
10. Правильно ли утверждение: «Поскольку открытый ключ не является секретным, то его не нужно защищать»?
11. Что такое электронная подпись?
12. Поясните значение терминов «идентификация», «аутентификация», «авторизация».
13. В чем суть избирательного способа управления доступом?
14. Каким целям служит домен безопасности?
15. Какие события, происходящие в системе, влияют на ее безопасность?
16. Из каких компонентов состоит система защиты ОС Windows?
17. Какая разница между субъектом и объектом при контроле доступа?



## Список литературы

1. Бендел Д., Нейпир Р. Использование Linux / пер. с англ. М.: Вильямс, 2004. 784 с.
2. Иртегов Д. Введение в операционные системы. СПб.: БХВ-Петербург, 2008. 624 с.
3. Карпов В.Е., Коньков К.А. Основы операционных систем. Интернет-университет информационных технологий – ИНТУИТ.ру, 2004.
4. Олифер В., Олифер Н. Сетевые операционные системы. СПб: Питер, 2009. 544 с.
5. Робачевский А.М. Операционная система Unix. СПб: БХВ-Петербург, 2002. 528 с.
6. Соломон Д. Внутреннее устройство Windows 2000. СПб.: Питер, 2001. 752 с.
7. Столлингс Вильям. Операционные системы. / пер. с англ. М.: Вильямс, 2002. 848 с.
8. Таненбаум Э. Современные в операционные системы. СПб.: Питер, 2002. 1040 с.