

С. Д. Варламов
А. Р. Зильберман
В. И. Зинковский

ЭКСПЕРИМЕНТАЛЬНЫЕ
ЗАДАЧИ
НА УРОКАХ ФИЗИКИ
И ФИЗИЧЕСКИХ
ОЛИМПИАДАХ

Москва
Издательство МЦНМО
2009

УДК 53 (023)
ББК 22.3я721 + 74.262.22
В18

*Поддержано Департаментом образования г. Москвы
в рамках программы «Одарённые дети»*

Варламов С. Д., Зильберман А. Р., Зинковский В. И.
В18 Экспериментальные задачи на уроках физики и физических олимпиадах. — М.: МЦНМО, 2009. — 184 с.
ISBN 978-5-94057-467-5

Открытая вами книга адресована школьным учителям физики и тем ученикам старших классов, которым интересна настоящая, реальная (конкретная, крутая и т. д.) экспериментальная физика. Полезна эта книга будет и студентам первых курсов физических отделений вузов. Возможно, её будут использовать и организаторы школьных физических олимпиад разных уровней.

В первой части книги рассматриваются простые методы измерений различных физических величин, способы оценки погрешностей измерений, приёмы, позволяющие получить приемлемую (максимальную в данных условиях) точность измерений при ограниченных экспериментальных возможностях.

Во второй части книги описаны многочисленные экспериментальные задачи для физических олимпиад, значительная часть которых была предложена авторами. Большинство задач давались на экспериментальных турах Московской городской олимпиады в разные годы. Приведены условия задач, рекомендации для организаторов олимпиады по задачам, примерные решения этих задач.

ББК 22.3я721 + 74.262.22

ISBN 978-5-94057-467-5

© Варламов С. Д., Зильберман А. Р.,
Зинковский В. И., 2009.
© МЦНМО, 2009.

ВВЕДЕНИЕ

По большому счёту обучение ведётся для того, чтобы «научившийся» мог применять свои знания на практике. Поэтому важнейшим элементом обучения является практическое использование тех приборов и методов измерений, которые уже изучены школьниками.

Традиционно при изучении физики эксперименты разделяются на две большие группы: демонстрационные эксперименты, выполняемые обычно учителем, и практические (экспериментальные) работы, выполняемые школьниками самостоятельно.

Демонстрационные эксперименты нужны в следующих случаях.

1. Когда нужно познакомить учеников с физическими явлениями и обстоятельствами, послужившими отправной точкой для формулировки основных физических законов их первооткрывателями. Как известно, обнаруженные при наблюдениях закономерности обобщаются и формулируются в виде соответствующих «законов природы». Иногда такие «законы» получают имена своих первооткрывателей, например всем известный закон Архимеда, или закон Кулона. Все законы физики имеют практическую основу — они являются обобщением опыта.

2. Когда рассматривается устройство и принципы действия измерительных приборов, основанных на различных физических явлениях. Приборов, которые позволяют измерять различные физические параметры, гораздо больше, чем основных физических законов. И хотя у каждого прибора имеется свой автор, то есть тот человек, который первым предложил и реализовал конструкцию прибора, имена авторов обычно не сообщаются школьникам. Внимание этому вопросу (авторству) уделяется только при изучении истории физики.

3. При изучении сложных технических устройств или процессов, в которых используются в комбинации различные физические явления.

Практические самостоятельные экспериментальные работы тоже могут быть разделены на группы по назначению.

1. Качественные эксперименты: соберите — включите — посмотрите — зарисуйте — сделайте вывод (словесная формулировка). Такие эксперименты нужны для непосредственного ознакомления с физическими явлениями. Например, в таком эксперименте проверяется «закон сообщающихся сосудов».

2. Количественные эксперименты: соберите — измерьте — вычислите — постройте график — запишите результат в тетрадь. Этот тип экспериментов предназначен для выработки навыков применения простейших измерительных приборов и оформления экспериментальных работ. Например, эксперимент, в котором регистрируются различные удлинения одной и той же пружины, если на ней подвешены разные грузы, относится к этому типу.

3. Творческие эксперименты: дан некий набор оборудования, которое можно использовать в эксперименте, дан объект исследования, сформулирована конечная цель, однако не даны чёткие однозначные инструкции, следуя которым можно было бы добраться до конечной цели.

Именно последний тип экспериментальных творческих работ в подробностях рассматривается на страницах книги. Работы этого типа «заставляют» учеников самостоятельно искать пути, ведущие к конечному результату, разрабатывать план действий, учитывать возможности предоставленных приборов и оборудования и добиваться получения максимально возможной точности не за счёт высокой точности приборов, а за счёт того, что выбран оптимальный метод измерений.

Такие работы позволяют ученикам реализовывать и развивать свои творческие способности, которые в других видах учебной деятельности используются в малой степени.

ЧАСТЬ 1

Предлагая серию экспериментальных заданий для школьников 9—11 классов, мы ставим целью дать им возможность освоить простые методы измерений различных физических величин, научить корректно (и без привлечения непонятных математических методов) оценивать погрешности измерений и на этой основе искать оптимальные методики и разумно организовывать эксперимент. Почти все предлагаемые задания рассчитаны на применение предельно простого оборудования, вполне доступного для кабинета физики в школе. Точность получаемых результатов должна достигаться в эксперименте за счёт удачного выбора методики, а не за счёт применения фантастически точных (и столь же дорогих) заграничных приборов. В большинстве предлагаемых работ нет «наилучшего метода измерений» — такой метод обычно бывает продиктован наличием заранее собранной хитроумной измерительной установки, методы можно придумывать, комбинировать и сравнивать по достигаемой точности и удобству проведения эксперимента — именно в этом и заключается смысл обучения умению измерять. Во многих из предлагаемых задач не так легко додуматься не только до оптимальной, но и вообще до какой-нибудь «работающей» методики — тут у разумных и быстро соображающих школьников есть явное преимущество перед учителями (авторы не исключают из этой категории и себя — в справедливости приведённого утверждения они многократно убеждались за суммарные на всех авторов 70 лет работы с одарёнными детьми).

Работы по механике

Простые измерения

Работа 1. Измерение массы, размеров и плотности тел

Цель работы — проделать простые измерения массы и размеров тел, определить плотности этих тел. Часть тел —

простой и правильной формы (цилиндр, параллелепипед), часть — произвольной формы. На этих примерах показано, как оценить точность получаемых результатов. Работа носит тренировочный характер — никаких принципиальных трудностей при измерениях нет.

Приборы: весы и разновес, линейка металлическая (деревянная, на худой конец — пластмассовая), по возможности — штангенциркуль, мерная мензурка, нитки, сосуд с чистой водой. Металлический цилиндр (можно грузик из набора по механике), деревянный параллелепипед, пластиковая или металлическая фигурка неправильной формы — для измерений плотности материалов.

Выполнение работы: для тел простой формы выполнение понятно и описано во множестве пособий — измеряют размеры и по ним рассчитывают объём тела (сразу стоит сказать, что это не самое разумное решение для получения приемлемой точности — оптимальный метод ниже будет описан), массу тела измеряют при помощи весов — точность измерений массы получается очень высокой, далее находят плотность тела простым делением. Для тел неправильной формы прямые измерения размеров для нахождения объёма не проходят — нужно воспользоваться мерной мензуркой, правда точность при этом получается довольно плохой. Главная причина плохой точности — неточность определения объёма как прямым способом — для тел правильной формы, так и при помощи погружения в воду (рис. 1).



Рис. 1

Подробно о точности измерений и возникающих при таких измерениях погрешностях написано в разделе «Погрешности».

Тормоза

Работа 2. Оценка времени реакции экспериментатора

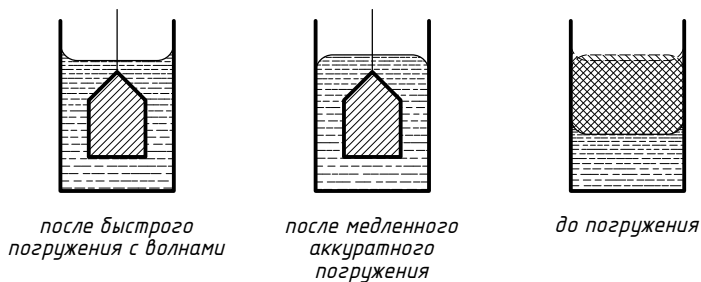
Немного странное по форме задание: оценить время реакции экспериментатора при помощи простейшего оборудования — деревянной школьной линейки длиной 30 сантиметров. Опыт следует проводить вдвоём.

На самом деле задание можно поставить и иначе — не ограничивать экспериментаторов конкретным заданием оборудования, поскольку время реакции довольно мало — оно составляет 0,1—0,3 секунды, и обычным секундомером измерить его нельзя (мешает то же время реакции!). Либо придётся пользоваться электронным секундомером, добавляя к нему несложные электронные или электромеханические приставки, либо нужно придумать что-нибудь нетривиальное. Условие задачи поставлено не очень жёстко — экспериментатор может сам предложить определение «времени реакции», приспособленное к придуманному им методу измерений. В нашем случае разумно предложить такой вариант: заметив какое-то событие (стимул), человек должен на него отреагировать, и время запаздывания мы будем считать искомым временем реакции. Конечно, всё тут нужно сделать так, чтобы не добавить к времени реакции ничего лишнего — действие экспериментатора, которым он реагирует на стимул, не должно само занимать значительного времени — скажем, тут не годится запись в журнал наблюдений времени прихода стимула. Предлагаемый автором вариант выглядит так: помощник держит линейку так, что она свисает вниз, причём нулевое деление удобно иметь снизу. Экспериментатор держит большой и указательный палец правой (левой — если он левша) руки так, что нижний конец линейки находится между пальцами и ему легко схватить падающую линейку. Помощник неожиданно отпускает линейку, экспериментатор зажимает её двумя пальцами так быстро, как сумеет. Линейка успеет пролететь некоторое расстояние — его можно измерить по её же делениям, удобно вначале держать пальцы напротив нулевого деления линейки. По этому расстоянию определим время падения, считая движение линейки равно-

ускоренным. Важно, чтобы экспериментатор держал пальцы поближе друг к другу, не касаясь при этом линейки.



Важно понять, что результаты такого эксперимента нуждаются в статистической обработке. Обычное расстояние, которое пролетает линейка, составляет 14—22 см, но в части опытов экспериментатор, зазевавшись, вообще не ловит линейку, а иногда ему удаётся «подстеречь» помощника и поймать линейку практически сразу. Ясно, что ни тот, ни другой результат не имеют прямого отношения к времени реакции (хотя — как посмотреть!), поэтому такие результаты мы просто отбросим. Проведём достаточно длинную серию измерений — несколько десятков, очень хорошо сделать несколько серий, меняясь местами с помощником (разумеется, результаты каждого участника нужно учитывать отдельно!).

Модификации этого опыта могут быть такими — испытуемый держит глаза закрытыми и должен отреагировать на звуковой сигнал, синхронизированный с моментом отпускания линейки. Сигналом может служить резкое изменение частоты звукового сигнала или прикосновение к его руке. Во всех случаях среднее время реакции будет по порядку величины одним и тем же, но может отличаться весьма существенно (до 50%).

На этом примере можно объяснить ребятам способы улучшения точности оценки измеряемой величины за счёт усреднения «разбросанных» результатов. В самом деле — будем полагать, что есть некоторое характерное время реакции

данного экспериментатора и множество факторов, которые искажают результат, одни факторы занижают, другие — завышают оценку измерения. Ясно, что при усреднении значительного числа измерений мы уменьшим ошибку определения интересующей нас величины. Куда более сложный вопрос — в какой степени у нас это получится. Только при определённых (и довольно искусственных!) предположениях о характере влияющих на измерение факторов можно это улучшение посчитать. В частности, если факторов много, влияние их независимо и они примерно одинаковы по влиянию на результат, их сумму можно считать гауссовой случайной величиной. Широко распространённые методы расчёта «стандартного отклонения среднего» основаны именно на такой модели. Насколько она разумна? Ну, если речь идёт о хорошей лабораторной установке, где причины больших возможных ошибок устранены и остались только неустранимые флуктуации, то такая модель вполне подходит. А вот в «школьном» эксперименте с не очень точными и никогда не проверяемыми приборами предположение о гауссовой случайной погрешности вовсе не является разумным и часто приводит к очень заниженным оценкам погрешностей. В нашем случае измерений «с линейкой» сама по себе измеряемая величина не очень чётко определена, поэтому мы не вычисляем погрешность её измерения, а просто уменьшаем влияние факторов разброса.

Прочность нити

Работа 3. Измерение силы, необходимой для обрыва нити

При помощи простого оборудования — небольшой гирьки (100—200 г) и миллиметровой бумаги определить силу, необходимую для обрыва нити, которая тоже, разумеется, экспериментатору выдана, причём в достаточном количестве — 2—3 метра. Есть ещё остро заточенный карандаш, который можно использовать только для рисования.

Проблема состоит в том, что вес груза явно недостаточен для обрыва нити и не очень понятно, как из этого положения выходить. Кстати, первым делом ребята предлагают не очень

подходящие для культурных измерений варианты — вращать гирьку с помощью привязанной к ней нити в горизонтальной, а то и в вертикальной плоскости, увеличивая скорость вращения до тех пор, пока нить не оборвётся. Как при этом без секундомера определять скорость груза, неясно, неясен и более важный в данном случае вопрос — куда полетит гирька после обрыва нити. Ещё один не очень хороший вариант — отпускать гирьку с некоторой высоты, чтобы нить рвалась при резкой остановке груза. Тут не очень ясно, чему будет равна сила при рывке, — это принципиальная трудность при таком способе измерений.

Идея приемлемого варианта измерений основана на разложении сил. Подвесим груз к середине куска нити и начнём растягивать концы куска в стороны. При равновесии груза сила тяжести уравновешена векторной суммой сил натяжения с двух сторон точки подвеса. Можно измерить угол, составляемый частями нити с вертикалью (рис. 2), и провести вычисления: $2T \times \cos \alpha = mg$.



Рис. 2

На практике удобно провести вертикальную линию посередине и сделать на ней отметки пожирнее, чтобы они были лучше видны. Растягивать нить будем так, чтобы она проходила через две отмеченные точки — если лист миллиметровки у нас перед глазами и мы растягиваем нить на его фоне, то всё видно очень хорошо. Нам же останется только не пропустить отметку на вертикальной прямой, до которой поднялся груз перед самым обрывом нити. Все необходимые для расчёта отрезки будут на миллиметровке, для нахождения косинуса угла вовсе не понадобится измерять транспортиром сам угол — можно всё найти по отношению отрезков, а их можно измерить при помощи небольшого куска той же миллиметровой бумаги.

Ещё несколько существенных моментов. Прочность нити очень сильно меняется из-за наличия даже небольших дефектов — поэтому не стоит цеплять грузик непосредственно крючком к нити (удобно использовать груз с крючком из набора по механике), лучше сделать из куска нити промежуточную петлю из нескольких витков. Не стоит завязывать узелок

на «основной» нити или предварительно её растягивать — усилие обрыва может сильно измениться. Растягивать нить следует осторожно и не торопясь, но решительно. Не годится растянуть, не доводя до обрыва, отпустить немного, а потом уже потянуть сильно, нельзя и дёргать — даже несильно.

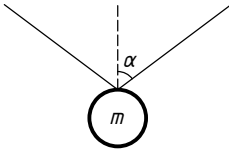
При аккуратном выполнении, повторении опыта несколько раз и усреднении полученных результатов можно получить совсем неплохую точность — во всяком случае, вполне достаточную для сравнения нескольких разных нитей по этому параметру (красивая постановка опыта: какая нить легче рвётся — белая, чёрная или коричневая?).

На идее разложения сил можно основать и множество других экспериментальных задач. Пример — проградуировать пружинку (резинку) для измерения различных сил, используя только один грузик. Пример выполнения этой работы: подвесим груз на нити, на небольшом расстоянии от груза прикрепим к нити один из концов пружинки и потянем её в сторону, оставляя всё время горизонтальной. Горизонтальность пружинки и её удлинение можно контролировать и измерять при помощи куска миллиметровки, укреплённого на стене.

Этот способ особенно точен при малых силах растяжения пружинки. Если же груз лёгкий, а пружинка тугая и предназначена для существенно больших сил, то удобнее подвесить груз на пружинке и отводить его в сторону при помощи горизонтально расположенной нитки. Перед тем как давать подобный эксперимент школьникам, полезно упомянуть (конечно, не прямо перед самой задачей) о возможности использования разложения сил в практической ситуации — например, разобрать известную проблему вытаскивания бегемота из болота при помощи прочной верёвки и расположенного рядом дерева. Без этого догадаться ребятам будет очень трудно.

Вес купюры

Работа 4. Измерение веса небольшого куска бумаги

Измерить вес небольшого куска миллиметровки (или купюры 10 руб). Использовать можно монетку достоинством



Рис. 3

1 копейка (они ещё существуют и имеют массу ровно 1 г), круглый незаточенный карандаш и собственно кусок миллиметровой бумаги — он должен иметь форму прямоугольника, его размер удобно взять 5×15 сантиметров.

Проще всего взвесить кусок бумаги на весах, но их использовать нельзя — в списке оборудования весы отсутствуют. Наличие монеты известной массы подсказывает способ с применением рычага — но в данной ситуации ничего похожего на рычаг нет — карандаш плохо подходит для этой цели, да и применять его можно только для рисования — в условии это специально оговорено. Единственная вещь, из которой можно попробовать сделать рычажные весы, — сам кусок бумаги. Правда он совсем мягкий и гнётся — но это не беда, его можно сложить в несколько раз, сделать полоску и отогнуть края. Получится этакий «швеллер» из бумаги — довольно жёсткий и лёгкий. Эту полоску можно уравновесить на пальце, на карандаше, на ещё одной конструкции, изготовленной из бумаги, и т. п. Важно только точно отметить положение прямой, относительно которой наступает равновесие. Далее можно поступить таким образом: укрепить монетку на краю полоски и снова её уравновесить. Все расстояния можно измерять прямо по миллиметровым отметкам на полоске, смещение двух осей равновесия и длина прямоугольной полоски дают возможность рассчитать отношение масс полоски и монетки, т. е. найти массу бумажки. Разумеется, полезно сделать несколько измерений при разных положениях монеты относительно полоски.

На рис. 3 показаны силы, действующие на бумажный швеллер со стороны других тел: монеты, карандаша, Земли.

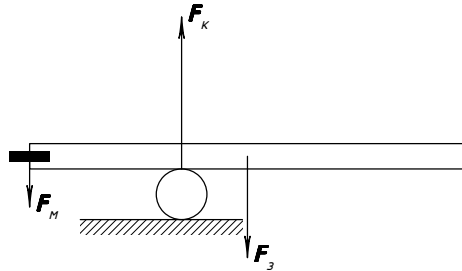
Если сравнить результаты грамотно проведённых измерений и результат прямого взвешивания на точных весах — после окончания работы очень полезно вынуть из шкафа весы и дать ребятам возможность оценить точность полученных ими результатов, — точность получается довольно хорошей, погрешность составляет порядка 3—5%. Вообще интересны способы, которые подходят для взвешивания совсем лёгких тел — зёрна риса, таракана — отдельная проблема возникает, если таракан ещё жив, — и т. п.



Маятник

Работа 5. Исследование маятника

Исследование математического и не вполне математического маятников. Задача состоит из нескольких отдельных маленьких исследований: какие факторы влияют на скорость затухания колебаний, как меняется период колебаний при увеличении угловой амплитуды, как можно получить характер зависимости периода от длины нити, если не разрешается пользоваться секундомером.

Математический маятник — это абстракция, модель. Приблизиться к этой модели можно, уменьшая размеры тела на конце нити, уменьшая массу нити по сравнению с массой тела, снижая затухание колебаний. Менее массивная нить сильнее растягивается в сравнении с толстой нитью из того

же материала. Удлинение нити меняется во время колебаний. При проходе грузом нижнего положения (положения равновесия) длина нити наибольшая, а при максимальном отклонении от положения равновесия нить имеет наименьшую длину. Период колебаний (время между двумя последовательными прохождениями груза положения равновесия в одну сторону) при увеличении угловой амплитуды колебаний увеличивается как для идеального математического маятника, так и для реального маятника. Дополнительное увеличение периода реального маятника происходит за счёт растяжения нити, поэтому экспериментально полученная зависимость периода колебаний от амплитуды не вполне совпадает с известной зависимостью, описываемой чисто кинематической формулой.

На периоде колебаний сказывается и трение. Причин для затухания колебаний несколько — сопротивление воздуха обычно даёт наибольший вклад. Ещё одной причиной увеличения затухания является «ёрзание» нити в точке подвеса — укреплять нить следует аккуратно, добиваясь подвеса в точке. Важно и то, как прикреплен к нити грузик, — и в этом месте может выделяться тепло. Но есть и другие причины. Как сделать маятник из нити и грузика, чтобы затухание получилось поменьше?

Поговорим об этом немного подробнее. Роль сопротивления воздуха можно снизить, увеличивая кинетическую энергию системы за счёт утяжеления грузика и выбирая нить потоньше, чтобы снизить лобовое сопротивление. Однако при этом сильнее выражен ещё один фактор — тяжёлый груз заметно растягивает тонкую нить. Растяжение нити при раскачивании груза периодически увеличивается и уменьшается, и при этом выделяется теплота. Очень интересен вопрос о том, какое отношение к изменению амплитуды имеет такое выделение тепла — вроде бы это всё силы внутренние, и они не должны влиять на колебания. С другой стороны, если тепло выделяется, то амплитуда обязана уменьшаться — это следует из закона сохранения энергии. Как разрешить этот парадокс?

Идея понятна: тепло выделяется в нити при наличии относительного движения закреплённого конца нити и грузика

(в идеальном маятнике расстояние между ними не должно изменяться!). Если принять за начало отсчёта расстояние между точкой закрепления нити и грузом в том случае, когда колебания отсутствуют, то при колебаниях расстояние между ними растёт, когда нить натянута с силой, большей mg , и укорачивается, когда сила натяжения нити меньше mg . При этом груз движется, и вектор его скорости \vec{v} составляет с направлением действующей на него со стороны нити силы \vec{F} угол, не равный 90° , то есть мощность, развиваемая этой силой ($\vec{F}\vec{v}$), не равна нулю. В среднем за период работа этой силы отрицательна, то есть запас механической энергии маятника с каждым периодом уменьшается. Аккуратное рассмотрение довольно сложно — лучше остановиться вовремя, пока в этом вопросе почти всё ясно.

При тщательном изготовлении такого маятника затухание получается небольшим — амплитуда уменьшается вдвое за 20—30 колебаний. Тут можно устроить забавное соревнование — кто из ребят сделает маятник с наименьшим затуханием. Результаты легко наблюдать при прямом сравнении сделанных маятников (стоит заранее оговорить приблизительную величину периода).

Точные измерения можно проводить только с таким маятником, у которого затухание мало. Для измерений необходимо использовать секундомер. Точность измерений периода колебаний при использовании одного-двух десятков колебаний получится хорошей, если разумно проделать измерения. Чтобы скомпенсировать ошибки «нажатия», придётся отвести маятник и отпустить его, после этого нажать секундомер в момент прохождения нижней точки (в этом положении скорость максимальна и точность фиксации момента получается наилучшей), после чего выждать заданное число периодов и остановить секундомер точно в той же фазе колебаний. В этом случае частично компенсируется ошибка, связанная с временем реакции наблюдателя. Кроме того, ошибки будут «разложены» на несколько периодов.

Если же нас интересует не точное значение периода, а влияние параметров маятника на период, тут возможны измерения и без использования секундомера. Способ таких измерений не очевиден, однако вполне доступен разумному

школьнику (в том смысле, что он сможет не только его использовать, но и самостоятельно до него додуматься, возможно, с небольшими подсказками). Идею способа проще всего рассмотреть на конкретном примере.

Предположим, что нам нужно узнать, во сколько раз отличаются периоды колебаний маятников при различии длин нитей на 10%. Один из маятников будем считать опорным. Маятник с длинной нитью при колебаниях отстаёт от маятника с короткой нитью. Начнём счёт колебаний в тот момент, когда, например, оба маятника проходят свои положения равновесия в одной фазе, — считаем колебания опорного маятника до тех пор, пока фазы колебаний снова не совпадут. При этом число периодов колебаний короткого маятника окажется на единицу меньше и отношение периодов сразу найдётся. Кстати, не обязательно ограничиваться разностью в один период — можно взять и больше, тут всё ограничено только затуханием колебаний.

Этот способ обеспечивает очень хорошую точность — и без всяких секундомеров. С его помощью можно выяснить и влияние увеличения амплитуды на период (малые колебания маятника изохронны, при увеличении угловой амплитуды период увеличивается, хотя и ненамного — для измерения малых изменений периода понадобятся точные измерения). Сделаем вначале два одинаковых маятника и добьёмся хорошего совпадения периодов при одинаковых начальных амплитудах отклонения нитей от положений равновесия. Немного изменяя длину нити одного из них, будем отводить их от положения равновесия и отпускать одновременно. Если один маятник отстаёт от другого, немного укоротим его нить, и т. д. После того как получено хорошее совпадение периодов при одинаковых начальных амплитудах колебаний, можно один из маятников использовать в качестве опорного — он будет совершать колебания с небольшими амплитудами. Амплитуду колебаний второго маятника можно устанавливать произвольной (в разумных пределах — не следует отклонять нить от вертикали на тупой угол, так как в этом случае неизбежны рывки нити). Учёное название такого способа измерений — измерения по «биениям», разные варианты таких измерений описаны в литературе.

Электрические измерения на постоянном токе

Для описанных ниже работ понадобится небольшой набор приборов и приспособлений, ничего экзотического или дефицитного там нет. Вам придётся, возможно, немного пограбить какого-нибудь радиолюбителя, чтобы найти несколько нужных резисторов, пару самых обычных полупроводниковых диодов и полупроводниковый стабилитрон. Провод из сплава с высоким удельным сопротивлением — лучше всего, если это будет нихром¹, — содержится в обычной электроплитке. Если вам жаль рабочей спирали — поищите запасную, она часто просто лежит в отдельном пакетике. В конце концов, можно размотать сломанный реостат. В качестве источника питания удобнее всего использовать обычную плоскую батарейку на 4,5 В, вполне подойдёт и обычный школьный выпрямитель на такое же напряжение. У таких выпрямителей часто бывают большие пульсации напряжения на выходе — в таких случаях полезно подключить на выход конденсатор ёмкостью несколько сотен микрофарад (а лучше взять ёмкость побольше — порядка 1—2 тысяч микрофарад), максимальное рабочее напряжение конденсатора должно быть выбрано «с запасом» — для выпрямителя на 5 В на практике нужен конденсатор на 10—15 В. Необходимы миллиамперметр постоянного тока на 5 миллиампер, вольтметр на 6 В, микроамперметр на 100 микроампер — это могут быть и обычные «школьные» приборы, лучше всего взять стандартный набор, выпускаемый для школ последние несколько лет, — приборы эти обладают неплохой точностью, у них удобно проградуированы шкалы и сами приборы выглядят приятно, что для успеха эксперимента тоже немаловажно.

Очень полезен «магазин сопротивлений» — если он есть, то можно делать очень точные измерения даже с довольно

¹Главное достоинство нихрома не в том, что у него высокое удельное сопротивление, а в том, что оно весьма слабо зависит от температуры. При увеличении температуры от 20 °С до 1150 °С удельное сопротивление нихрома увеличивается всего на 6%. При таком же изменении температуры удельное сопротивление вольфрама увеличивается почти в 5 раз. Таким образом, любой нагревательный прибор с нихромовой спиралью можно использовать в качестве резистора, сопротивление которого почти не зависит от протекающего по нему тока.

грубыми приборами. Непременно постарайтесь его найти — при грамотной постановке опытов можно получить точность, определяемую самым точным из ваших приборов, — а даже простой и дешёвый магазин сопротивлений обеспечивает точность установки сопротивления не хуже десятых долей процента. Для проверки полученных в эксперименте результатов полезно иметь хотя бы простой цифровой тестер, но для самих экспериментов он не нужен.

Резисторы

Работа 6. Измерение сопротивлений резисторов

В работе требуется измерить с максимально возможной точностью сопротивления нескольких выданных резисторов. Проблема — в скудном наборе измерительных приборов. Используются: источник питания 4 В или батарейка 4,5 В (напряжение считается неизвестным — разве что очень примерная величина), миллиамперметр с током полного отклонения 5 мА (для полноты картины можно и эту величину не задавать — сказать, например, что это не миллиамперы на шкале, а условные единицы), два резистора с точно известными сопротивлениями (например, 2450 Ом и 4640 Ом — их можно заранее померить цифровым прибором), ограничительный резистор приблизительно 100—200 Ом — укажите строго-настрого, что его используют для ограничения тока в цепи, чтобы миллиамперметр остался цел и не был повреждён источник питания. Разумеется, провода. И сами резисторы, которые нужно померить: 1 кОм, 10 кОм, 50 кОм и 200 Ом. Эти величины заданы тут очень примерно — возьмите то, что сумеете подобрать.

Указания по проведению работы. Ничего не подсказывайте — смысл работы именно в том, чтобы придумать способ измерений «без ничего» — ни напряжения, ни тока измерить нельзя (напомним, что приборы очень неидеальные и полное сопротивление цепи неизвестно). Выданные два резистора позволяют проградуировать шкалу импровизированного омметра — соединяем последовательно «в кольцо» источник питания, ограничительный резистор, миллиампер-

метр и известный резистор и отмечаем на шкале прибора ток, который соответствует сопротивлению этого резистора. Удобно на миллиметровой бумаге нарисовать отдельно от миллиамперметра шкалу и отметки делать именно на ней — у самого прибора стекло мешает. Выданные два резистора позволяют получить четыре отметки: каждый резистор отдельно, параллельно соединённые резисторы (сопротивление рассчитываем по известной формуле), последовательно соединённые резисторы. Величины сопротивлений выданных резисторов выбраны так, чтобы все четыре отметки попали на шкалу (возможно, было бы и «зашкаливание» при параллельном соединении).

Теперь можно подключать неизвестные резисторы и смотреть на нашу шкалу. При величинах 1 и 10 кОм мы попадём недалеко от известных отметок, и можно будет «в уме» сделать интерполяцию или экстраполяцию. Это вполне разумный, хотя и неточный способ — его можно улучшить, сделав дополнительные отметки на шкале при помощи понятной формулы

$$I = \frac{U}{R_{\text{общ}}} = \frac{U}{R_o + R_{\text{доп}}}.$$

По известным двум точкам легко рассчитать не заданные нам U и R_o — сопротивление «остальной» цепи, которое включает внутреннее сопротивление источника, ограничительный резистор, сопротивление проводов и собственное сопротивление миллиамперметра. После этого можно измерять.

Отдельно нужно обсудить измерения с резисторами 200 Ом и 50 кОм — первый вызовет отклонение за пределы шкалы, второй даст совсем малое отклонение стрелки в начале шкалы, и ничего определённого сказать будет нельзя. Выйти из затруднительного положения и попасть на известный участок шкалы можно так: для измерения малого сопротивления мы соединим его последовательно с резистором 2450 Ом и получим новую отметку на шкале, большой же резистор подключим параллельно к соединённым последовательно известным резисторам. Для увеличения точности и получения более определённых отсчётов можно провести одно за другим два измерения — присоединяя неизвестный резистор и не

присоединяя, при этом лучше видна небольшая разница в отсчётах. Интересно обсудить с учащимися вопрос о точности полученных результатов — различные резисторы из набора неизвестных могут быть измерены в нашем случае с очень различной точностью.

Ещё один важный момент в этой работе — тут виден смысл в параллельном, последовательном и комбинированном соединении резисторов, это и в самом деле используется для получения практических результатов. И ещё: на этой простой работе видно, как сильно отличаются друг от друга точность конкретного измерения (и пределы погрешности) и разрешающая способность прибора — погрешность $\pm 5\%$ полностью поглощает разницу результатов при последовательном подключении маленького резистора 200 Ом в собранную цепь, но разница видна, и она воспроизводима — это позволяет всё же найти величину сопротивления.

В нашем эксперименте мы не используем миллиамперметр на 5 миллиампер — это как бы совершенно новый прибор, который мы тут же калибруем по известным резисторам, и точность измерений определяется именно воспроизводимостью результатов. Если бы погрешность измерений определялась трением в упорах (как и было в приборах старых конструкций), то стрелка при каждом измерении могла застыть где угодно в пределах некоторой области (её называли «застойной»), и это совершенно испортило бы нам всю выбранную методику. В современных стрелочных приборах рамка со стрелкой «подвешивается» на растянутых ленточках, поэтому сухое трение в упорах просто отсутствует и результаты нескольких измерений почти не отличаются друг от друга (причиной отличия может быть постепенное ухудшение свойств используемой батарейки или плохие контакты соединительных проводов).

Большие сопротивления

Работа 7. Измерение больших сопротивлений

Обычными способами (например, методом вольтметра-амперметра) трудно измерять сопротивления, величины ко-

торых превышают десятки миллионов ом либо составляют доли ома — единицы ом. Тут нужно либо применять очень чувствительные приборы (а где их взять?), либо что-нибудь придумать. Попробуем второе. Поставим задачу конкретнее: имеется в наличии резистор очень большой величины — предположительно несколько сотен мегаом. При подключении его последовательно с самым чувствительным нашим прибором к источнику ток измерить не удаётся. Можно было бы увеличить напряжение источника до нескольких сотен вольт, однако тут нас может подстергать крайне неприятный сюрприз — наш резистор может не выдержать такого высокого напряжения и «пробиться», т. е. стать на время — или навсегда — очень небольшим по величине, со всеми вытекающими последствиями для измерительного прибора, источника питания и самого экспериментатора. На практике для таких измерений используют специальные источники — очень маломощные, не умеющие развивать сколько-нибудь заметный ток в нагрузке (ручные электрогенераторы — «индукторы»), на их основе и делают приборы для измерения больших сопротивлений (мегаомметры), используемые обычно для измерений сопротивления изоляции, которое в идеале вообще должно быть бесконечным.



Если у нас в физическом кабинете таких приборов нет, нужно придумать что-нибудь другое.

Используем для измерений конденсатор. Возьмём конденсатор с достаточно большой ёмкостью и хорошим качеством диэлектрика — вполне подойдёт керамический или «металлобумажный» (самый обычный!) конденсатор на 1—2 микрофарады. Зарядим его от батарейки, отключим от неё и под-

ключим к нему чувствительный микроамперметр. Стрелка микроамперметра отклонится и быстро вернётся на место. Оказывается, «отброс» стрелки определяется протёкшим по цепи зарядом («баллистический» режим прибора — мы его толкнули, а дальше стрелка движется по инерции), если толчок был очень кратковременным и движение происходило в основном по инерции. Теория такого режима очень поучительна, однако мы об этом говорить не будем — нам вполне достаточно того, что мы сможем получить в простом эксперименте: заряжая конденсатор до разных напряжений, сравним величину отброса стрелки и убедимся в пропорциональности этих величин. Для таких измерений делают специальные приборы — баллистические гальванометры — у них стрелка (часто у них стрелки нет, а для отсчёта используется световой «зайчик») возвращается на место очень медленно, и отсчёт легко произвести. Для обычных микроамперметров это не так, приходится применять специальные меры — например, загоразивая часть шкалы бумажкой, добиться того, чтобы стрелка только-только выпрыгивала из-за неё; при этом мы видим именно полезный результат, измерений придётся провести несколько, что и само по себе очень полезно.

Очень полезно убедиться в том, что отброс стрелки пропорционален именно заряду конденсатора, а не просто напряжению, до которого он заряжён. Для этого можно использовать ещё один конденсатор — лучше, если его ёмкость будет раза в два больше, чем у первого. Нужно сравнить отбросы стрелки при разрядке каждого конденсатора в отдельности и при параллельном их соединении — если всё правильно, то отброс в этом случае будет с разумной точностью равен сумме отбросов для каждого из конденсаторов.

Внимание! Очень полезно поговорить про баллистический метод заранее — он будет очень полезен позже, с его помощью можно измерять не только ёмкость конденсатора, но и индуктивность катушки, индукцию магнитного поля и другие интересные величины.

А теперь про сами измерения. Зарядим конденсатор несколько раз и проверим, что отбросы стрелки одинаковы. Теперь очень важная часть работы — зарядим конденсатор и оставим его в покое на несколько минут, а после этого

измерим оставшийся заряд. У хорошего конденсатора заряд меняется меньше чем на 1—2% за 100 секунд. Если ваш конденсатор заметно хуже, лучше взять другой, приведённые выше числа вполне типичны для обычных «бумажных» и керамических конденсаторов (обычных — потому что есть и необычные, с очень хорошим диэлектриком, например на основе фторопласта, которые «держат» заряд месяцами — если воздух сухой). И наконец, зарядим конденсатор, затем дадим ему перед измерением разрядиться несколько секунд (время измеряем обычным способом) через наш резистор и посмотрим на результат. Время разряда подберём методом проб таким образом, чтобы конденсатор за это время разрядился на 30—50% (слишком мало — плохо для точности и слишком много — тоже). Теперь можно рассчитать сопротивление: пусть для определённости конденсатор 2 мкФ разрядился на 40% за 50 секунд. Тогда средний ток разряда определяется примерно через полусумму начального и конечного напряжений конденсатора:

$$I_{\text{ср}} = \frac{U_{\text{ср}}}{R} = \frac{0,8 \cdot U_0}{R}, \quad \Delta Q = I \cdot \Delta t = \frac{0,8 \cdot U_0 \cdot \Delta t}{R} = 0,4 \cdot C \cdot U_0.$$

Отсюда определим величину $R = 2 \cdot \Delta t / C = 50$ МОм. Расчёт этот приближённый — через средний ток разряда. Можно посчитать и точнее, но смысла нет — измерения эти высокой точности не дают, поэтому и уточнение расчёта ничего не даст. Разумеется, это справедливо для разряда на небольшую долю: если конденсатор отдаст, скажем, 80% своего заряда, ошибка расчёта станет недопустимо большой. Можно вести расчёт и по точной формуле с логарифмами, если ребята знают, что это такое.

Ясно, что такой способ подходит в том случае, когда сопротивление изоляции существенно выше измеряемого, однако и в обратном случае возможны (довольно грубые) измерения. Очень хорошо подходит этот способ для измерения «обратного тока» полупроводникового диода — ток этот не меняется заметно при существенных изменениях приложенного напряжения, и можно считать, что конденсатор разряжается практически постоянным током. Проблема состоит в том, что у современных маломощных кремниевых диодов величина

обратного тока очень мала (она может оказаться меньше сотой доли наноампера), и нужно либо брать очень хороший конденсатор, либо ограничиться случаем измерения при повышенных температурах — в этом случае обратные токи во много раз больше.

Точные измерения

Работа 8. Точное измерение сопротивлений

Нужно измерить поточнее сопротивления двух-трёх резисторов, величины сопротивлений которых лежат в пределах от сотен Ом до десятков кОм.

Для этих измерений нам понадобится магазин сопротивлений. Ещё будут нужны несколько резисторов сопротивлением сотни Ом — единицы кОм, источник питания и чувствительный микроамперметр. Отметим, что величины сопротивлений выданных нам вспомогательных резисторов неизвестны (либо известны только приблизительно).

Решение. Тут возможны самые различные способы измерений, например методом замещения: собираем цепь, содержащую неизвестный резистор и микроамперметр, фиксируем ток и заменяем неизвестный резистор магазином сопротивлений. Щёлкаем до тех пор, пока ток не станет таким же, как и в первом случае. При этом сопротивление магазина будет равно сопротивлению заменённого резистора. Способ этот хорош, но можно измерить и поточнее. В данном случае точность определяется нашей способностью зафиксировать равенство токов в двух случаях. Погрешность тут меньше тех 4%, которые соответствуют школьному микроамперметру, однако, проведя опыт несколько раз (лучше — несколькими группами экспериментаторов независимо друг от друга), мы получим несколько отличающиеся результаты (кстати, это превосходный метод оценки погрешностей измерений).

Метод поточнее основывается на применении мостиковой схемы. Соберём мостик из двух вспомогательных резисторов (включим их последовательно друг с другом и свободные концы присоединим к источнику питания), неизвестного резистора и магазина сопротивлений (их мы также соединя-

ем последовательно и подключаем к источнику) и микроамперметра, включённого в «диагональ» мостика — между точкой соединения вспомогательных резисторов и точкой соединения неизвестного резистора с магазином сопротивлений. Обязательно для начала подключите последовательно с микроамперметром ограничительный резистор — а то можно просто испортить микроамперметр при включении цепи. Меняя сопротивление магазина, добьёмся баланса мостика — нулевого тока через микроамперметр. При таком балансе отношение сопротивлений неизвестного резистора и магазина равно отношению вспомогательных резисторов. Теперь поменяем местами либо вспомогательные резисторы, либо магазин и неизвестный резистор — и вновь добьёмся баланса. Полученные результаты (два значения сопротивления магазина) позволяют рассчитать сопротивление неизвестного резистора: $R_x = \sqrt{R_1 \cdot R_2}$.

Тут даже не нужно знать точные величины вспомогательных резисторов — важно только, чтобы их сопротивления (даже и не сами сопротивления, а их отношение) не менялись в процессе измерений. Такое могло бы произойти из-за нагрева, поэтому величины вспомогательных сопротивлений не должны быть слишком малы.

Точность такого метода довольно высока — она определяется точностью магазина сопротивлений и точностью установления баланса мостика. Точность магазина сопротивлений очень высока, поэтому главная погрешность получается из-за неточности фиксации баланса. Для улучшения точности необходимо применение самого чувствительного микроамперметра, который вы сможете раздобыть. При этом совершенно необязательно знать точно его чувствительность, важно только одно — отклоняется ли стрелка при подключении его в эту цепь или нет. И ещё одно — если при щелчках магазина сопротивлений не получается точного баланса, можно провести интерполяцию результатов измерений. Пусть при значении сопротивления магазина 134 Ом стрелка отклонилась влево на 6 делений, а при 135 Ом стрелка отклонилась вправо на 2 деления. В этом случае баланс соответствует сопротивлению 134,25 Ом (обычная пропорция). И ещё: в таких измерениях нетрудно оценить погрешность результата, ес-

ли посчитать магазин сопротивлений совершенно точным — пощёлкаем около баланса, найдём диапазон сопротивлений магазина, в котором изменений этого баланса не наблюдается с нашим микроамперметром, а затем найдём погрешность измерений методом границ. Такой способ годится для случая, когда наш микроамперметр не очень чувствительный и именно из-за этого «набегают» основные погрешности.

Не все из описываемых ниже работ можно безусловно отнести к «измерениям на постоянном токе», однако никаких внешних источников переменного или импульсного напряжения мы использовать не будем. Тем не менее, кроме обычных величин мы будем измерять и малые отрезки времени (порядка нескольких миллисекунд), а также ёмкости конденсаторов — точнее, отношение ёмкостей, индуктивность катушки. Начнём с двух традиционных работ.

Нагрузочная кривая

Работа 9. Исследование нагрузочной способности источника постоянного напряжения

В этой работе предлагается исследовать зависимость отбираемой от источника мощности (мощности нагрузки) от величины сопротивления нагрузки.

Указания по организации работы. Исследуемый источник (батарея, выпрямитель) практически никогда не предназначен для работы с такими токами, при которых напряжение на зажимах сильно уменьшается, — для батареи этот режим чреват быстрым выходом из строя из-за внутреннего перегрева, для выпрямителя всё может кончиться и совсем быстро — «сгорят» диоды или, что ещё менее приятно, выйдет из строя трансформатор. Поэтому необходимо искусственно увеличить «внутреннее сопротивление» источника, впаяв дополнительный резистор последовательно с его выводами — нужно ли этот резистор прятать так, чтобы никто не догадался о его наличии, зависит от цели предлагаемого эксперимента — для олимпиадной задачи нужно одно, для лабораторной работы — другое. Для «плоской» батареи

вполне достаточен резистор 10—20 Ом, необходимо только позаботиться о достаточно большой допустимой мощности рассеивания этого резистора — не менее 1—2 Вт. Это требование станет не таким жёстким, если взять резистор с большим сопротивлением (100—300 Ом). Совершенно так же нужно позаботиться и о выпрямителе, если работу предлагается проводить с ним. Кроме самого источника питания в работе нужно использовать амперметр, вольтметр и реостат — он и служит «нагрузкой».

В этой работе много поучительного — тут нужно и учесть неидеальность приборов — в данном случае это относится к амперметру, включённому последовательно с резистором нагрузки (сопротивление амперметра придётся считать частью общего сопротивления нагрузки), и придумать способ нахождения максимума полезной мощности — в районе максимума функции изменяются медленно и найти положение максимума не так просто. Тут полезно проанализировать соотношение между сопротивлениями нагрузки, при которых получается одинаковая мощность, — одно из значений сопротивления больше оптимального, другое меньше, — и найти оптимальное сопротивление расчётным путём, а потом сравнить его с известным (впаянным). Полезно после этой работы обсудить с учениками вопрос о том, почему же этот «оптимальный» режим никогда на практике не употребляется (подробности — в теоретическом разделе про технические применения школьного курса электричества). И ещё — стоит именно в этом случае обсудить подробно, чем отличаются друг от друга «свежая» и «севшая» батарейки — внутреннее сопротивление последней в несколько раз выше, поэтому такие батарейки ещё могут работать в радиоприёмнике, но не годятся для фонарика.

Зависимость сопротивления от температуры

Работа 10. Исследование вольтамперной характеристики лампочки накаливания

Снять саму характеристику лампочки накаливания (проще всего использовать лампочку для карманного фонаря,

рассчитанную на напряжение 2,5 или 3,5 В и максимальный ток 0,2—0,25 А) совсем нетрудно, намного труднее понять, что же с этой характеристикой можно сделать, чтобы само занятие не стало пустым времяпровождением.

Тут есть две привлекательные возможности. Первая — можно найти зависимость температуры нити накала от тока или напряжения лампочки. Для этого нужно вспомнить, что сопротивление чистых металлов (нить накала делается из вольфрама) можно считать с неплохой точностью пропорциональным абсолютной температуре, а коэффициент пропорциональности примерно составляет $1/273$ град⁻¹.



Рис. 4

На графике (рис. 4) приведена зависимость сопротивления отрезка длиной (бесконечной) вольфрамовой проволоки от температуры. Длина отрезка 1 м, диаметр проволоки 1 мм (по данным справочника «Физические величины»).

В таблице 1 приведены данные эксперимента с индикаторной лампочкой накаливания и расчёты.

При малых токах можно считать, что температура нити равна комнатной, — данных получается вполне достаточно. Для уточнения значений температуры можно взять из справочника более точные значения температурного коэффициента в области высоких температур, но это уже не так важно. Вторая возможность — для выпускного класса. Получив зависимость температуры нити накала от тока, можно проверить — в самом ли деле излучаемая нагретым телом

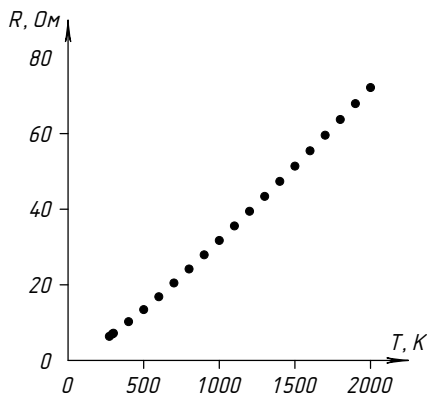
Т а б л и ц а 1

U , В (эксперимент)	I , мА (эксперимент)	I , мА (расчёт)	R , кОм	T , К (расчёт)
0,00	0,00	0,00	0,07	300
0,50	3,00	3,26	0,17	450
1,00	4,70	4,94	0,21	574
2,00	7,10	7,49	0,28	761
3,00	9,10	9,56	0,33	890
4,00	10,90	11,36	0,37	991
5,00	12,60	12,98	0,40	1071
6,00	14,00	14,48	0,43	1157
7,00	15,40	15,89	0,45	1227
8,00	16,80	17,21	0,48	1286
10,00	19,20	19,68	0,52	1406
12,00	21,60	21,95	0,56	1500
14,00	23,60	24,08	0,59	1602
16,00	25,70	26,09	0,62	1681
18,00	27,70	28,00	0,65	1755
20,00	29,50	29,83	0,68	1831
25,00	34,30	34,10	0,73	1968
30,10	38,40	38,12	0,78	2116
35,00	41,90	41,73	0,84	2255
40,00	45,40	45,21	0,88	2379
45,00	48,80	48,52	0,92	2490
48,00	50,60	50,44	0,95	2561
50,00	51,90	51,69	0,96	2601
52,00	53,10	52,92	0,98	2644
54,00	54,00	54,13	1,00	2700
56,00	55,50	55,32	1,01	2724
58,00	56,60	56,50	1,02	2767
60,00	57,80	57,66	1,04	2803
63,40	59,60	59,60	1,06	2872

мощность пропорциональна четвёртой степени абсолютной температуры¹.

¹Мощность излучения пропорциональна разности четвёртых степеней температуры нити накала и температуры окружающей среды. При вы-



Рис. 5

На графике (рис. 5) зависимости тока от напряжения (вольтамперная характеристика), построенном по экспериментальным данным для индикаторной лампочки накаливания с номинальными параметрами — напряжением 48 В и током 50 мА, приведены и результаты расчётов в соответствии с формулой $I/I_0 = (U/U_0)^{0,6}$.

«Совмещение» экспериментального и расчётного графиков производится в двух точках ($I=0$, $U=0$) и ($I=I_{\max}$, $U=U_{\max}$). Видно, что экспериментальные точки и точки, соответствующие расчётам, весьма близки друг к другу всюду, а не только в местах «совмещения». Тут полезно построить график зависимости мощности (перемножаем измеренные напряжения и токи) от температуры нити (рассчитываем). В таком виде график практически бесполезен — все такого рода кривые похожи друг на друга, полезно выбрать величины, которые мы собираемся откладывать по осям. В нашем случае «подозреваемая» зависимость $P = A \cdot T^4$, значит, полезно отложить по осям P и T^4 , при этом ожидаемая зависимость — прямая.

На графике (рис. 6) по осям отложены параметры: электрическая мощность, потребляемая индикаторной лампочкой накаливания, и величина $(UI_0/U_0I)^4 = (R/R_0)^4 \sim (T/T_0)^4$. График построен по результатам того же эксперимента.

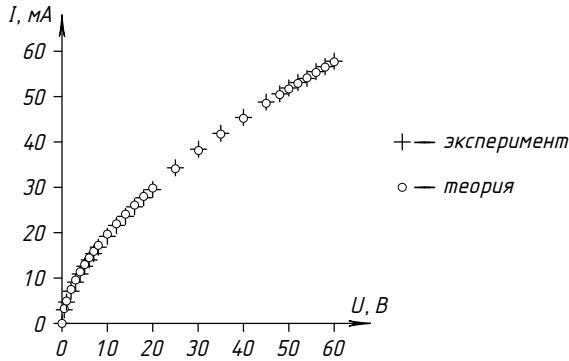
сокой температуре нити накала можно пренебречь обратным потоком излучения от окружающей среды к лампочке.



Рис. 6

Сразу следует сказать — не очень она прямая, эта зависимость. Дело в том, что кроме излучения имеется ещё один механизм уноса тепла — теплопроводность. Для этого механизма совсем другая зависимость от температуры, а при не очень высоких температурах нити именно теплопроводность является «главным» каналом ухода тепла¹. Только при накале «добела» теплопроводность оказывается не очень существенной по сравнению с излучением, там вид зависимости значительно лучше приближается к ожидаемому.

Полезно показать ученикам ещё один математический приём, который даёт возможность одновременно установить наличие «степенной» зависимости между двумя величинами и найти эту степень. Речь идёт о «логарифмической» бумаге — оси на такой диаграмме сжаты, вместо самой величины (например, мощности) откладывается логарифм — чтобы снять вопросы о том, что такое логарифм 5 Ватт или 300 градусов, нужно взять вместо P и T отношения P/P_0 и T/T_0 , где P_0 и T_0 можно выбрать любыми. Если на таком графике получится прямая или хотя бы часть получившейся кривой похожа на прямую, значит, исследуемая зависимость

¹Сказанное справедливо только для лампочек с короткой и толстой нитью накала, то есть для достаточно мощных лампочек, рассчитанных на работу при низком напряжении (1—12 В). В этом случае действительно значительная часть теплоты «уходит» от нити накала через толстые подводящие (молибденовые) проводники к цоколю лампы и, в конце концов, передаётся окружению. Однако для индикаторной лампочки накаливания с весьма длинной и тонкой спиралью диапазон напряжений, в котором главным является такой механизм отвода тепла, значительно меньше рабочего напряжения.

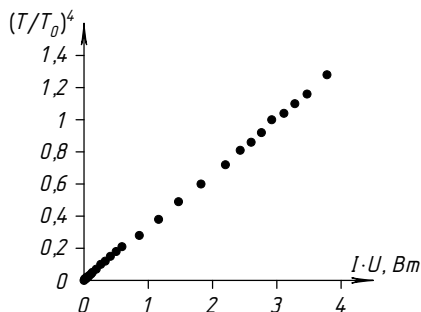
именно степенная, а показатель степени можно найти по наклону прямой. Ясно, что выбор P_0 и T_0 не влияет на наклон прямой, а только смещает её.

Если же исследуемая зависимость не степенная, а, скажем, экспоненциальная — как у вольтамперной характеристики полупроводникового диода (такой вид имеет также зависимость силы трения верёвки, обмотанной вокруг шероховатого цилиндра, от угла охвата), то удобно применять «полулогарифмическую» бумагу — у неё сжата только одна из координатных осей. Если же, например, отношение синусов двух углов ожидается постоянным (преломление на плоской поверхности раздела сред), то стоит откладывать по осям именно синусы углов, «спрямляя» ожидаемую зависимость.

Есть ещё одна полезная возможность для задачи с лампочкой. Если сопротивление нити накала пропорционально абсолютной температуре, а вся подаваемая на лампочку мощность излучается и выполняется закон «температура в четвертой степени», то можно получить в явном виде ожидаемое уравнение вольтамперной характеристики (эта задача разобрана в «теоретической» части), и эту зависимость можно сравнить с полученной в эксперименте — совпадение получается совсем неплохим, если не очень придирааться.

Какую непостоянную функцию физик может считать константой?

Ту, которая при замене на константу приводит к более правдоподобному результату.

Алексей Устинов, математик

Баллистический метод

*Работа 11. Измерения зарядов баллистическим методом.
Ёмкость, индуктивность*

Приборы, оборудование: источник постоянного тока (регулируемый выпрямитель или батарейка), микроамперметр школьный на 100 мкА, конденсатор известной ёмкости 200—500 мкФ, набор известных резисторов 2—4 штуки в диапазоне 100—1000 Ом, полупроводниковый диод с малым

обратным током — обычный КД521 или КД503 вполне подойдёт.

Задание: измерить ёмкости нескольких конденсаторов и индуктивность катушки с железным сердечником.

Указания для учителя: конденсаторы для совсем простого варианта можно выбрать примерно того же порядка, что и данные, для более сложного и требующего раздумий — один из конденсаторов нужно взять существенно меньшей ёмкости — лучше всего порядка 5—10 мкФ, его желательно взять «бумажного» или другого типа с небольшой «утечкой». В качестве исследуемой катушки можно взять обмотку какого-нибудь трансформатора с не очень большим числом витков (лучше всего иметь индуктивность порядка десятых долей генри). Удобно просто намотать сотню витков на сердечник разборного школьного трансформатора.

Выполнение работы. Выше мы уже обсуждали баллистический метод, именно он хорошо подходит для измерений ёмкости. «Калибруем» прибор по известному конденсатору: заряжаем конденсатор известной ёмкости до фиксированного напряжения (можно воспользоваться делителями из данных резисторов) и наблюдаем отброс стрелки. Непременно проверяем применимость метода для наших конденсаторов (и нашего микроамперметра!), соединяя конденсаторы параллельно, — при этом условия «баллистичности» прибора должны сохраняться. Далее можно определять неизвестные ёмкости. Метод можно применять, используя параллельное или последовательное подключение «неизвестных» конденсаторов к известным, — это расширяет область измеряемых значений ёмкости. При этом, однако, ухудшается точность измерений, и при больших отношениях ёмкостей способ перестаёт работать. В таком случае можно поступать иначе.

Рассмотрим упомянутый в условии случай, когда один из конденсаторов имеет существенно меньшую ёмкость. Проведём измерения совсем по-другому. Зарядим конденсатор известной ёмкости от батарейки и начнём «красть» его заряд порциями, унося его при помощи измеряемого (того, что малой ёмкости) конденсатора. Прделаем это так: зарядим этот конденсатор от батарейки и подключим его к «главно-

му» конденсатору в противоположной полярности — «плюс» к «минусу». При этом полный заряд уменьшится на величину удвоенного заряда малого конденсатора. Снова зарядим его от батарейки и опять подключим к конденсатору большой ёмкости. Сделаем это, например, 10 раз. После этого проверим заряд большого конденсатора, подключая к нему микроамперметр, — если за десять раз он не разрядился, попробуем снова повторить эксперимент, но уже для 15 разрядов, и т. д. — мы быстро «нащупаем» число разрядов, которые почти точно разряжают до нуля большой конденсатор (если, например, семнадцать мало, а восемнадцать — много, стрелка микроамперметра отклоняется в другую сторону — мы получаем все числа для расчёта ёмкости).

Опыт этот совершенно необходимо проводить несколько раз, набирая статистику. И ещё: важно в самом начале убедиться в том, что за время нашего эксперимента — а это 20—30 секунд — большой конденсатор не очень заметно разряжается самостоятельно — ведь такой разряд сильно испортит нам эксперимент. Для уменьшения времени «цикла» можно воспользоваться переключателем с двумя положениями, в котором контакт первого вывода имеется либо со вторым, либо с третьим выводом.

Для этого нужно сравнить отброс стрелки от «свежезаряженного» большого конденсатора и от «выдержанного» после заряда примерно минуту. Если разница не очень заметна — всё отлично. Если это не так — придётся принимать дополнительные меры, например заряжать изначально большой конденсатор не до полного напряжения батарейки, а до известной его части при помощи делителя из резисторов. Это может немного сократить саморазряд, но, главное, уменьшит необходимое число переключений и сократит время опыта. Этим же способом можно воспользоваться при измерении совсем большой ёмкости конденсатора — нужно «красть» с него заряд при помощи известного конденсатора. Кстати, для такого опыта и баллистичность измерений вовсе не нужна — мы проверяем только факт наличия остаточного заряда на конденсаторе совсем большой ёмкости после фиксированного числа «разрядений», а пропорциональность отброса стрелки его заряду нам не требуется.

Для измерения индуктивности катушки придётся собрать схему из последовательно соединённых батарейки, резистора с сопротивлением порядка сотен Ом и катушки. Параллельно катушке подключим последовательную цепочку из полупроводникового диода и микроамперметра, полярность диода выберем «обратную» — чтобы ток через микроамперметр не тёк (напоминаем, что катушка не идеальная, напряжение между её концами при установившемся токе не равно нулю). По катушке в такой цепи потечёт ток, величину которого мы легко вычислим. Разорвём теперь цепь, отключив катушку от батарейки. Весь ток катушки теперь «замкнётся» через диод и микроамперметр, и при этом микроамперметр даст «отброс». Этот отброс пропорционален протёкшему по цепи заряду, величина заряда определяется начальным магнитным потоком катушки $\Phi = L \cdot I_0 = L \cdot U_0 / r$, где r — сопротивление цепи, и сопротивлением R цепи с микроамперметром — практически можно считать, что это сопротивление самого микроамперметра: протёкший заряд определяется по формуле $Q = \Phi / R = L \cdot U_0 / (R \cdot r)$.

Если наш микроамперметр уже отградуирован «на заряд» по известному конденсатору, то индуктивность легко найдётся. Обратим внимание на то, что напряжение батарейки ни в одном из описанных опытов нам знать не понадобилось, так что без вольтметра можно обойтись. Кстати, описанные методы очень просты и вполне подходят для практического использования.

Малые интервалы времени

Работа 12. Измерение малых интервалов времени

Оборудование: электромагнитное реле с контактом «на переключение» или с одним на замыкание и одним на размыкание, конденсатор известной (большой) ёмкости — 200—500 мкФ, резисторы с известным сопротивлением 20 кОм, 100 кОм, источник постоянного напряжения с известным напряжением, диод полупроводниковый, микроамперметр.

Задание: измерить интервал времени между подачей напряжения на обмотку реле и срабатыванием реле — отклю-

чением нормально замкнутого контакта. То же — между подключением обмотки реле и включением нормально разомкнутого контакта. И более сложное задание — измерить интервал времени между отключением нормально разомкнутого и включением нормально замкнутого контакта (для реле с контактом «на переключение»!).

Для выполнения работы от учащихся потребуется некоторая изобретательность в придумывании нужных электрических схем — особенно в последнем случае. Главная идея — находить отрезок времени, заряжая в течение этого времени конденсатор от источника через известный резистор и измеряя его заряд баллистическим методом. Итак, в первом случае всё совсем просто: параллельно обмотке реле подключаем последовательную цепочку из резистора, конденсатора и нормально замкнутого контакта реле. Пока мы не подключили источник, конденсатор будет разряжен. Подключим источник — конденсатор начнёт заряжаться, и это продолжится до того момента, когда контакт реле отключит цепочку резистор-конденсатор от источника, т. е. конденсатор будет заряжаться как раз в течение того отрезка времени, который мы хотим измерить (рис. 7).



Рис. 7

Подключая микроамперметр параллельно заряженному конденсатору, измерим величину отброса стрелки и сравним его с отбросом при полностью заряженном конденсаторе. Наличие двух (а лучше — больше) различных резисторов с известным сопротивлением позволяет выбрать среди них наиболее подходящий — не слишком большой, иначе заряд окажется слишком малым для измерения, — и не слишком малый — иначе мы не увидим разницы между полностью заряженным конденсатором и заряженным частично — в нашем

опыте, а из-за этого не сможем найти время заряда. Впрочем, если заряд окажется слишком малым — это не беда, можно заряжать конденсатор за несколько раз, только тогда последовательно с резистором нужно включить ещё диод — при этом накопленный заряд не будет «утекать» через замкнутую контактом цепь.

Немного сложнее цепь для контакта, который нормально разомкнут, а замыкается при срабатывании реле. Параллельно обмотке реле мы теперь подключим цепь, состоящую из последовательно включённых (внимание, тут нужно подключать именно так) резистора, ещё одного резистора, диода и конденсатора. «Свободный» конец конденсатора подключён к нижнему концу обмотки реле, между этой точкой и точкой соединения резисторов включён нормально разомкнутый контакт реле (рис. 8). Таким образом, пока реле не сработало, этот контакт разомкнут, и после подачи напряжения на обмотку реле конденсатор начинает заряжаться через последовательно включённые резисторы. В тот момент, когда контакт реле замкнётся, процесс заряда конденсатора прекратится — напряжение между концами цепочки, состоящей из конденсатора, диода и одного резистора, обратится в ноль, диод окажется запертым — значит, конденсатор и разряжаться не будет.

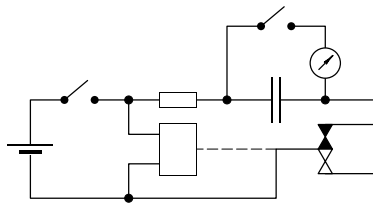

Рис. 8

Тут-то мы и подключим к нему микроамперметр!

Для случая нахождения времени между размыканием замкнутого контакта и замыканием разомкнутого — времени «пролёта» контакта от одного вывода до другого (это время образно называют «мёртвым») — последнюю схему нужно немного усовершенствовать: нам нужно, чтобы конденсатор начал заряжаться в тот момент, когда нарушится один контакт, и закончил процесс — когда восстановится второй. Значит, наличие хотя бы одного замкнутого контакта не должно

позволять конденсатору заряжаться. Выход: подключим параллельно два контакта реле, а вторым выводом сделаем вывод подвижного контакта — того, который поочерёдно касается двух других контактов (их мы и замкнули). При этом получится как раз то, чего мы добивались: пока нормально замкнутый контакт не разомкнётся, конденсатор не заряжается, и после его размыкания цепь заряда будет существовать до момента замыкания нормально разомкнутого контакта. Диод в цепи препятствует разряду конденсатора (рис. 9).

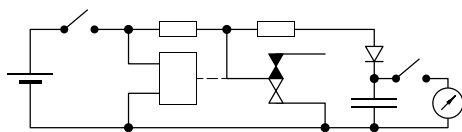

Рис. 9

Для справки: измеряемые времена для различных реле могут колебаться от 1—2 миллисекунд до 20—50 миллисекунд (последнее характерно для солидных старинных реле — не стоит иметь с ними дело). Эти времена сильно увеличиваются при уменьшении напряжения источника — если это напряжение немногим выше напряжения срабатывания реле, то все процессы замедляются.

Погрешности

При измерениях физических величин возникает множество проблем. Некоторые измерения можно делать «напрямую» — измерение температуры воды в стакане термометром, измерение напряжения батарейки вольтметром, измерение длины карандаша линейкой, измерение длительности урока секундомером. Такие измерения называют прямыми, они достаточно просты. Впрочем, трудности могут появиться и в этих случаях — при попытке измерить маленький интервал времени (например, время падения шарика с высоты 20 см), при измерении диаметра шара — не так просто приложить к нему линейку, при измерении напряжения в высокоомной цепи (подключение вольтметра может сильно изменить эту величину). Похожая ситуация возникает, когда мы пытаем-

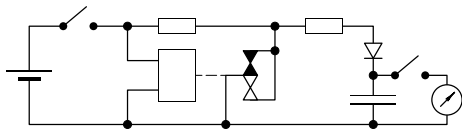
ся измерить температуру маленькой порции горячей воды в сосуде при помощи здорового термометра: он покажет нам температуру, даже довольно точно, если это точный термометр, но совсем не ту, что была у воды в пробирке до нашего измерения. Но чаще приходится иметь дело с измерениями, в которых результат получается при комбинировании напрямую измеренных величин. Например, при нахождении плотности материала, из которого сделан данный предмет, придётся измерить его массу и размеры, после чего мы сможем посчитать плотность. Такие измерения называют «косвенными».

Кстати, не всегда удаётся чётко определить, имеем ли мы дело с прямым или косвенным измерением — например, при измерении температуры обычным термометром мы наблюдаем изменение объёма жидкости при нагревании, точнее — разницу изменения внутреннего объёма сосуда, в который налита жидкость, и самой жидкости, просто термометр заранее «отградуирован» в единицах измеряемой температуры. Получается, что прямое измерение имеет место в случае, когда у нас есть специальный прибор для измерения данной величины. Впрочем, дело тут не в определениях, важно понять, как можно оценить погрешность измерений — возможную неточность полученного нами результата. Разберёмся с погрешностями на простом примере.

Итак, мы хотим измерить плотность материала, из которого сделан выданный нам брусок, пусть это будет металлический сплошной брусок прямоугольной формы. Взвесив брусок на весах, получим его массу. Пусть в нашем случае получилось 74,3 г. Предположим, что мы измерили его длину, ширину и высоту при помощи обычной деревянной линейки и получили для них значения 32, 25 и 12 миллиметров соответственно. Какую точность следует приписать полученным числам? Если бы мы измеряли при помощи этой линейки расстояние между двумя чётко обозначенными точками на плоскости (поставленными твёрдым и хорошо заточенным карандашом или, что лучше, наколотыми тонкой иглой), мы могли бы считать, что погрешность определяется только точностью измерительного прибора — линейки, тогда можно взять «полделения» в качестве разумной оценки по-

грешности. Такой выбор не так уж плох — если изготовитель линейки разумен, он не станет увеличивать цену простого измерителя, нанося на него больше делений, чем необходимо для реализации его точности (размеры линейки из дерева изменяются со временем — она разбухает при увеличенной влажности, деформируется при высыхании, просто меняется со временем; металлические линейки лучше, однако и их размеры через некоторое время после изготовления становятся не очень точными, кроме того, толщина штриха на линейке не так мала, как хотелось бы. В том случае, когда размеры для измерения не так хорошо определены, — а в нашем случае это именно так, — погрешность получится выше, даже если форма тела очень близка к правильной, прямоугольной и мы расположили линейку точно вдоль граней.

В общем, если отнестись к точности наших измерений с некоторым оптимизмом, можно взять такие значения: длина 31—33 мм, ширина 24—26 мм, высота 11—13 мм. Для нахождения погрешности определения объёма воспользуемся так называемым «методом границ» — смысл его вполне ясен из названия. Минимальное значение объёма определяется произведением наименьших величин, максимальное — наибольших: $V_{\text{мин}} = 31 \cdot 24 \cdot 11 = 8184 \text{ мм}^3$, $V_{\text{макс}} = 33 \cdot 26 \cdot 13 = 11154 \text{ мм}^3$. Тогда $V = (9669 \pm 1485) \text{ мм}^3$, хотя лучше округлить и написать $V = (9,7 \pm 1,5) \cdot 10^3 \text{ мм}^3$. Считая измеренное значение массы бруска 74,3 г точным (даже простые школьные весы обеспечивают очень высокую точность измерения массы, неточность измерения при аккуратном подходе не превысит 20—30 мг, что составляет $30 \cdot 10^{-3} / 75 \approx 4 \cdot 10^{-4} < 0,05\%$, что во много раз меньше ошибок при измерении размеров), мы получим верхнее значение плотности, разделив массу на наименьшее возможное значение объёма — нижнюю границу для измеренной нами величины, а нижнее значение плотности — разделив массу на наибольшее значение объёма.

Дальше всё просто — в качестве измеренного значения разумно взять полусумму полученных значений, а в качестве погрешности измерений — полуразность. Нужно сказать вполне определённо — никакого более разумного способа, чем описанный, просто нет! Никакие изощрённые математические методы не могут улучшить точность грубых измерений!

Мы можем, конечно, сделать более оптимистическую оценку точности наших измерений. Эта оценка может опираться на предположение о том, что не стоит брать самые крайние вычисленные значения объёма, можно вместо них попробовать «наиболее вероятные» значения (обычно в таких случаях экспериментатор начинает быстро и убедительно говорить о том, что измерения длины, ширины и высоты — независимые, вряд ли ошибки получатся «в одну сторону» и т. п.). В общем, трудно помешать экспериментатору обманывать себя самого, если он стесняется своих грубых измерений и хочет получить результаты «поточнее»... Но в таких случаях уже нельзя гарантировать «попадание» истинного значения измеряемой величины в указанный диапазон, а это плохо — выводы на основе наших измерений могут быть сомнительными.

В нашем случае после небольшого округления получим $\rho = (7,8 \pm 1,2) \text{ г/см}^3$. Именно в таких границах лежит правильное значение измеренной нами величины. Точность получилась довольно плохой — с такими измерениями отличить даже один металл или сплав от другого можно не слишком уверенно. Главный вклад в погрешность дают измерения размеров — можно попробовать использовать штангенциркуль или микрометр, это позволило бы улучшить результат для тел правильной формы, хотя даже для цилиндрического тела измерить диаметр не так уж просто... Кстати, в тех случаях, когда точность измерительного прибора превышает возможность отсчёта по его грубой миллиметровой шкале, можно воспользоваться «нониусом», который есть и на штангенциркуле, и на микрометре.

Дело усложняется, если объём не удаётся определить прямыми измерениями размеров тела, например, для тела неправильной формы. В этом случае рекомендуют измерять объём, погружая тело в измерительную кювету с водой, — по повышению уровня воды. Эти измерения тоже не слишком точны. Главная проблема всё равно остаётся — мы определяем плотность по нескольким величинам, которые измерены с очень различающейся точностью. Известен способ намного более точного определения плотности тел произвольной формы — при помощи «гидростатического взвешивания». Метод сводится к двукратному взвешиванию тела — один раз в воз-

духе, другой — при погружении тела в воду целиком (в этом варианте можно определять плотность только у «тонущих» тел, а для определения плотностей, меньших, чем у воды, способ нужно немного усложнить, привязав к лёгкому телу гирьку). Чашка школьных весов легко поворачивается на 90° вокруг горизонтальной оси и в этом положении позволяет привязать тело нитью к весам. По результатам двух измерений легко определить плотность — точнее говоря, отношение плотности тела к плотности воды, а плотность воды известна довольно точно. При таких измерениях объём тела определять не нужно, поэтому и дополнительного ухудшения точности из-за неточно известных размеров тела не будет. Впрочем, грамотно провести измерения не так просто — нужно позаботиться о том, чтобы нитка, на которой тело подвешено, не намочила, чтобы не пришлось учитывать не такой уж малый добавленный вес воды, с поверхности тела придётся тщательно удалить прилипшие пузырьки воздуха — для грубых измерений всё это несущественно, а в нашем случае жалко терять точность из-за факторов, о которых легко заранее позаботиться.

Для специальных случаев, например для определения плотности тел чуть тяжелее воды, можно придумать специальные способы: растворить в известном объёме воды известное количество соли, подобранное так, чтобы тело не тонуло и не всплывало, — таким образом можно довольно точно измерить небольшие отклонения плотности от плотности воды. А если предмет чуть легче воды, можно прикрепить к нему несколько маленьких гирек — пока не начнёт тонуть. В этих случаях можно даже не взвешивать тело. Очень полезно соорудить из пробирки, нескольких дробинки и пластилина простой ареометр для нахождения плотности жидкости — получившийся прибор можно проградуировать по нескольким растворам, а затем сравнить результаты с расчётными.

Скажем ещё несколько слов о применении жидкостей: при помощи обычной ванны можно взвешивать довольно точно громоздкие и тяжёлые предметы (для тел поменьше годится не ванна, а большая кастрюля). В специально приготовленную «лодочку» помещают взвешиваемый предмет и отмечают на боковой стенке уровень воды. Вынув предмет из лодочки

(ясно, что он должен был плавать с лодочкой, а не тонуть!), будем доливать воду мерным стаканом — пока уровень не станет равен отмеченному. Масса влитой воды равна массе вынутого из лодочки предмета. Обратим внимание на то, что это измерение проводится «методом замещения» — влитая вода «замещает» интересующий нас предмет, точность измерений определяется точностью отсчёта уровня воды, форма ванны (кастрюли) роли не играет. Кстати, тут возможен и ещё один хороший способ — не доливать в ванну воду, а замещать взвешиваемый предмет гириями, если их будет достаточно. На этих примерах видно, как анализ погрешностей может подсказать необходимость изменить метод измерений; иногда этот анализ помогает и при выборе конкретной методики измерений.

На практике разброс результатов при нескольких измерениях может существенно превышать вычисленную «приборную» ошибку. В этих случаях можно утверждать, что в процесс измерений вторгается неучтённый дополнительный фактор, который неизвестным для нас способом то увеличивает, то уменьшает (или — по-другому увеличивает) измеряемую величину. Собственно, именно по наличию разброса мы можем этот фактор увидеть — если бы он просто увеличивал измеренную нами плотность, скажем, на 2 г/см^3 , мы могли бы его влияния и не заметить... Как же поступать в таких случаях, когда мы фиксируем разброс результатов при нескольких измерениях? Если этот разброс находится в пределах приборных ошибок, на него можно просто не обращать внимания. Но часто он получается довольно большим.

Конечно, лучше всего проанализировать ситуацию, найти причину разброса и устранить её. Например, каждое следующее измерение длины проволоки линейкой даёт результат больше предыдущего — тут всё понятно, не надо было так сильно тянуть, выбросьте этот кусок проволоки и повторите измерения — только аккуратнее. Или другой случай: при измерениях силы трения, действующей на деревянный кубик со стороны стола, разброс может быть связан с тем, что в процессе измерений кубик опирался на стол то одной, то другой гранью или двигался иногда «вдоль волокон», а иногда поперёк. В этом случае достаточно сделать процесс

измерений единообразным (ещё лучше — исследовать зависимость силы трения от ориентации волокон). Но чаще всего в условиях нехватки времени причину установить не удаётся либо её не удаётся устранить. Что делать в таких случаях? Можно провести статистическую обработку результатов измерений. Представим себе, что мы каждый раз получаем точный результат, но по причине постороннего вмешательства результат искажается — к нему то прибавляется значение некоторой случайной величины, то ещё одно значение вычитается. Можно ли по результатам нескольких независимых измерений (нужно и в самом деле проводить измерения снова и снова, а не просто несколько раз смотреть на шкалу амперметра) оценить эту добавку, затем каким-то образом уменьшить её влияние и, наконец, грамотно записать ответ? Можно, и в большинстве случаев физики-экспериментаторы так и поступают.

Итак, алгоритм наших действий таков: производим эксперимент несколько раз — если разброс мал, то всё хорошо и ничего больше делать не надо. Если разброс велик — тут всё и начинается. Вычислим среднее значение измеренного параметра и найдём для каждого результата измерений «отклонение от среднего». Оценим такое отклонение — это как раз та самая «прибавляемая величина». Считать среднее значение этой величины бессмысленно — непременно получится ноль! Приходится поступать иначе — ведь для нас одинаково важны и отрицательные, и положительные отклонения. Найдём «среднеквадратическое» значение этих отклонений: вначале возведём разности во вторую степень, просуммируем их и разделим сумму на число слагаемых. Осталось вычислить квадратный корень из этой величины, и мы получим разумную оценку того случайного влияния на результаты, о котором шла речь.

Например: результаты измерения роста трёх школьников 1 м, 2 м и 3 м. Среднее значение получается $(1 + 2 + 3)/3 = 2$ м. Теперь найдём разности: $-1, 0, +1$, среднее значение квадратов этих величин $(1^2 + 0 + (-1)^2)/3 = 2/3$. Квадратный корень составляет 0,83 (точные вычисления тут не нужны, мы подсчитываем не слишком чётко определённую величину). Означает ли это, что наша «случайная погрешность» равна

этой величине? Нет, ведь это ошибка для одного измерения, а мы в качестве ответа выбрали среднее значение нескольких измерений, ошибка этой величины явно меньше, ведь при усреднении отклонения суммировались, часть отклонений были положительными, часть — отрицательным, они должны были хоть как-то скомпенсироваться. Так и должно быть. Вопросы эти многократно исследовались математиками, их выводы таковы: если разброс результатов измерений связан с общим действием множества факторов примерно одинаковой интенсивности, то ошибка среднего меньше ошибки одиночного измерения примерно в «корень из n » раз, то есть, проведя сотню измерений, мы могли бы изрядно снизить влияние факторов разброса — примерно в $\sqrt{100} = 10$ раз.

Правда, в этом случае можно получить и более точную оценку для «погрешности однократного измерения» — оказывается, при её нахождении делить сумму квадратов нужно не на число измерений N , а на величину $N - 1$, и при этом получается более точная (так называемая «несмещённая») оценка. В нашем случае погрешность одного измерения будет равна $\sqrt{(1^2 + 0 + (-1)^2)/2} = 1$ и погрешность среднего составит $1/\sqrt{3} \approx 0,6$. Мы могли бы теперь записать: средний рост $H_{\text{cp}} = (2 \pm 0,6)$ м.

Пример не слишком хорош — числа взяты «с потолка», но зато понятно, как нужно считать. Разумеется, для получения хорошего результата в условиях «случайных помех» нужно проводить побольше независимых измерений, но на практике может просто не хватить отведённого на эксперимент времени. Нам придётся в самом начале измерений оценить приборную ошибку и провести два—три независимых измерения, чтобы грубо оценить разброс. Теперь нужно сравнить эти величины и принять решение — следует ли проводить длинную серию измерений, или разброс поглощается приборной ошибкой. Например, для случая приборной ошибки 5% и разброса 2% серия измерений не понадобится, а при разбросе 20% нужно статистической обработкой эту величину уменьшать. Хорошо бы провести такую длинную серию, чтобы «пересчитанный» разброс оказался хотя бы вдвое меньше приборной погрешности; в нашем случае для этого будет нужна серия длины $(20/(0,5 \cdot 5))^2 = 64$. Конечно, это очень

много — можно не успеть. Зато понятно, к чему следует стремиться. И если мы успели провести только 10 измерений, то мы не добились поглощения ошибок разброса — «случайных ошибок», поэтому придётся в общей оценке погрешностей учесть как приборную, так и случайную ошибки. Обычно это делают по формуле

$$\Delta_{\text{общ}} = \sqrt{\Delta_{\text{приб}}^2 + \Delta_{\text{разбр}}^2} = \sqrt{0,05^2 + (0,2^2/10)} \approx 0,08 = 8\%.$$

(Можно было считать и прямо «в процентах»: $\sqrt{5^2 + (20^2/10)} = \sqrt{25 + 40} \approx 8\%$.)

Хочется привести интересный пример: в работе «Измерение периода колебаний математического маятника» юноша измерил период колебаний при длине нити 40 см, затем — при длине 60 см и, наконец, при длине нити 80 см. Полученные результаты (0,9 сек, 1,1 сек и 1,8 сек) отличались друг от друга (разумеется!), далее он нашёл среднее значение периода 1,27 сек, а по приведённым выше формулам посчитал «разброс среднего значения». После этого он записал ответ: «Период колебаний математического маятника $T = (1,27 \pm 0,14)$ сек».

Понятно, что это чушь! Ну а что тут неправильно? Вместо того чтобы (как и полагалось) исследовать зависимость периода колебаний маятника от длины нити, экспериментатор счёл эту зависимость результатом действия посторонних, мешающих факторов — и устранил влияние этих факторов статистической обработкой. В результате он нашёл значение периода для некоторой «средней» длины нити, при этом эта самая длина вовсе не равна среднему значению длин в эксперименте, она остаётся неизвестной. Мораль: прежде чем применять серьёзные математические методы, следует подумать — а что, собственно, мы собираемся считать?

Скажем несколько слов о приборных ошибках обычных измерителей. Линейка даёт погрешность порядка половины деления шкалы — но только в случае измерения расстояния между чётко обозначенными точками. Если сама «точка» представляет собой кляксу размером 3 мм, ожидать объявленной точности не приходится. Погрешность обычного термометра тоже можно считать равной половине деления, но

есть и дополнительные источники ошибок измерения температуры — термометр показывает *свою* температуру, а она может отличаться от температуры исследуемого тела (не успел установиться режим равновесия — нужно анализировать время установления теплового равновесия в системе, при измерении температуры куска металла или дерева термометр вообще может показывать что угодно), есть и другие причины грубых ошибок измерения температуры (вспомним про «температуру воздуха в тени»). Время измеряется секундомером довольно точно, но само нажатие кнопки всегда запаздывает (попытка нажать кнопку пораньше, чтобы «скомпенсировать время реакции», дают вообще непредсказуемые результаты).

Но для периодических процессов всё сильно упрощается — измерять нужно время не одного периода, а, скажем, 20 — время реакции можно при этом «разложить» на множество периодов и в несколько раз уменьшить соответствующую погрешность. Использующие этот принцип электронные частотомеры (измеряющие огромное — миллионы — число периодов), позволяют получить ошибки измерения периода (или частоты) быстропротекающих периодических процессов всего порядка тысячных, а то и десятитысячных долей процента. Погрешность обычного, стрелочного вольтметра может доходить до 4% (для школьных измерительных приборов), причём эти проценты нужно считать не от измеряемой величины, а от *максимального* значения шкалы. Это означает, что, измерив обычным вольтметром (максимальное значение на шкале 6 В) напряжение батарейки и получив результат 1,5 В, следует записать ответ: $U = (1,5 \pm 0,24)$ В, погрешность при этом достигает 16%! Цифровые измерительные приборы обеспечивают куда лучшую точность, погрешность обычного «китайского мультиметра» при измерении напряжений составляет примерно полпроцента плюс дополнительная ошибка при отображении результата на дисплее прибора (обычно её оценивают как плюс-минус две—три единицы младшего отображаемого разряда, то есть при показаниях вольтметра 12,06 В указанная неточность может составить дополнительно $\pm 0,03$ В. В этом случае погрешность 0,5% от измеряемой величины составит примерно $\pm 0,06$ В и практически опре-

делит точность измерений. Но при измерении токов или сопротивлений такой мультиметр может давать куда большие погрешности и первого (до 2—3%) вида, и второго (в некоторых случаях до 10—15 единиц младшего разряда) — для уточнения стоит прочитать подробное описание конкретного прибора.

Разумеется, приведённые рецепты не слишком обоснованны и строги, в многочисленных пособиях даются самые разные советы по поводу оценки приборных ошибок, расчётов погрешностей косвенных измерений и статистической обработки результатов измерений. Не следует думать, что правильными могут быть только те варианты, в которых применяют непонятные математические методы (и чем непонятнее — тем правильнее), проблемы тут не столько в способах счёта, сколько в анализе причин как приборного, так и «случайного» разброса.

Выдержка из программы курса физики 7—8

«Способы измерений. Прямые и косвенные измерения. Точность измерений. Цена деления шкалы прибора. Класс точности прибора. Ошибки измерений систематические и случайные. Способы уменьшения ошибок. Статистические способы повышения точности в том случае, если случайная ошибка больше предельной точности прибора».

Выдержка приведена для того, чтобы напомнить, что основные понятия, используемые для характеристики измерений, вводились ещё в 7—8 классе. Однако нелишним будет повторить эту тему и с учениками старших классов, которые большую часть того, что было изучено в 7—8 классах (если не всё), успели позабыть.

Приборы и способы измерений физических величин

Приборы, с помощью которых можно проводить измерения, характеризуются точностью. Если измеряемая величина «считывается» со шкалы прибора, то расстояния между двумя соседними метками (штрихами) на шкале прибора определяют максимальную точность, которую «обеспечива-

ет» данный прибор. Например, миллиметровые деления на шкале металлической линейки или рулетки ограничивают точность измерений величиной примерно 0,5 мм. Можно пытаться уверять себя, что «на глаз» видно и $1/5$ расстояния между делениями шкалы, но это, как говорится, самообман.

«Я сам обманываться рад» — эта строка А. С. Пушкина подходит для таких экспериментаторов.

Истинное значение измеряемой величины и значение, которое экспериментатор считал со шкалы прибора, могут отличаться. Различие этих величин экспериментатору неизвестно, но оно меньше, чем точность измерений, которую может обеспечить данный прибор при правильно проведённом измерении. Соответствующее отличие называется *приборной погрешностью* измерений.

Обычно прибор, например стрелочный прибор для измерения тока, снабжается меткой, которая несёт информацию о «классе точности» прибора, измеряемой в процентах. Если прибор имеет класс точности 1, то это означает, что точность измерения соответствующей величины не лучше 1% от максимального показания прибора на данном пределе измерений.

Для приборов с числовой индикацией имеются свои ограничения точности. В частности, для таких приборов важно количество выводимых на индикаторную панель цифр. Число, представляемое в виде ограниченного количества цифр, может отличаться от истинного значения измеряемой величины «на пределе возможностей» прибора в «последнем знаке» на +1 или -1. Это так называемая ошибка «округления», или ошибка «дискретизации» числового прибора. Для таких приборов важны и ошибки, возникающие при сравнении неких электрических параметров, в которые преобразованы измеряемые физические величины. Ошибки преобразования носят систематический характер. Различные электрические помехи вносят свой вклад в ошибку измерений, и соответствующий вклад может иметь случайный непредсказуемый характер. Приборная погрешность складывается в этом случае из погрешностей преобразования и «дискретизации».

Числовые (или, как их ещё называют, *цифровые*) приборы тоже характеризуются классом точности. Соответствующие

процедуры расчёта погрешностей приборов с числовой индикацией обычно даются в описании к прибору.

Измеряемая величина может от измерения к измерению принимать разные значения. Например, нужно установить дальность полётов пуль, выпущенных с определённой высоты в горизонтальном направлении из данного орудия. Понятно, что от выстрела к выстрелу немного меняются условия внутри ствола орудия, там появляется и счищается нагар, стенки ствола орудия изнашиваются. Заряды пороха и массы пуль в разных патронах немного отличаются, даже если все патроны были выпущены одним и тем же заводом в одну и ту же смену одним и тем же мастером.

Крепление орудия от выстрела к выстрелу меняется, поэтому лишь с некоторой погрешностью можно устанавливать горизонтальность оси симметрии ствола орудия. И тому подобное. Таким образом, существует множество факторов, которые невозможно учесть, но которые влияют на результат, причём могут изменить его как в большую, так и в меньшую сторону. Изменения дальности полёта от выстрела к выстрелу принимают разные значения, которые предсказать невозможно, — они носят *случайный* характер. При этом приборная ошибка измерений гораздо меньше, чем среднее по величине значение отклонения дальности полёта пули в одном выстреле от результата, полученного в другом выстреле. В таких случаях говорят, что имеется непредсказуемый случайный *разброс* измеряемых значений от опыта к опыту.

Чтобы охарактеризовать измеряемую величину, нужно найти (вычислить по результатам многих выстрелов) некое среднее её значение и указать среднюю величину разброса значений вблизи этого среднего значения. Этих сведений будет достаточно, чтобы в технических документах орудия данного типа указать для него дальность стрельбы «прямой наводкой».

Какое разумное число измерений нужно провести, чтобы найти это среднее значение с максимальной возможной точностью?

Если предположить, что от измерения к измерению случайные отклонения никак не связаны друг с другом, то максимальная точность ограничивается приборной погреш-

ностью d используемого для измерения расстояния прибора. Если уже проведены N измерений и средний разброс от одного измерения к другому составляет D , то при очередном измерении и вычислении «среднего» значение этого нового среднего может измениться по сравнению с предыдущим вычисленным значением на величину $D/(N+1)$. Если эта величина изменения меньше d , то проведение ещё большего количества измерений не имеет смысла, так как приборная погрешность больше, чем изменение среднего значения, получаемое в результате дополнительных измерений. Итак, минимальное количество измерений, которое следует провести, равно примерно $D/d - 1$. Единицей в полученной формуле можно пренебречь и ориентироваться на число измерений D/d .

Правила записи измеренных величин с указанием ошибок

При измерении длин черенков лопат были получены следующие значения 120,3 см, 130,0 см, 127,5 см и т. д. При вычислениях с помощью калькулятора получилось среднее значение $X_{\text{средн}} = 123,045678$ см и средний модуль отклонения от среднего значения $\Delta X = 6,789123$ см. Как правильно записать полученный результат? У всех измеренных величин обязательно сохраняются числа 1 — в сотнях, 2 — в десятках, а число единиц меняется от одного значения к другому. Значит, в среднем значении следует сохранить только 123, а все остальные цифры (начиная с десятых долей) отбросить.

Величина отклонения от среднего значения записывается так, чтобы осталась одна значащая цифра, если она больше 1, и две, если первая цифра равна 1. Значит, в нашем случае следует округлить 6,789 до ближайшего числа с одной значащей цифрой: $6,789 \approx 7$.

Таким образом, правильная запись полученного результата такова: $X_{\text{средн}} \pm \Delta X = 123 \pm 7$ (см).

Вероятности осуществления событий

У пустого коробка центр масс смещён относительно его геометрического центра. Центр масс смещён в сторону той

большой грани коробка (№ 1), к которой прилегает дно пустого лотка для спичек, и удалён от той большой по площади грани (№ 2), к которой обращена ёмкость лотка. Он также смещён в сторону той средней по площади грани коробка (№ 3), на которой оболочка вдвое толще, чем на другой такой же по площади стороне (№ 4). На этой толстой грани картонная оболочка склеивается. Две самые маленькие по площади грани коробка (№ 5 и № 6) ничем друг от друга не отличаются, по отношению к ним центр масс располагается симметрично.



На приведённой фотографии спичечного коробка можно указать, какие номера будут иметь грани параллелепипеда (после закрывания коробка). Грань № 1 самая дальняя от нас. Грань № 2 — сверху (ближайшая к нам), № 3 — нижняя, № 4 — верхняя, и № 5 и № 6 — грани справа и слева.

Задание: провести много (больше 100) испытаний с подбрасыванием щелчком пальцев пустого спичечного коробка. Грани коробка нужно пометить в соответствии с данным выше описанием. Привести числа остановок коробка после падений на гранях с разными номерами. Выразить в процентах вероятности осуществления того или иного исхода броска.

Обработка 3500 бросков спичечного коробка (такие эксперименты проводили дома ученики двух классов) дала следующие результаты:

грань № 1: $50,1 \pm 0,6\%$;

грань № 2: $42,2 \pm 0,5\%$.

Сумма вероятностей остановки коробка после падения на больших по площади гранях равна $92,3 \pm 0,6\%$.

Средние по площади грани (№ 3 и № 4, сумма): $5,7 \pm 0,4\%$.

Маленькие грани (№ 5 и № 6, сумма): $2,0 \pm 0,3\%$.

Итак, хорошо заметно, что смещение центра тяжести от геометрического центра привело к изменению вероятностей для двух разных самых больших по площади граней!

Размеры коробка $50 \text{ мм} \times 37 \text{ мм} \times 15 \text{ мм}$. Вероятности остановки коробка после падения на разных гранях отнюдь не пропорциональны площадям граней «больших:средних:маленьких». Площади относятся примерно как $10:5:3$, а вероятности падений на большие, средние и малые по площади грани относятся как $46:3:1$.

Вероятность остановки коробка после падения на маленькой грани измерена с относительной точностью 15% . Для того чтобы повысить точность измерения вероятности падения коробка на маленькую грань в 10 раз, то есть измерить её с относительной точностью $1,5\%$, нужно произвести в сто раз больше бросков.

Как не следует поступать, или гипотетический школьник

Представим себе, что школьнику дали задание измерить плотность материала, из которого сделан выданный ему брусок. Пусть это будет металлический сплошной брусок прямоугольной формы. Школьник не знает, что учитель, давший задание, тоже провёл измерения, только использовал гораздо более точные приборы, чем имеются в распоряжении школьника. Взвесив брусок на весах, школьник получил $74,3 \text{ г}$ (точное значение, полученное при измерении с использованием аналитических весов, составляет $74,321 \pm 0,001 \text{ г}$). Предположим, что школьник измерил его длину, ширину и высоту при помощи обычной деревянной линейки и получил для длины, ширины и высоты значения 32 , 25 и 12 миллиметров (Случайно или нет, но точные значения этих размеров, полученные учителем с помощью микрометра, равны $32,000 \pm 0,001$, $25,000 \pm 0,001$ и $12,000 \pm 0,001 \text{ мм}$.) Какую точность следует приписать полученным числам школьнику? Воспроизведём возможный ход его рассуждений:

«Если бы я измерял при помощи этой линейки расстояние между двумя чётко обозначенными точками на плоскости

(поставленными твёрдым и хорошо заточенным карандашом или, что лучше, наколотыми тонкой иглой), то мог бы считать, что погрешность определяется только точностью измерительного прибора — линейки, тогда можно взять «полделения» в качестве разумной оценки погрешности. Такой выбор не так уж плох — если изготовитель линейки разумен, он не станет увеличивать цену простого измерителя, нанося на него больше делений, чем необходимо для реализации его точности. Размеры линейки из дерева изменяются со временем — она разбухает при увеличенной влажности, деформируется при высыхании, просто меняется со временем; металлические линейки лучше, однако и их размеры через некоторое время после изготовления становятся не очень точными, кроме того, толщина штриха на линейке не так мала, как хотелось бы. В том случае, когда размеры для измерения не так хорошо определены, а в нашем случае это именно так, погрешность получится выше, даже если форма тела очень близка к правильной, прямоугольной и мы расположили линейку точно вдоль граней. В общем, если отнестись к точности измерений с некоторым оптимизмом, можно взять такие значения: длина 31—33 мм, ширина 24—26 мм, высота 11—13 мм. Для нахождения погрешности определения объёма воспользуемся так называемым «методом границ» — смысл его вполне ясен из названия. Минимальное значение объёма определяется произведением наименьших величин, максимальное — наибольших.

$$V_{\min} = 31 \cdot 24 \cdot 11 = 8184 \text{ мм}^3, \quad V_{\max} = 33 \cdot 26 \cdot 13 = 11154 \text{ мм}^3.$$

Тогда $V = 9669 \pm 1485 \text{ мм}^3$, хотя лучше округлить и написать $V = (9,7 \pm 1,5) \cdot 10^3 \text{ мм}^3$. Считая измеренное значение массы бруска 74,3 г точным (даже простые школьные весы обеспечивают очень высокую точность измерения массы, неточность измерения массы при аккуратном подходе не превысит 20—30 мг, что составит $30 \cdot 10^{-3} / 75 \approx 4 \cdot 10^{-4} < 0,05\%$, что во много раз меньше ошибок при измерении размеров), мы получим верхнее значение плотности, разделив массу на наименьшее возможное значение объёма — нижнюю границу для измеренной нами величины, а нижнее значение плотности — разделив массу на наибольшее значение объёма. Дальше всё

просто — в качестве измеренного значения разумно взять полусумму полученных значений, а в качестве погрешности измерений — полуразность. В нашем случае, немного округляя, получим $\rho = (7,8 \pm 1,2) \text{ г/см}^3$.

Значение плотности, вычисленное на основе использования более точных измерений, составляет

$$7,7418 \pm 0,0008 \text{ г/см}^3 \approx 7,742 \pm 0,001 \text{ г/см}^3.$$

Видно, что более точное значение попадает в интервал, указанный школьником, но «люфт», который он оставил для возможных значений плотности, непомерно велик.

Во-первых, рассуждения гипотетического школьника о деревянной линейке некорректны. Усыхание и коробление линейки проявляется в направлении, поперечном волокнам, а линейки *поперёк волокон* не изготавливаются. Даже если намочить деревянную линейку до полного «промокания», её длина изменится менее чем на 1%! Слова школьника о толщине нанесённых на линейку штрихов показывают, что он не умеет пользоваться ею правильно. На точность измерений линейкой толщина штрихов не влияет. Штриховка может быть и такой, что ширина зазора совпадает с шириной штрихов. Никто не мешает проводить отметку по правой или левой границе штриха, а они нанесены при изготовлении линейки с помощью достаточно точной «матрицы» с точностью, явно лучшей 0,2 мм для деревянной линейки, и с ещё большей точностью для металлической линейки. Школьнику как раз и следовало воспользоваться листом бумаги и тонко заточенным карандашом, который оставляет штрих толщиной менее 0,1 мм. Наибольшая ошибка возможна при измерении малых расстояний, то есть в данном случае при измерении стороны бруска 12 мм.

Точность измерений можно и нужно повысить. Для этого брусок помещается на бумагу и очерчивается заточенным карандашом с двух сторон для измерения самой маленькой стороны (12 мм). Затем брусок сдвигается вдоль нанесённых на бумагу линий и отмечается «на глаз» отличие его ширины и расстояния между нанесёнными штрихами. Это делается для того, чтобы при нанесении очередных отметок карандашом не делать больших ошибок. Если доверять своему

зрению (а что же ещё прикажете делать), то отличие размеров в 0,1 мм отмечается без особого труда. Затем брусок сдвигается в направлении, поперечном к нанесённым штрихам, на свою ширину, и делается новый штрих, затем операция много раз повторяется. Таким образом, на бумаге «как бы» укладываются друг за другом несколько одинаковых брусков. После 10 таких операций возможная ошибка составит около 1 мм, то есть больше чем 10—15 описанных операций проводить не имеет смысла.

Есть и ещё один способ улучшить точность измерений этого размера бруска с помощью той же линейки, он сродни «нониусу», только построенному на бумаге самостоятельно. Тонко заточенным карандашом проводятся линии между двумя парами точек $A-B$ и $C-D$. Одна пара точек соответствует отметкам линейки, например 0,0 и 10,0 см, а другая пара — отметкам 0,0 и 10,2 см. Отрезки AB и CD перпендикулярны линии AC и находятся друг от друга на расстоянии порядка 10 см. Линия BD — линия нониуса. Рис. 10 иллюстрирует этот способ.



Рис. 10

После построения такого рисунка дальнейшие операции очевидны.

Для исключения возможных ошибок, связанных с тем, что линейка «толстая», следует линейку располагать так, чтобы её участок со штрихами находился по возможности ближе к бумаге и соответственно к бруску. Все эти «маленькие ухищрения» каждое порознь не дают значительного улучшения точности, но и пренебрегать возможностью улучшить технику измерений не стоит. Понятно, что многого

из простой деревянной линейки «не выжмешь», но при измерении расстояния порядка 12 мм считать, что результат 12 ± 1 мм вполне удовлетворительный, может только очень «неразумный» школьник.

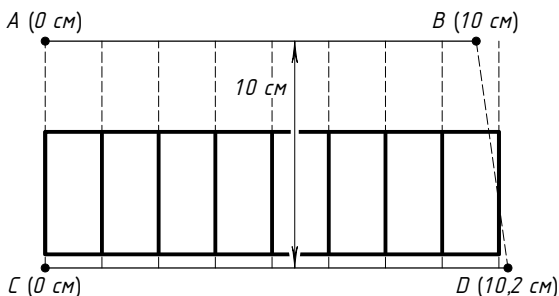
А во-вторых, проанализируем результат, который получается при использовании «метода границ». Если учитывать все предполагаемые ошибки при измерении размеров бруска сначала с одним знаком, а затем с другим знаком, то при вычислении полусуммы максимального и минимального объёмов результат получается «смещённым»:

$$\frac{(A+a)(B+b)(C+c) + (A-a)(B-b)(C-c)}{2} = ABC + Abc + aBc + abC.$$

Оценка ошибки измерений получается явно завышенной:

$$\frac{(A+a)(B+b)(C+c) - (A-a)(B-b)(C-c)}{2} = aBC + AbC + ABc.$$

При этом относительные ошибки измерения разных размеров просто складываются $\left(\frac{a}{A} + \frac{b}{B} + \frac{c}{C}\right)$, что заведомо «занижает» точность!

И ещё одна методическая ошибка, которую допустил наш «гипотетический» школьник: он в процессе вычислений проводил округления, поэтому получил *большее* значение средней величины плотности материала, чем её точное значение, хотя должен был бы в соответствии принятой им самой методикой вычислений получить *меньшее* (за счёт смещения) значение.

ЧАСТЬ 2

Включение экспериментального тура в физическую олимпиаду — логичный и не требующий подробного аргументирования шаг. Назначение этого тура в том, чтобы выявить (а затем и наградить) наиболее достойных школьников, которые могут на практике применять свои «физические» знания, проверить, у кого из будущих участников следующих этапов олимпиады не хватает навыков выполнения физических измерений, чтобы можно было за время между прошедшими и предстоящими этапами олимпиады выправить обнаруженные недостатки подготовки.

Постановка экспериментальных олимпиадных задач предполагает, что в условиях ограниченного времени и ограниченных экспериментальных возможностей участники найдут оптимальное решение, которое позволит с максимально возможной точностью измерить нужные параметры или найти неизвестные зависимости. В условиях олимпиады школьники могут применять нестандартное оборудование, сделанное из подручных предметов, проявлять свою изобретательность, находчивость, аккуратность и целеустремлённость.

Приводимые условия экспериментальных задач в большинстве своём совпадают с условиями задач экспериментальных туров Московской городской олимпиады школьников по физике, так что они прошли «боевое крещение» в разные годы. Идеи решений многих задач в значительной степени перекрываются, и каждый год на экспериментальном туре физической олимпиады предлагаются задачи по механике, электричеству, теплоте, колебаниям и т. д. Это связано не только с тем, что в школе в определённое время изучают определённые темы. Приборы и средства для измерений некоторых физических величин доступны и широко распространены, это обуславливает популярность некоторых типов задач. Поэтому для построения книги выбран не исторический (по времени использования задач в олимпиаде), а тематический принцип. Вместе с названием задачи приводится информация о том, в каком классе и в каком году она предлагалась на

олимпиаде. Например, если в скобках стоит (11—1—2001), то это означает, что соответствующая задача была на экспериментальном туре в 11 классе первой в 2001 году¹.

Предлагаемые *возможные* варианты решений экспериментальных задач не исчерпывают *всех* возможных путей решения. Какие-то решения написаны совсем кратко. Некоторые решения даны, возможно, с излишними подробностями, однако это сделано для того, чтобы показать, как можно учесть самые разные источники и причины уменьшения точности результатов и как исключить действие соответствующих негативных факторов.

Некоторые задачи по своей постановке напоминают лабораторные работы, однако они не снабжены подробной инструкцией, в которой было бы чётко «расписано», какой шаг за каким следует сделать. Школьник на олимпиаде или в ходе экспериментальной подготовки к выполнению таких задач сам разрабатывает план действий и сам его выполняет.

Планирование эксперимента

Измерения, которые будет проводить экспериментатор, можно разделить на две группы: предварительные и контрольные. Предварительные измерения нужны для того, чтобы выяснить, имеются ли непредсказуемые и неустраняемые отклонения измеряемой величины от одного-единственного значения, и оценить величины этих случайных отклонений. Кроме того, предварительные измерения позволяют оценить среднее значение измеряемой величины и (самое главное!) «прикинуть» количество необходимых измерений для получения максимально возможной точности с данными приборами. Предварительные измерения и их анализ дают информацию для уточнения плана действий и правильного распределения времени (ограниченного обычно 2 часами) на одну экспериментальную работу.

Если по составленному экспериментатором плану предполагается провести много измерений, то следует заготовить

¹На экспериментальном туре в каждом классе предлагалось две задачи. Их номера чисто условны: сначала часть школьников выполняет «первую» задачу, остальные — «вторую», затем школьники меняются местами.

таблицу для внесения в неё экспериментальных значений. Столбцы таблицы предусмотрены для значений измеряемых величин и для погрешностей этих же величин.

Оформление отчёта о работе

Экспериментальная работа школьников на олимпиаде сродни научной работе, выполняемой профессиональными учёными. Результатом такой работы является написание отчёта и опубликование его в каком-либо научном журнале для ознакомления своих коллег учёных с выполненной работой. Требования, предъявляемые к материалам научных публикаций и к отчёту об экспериментальной работе на олимпиаде, очень похожи.

Отчёт должен начинаться заголовком и развёрнутой формулировкой поставленной задачи. Затем следует список предоставленного экспериментального оборудования.

Обычно запрещается использовать какие-либо предметы и приборы, не указанные в списке. Однако сам экспериментатор, стол, стул, расположенные рядом стены находятся в аудитории, а тетрадь с листами в клеточку внутри, авторучка, карандаш или линейка (уголок) приносятся экспериментатором с собой и по умолчанию тоже входят в состав оборудования, разрешённого к использованию.

Далее следует краткое теоретическое рассмотрение физического явления, в котором играют роль физические величины, подлежащие измерениям.

На основе теоретического рассмотрения предлагается метод измерений или описывается последовательность операций, которые нужно выполнить, чтобы найти ответ на поставленный вопрос. В частности, могут быть приведены формулы для вычисления величин, которые нельзя получить прямыми измерениями.

При необходимости в этом разделе отчёта помещается схематическое изображение экспериментальной установки с подробным описанием её деталей и узлов.

Следует также подробно описать используемые приёмы, предназначенные для уменьшения возможных ошибок и увеличения точности измерений. В частности, если проводится

много измерений для нахождения среднего значения, очень полезно указать, каким способом оценено число измерений, которые необходимо провести для получения заданной точности.

Возможно, что для нахождения ответа на поставленный вопрос требуется использовать графическое представление каких-либо зависимостей. В этом случае следует рационально использовать выданную миллиметровую бумагу. На координатных осях обязательно следует указать размерности физических величин, нанести метки, соответствующие делениям шкалы. Масштабы по осям нужно выбрать так, чтобы график занимал по возможности большую площадь на листе бумаги.

Экспериментальные результаты, нанесённые в виде меток на миллиметровую бумагу, должны снабжаться указателями погрешностей (кресты ошибок).

Если величины, откладываемые по осям, связаны степенной зависимостью, то по осям графика желательно откладывать значения физических величин в такой форме (с такими показателями степеней), чтобы получившийся график был прямой линией. На графике можно помещать комментарии, которые поясняют смысл нарисованного.

В конце отчёта обычно приводятся «выводы». Если требовалось найти значение какой-либо величины, следует указать её измеренное (вычисленное) значение и указать погрешности. Если просили установить какую-то зависимость одной величины от другой, следует привести график и (если это возможно) формулу, которая связывает указанные величины.

Если нужно было установить содержимое «чёрного ящика», следует привести разгаданную схему и параметры деталей, находившихся внутри «чёрного ящика», которые предлагалось найти.

Можно дополнительно указать, что при измерениях применялось только разрешённое к использованию оборудование.

Экспериментальные задачи физических олимпиад

Механика

Скатывающиеся шарики

Стальной шарик отпускают без начальной скорости на поверхности стального наклонного жёлоба, и он скатывается по жёлобу с некоторой высоты.

Задание: определите зависимость приобретаемой центром шарика скорости от высоты, с которой он скатывается. Считать $g = 9,81 \text{ м/с}^2$.

Оборудование: стальные шарики 10—12 мм (3 шт), штатив с креплениями, прямой жёлоб 1 м, насадка на жёлоб, искривляющая траекторию движения шарика, картонная коробка (ловушка для шариков), листы белой бумаги (3 шт), лист копировальной бумаги, линейка с миллиметровыми делениями 40 см.



Рис. 11

Решение. Жёлоб крепится на штативе в наклонном положении. К жёлобу присоединяется «кривой» участок. Наклон жёлоба выбирается таким, чтобы касательная, проведённая к жёлобу в конце изогнутого участка, принимала горизонтальное положение. Этот конец изогнутого участка жёлоба располагается на некоторой высоте над столом (рис. 11). Шарики отпускаются в разных местах наклонного участка жёлоба без начальной скорости. Оторвавшись от жёлоба, шарик пролетает перед ударом о стол некоторое расстояние по горизонтали. Места падения шариков фиксируются на

листах белой бумаги с помощью расположенного сверху листа копировальной бумаги. Для каждой высоты проводится несколько «пусков» шарика. Результаты (длины полётов по горизонтали) усредняются. Скорость, приобретённая центром шарика при скатывании с высоты h , меньше величины $\sqrt{2gh}$. Это связано с тем, что шарик движется не поступательно, а катится, то есть у него кинетическая энергия связана и с поступательным, и с вращательным движением.

Взвешивание—1

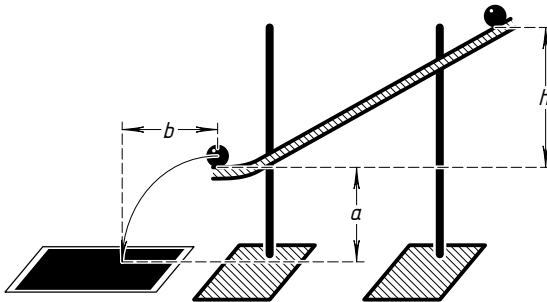
Задание: измерьте массу выданного вам предмета.

Оборудование: динамометр 0—4 Н, прочная тонкая капроновая нить длиной 1 м, миллиметровая бумага, штатив с кронштейнами.

Масса предмета больше 1 кг. Можно, например, выдать пластиковую бутылку с насыпанным в неё песком.

Решение. Следует прикрепить предмет примерно к середине нити. Один конец нити закрепить на штативе, а за свободный конец нити, сделав на нём предварительно петельку, тянуть с помощью динамометра горизонтально. При этом предмет не касается стола, а висит рядом с ним. Участок нити, соединяющей динамометр и предмет, должен располагаться параллельно столу, то есть горизонтально (рис. 12). С помощью миллиметровой бумаги можно измерить тангенс угла α , который составляет наклонный участок нити с вертикалью. Если динамометр показывает значение силы F , то масса предмета равна $M = (F/g) \operatorname{tg} \alpha$.



Рис. 12

Взвешивание—2

Задание: измерьте массу выданного вам предмета.

Оборудование: динамометр 0—4 Н, лёгкая тонкая капроновая нить длиной 2 м, миллиметровая бумага, два штатива с кронштейнами.

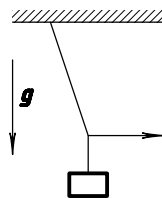
Масса предмета меньше 5 г. Можно, например, выдать металлическую скрепку или колпачок от шариковой ручки.

Решение. Один конец нити нужно закрепить на одном штативе, а за свободный конец нити, сделав на нём предварительно петельку, тянуть с помощью динамометра горизонтально. Динамометр закрепляется на втором штативе. Следует расположить нить по возможности ближе к поверхности стола, чтобы с помощью миллиметровой бумаги можно было проверить её «горизонтальность» и измерять расстояние от нити до поверхности стола. Затем предмет помещается на середину нити. При этом предмет не касается стола, а висит над ним. Нить провисла. С помощью миллиметровой бумаги можно измерить тангенс угла α , который теперь составляют участки нити с горизонталью (рис. 13). Если динамометр показывает значение силы F , то масса предмета равна: $M = 2(F/g) \operatorname{tg} \alpha$.



Рис. 13

Взвешивание—3

Задание: найдите отношение масс монеты и тетрадного (двойного) листка бумаги.

Оборудование: монета 1 коп или 2 коп, имеющая массу в граммах, примерно соответствующую своему номиналу в копейках¹. Двойной лист из школьной тетради «в клеточку», карандаш или авторучка с цилиндрическим корпусом.

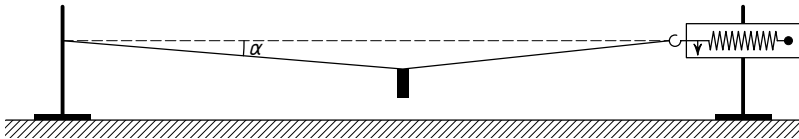
Решение. Лист бумаги при проведении эксперимента будет одновременно служить и рычагом и измерительной линейкой. Из двойного листа складывают, обеспечивая ему жёсткость, конструкцию, имеющую в поперечном сечении форму «швеллера». Желательно, чтобы этот швеллер имел по возможности большую длину, то есть самый «выгодный»

¹Имеются в виду монеты образца 1961 года, обращавшиеся в СССР и странах, возникших в результате распада СССР, с 01.01.1961 по 31.12.1998.

способ сложения — это такой, при котором длина конструкции будет равна длине диагонали двойного листа. Швеллер уравнивают на круглом корпусе карандаша, лежащего на столе. Для нахождения положения равновесия швеллера в горизонтальном положении карандаш можно плавно «перекатывать» пальцем. Место контакта бумажного швеллера и карандаша отмечается. Первая отметка позволяет определить горизонтальную координату центра масс листа бумаги, сложенного швеллером. Затем на одном из концов швеллера закрепляется монета, и снова ищется положение карандаша, при котором швеллер вместе с монетой будет находиться в горизонтальном положении в равновесии. И в этом случае отмечается место контакта карандаша и бумаги.

Для получения второго результата можно перенести монету на другой конец швеллера и проделать такую же операцию по уравниванию бумаги в горизонтальном положении. После получения отметок, соответствующих координатам расположения на оси швеллера центра масс (листа бумаги вместе с монетой), лист бумаги можно развернуть и «по клеточкам» (с использованием теоремы Пифагора) измерить расстояния от мест контакта до места расположения центра монеты. Плечи рычагов на бумаге измеряются с хорошей точностью. При длине плеч около 100—50 мм ошибка в 1 мм при определении положений центра масс даёт точность не хуже 2%. (См. рис. 3).

Пластилин (9—1—2001)

Нужно найти массу выданного вам кусочка пластилина и его плотность.

Оборудование: прозрачный стаканчик, ещё один стаканчик, вода — по необходимости, миллиметровая бумага, нитка.

Предполагаемый способ решения. Из пластилина лепится кубик. Его размеры измеряются с помощью миллиметровой бумаги. Таким способом находится объём куса пластилина. Затем из пластилина лепится «лодочка» прямоугольной или цилиндрической формы (во втором случае она больше напоминает пустую пробирку с толстыми пластилиновыми

стенками). Её плавучесть проверяется в воде, налитой в стакан. Размеры лодочки подбираются такими, чтобы её борта находились вровень с водой. Измерение внешних размеров лодочки позволяет узнать объём воды, который она вытесняет, плавая, то есть можно найти ответы на поставленные вопросы и без использования второго стаканчика.

Размеры цилиндрических по форме стаканчиков подобраны так, что внутрь прозрачного стаканчика входит второй непрозрачный стаканчик с небольшим зазором. При этом стенки друг друга не задевают. Можно заставить один стакан плавать в другом и через прозрачные стенки отмечать глубину его погружения в воду.

Вариантов решения с использованием двух стаканчиков может быть много.

Один из них, например, такой: опускаем непрозрачный стаканчик внутрь прозрачного стаканчика, который был заполнен водой. Вода выливается через края. Вынимаем непрозрачный стаканчик и отмечаем уровень воды, оставшейся в прозрачном стаканчике. Затем помещаем кусок пластилина в непрозрачный стаканчик, и снова осторожно опускаем его в прозрачный стакан. Выливается дополнительная порция воды. Опять вынимаем непрозрачный стаканчик из прозрачного и отмечаем новый (меньший) уровень оставшейся в стакане воды. Дальнейшие действия очевидны.

Приведём другой возможный вариант действий. Кусочек пластилина сначала удерживается на весу на нитке в воде внутри плавающего стакана, причём он должен быть полностью погружён в воду. А затем пластилин опускается на дно этого стакана. Измеряются два значения изменения глубины погружения. С помощью миллиметровой бумаги находится площадь поперечного сечения стаканчика/кораблика. Полученные данные позволяют найти массу кусочка пластилина.

Наилучший с точки зрения точности способ измерений состоит в том, что используется явление подъёма уровня воды в зазоре между стаканчиками при помещении одного в другой. При этом количество воды во внешнем стакане должно быть подобрано таким, чтобы вода не выливалась. Зная поперечное сечение внутреннего (непрозрачного) стакана S , можно вычислить его массу, умножив разницу уровней

воды (в зазоре и на высоте расположения дна непрозрачного стаканчика) на площадь S и на плотность воды. Добавление во внутренний стакан пластилина изменяет эту разницу уровней. Отсюда очевиден способ вычисления массы пластилина.

Почему последний из описанных способов измерения даёт максимальную точность? Дело в том, что точность измерения уровня воды в стакане не лучше 1 мм, а уверенности, что внутренние стенки прозрачного стаканчика имеют строго цилиндрическую форму, вовсе нет. А для внешней формы непрозрачного стаканчика установить «цилиндричность» стенок гораздо проще.

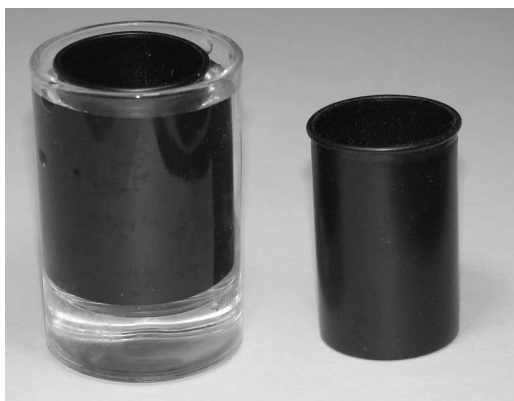

На фотографии приведены стаканчики. Слева внутри непрозрачного стаканчика находится груз — пластилин.

Измерение массы пластмассовой пружинки (9—2—2008)

Задание: измерьте массу пластмассовой пружинки.

Оборудование: пластмассовая пружинка, монета 1 рубль — её масса известна и составляет ровно 3,3 г, миллиметровая бумага, мерная лента, липкая лента — по мере необходимости.

Нужно придумать способ и провести измерения, используя выданное скудное оборудование. Постарайтесь получить результат с максимально возможной точностью.

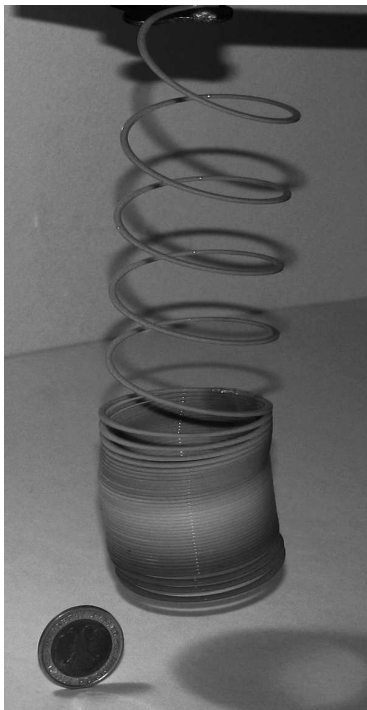

Решение. Сама пружинка может служить и грузом, и пружиной для измерений. Сначала следует пересчитать все витки пружины, сделать отметку на её середине (или в других точках, делящих пружину в определённых пропорциях) и измерить начальную длину недеформированной пружины. Затем пружина одним концом крепится на штативе так, чтобы её ось заняла вертикальное положение, когда пружина свободно висит в положении равновесия. Нужно убедиться, что свойства пружины примерно одинаковы вдоль всей её длины. Для этого измеряются удлинения верхней и нижней половин пружины. После этого концы пружины меняются местами и вновь измеряются удлинения верхней и нижней половин пружины. Закрепив пружину не за её конец, а в некоторой другой точке, можно убедиться, что удлинение какой-то части пружины (например, половины общего количества витков) пропорционально числу витков, закреплённых под этой частью снизу.

Затем к нижним виткам пружины липкой лентой крепится монета. Снова измеряется удлинение верхней половины пружины. Удлинение под действием монеты известной массы соответствует удлинению этого же участка пружины под действием некоторого количества прикреплённых снизу витков пружины. Отсюда можно вычислить полную массу пружины.

Игла (9—1—2002)

Измерение внутреннего диаметра иголки для шприца.

Приборы и оборудование: шприц с иглой, линейка, миллиметровая бумага, штатив с лапкой, стаканчик с водой. При необходимости можно просить кусочки липкой ленты и — на короткое время — измерительную рулетку.

Задание: измерить внутренний диаметр иголки для шприца и оценить погрешность измерения.

Осторожно, не уколитесь!

Предполагаемый способ решения. Из шприца через иглу выдавливается вода, причём струя направляется вертикально вверх, параллельно установленной в штативе вертикально линейке. Натренировавшись, можно добиться того, чтобы капли взлетали примерно на одну и ту же высоту. Зная вытесненный из баллончика шприца объём воды, время выдавливания воды (его можно определить либо по собственным часам, либо по «внутренним» часам, отсчитывая секунды) и максимальную высоту подъёма воды во время полёта, можно оценить поперечное сечение отверстия в игле.

Поскольку секундомер не входил в набор оборудования, нужно было придумать способ измерить время вытеснения воды из шприца. Самый «честный» способ в этом случае — изготовить маятник, период колебаний которого можно легко вычислить. Для нити маятника вполне подойдёт тонкая полоска миллиметровой бумаги, а с грузиком проблем нет — им может быть карандаш, ластик или колпачок от авторучки. «Секундный» маятник с периодом колебаний 1 с имеет длину нити

$$L = g \left(\frac{T}{2\pi} \right)^2 = 0,2485 \text{ м.}$$

Ускорение свободного падения принято равным $g = 9,81 \text{ м/с}^2$.

Воду можно направлять не только вертикально, но и горизонтально с некоторой высоты, и добиваться того, чтобы капли воды падали на стол или пол примерно в одном и том же месте. Зная высоту падения и дальность полёта по горизонтали, можно найти скорость струи на выходе из иголки, а затем, зная время выдавливания воды, вычислить примерно площадь поперечного сечения отверстия в игле.

Вода в трубе

Найдите зависимость средней (по сечению) скорости течения воды в трубе, заполненной водой, от разности высот расположения концов трубы. Нижний конец трубы открыт, верхний конец присоединён к сосуду с водой. Глубина слоя воды в сосуде мала в сравнении с длиной трубы.

Оборудование: штатив с креплениями, широкий сосуд с отверстием и штуцером в нижней части, мензурка, вода по требованию, длинная (1,5 м) пластиковая трубка с одинаковым вдоль всей трубки внутренним диаметром, зажим для трубки, шприц 20 мл (без иглы), стеклянная банка (1 л), секундомер.

Решение. Нужно убедиться, что время вытекания определённого количества воды (для отмеривания воды служит мензурка или шприц) не зависит от формы, которую принимает в пространстве трубка заданной длины и постоянного сечения, а зависит только от разности высот мест расположения её входного и выходного отверстий. Для этого желательно провести 3—4 измерения для каждой разности высот при различных формах расположения трубки (только не нужно «пережимать» трубку).

Чтобы узнать площадь поперечного сечения S трубки, можно заполнить её водой с помощью шприца. Объём воды V , который потребовался, чтобы заполнить всю трубку, нужно разделить на длину L всей трубки: $S = V/L$.

Зная объём воды V_0 , перетёкшей из верхнего сосуда в нижний, время перетекания t и поперечное сечение отверстия трубки S , можно вычислить среднюю по сечению отверстия скорость течения воды $u = V_0/(St)$.

График зависимости этой средней скорости u от разницы высот Δh расположения концов трубки представляет собой прямую линию, то есть расход воды при заданных параметрах трубки (её длине, поперечном сечении отверстия) прямо пропорционален разнице давлений, которая в данном случае равна $\rho g \Delta h$. Статические давления на входе трубки и на её выходе примерно равны атмосферному давлению, так как вода в верхнем сосуде налита тонким слоем.

Диаметр иглы

Найдите внутренние диаметры отверстий игл от шприца и установите зависимость расхода воды (мл/с) через каждую иголку от разницы давлений на входе в отверстие и выходе из отверстия.

Оборудование: штатив с креплениями, шприц 50 мл с двумя иглами с разными диаметрами и с разными длинами, два отрезка по 1,5 м каждый пластиковой трубки с диаметром внутреннего отверстия 2—3 мм, тройник, зажимы для трубок, сосуды для воды, нить 1 м, гирька 10 г, миллиметровая бумага.



Рис. 14

Решение: из нити и грузика изготавливается «секундный» маятник — он будет использоваться для измерения времени.

Собирается установка, в которой одна трубка используется для переливания воды, а вторая трубка используется в качестве манометра. Иголки по очереди присоединяются к одному из выходов тройника, а к двум другим выходам присоединяются трубки. К верхнему отверстию одной из трубок присоединяется штуцер шприца. Вторая трубка располагается так, чтобы её открытый конец был на уровне или немного выше шприца (рис. 14).

Шприц закрепляется на штативе на заданной высоте и заливается водой. Затем открывается зажим, и вода перетекает из шприца в нижний сосуд. По разности высоты воды в трубке (манометре) и высоты места подключения этой трубки к тройнику вычисляется давление на входном отверстии иглы. По времени перетекания через иглу определённого объёма воды можно вычислить диаметр внутреннего отверстия иглы.

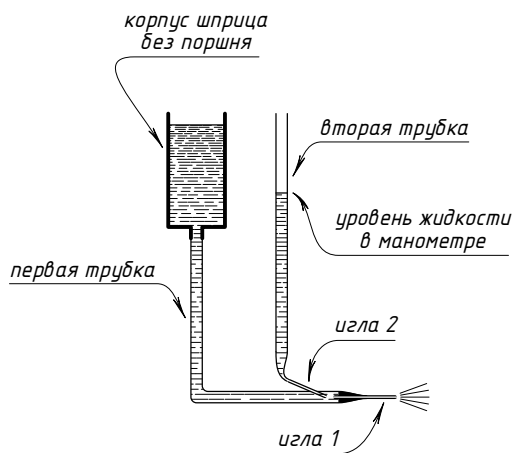
Чтобы уменьшить погрешность измерения, нужно после заполнения шприца водой установить его в наклонное положение и по мере вытекания воды наклонять шприц так, чтобы уровень воды в нём находился на одной и той же высоте h_1 и одновременно место подключения к шприцу трубки тоже находилось на одной и той же (другой) высоте h_2 .

Прочность нити

Задание: измерьте максимальную силу, которую ещё выдерживает нить при растяжении.

Оборудование: катушка ниток (несколько метров нити), два кронштейна из толстой и прочной изогнутой проволоки, легко крепящиеся на краях стола, миллиметровая бумага формата А4, липкая лента «скотч», ножницы, груз известной массы, для которого Mg в 2—3 раза меньше предельной силы растяжения нити.

Решение. Концы нити, длина которой примерно равна ширине стола (1,2—1,5 м), крепятся к двум кронштейнам. Расстояние между концами нити можно плавно изменять, передвигая один из кронштейнов. На середину нити вешается груз известной массы. Постепенно удаляя друг от друга кронштейны, добиваются того, что нить натягивается всё сильнее и сильнее. В конце концов нить рвётся. Отмечается

положение, которое занимала нить непосредственно перед разрывом. Тангенс одинаковых углов, которые составляли участки нити с горизонталью, вычисляется с помощью миллиметровой бумаги. Для этого она заранее прикрепляется к краю стола липкой лентой. Предельная сила натяжения нити F вычисляется с помощью формулы $F = Mg / (2 \operatorname{tg} \alpha)$.

Прищепка (9—1—2000)

Измерить силу, с которой прижимаются друг к другу «губки» деревянной прищепки.

Оборудование: прищепка, грузы 100 грамм — 2 штуки, нитка, специальная зелёная бумага, миллиметровая бумага, штатив.

Задача решается в два этапа: сначала находится коэффициент трения бумаги о бумагу, а затем находится сила прижима «губок» прищепки друг к другу. На каждом этапе используется «разложение» силы на составляющие. Для этой цели используется нить и миллиметровая бумага. Нить одним концом крепится к куску бумаги, а посередине нити крепится один из грузов. На бумагу укладывается второй груз, и за свободный конец нить тянут так, чтобы участок, соединяющий бумагу с грузом на нити, принял горизонтальное (параллельное столу) положение. По углу наклона к вертикали второго (не горизонтального) участка нити вычисляют горизонтальную проекцию силы натяжения нити. Зная её, можно вычислить коэффициент трения бумаги о бумагу.

На втором этапе кусок бумаги оборачивают другим куском бумаги и получившийся «бутерброд» зажимают прищепкой. Средний листок бумаги вытягивают наружу и измеряют минимальную величину силы, необходимой для вытаскивания бумаги. Из коэффициента трения и величины силы вычисляют силу прижима губок друг к другу, считая, что она мало изменилась от того, что губки слегка раздвинулись (между ними появились три листка бумаги).

Трение (9—1—2003)

Оборудование: деревянный брусок, грузы массы 100 г — 2 шт., нить, миллиметровая бумага.

Задание: измерить коэффициент трения между поверхностью деревянного бруска и листом бумаги. Поверхность, по которой может скользить брусок, должна быть горизонтальной, наклонять подставку не разрешается!

Возможный способ решения: грузы (или один груз) крепятся примерно посередине нити. Один из свободных концов нити крепится к деревянному бруску. Участок нити между грузом (грузами) и бруском располагается параллельно поверхности стола. За второй конец нити груз приподнимают и располагают не над столом, а рядом с его краем. Затем, постепенно меняя угол наклона нити, добиваются начала скольжения деревянного бруска (рис. 15). Угол наклона нити, при котором начинается скольжение, можно определить с помощью миллиметровой бумаги.



Рис. 15

Трение (11—2—2001)

У выданного вам деревянного бруска отмечены грани 1, 2 и 3. Нужно измерить коэффициенты трения каждой из этих граней при скольжении по выданному куску бумаги.

Оборудование: брусок, выданный лист бумаги, грузы массы 102 г — 3 шт., нитки, миллиметровая бумага.

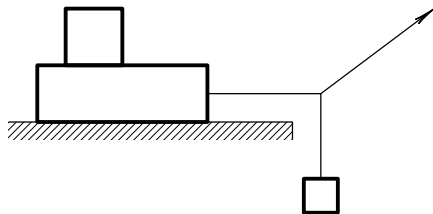
Внимание! Не разрешается наклонять поверхность, по которой скользит брусок.

Решение. См. решение предыдущей задачи.

Нахождение коэффициента трения

Найдите коэффициент трения между поверхностью стола и основанием выданной высокой пирамиды, сделанной из

сплошного однородного материала. Наклонять стол запрещается.

Оборудование: пирамида высотой 30 см—40 см с одинаковыми длинами всех рёбер основания 5 см—10 см, линейка 0,4 м.

Пирамида сделана из сплошного дерева (или из пластика, или из пенопласта и т. п.), высота пирамиды значительно больше длины рёбер в её основании. Форма поверхности основания — правильный плоский многоугольник (3, 4, 6 сторон). На основание пирамиды наклеена плёнка (бумага), обеспечивающая заметный коэффициент трения.

Способ решения. Стоящую на столе пирамиду толкают в горизонтальном направлении кончиком ручки или карандаша. Точку приложения силы выбирают на такой высоте, чтобы режим движения пирамиды «переходил» от горизонтального скольжения к опрокидыванию. Центр масс пирамиды удалён от её основания на расстояние, равное $1/3$ высоты пирамиды. Зная форму основания, можно вычислить коэффициент трения.

Коэффициент трения

Задание: измерьте коэффициент трения μ нити о стекло.

Оборудование: стеклянная пробирка диаметром около 2 см, штатив с креплениями, прочная капроновая нить, груз 50 г (или 1 кг), динамометр (max 4 Н).

Решение. Нить с привязанным на её конце грузом перекидывается через закреплённую в горизонтальном положении пробирку. За свободный конец нити её тянут вниз. При этом добиваются равномерного перемещения груза вверх. В зависимости от угла «охвата» нитью пробирки φ требуются различные значения силы для такого движения груза. Сила, которую показывает динамометр, в $\exp(\mu\varphi)$ раз больше (формула Эйлера) силы тяжести груза mg . Если выдан тяжёлый груз, то в аналогичных условиях он должен опускаться вниз, при этом показания динамометра будут меньше величины силы тяжести груза mg .

Трение

Оборудование: лист белой бумаги формата А4, карандаш, деревянный брусок, ластик, линейка.

Задание: определите коэффициенты трения деревянного бруска и резинового ластика о деревянную линейку. Линейка должна лежать горизонтально! Наклонять линейку и стол запрещено.

Коэффициент трения определяется как отношение компоненты силы взаимодействия двух тел, направленной вдоль плоскости их соприкосновения, к компоненте силы взаимодействия, направленной перпендикулярно этой плоскости при взаимном проскальзывании тел друг относительно друга.

При поступательном движении линейки вдоль горизонтального листа бумаги в направлении вектора \vec{V} линейка



Рис. 16

толкает груз, и тот скользит по бумаге и вдоль линейки, перемещаясь в направлении вектора \vec{A} . При равномерном движении сумма сил, приложенных к телу, равна нулю. Сила воздействия линейки на груз заранее изображена в виде суммы двух сил \vec{N} и $\vec{F}_{\text{тр}}$. Вектор \vec{N} перпендикулярен линейке, а вектор $\vec{F}_{\text{тр}}$ параллелен ей.

Эти две силы уравниваются силой трения груза о бумагу \vec{f} (рис. 16). Коэффициент трения груза о линейку равен отношению величин $F_{\text{тр}}$ к N . Это отношение равно тангенсу угла, который образуют направление движения груза и перпендикуляр к линейке.

Центр масс

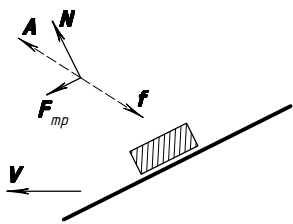
Задание: найдите расстояние от центра масс длинного круглого цилиндра до его оси симметрии. Наклонять стол нельзя! На основаниях цилиндра имеются разные наклейки. (Для создания асимметрии распределения массы внутрь цилиндра дополнительно помещён утяжелитель или внутри цилиндра сделана полость.)

Оборудование: цилиндр круглого сечения диаметром 5 см—10 см и высотой 30 см—40 см, миллиметровая бумага

0,4 м или мягкая (бумажная) рулетка 1 м. Цилиндр всё время должен находиться вблизи середины стола, то есть пользоваться краем стола запрещено.

Можно «для острастки» прикрепить цилиндр к столу нитью и потребовать, чтобы нить осталась целой. Длина нити достаточна для проведения предполагаемых экспериментов, но недостаточна, чтобы переместить цилиндр на край стола.

Решение. Коэффициенты трения между основаниями круглого цилиндра и поверхностью стола, по-видимому, разные, так как наклейки неодинаковые. Стоящий на столе на одном из своих оснований цилиндр толкают в горизонтальном направлении кончиком ручки или карандаша. Точку приложения силы выбирают на такой высоте, чтобы режим движения цилиндра «переходил» от горизонтального скольжения к опрокидыванию. Нужно будет найти на боковой поверхности цилиндра такие две точки, для которых разность расстояний до нижнего основания будет наибольшей, а затем вычислить положение центра масс. Для контроля эксперимент нужно провести для обоих оснований цилиндра.

Скрытая пружина (11—1—2005)

Нужно экспериментально определить зависимость удлинения «пружины» от приложенной к ней силы (построить график!) и при помощи этой «пружины» взвесить выданный груз неизвестной массы.

Приборы и оборудование: скрытая в пластмассовой оболочке упругая «пружина», груз известной массы (ровно 102 г), линейка (мерная лента), миллиметровка, нить, «уголок» и липкая лента для крепления его к стене, груз неизвестной массы.

Внутри непрозрачной пластиковой оболочки находилась длинная резинка (на рис. 17 нарисована толстой линией), которая была связана «петлёй», и прочная гибкая и практически нерастяжимая (в сравнении с резинкой) нить (нарисована тонкой линией).

При постепенном вытягивании нити из непрозрачного корпуса в некоторый момент петлевой участок резинки выпрямляется и «помогает» сопротивляться растяжению всей



Рис. 17

остальной резинке. На графике зависимости величины силы от удлинения возникает «излом». Его-то и нужно было обнаружить экспериментаторам.

Для измерения силы натяжения нити можно использовать метод разложения сил по направлениям. Исследуемый объект крепится к прочному уголку, приклеенному на стену. К нити в середине её выступающего из корпуса участка прикрепляется груз известной массы. За свободный конец нити тянут, стараясь, чтобы участок нити, соединяющий груз и резинку, оставался горизонтальным. Миллиметровая бумага используется для нахождения углов, которые образуют между собой разные участки нити.

Груз неизвестной массы был таким, что при его взвешивании с помощью выданного устройства резинка растягивается сильно, то есть её петлевой участок оказывается выпрямленным и натянутым.

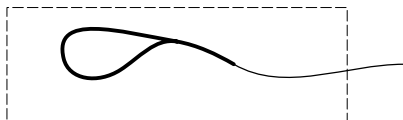
Гидростатическое взвешивание

Задание: измерить плотности материалов, из которых сделаны две монеты (два предмета произвольной формы).

Оборудование: две монеты разных достоинств, сделанные из разных материалов, с маленькими отверстиями в них, тонкая нить длиной 1 м, стакан с водой, миллиметровая бумага, штатив с горизонтальной деревянной (или металлической) рейкой длиной 0,7 м, ножницы, кнопки для крепления нити к деревянной рейке (или липкая лента для крепления нити к металлической рейке). Рейку от штатива отделять запрещено. Поверхность стола, на котором находится оборудование, можно считать горизонтальной. Плотность воды считать известной: 1000 кг/м^3 .

Предполагаемый способ решения. От нити отрезаются два коротких участка. Короткие участки крепятся к монетам (для этого в них и просверлены отверстия). Монеты подвешива-

ются на коротких (5—10 см) отрезках нити к оставшемуся длинному участку так, чтобы он делился местами (точками) крепления в отношениях 1:1:1. Свободные концы длинного отрезка нити крепятся на рейке так, чтобы участок нити между точками крепления занимал горизонтальное положение, а наклонные участки составляли с вертикалью углы, близкие к 45° (рис. 18). Один из углов будет немного меньше 45° , а другой — немного больше. Для точной настройки «горизонтальности» можно использовать миллиметровую бумагу, отмеряя ею расстояние от поверхности стола до точки крепления. Точность настройки при правильных измерениях может быть лучше 5×10^{-3} рад. Миллиметровая бумага крепится к рейке параллельно плоскости, в которой расположилась длинная нить. С помощью этой бумаги можно измерить тангенсы углов, которые образуют нити с горизонталью. Точность измерения тангенсов углов таким способом лучше 1%. Отношение масс монет равно отношению тангенсов этих углов ($\operatorname{tg} \alpha_1 / \operatorname{tg} \alpha_2$).



Рис. 18

Затем монеты поочерёдно помещают в воду так, чтобы находящаяся в воде монета была полностью погружена в воду, но не касалась дна стакана. В этом положении монет (одна в воздухе (№ 2), а другая в воде (№ 1)) снова измеряются тангенсы углов, образуемых наклонными участками нитей с горизонталью, и вычисляется их отношение ($\operatorname{tg} \beta_1 / \operatorname{tg} \beta_2$). При таком расположении монет сила натяжения нити, удерживающей погружённую в воду монету, меньше $m_1 g$ на величину выталкивающей силы Архимеда. Формулы

для расчёта плотности материала, из которого изготовлена монета, таковы:

$$\frac{\operatorname{tg} \alpha_1}{\operatorname{tg} \alpha_2} = \frac{m_1}{m_2}; \quad \frac{\operatorname{tg} \beta_1}{\operatorname{tg} \beta_2} = \frac{\operatorname{tg} \alpha_1}{\operatorname{tg} \alpha_2} \left(1 - \frac{\rho_{\text{воды}}}{\rho_{\text{монеты}}} \right)$$

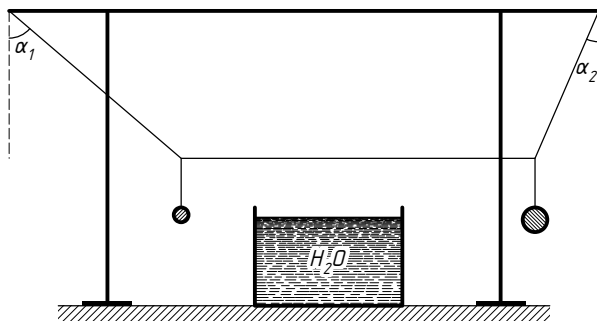
Меры предосторожности, которые позволяют не потерять точности при измерениях, таковы.

Следует погружать монету в воду так, чтобы на ней и на погруженной части нити не было воздушных пузырьков.

Для того чтобы удостовериться в достаточной «горизонтальности» стола, можно либо развернуть установку на столе на 180° вокруг вертикальной оси, либо перевесить нить с монетами так, чтобы они поменялись местами. Первый способ лучше, так как он не нарушает «геометрии» подвески и настройки и с его помощью проверяется именно горизонтальность поверхности стола, а не умение заново провести точную настройку.

Крепить миллиметровую бумагу нужно по возможности ближе к нитям, но важно следить за тем, чтобы нити не касались бумаги. При измерении длин отрезков нитей с помощью миллиметровой бумаги следует так располагать глаз (один!), точку крепления вертикального короткого отрезка нити к длинной нити и точку «отсчёта» на бумаге, чтобы луч зрения был горизонтален и перпендикулярен плоскостям, в которых располагаются нити и бумага.

Не нужно облакачиваться о стол и вообще касаться стола, чтобы нити и монеты не раскачивались во время измерений. Участок нити, который будет погружён в воду, предварительно, пока он ещё сухой, можно потереть о свои ладони (пальцы или лоб), и он немного будет смазан жиром. Тогда этот участок будет плохо смачиваться водой и, подкладывая или убирая смятые листки бумаги под дно стакана, можно добиться того, что водный мениск возле нити не будет тянуть нить вниз или выталкивать вверх.

Плотность (10—1—2000)

Измерьте плотность двух предметов — монеты достоинством 50 рублей и декоративного жетона.

Оборудование: упомянутые предметы, линейка деревянная (в ней просверлены несколько тонких отверстий), булавка, штатив, металлическая цепочка, стаканчик, вода (требуется!), миллиметровая бумага, нитки (три коротких отрезка по 10 см).

Решение. Поскольку нитки достались короткие, метод разложения сил по направлениям (горизонтальное и вертикальное) не подойдёт. Следовательно, для измерений можно пользоваться цепочкой как предметом, у которого масса распределена известным образом по длине (все звенья цепочки имеют одинаковую массу).

Среднее отверстие в линейке предназначено для булавки — она будет осью, вокруг которой будет поворачиваться линейка. Следует проверить, будет ли находиться в равновесии линейка, если её приподнять над столом за булавку, пропущенную в среднее отверстие. Желательно, чтобы линейка занимала горизонтальное положение либо её равновесие было бы безразличным, то есть не зависело от угла, который составляет линейка с горизонтом. Если желаемое равновесие не устанавливается, придётся это обстоятельство учитывать. Цепочка крепится к более лёгкому концу неуравновешенной линейки. Сначала находится число звеньев цепочки, которые уравнивают линейку. К монете или жетону прикрепляют одним концом нить, а другим концом эта нить продевается в одно из свободных отверстий в линейке и прикрепляется к линейке. Если в монете и жетоне имеются заранее просверлённые отверстия — это облегчит работу экспериментатору. Если отверстий нет, то можно на конце нитки сделать самозатягивающуюся петлю (удавку) и монета будет надёжно удерживаться на нити. Элементы самодельных рычажных весов описаны.

Приподняв линейку на некоторую высоту от поверхности стола, можно добиться равновесия, при котором монета или жетон висят, линейка расположена горизонтально, часть цепочки висит вертикально, а часть звеньев цепочки лежит на столе. Нетрудно сосчитать количество звеньев, висящих в воздухе. Затем под монету или жетон «подводят» стакан с водой и вновь добиваются равновесия, при котором монета висит, находясь в воде и не касаясь дна стакана. При этом

количество висящих звеньев цепи по сравнению с первым опытом уменьшится.

*Измерение плотности материала костяшки домино
(10—2—2004)*

Оборудование: чашечные весы без гирь, дробинки свинцовые, гранулы пластмассовые, стаканчик, костяшка домино, нитка, миллиметровая бумага, вода — по требованию.

Решение. Свинцовые дробинки и пластиковые гранулы используются как предметы, имеющие одинаковые для дробинки M и одинаковые для гранул m массы. Отношение M/m легко устанавливается путём уравнивания разных количеств дробинки и гранул на весах. Костяшка домино крепится с помощью нитки снизу к одной из чашек весов. Её можно взвесить, когда она висит в воздухе и когда она полностью погружена в воду и не касается дна сосуда с водой.

Плотность (10—1—2003)

Оборудование: гирька цилиндрическая массы 50 г, штатив, нить, миллиметровая бумага, брусок из пластилина.

Задание: измерить плотность пластилина.

Решение. Массу бруска из пластилина можно найти методом разложения сил по направлениям с использованием длинной нити и гирьки с известной массой. Миллиметровая бумага применяется для измерения углов, которые наклонные участки нити образуют с горизонтом. Затем из бруска лепится кубик, и длина его ребра измеряется с помощью миллиметровой бумаги. Таким образом, стали известны масса пластилина и его объём. Их отношение — это искомая плотность материала (пластилина).

Измерение плотности раствора (9—1—2004)

Оборудование: стаканчик тонкостенный с раствором, весы и разновес, костяшка домино, нитка, миллиметровая бумага.

Решение. Сначала на весах взвешивается стаканчик с раствором. Затем костяшка домино на нитке погружается в рас-

твор так, чтобы она была полностью погружена, но не касалась дна сосуда, и снова производится взвешивание. Размеры костяшки можно установить с помощью миллиметровой бумаги. Разница показаний весов во втором и в первом измерении делится на объём костяшки домино — результат и будет плотностью раствора.

Измерение плотности материала (11—2—2004)

Измерение плотности материала, из которого сделан цилиндрический груз (с крючком для крепления).

Оборудование: измеряемый груз, стакан, пластмассовый стаканчик с крышкой, нитка (1,5 м), миллиметровая бумага, вода — по требованию, липкая лента.

Решение. В списке оборудования нет штатива, поэтому нити с висящими на них предметами нужно крепить к краю стола с помощью липкой ленты. Придётся некоторое время поработать, сидя на корточках. Груз цилиндрической формы сделан из плотного металла. Ориентировочная величина плотности $7\text{—}10\text{ г/см}^3$. Пластиковый стаканчик с плотно закрывающейся крышкой можно использовать для изготовления дополнительного груза с массой, которая немного меньше массы металлического груза. Для этого в стаканчик наливается вода и он закрывается крышкой. С помощью нити проводится сравнение масс груза и стаканчика с водой. Способ сравнения известен: он описан в решении задачи «Гидростатическое взвешивание». Затем груз помещается в воду, при этом он должен быть полностью погружён в воду, но не должен касаться дна и стенок стакана с водой. Нить и миллиметровая бумага позволяют провести все необходимые измерения.

Водяные весы (9—1—2005)

Нужно измерить плотность (массу единицы объёма) пластилина и массы двух монет.

Приборы и оборудование: мензурка с делениями, вода, кусок пластилина, две монеты, миллиметровка, нить и штатив.

Способы решения могут быть разные. Предложенные экспериментаторами решения оценивались исходя из воз-

можной точности, которую теоретически позволяет получить предложенный метод, а также с учётом практически достигнутой точности измерений.

Измерение плотности (11—1—2006)

Оборудование: ареометр, нитка — 0,5 м, металлическая проволока в пластиковой изоляции — 2 куска по 20 см, мензурка, вода, миллиметровая бумага.

Задание: измерить среднюю плотность (плотность — это масса, приходящаяся на единицу объёма) проволоки вместе с изоляцией. Считать, что вода имеет плотность 1000 кг/м^3 .

Решение. Ареометр (бытовой спиртометр) плавал в воде, и его плавучести хватало, чтобы удержать на себе ещё и кусок проволоки. Если проволока сворачивалась в несколько витков и надевалась на ареометр сверху, то он переворачивался. Нужно было догадаться, как прикрепить проволоку к ареометру, чтобы он оставался на плаву в вертикальном положении. Это обеспечивалось следующим приёмом: один виток проволоки оборачивался вокруг тонкой части ареометра, а вся остальная проволока изгибалась вниз вдоль ареометра и оборачивалась вокруг его «толстой» части внизу. Понятно, что глубина погружения ареометра, нагруженного проволокой, увеличивалась в сравнении с глубиной погружения без проволоки. При описанном способе закрепления проволоки вся она оказывалась погруженной в воду, поэтому на неё действовала выталкивающая сила (сила Архимеда). Если же при закреплении проволоки на ареометре оставить верхнюю известную часть длины проволоки (например, половину длины) в воздухе, то глубина погружения ареометра становилась ещё больше. Зная долю общей длины проволоки, находящуюся в воздухе, и глубины дополнительного погружения ареометра в двух описанных случаях, можно вычислить среднюю плотность проволоки в изоляции.

Линейка (10—1—2001)

Нужно экспериментально определить массу деревянной линейки.

Оборудование: линейка деревянная, кусок пластилина, стаканчик пластмассовый, вода — по требованию, нитка, карандаш, миллиметровая бумага.

Решение. С помощью нитки, линейки и воды можно определить массу куска пластилина (см. решение описанной ранее задачи с названием «Пластилин»), а затем на круглом карандаше можно сбалансировать линейку с прикреплённым к одному из её концов куском пластилина известной (уже) массы. Из условий равновесия можно найти неизвестную массу линейки.

Можно обойтись без нахождения массы куска пластилина. Достаточно только знать его объём V . Для этого из куска пластилина формируется кубик и с помощью линейки измеряется длина его ребра.

Нитка делится на две части. Сначала линейка уравнивается на одной из ниток в горизонтальном положении. Таким способом можно найти положение центра масс линейки. На одном куске нитки крепится кусок пластилина, который подвешивается к одному из концов линейки. Линейка с подвешенным на нити куском пластилина уравнивается в горизонтальном положении на другом куске нити, при этом место крепления этого второго куска нити к линейке, естественно, не совпадает с положением её центра масс. Затем пластилин помещается в воду, при этом он не должен касаться дна и стенок стаканчика, но должен быть полностью погружён в воду. Место крепления второго куска нити меняется так, чтобы линейка с грузом снова находилась в положении равновесия в горизонтальном положении. Плечи соответствующих сил измеряются непосредственно по делениям шкалы на линейке. Поскольку сила натяжения нитки, удерживающей пластилиновый кусок, при его погружении в воду уменьшилась на величину $\rho g V$, из величин расстояний между местами крепления нитей на линейке и силы Архимеда можно вычислить и массу линейки.

Измерение скорости быстро движущихся тел с помощью баллистического маятника

Баллистический маятник представляет собой массивное (M) тело, подвешенное на нитях длины L к кронштейну (рис. 19).



Рис. 19

В это тело ударяется и застревает в нём снаряд массы m . Нити нужно крепить к телу M (к ловушке) так, чтобы после попадания в него пули тело (ловушка) вместе с пулей двигалось поступательно.

Если до столкновения маятник находился в положении равновесия, а снаряд непосредственно перед столкновением имел только горизонтальную составляющую скорости, то по отклонению маятника от положения равновесия можно определить скорость снаряда перед столкновением.

Время соударения снаряда с телом значительно меньше периода колебаний маятника. Поэтому за время соударения нить не отклоняется на сколько-нибудь существенный угол от положения равновесия. Значит, сразу после соударения на систему тел действуют две уравновешивающие друг друга силы: сила тяжести и сила натяжения нити. Импульс системы тел до соударения имел только горизонтальную составляющую, следовательно, после соударения импульс системы тел сохранится:

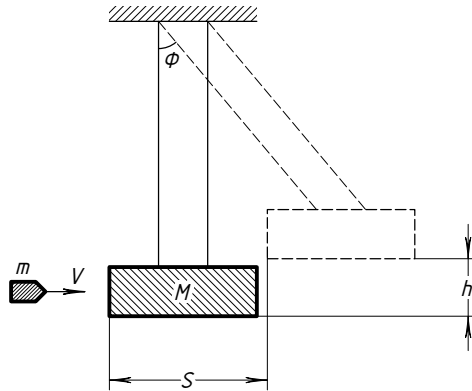
$$vt = (M + m)u,$$

где u — скорость тела M с застрявшим в нём снарядом непосредственно после столкновения.

После столкновения маятник отклоняется от положения равновесия на максимальный угол (Φ), а его центр масс приподнимается в поле тяжести Земли на высоту h , и при этом вся кинетическая энергия, которую имел маятник в началь-

ный момент времени, переходит в потенциальную энергию:

$$\frac{(M+m)u^2}{2} = (M+m)gh.$$

Высоту подъёма h можно определить, зная максимальное отклонение маятника от положения равновесия по горизонтали S :

$$L^2 = (L-h)^2 + S^2.$$

Так как высота h много меньше, чем отклонение по горизонтали S , можно выразить h через L и S так: $h \approx S^2/(2L)$.

Скорость снаряда перед столкновением находится из следующего соотношения:

$$v \approx \frac{M+m}{m} \cdot \frac{S\sqrt{g}}{\sqrt{L}}.$$

Удар шаров

Задание: измерьте время соударения двух стальных шаров друг с другом.

Оборудование: штатив с кронштейнами, два стальных шарика с крючками, тонкие медные провода, батарейка, резистор 1 кОм, потенциометр 0—1 МОм, конденсатор 10 мкФ, секундомер, вольтметр.

Решение. Предоставленное оборудование резко ограничивает возможности измерений. Поэтому способ нахождения ответа определяется вполне однозначно. Собирается разомкнутая электрическая цепь, в которой все элементы соединены последовательно: два куска проволоки, на которых будут висеть шарики, резистор, потенциометр, конденсатор и батарейка. Чтобы куски провода не имели электрического контакта через крепление на штативе, места крепления проволок заранее обматываются бумажными ленточками, которые можно сделать из листа рабочей тетради. Концы проволок зачищаются от лака, чтобы обеспечить хороший электрический контакт с соединительными проводами. Шарики подвешиваются на одной высоте рядом, так, чтобы проволоочки, на которых они висят, располагались вертикально. Между шариками устанавливается бумажная прокладка, стоящая на столе. Она нужна для того, чтобы батарейка не работала

постоянно. После удара и зарядки конденсатора параллельно конденсатору подключается вольтметр в режиме измерения постоянного напряжения.

Опробование установки показывает, что после всего лишь одного удара напряжение на конденсаторе не достаточно велико, чтобы его можно было определить с высокой точностью. Следовательно, нужно дождаться, когда шарики ударятся друг о друга 4—5 раз, а затем вставить между ними бумажку. Только после этого следует подключать к конденсатору вольтметр. Показания вольтметра после подключения сначала резко вырастают, а затем плавно уменьшаются. Максимальное показание вольтметра используется для расчётов времени соударения.

Примечание: для того чтобы шарики после соударений продолжали двигаться только в одной вертикальной плоскости, нужно каждый из них подвешивать не на одной тонкой проволоке, а на двух кусках проволоки, образующих с вертикалью небольшие углы (20—30°).

Сила и деформация

Установите зависимость деформации теннисного шарика (для настольного тенниса) от величины силы его взаимодействия с жёстким столом.

Оборудование: теннисные шарики (3 шт), копировальная бумага, штатив с креплениями, деревянная рейка длиной 1,5 м, бумажные салфетки, кусок мраморной полированной плиты, динамометр.

Примечание: величину деформации можно охарактеризовать диаметром области контакта поверхности стола и шарика.

Подсказка с копировальной бумагой просто очевидно даёт способ фиксации результатов.

Термодинамика и молекулярная физика

Теплота сгорания спички

(Вариант — удельная теплота сгорания парафина.)

Задание: измерьте теплоту, которая выделяется при сгорании одной спички.

Оборудование: спичечный коробок с 10 спичками (или зажигалка и парафиновая свечка), штатив с креплениями, алюминиевый стаканчик от школьного термостата, термометр, нить 1 м, рычажные весы, авторучка, школьная тетрадь 12 листов. Считайте удельную теплоёмкость воды известной: $C_{\text{в}} = 4200 \text{ Дж}/(\text{кг} \cdot \text{К})$.

Предполагаемый способ решения таков.

С помощью весов можно измерить массу стакана M и массу m наливаемой в стакан воды. Поскольку стакан алюминиевый, можно оценить его теплоёмкость

$$C_{\text{стак}} = \frac{3RM}{\mu}$$

(закон Дюлонга и Пти). Количество наливаемой воды должно быть таким, чтобы в ней полностью помещалась колба термометра с расширяющимся веществом. Однако не следует заполнять стакан водой полностью, так как количество спичек ограничено и заметно нагреть полный стакан с водой не удастся в силу большой удельной теплоёмкости воды.

Стаканчик после «заправки» водой укрепляется на штативе так, чтобы снизу можно было поднести горящую спичку. Термометр подвешивается на нити так, чтобы его колба с расширяющимся веществом находилась в воде, а шкала, по которой отсчитывают температуру, должна быть видна и обращена к экспериментатору.

После нагрева воды в стакане на 5—7 градусов (для этого может потребоваться 2—3 спички) в стакан добавляется ещё вода и измеряется температура полученной смеси. По результатам измерений температуры и массы стакана с водой можно установить отношение теплоёмкости стаканчика и налитой в него воды. Таким способом проверяется сделанная оценка для теплоёмкости стаканчика.

Чтобы оценить скорость тепловых потерь, следует некоторое время (3—5 минут) после прекращения нагрева последить за показаниями термометра и отметить время, за которое нагревшаяся вода заметно (на 1—2 градуса) охладится. Если за время наблюдения заметного охлаждения не произошло, то при проведении основных экспериментов можно не торопиться. Если же охлаждение происходит с заметной

скоростью, то следует учесть эти потери при вычислении теплоты, произведённой при сгорании спички.

Предварительные эксперименты позволят подобрать оптимальную стратегию проведения работы (распределить ограниченное количество оставшихся спичек на 2—3 контрольных эксперимента).

Можно применять следующие меры устранения нежелательных потерь теплоты.

Сжигая спичку под стаканчиком, следует дождаться, когда уже сгоревший обугленный конец спички перестанет светиться, и только после этого переменить удерживаемый пальцами конец спички. Это позволяет по максимуму использовать всё тепло, производимое во время горения спички. При этом сначала спичка держится так, чтобы её горящий конец был сверху, а перед «сменой» пальцев спичку нужно перевести на несколько секунд в горизонтальное положение. Это нужно, чтобы сгоревший конец спички немного остыл. Чтобы не обжечь пальцы, можно воспользоваться целыми спичками для удержания горячей спички. Например, можно «расщепить» конец целой спички и закрепить в этом месте спичку, которая будет гореть.

Пламя горячей спички должно своей верхней светящейся частью (самой горячей) только «чуть касаться» середины дна стаканчика.

Для предотвращения потерь теплоты из листа тетрадной бумаги изготавливается теплоизолирующая «рубашка», в которой сверху проделывается отверстие для термометра. Дно стаканчика оставляется открытым, но края «рубашки» должны быть ниже дна стаканчика на 1 см—1,5 см. Это обеспечит удержание горячего воздуха, нагретшегося от спички, вблизи дна стаканчика.

Теплоёмкость монеты (9—2—2003)

Задание: измерьте удельную теплоёмкость материала доисторической монеты достоинством 5 копеек (её масса составляет ровно 5 грамм).

Оборудование: термометр, горячая и холодная вода (в отдельных двух сосудах — возможно, общих для нескольких

школьников, выполняющих эту работу), цилиндрические стаканчики — стеклянный и алюминиевый (от фотоплёнок), штатив, нить, миллиметровая бумага, старинная монета — её масса 5 г (или 3 г в зависимости от того, монеты какого достоинства сохранились у организаторов олимпиады от времён социализма), бумажные салфетки. В монете просверлено отверстие малого диаметра. (Если выдано дополнительное оборудование — терморезистор и прибор для измерения сопротивления, — получается ещё один термометр, который предварительно нужно откалибровать по готовому термометру.)

Приведём предполагаемое решение.

Первое, что нужно принять во внимание: нагревать с помощью монеты, перенося её из сосуда с горячей водой в сосуд с прохладной водой, следует воду, начальная температура которой близка к комнатной. Лучше, если сначала вода даже немного (на 2—3 градуса холоднее), чем воздух в комнате. В этом случае уменьшается скорость теплообмена нагреваемого сосуда с водой и окружающей средой.

Второе важное соображение: нагревать нужно по возможности меньшее количество воды, массу которой можно установить с достаточной точностью. Для этого подходит алюминиевый стаканчик малого объёма. Его поперечное сечение значительно меньше сечения стеклянного стакана, его масса и теплоёмкость тоже существенно меньше соответствующих величин, характеризующих стеклянный стакан. А диаметр монеты таков, что она свободно входит в этот стаканчик. Размеры стаканчика легко установить с помощью миллиметровой бумаги. Заполнить стаканчик прохладной водой нужно до такого уровня, чтобы монета на нитке могла быть погружена в стаканчик полностью. Кстати, воды должно быть столько, чтобы в неё можно было полностью погрузить баллончик термометра с расширяющейся жидкостью. Глубина слоя воды в стаканчике может быть установлена с помощью полоски бумаги. Полоску опускают вертикально в сосуд до упора с дном и отмечают границу раздела сухой и мокрой части полоски. В этом месте, то есть при измерении глубины слоя воды, возможна наибольшая относительная ошибка измерений. Другой способ измерения количества воды в стаканчике основан на быстром изготов-

лении рычажных весов из подручных материалов. В качестве рычага весов можно использовать согнутый в жёсткую полоску лист бумаги, вырванный из рабочей тетради, а в качестве опоры — цилиндрический корпус карандаша, авторучки или же свёрнутую в тугую трубку тетрадную бумагу. На таких импровизированных весах можно с помощью монеты с известной массой уравновесить пустой стаканчик и вычислить его массу. Поскольку стакан алюминиевый, можно сразу оценить его теплоёмкость $C_{\text{стак}} = 3RM/\mu$ (закон Дюлонга и Пти), а молярная масса алюминия $\mu = 27$ г/моль. Затем монета передвигается на рычаге дальше от оси на заданное расстояние, а в стаканчик наливается вода в таком количестве, чтобы восстановить баланс «весов». При таком способе измерений массы воды и массы стаканчика точность результата может быть существенно выше.

В стеклянный стакан с помещённым в него термометром наливается горячая вода, и стакан по возможности «укутывается» бумажными салфетками, чтобы уменьшить теплообмен с окружающей средой. Для этой же цели из салфеток изготавливается и крышка для этого стакана. Когда показания термометра установились, термометр из этого сосуда переносится во вспомогательный сосуд с прохладной водой. Прохладная вода в известном количестве находится уже и в алюминиевом стаканчике. После охлаждения термометра он переносится в алюминиевый стаканчик. Чтобы руки экспериментатора были свободными, термометр с помощью нити подвешивается на штативе на таком уровне, чтобы можно было его поместить в алюминиевый сосуд и он бы сосуд не опрокинул.

Процедура «переноса теплоты монеткой» циклическая, и один цикл включает в себя несколько последовательно выполняемых операций.

begin

№ 1. Монета на нитке на небольшое время (3—5 секунд) помещается в стеклянный сосуд с горячей водой.

№ 2. Монета вынимается и освобождается от капель воды на её поверхности бумажной салфеткой.

№ 3. Монета переносится в полиэтиленовый стаканчик

и полностью погружается в воду на несколько секунд.

№ 4. Монета вынимается, опять «осушается» салфеткой.
end

Затем вновь и вновь повторяется цикл с операции № 1 по № 4.

Избавление монеты от капель горячей воды с помощью бумажной салфетки уменьшит ошибки, связанные с дополнительной теплотой, передаваемой из стакана в стакан вместе с этими каплями, если от них не избавляться.

Сосуды нужно поставить близко друг к другу, чтобы течь меньше времени на каждый цикл.

Первые переносы монеты и наблюдения за термометром показывают, что за один цикл не удаётся нагреть воду настолько, чтобы можно было этот нагрев измерить точно с помощью довольно грубого термометра ($0,5^\circ$). После 10—12 переносов вода в алюминиевом стаканчике нагревается на 5—6 градусов.

Теперь термометр снова переносится сначала во вспомогательный сосуд с горячей водой, а затем в стеклянный теплоизолированный стакан с немного остывшей горячей водой. Измеряется её температура. При вычислениях перенесённого количества теплоты нужно брать среднее между начальным значением температуры горячей воды в стеклянном стакане и её значением после завершения нескольких циклов переноса монеты.

Осталась неучтённой теплоёмкость самого термометра. При наличии времени можно аналогичным способом, то есть многократным переносом термометра из сосуда с горячей водой в сосуд с прохладной водой, вычислить эту теплоёмкость. Но можно поступить проще. В качестве расширяющейся жидкости в термометрах обычно используют подкрашенный спирт. Его объём можно вычислить, измерив геометрические размеры колбы с расширяющейся жидкостью. Удельная (на объём) теплоёмкость спирта существенно больше удельной объёмной теплоёмкости стекла и лишь немного (в 0,7 раза) уступает удельной объёмной теплоёмкости воды $4 \text{ Дж}/(\text{кг} \cdot \text{К})$. Этих сведений достаточно, чтобы оценить теплоёмкость «рабочей части» термометра.

Теплоёмкость денег (11—2—2003)

Оборудование: вода со льдом, вода при комнатной температуре, газовый термометр — тонкая стеклянная трубка с внутренним диаметром 0,9 мм, на конце которой находится шарик объёма 1 см³, монеты — первая достоинством 5 копеек (масса 5 г), вторая — 1 рубль (масса 3,3 г), пластмассовый и стеклянный стаканчики, миллиметровая бумага.

Задание: измерьте удельные теплоёмкости материалов, из которых сделаны монеты.

Примечание: как сам экспериментатор, так и его части тела (но не принесённые с собой предметы!) входят в список оборудования — по умолчанию.

Предполагаемый способ решения. Из тонкой стеклянной трубки с шариком изготавливается термометр. Для этого внутрь трубки нужно поместить небольшой по длине столбик воды. Чтобы откалибровать термометр, нужно начать заполнение водой при вполне определённой температуре. Все здоровые люди (а больных на олимпиаду не пускают) имеют нормальную температуру около 36,6 °С.

Выдержав несколько минут шарик во рту, нужно опустить открытый конец тонкой трубки в воду, вынуть шарик изо рта и дать воде всосаться внутрь трубки. Вода всасывается, так как воздух, находившийся в шарике, охлаждается. Опустив шарик в воду со льдом, находим положение водяного поршня, соответствующее этой температуре. Откалиброванный термометр используется для измерений теплоёмкостей монет способом, который описан в предыдущей задаче. Только теперь монеты переносят туда и обратно между сосудами с водой при начальной комнатной температуре и с водой при известной температуре 0 °С.

Измерение удельной теплоёмкости материала гирьки (10—1—2004)

Оборудование: калориметр (металлический и пластмассовый стаканы), стаканчик пластмассовый с крышкой, термометр, нитка и штатив с «лапкой», гирька, горячая и холодная вода (по требованию).

Примечание: гири́ка полностью помещается в маленький пластмассовый стаканчик, и при этом в стаканчике ещё остаётся место для воды.

Решение. Сначала в стаканчик наливается такое количество воды при комнатной температуре (или немного меньше: на 2—3 градуса), чтобы гири́ка при помещении в стаканчик полностью в неё погружалась. С помощью этого пластмассового стаканчика с водой и нитки с хорошей точностью определяется отношение массы воды и гири́ки. Термометром измеряется начальная температура воды в стаканчике. Затем гири́ка помещается в горячую воду и выдерживается в ней около минуты, чтобы она вся внутри успела прогреться до температуры воды. Температура горячей воды (и гири́ки) измеряется термометром. Теперь гири́ка переносится из калориметра с горячей водой в стаканчик с прохладной водой. После установления теплового равновесия измеряется температура. Можно провести несколько циклов подогрева прохладной воды без её смены. Тогда разность начальной и конечной температур будет в несколько раз больше, и точность измерения этой разности тоже станет больше. По величине разности конечной и начальной температур можно вычислить отношение удельных теплоёмкостей материала гири́ки и воды. Чтобы избежать тепловых потерь на время пребывания гири́ки в холодной воде, горячую воду в калориметре нужно закрывать крышкой из листа тетрадной бумаги. Если используется несколько циклов переноса гири́ки из горячей воды в холодную, температуру воды в маленьком стаканчике следует измерять в начале и после завершения последнего цикла. Всё остальное время термометр измеряет температуру воды в калориметре с горячей водой.

При вычислениях необходимо учесть, что температура горячей воды постепенно уменьшается, а температура холодной воды возрастает. Это означает, что за каждый последующий цикл переноса воде в пластмассовом стаканчике передаётся всё меньшее количество теплоты.

При переносе гири́ки следует обращать внимание на то, чтобы вместе с гири́кой в пластиковый стаканчик не попадали капли горячей воды. Для этого можно, например, ударять гири́кой по столу, чтобы стряхнуть оставшиеся на

ней капли воды, можно использовать для удаления капель лист тетрадной бумаги или собственный носовой платок.

Измерение удельной теплоёмкости (9—1—2006)

Оборудование: термометр, стаканчики, миллиметровая бумага, штатив, нитка, горячая и холодная вода — по требованию, часы (можно использовать наручные часы). Груз — гирька известной массы, несколько одинаковых монет достоинством 5 копеек.

Задание: измерьте удельные теплоёмкости груза и пятака.

Решение может быть стандартным: см., например, решение предыдущей задачи. Для нахождения массы воды в стаканчике можно определить занимаемый водой объём с помощью миллиметровой бумаги.

В крышке стаканчика имеется отверстие для термометра. Если следить за изменением температуры в закрытом стаканчике, то при одинаковых внешних условиях скорость изменения температуры внутри зависит от теплоёмкости всего содержимого стаканчика. Можно заправлять стаканчик одинаковым количеством горячей воды и провести несколько наблюдений. При этом в стаканчик можно помещать или не помещать дополнительные предметы — гирьку или пятак. Считая, что при заданной разнице температур внутри и снаружи мощность тепловых потерь одинакова, можно по разнице времён охлаждения стаканчика с содержимым вычислить «избыточную» теплоёмкость, появившуюся в результате помещения в стаканчик груза или монет.

Измерение удельной теплоты плавления (9—1—2007)

Приборы и приспособления: термометры — электронный и обычный, стаканчики для горячей и холодной воды, кусок сплава (припой — олово и свинец), спички, шприц без иглы — мерный, миллиметровая бумага, штатив с лапкой. Масса 10 см проволоки из сплава (сплав выдавался в виде такой проволоки) составляет 1,35 г.

Задание: экспериментально определите удельную теплоту плавления λ (Дж/грамм) выданного образца сплава. Температура плавления сплава 230°C считается известной.

Решение. Экспериментатор должен заранее определить, какую часть проволоки он расплавит в предварительных экспериментах, а какую в решающих. Можно порекомендовать такое распределение: $1/4$ и $3/4$, то есть $0,35$ г на первом этапе и 1 г для контрольного эксперимента.

С помощью мерного шприца в стаканчик наливается известное количество воды, например 3 мл. С помощью термометров фиксируется температура воды в стаканчике. Над стаканчиком удерживается в руках (через несколько слоёв бумаги — техника безопасности) сплав в виде тонкой проволоки. Снизу к проволоке подносится горящая спичка. Как только сплав нагревается до температуры плавления, капелька сплава падает в воду. Расплавив несколько сантиметров проволоки, нужно выяснить, насколько поднялась температура воды. Если пренебречь теплотой, выделяющейся после затвердевания сплава в воде, теплота, полученная водой, — это и есть теплота затвердевания сплава (или, что то же самое, теплота плавления сплава).

После расплавления около 3 см проволоки температура воды поднимется всего на 1° . Следовательно, в контрольном эксперименте нужно использовать термометр с меньшей теплоёмкостью, то есть не жидкостный термометр, а «электронный», кроме того, нужно взять меньшее количество воды, чтобы температура воды поднялась повыше.

При выборе всего 1 мл воды для нагрева и при остывании в ней 7 см расплавленной проволоки температура должна бы подняться на 10° , однако она поднимается меньше — примерно на 8° . Это означает, что нужно учесть теплоёмкость стаканчика.

Сделать это можно с помощью горячей воды без использования сплава, который уже существует не в виде проволоки, а в виде капель на дне стаканчика. Отсюда можно найти теплоту плавления сплава — около 40 Дж/г.

Особую часть работы, которая оценивалась примерно 30% общего количества баллов, представляет оценка погрешностей измерений в этом эксперименте.

Свеча (10—2—2000)

Измерьте удельную теплоту сгорания материала свечи.

Оборудование: свеча, спички (требуется!), стаканчик алюминиевый, вода — при необходимости, термометр, часы (используйте свои, если есть), весы и разновес, штатив, нитки, миллиметровая бумага.

Пожалуйста, расходуйте свечку экономно — жгите её только при измерениях!



Задача простая, требующая аккуратного проведения измерений массы стаканчика и воды, массы свечи, а также измерения величины повышения температуры при нагреве. Теплоёмкость алюминиевого стаканчика оценивается по известной формуле Дюлонга и Пти. Она хоть и мала, но должна быть учтена при аккуратных измерениях. Миллиметровую бумагу или бумагу из рабочей тетради можно использовать для частичной теплоизоляции боковой поверхности стаканчика и для изготовления крышки на стакан с нагреваемой водой. Желательно использовать воду с начальной температурой, немного меньшей температуры окружающего воздуха, чтобы тепловые потери в процессе нагрева были по возможности меньше.

Вода и пар (9—2—2001)

Поставьте пластмассовый стакан калориметра дном вверх, поместите на него металлический стаканчик и налейте туда очень горячую воду (просите — и вам дадут). Снимите зависимость температуры остывающей воды от времени в диапазоне температур не меньше чем от 85°C до 60°C и постройте график. Придумайте способ определить экспериментально и найдите количество воды, которое испаряется за 1 секунду с 1 см^2 поверхности воды при температуре 70°C . Удельная теплоёмкость воды $4200\text{ Дж}/(\text{кг}\cdot\text{К})$, удельная теплота испарения воды $2200\text{ кДж}/\text{кг}$.

Оборудование: калориметр — металлический и пластмассовый стаканчики, вода горячая — по требованию, термометр, часы, нитки, миллиметровая бумага, кусочек фольги, штатив с лапкой, липкая лента — по требованию.

Способ решения. Металлический стаканчик открыт, и его стенки очень хорошо проводят тепло, то есть при достаточно высокой температуре воды имеют место заметные потери теплоты. Они происходят как через стенки стаканчика, так и путём испарения воды с открытой поверхности. Сначала нужно зарегистрировать зависимость от времени температуры воды в стакане при открытой её поверхности. Затем нужно снять эту же зависимость, но при закрытой фольгой поверхности воды. Обработкой полученных графиков можно определить относительный вклад в общие тепловые потери, который создаёт испарение воды с открытой поверхности.

Испарение (10—2—2002)

Измерение отношения давления насыщенных паров воды при двух температурах.

Приборы и оборудование: термометр, пластиковый стаканчик для горячей воды, часы (секундомер), штатив с лапкой, нитка, миллиметровая бумага, горячая вода — по требованию.

Задание: снять зависимость температуры остывающей в стакане горячей воды от времени в диапазоне температур не уже 85°C — 60°C и нарисовать полученную кривую. По

результатам измерений определить отношение давлений насыщенных паров воды при температурах $+60\text{ }^{\circ}\text{C}$ и $+75\text{ }^{\circ}\text{C}$.

Решение задачи основывается на измерении отношения скорости потерь теплоты водой при её испарении. Для этого нужно по возможности избавиться от потерь теплоты, связанных с теплопроводностью стенок. Из бумаги для стаканчика изготавливается теплоизолирующая «рубашка». Чтобы на результате не сказалась разная скорость самопроизвольной конвекции воздуха над поверхностью горячей воды, нужно обеспечить принудительную быструю смену воздуха над поверхностью горячей воды в стакане. Поскольку вентилятор не входит в набор оборудования, нужно обдувать холодным воздухом стакан с горячей водой, пользуясь своими возможностями. Для этого подойдёт согнутый вдвое или втрое лист тетрадной бумаги — веер. Если предположить, что скорость испарения молекул с поверхности воды и давление насыщенного пара пропорциональны друг другу, то можно будет оценить отношение давлений насыщенного пара при разных температурах.

Легкоплавкое вещество (10—1—2005)

Нужно измерить температуру плавления, удельную теплоту плавления и удельную теплоёмкость выданного слитка.

Приборы и оборудование: слиток легкоплавкого вещества (масса слитка ровно 5 г, вещество плавится в горячей воде!), стаканчик для горячей воды, горячая вода (по требованию), термометр, стаканчик для холодной воды, холодная вода (по требованию), часы (используйте свои часы или любой таймер), миллиметровка, нить, штатив.

В этой работе использовался так называемый сплав Вуда, температура плавления этого сплава ниже $100\text{ }^{\circ}\text{C}$, то есть он плавится в горячей, ещё не кипящей, воде.

Решение. Для определения температуры плавления нужно использовать временную зависимость температуры воды, которая остывает, и причём в стаканчике вместе с водой находится изучаемый сплав. Стаканчик с таким содержимым должен быть теплоизолирован сверху, чтобы не сказывалось испарение воды. Дело в том, что скорость потерь теплоты,

связанная с испарением, очень сильно и нелинейно зависит от температуры, а потери теплоты через дно и боковые стенки не так сильно зависят от температуры. Практика показывает, что мощность этих потерь пропорциональна разности температур сосуда и окружающей среды.

В течение этого эксперимента нужно каким-то способом перемешивать воду в сосуде, чтобы во всём сосуде она была одинаковой. На графике зависимости температуры от времени можно обнаружить «полочку», которая соответствует процессу затвердевания вещества в сосуде.

Найти «точки» начала и завершения процесса затвердевания можно методом экстраполяции, так как «полочка» не имеет чётких «изломов». По времени этого процесса и мощности тепловых потерь можно вычислить теплоту плавления вещества.

Для определения удельной теплоёмкости вещества можно пользоваться известными способами, которые описаны в решениях других задач.

Сосуды с газом (10—1—2007)

Известно, что в «чёрном ящике» — коробке, прикреплённой к столу, — находится два соединённых короткой трубкой сосуда. Один из них внутри ящика сообщается с атмосферой, из другого трубка выведена из «чёрного ящика» наружу. Внутри одного из сосудов находится поршень, который может без трения перемещаться вдоль стенок сосуда.

Предлагается нарисовать схему «чёрного ящика» и с помощью выданного оборудования узнать, каковы объёмы V_1 и V_2 каждого из сосудов в ящике.

Оборудование:

1) шприц на 20 мл (без иглы), который можно «подключать» к пластиковой трубке и «отключать» от неё;

2) пластиковая трубка с затычкой, предназначенная для изготовления манометра. Затычку можно вставлять в трубку и вынимать из неё;

3) в баночке — зелёная жидкость, предназначенная для изготовления манометра;

4) зажим, позволяющий пережимать трубку;

- 5) тройник и резиновые муфты;
- 6) «чёрный ящик» с выходящей из него трубкой;
- 7) измерительная лента с миллиметровыми делениями, прикреплённая к столу;
- 8) несколько кусочков прозрачной липкой ленты (для крепления манометра к столу).

Примечание: в качестве описанных в условии задачи сосудов с поршнем без трения использовались (1-й сосуд) длинная пластиковая трубка и (2-й сосуд) резиновый шарик (резиновая оболочка «воздушного шарика»), помещённый в пластиковую коробочку с жёсткими стенками и с отверстиями в стенках для сообщения с атмосферой. Гибкие стенки резинового шарика играли роль поршня, который перемещается без трения вдоль стенок модельного сосуда. Размеры резиновой оболочки шарика и размеры коробочки были подобраны так, что, когда шарик занимал весь объём коробочки, его резиновые стенки ещё не были растянуты, то есть не требовалось избыточного давления воздуха, чтобы раздуть шарик до максимального допустимого объёма.

Решение. Из длинной пластиковой трубки, затычки и зелёной жидкости изготавливается самодельный манометр. Он укладывается на стол вдоль ленты с миллиметровыми делениями. Вход манометра подключается к одной из трёх трубочек тройника. К двум другим выходам тройника подключаются через короткие отрезки пластиковой трубки шприц и «чёрный ящик». Зажимом снабжается трубка, соединяющая тройник и шприц. Шприц можно отключать от трубки, заполнять воздухом при атмосферном давлении или избавляться от воздуха путём перемещения поршня и вновь подключать к трубке, то есть можно изменять количество воздуха, находящегося в отделённой от атмосферы части установки. Можно «откачивать» воздух или дополнительно «накачивать» воздух внутрь.

Измеряя количество добавленного или изъятых воздуха, и регистрируя показания манометра, можно обнаружить, что в некотором диапазоне эти показания не меняются и соответствуют равенству давлений внутри и снаружи. Отметив положение, которому соответствует момент начала уменьшения давления воздуха внутри при откачке воздуха, мы

можем утверждать, что внутренний объём сосуда с поршнем в этот момент равен нулю. Постепенно накачивая всё больше воздуха в систему, отмечаем момент, который соответствует началу роста давления внутри. Этому моменту соответствует такое положение поршня, что объём сосуда с поршнем становится максимально возможным.

Построив график зависимости показаний манометра от объёма изъятых и добавленного в систему воздуха, можно по наклонам разных участков определить отношения неизвестных объёмов сосудов в «чёрном ящике». Они были примерно равны 10 мл (без поршня) и 30 мл (с поршнем). При вычислении неизвестных объёмов необходимо было учитывать и объём воздуха в трубке манометра.

Измерение атмосферного давления (10—2—2008)

Задание: измерьте атмосферное давление в помещении кафедры физики МИОО.

Оборудование: термометр, тонкая стеклянная трубка длиной 15 см с постоянным внутренним сечением, открытая с одного конца и соединённая со стеклянным шариком с другого конца, пластиковая гибкая трубка длиной 1 м с внутренним сечением, которое немного меньше внешнего сечения стеклянной трубки, пластиковая ёмкость для воды, мерная лента, горячая вода (по требованию), липкая лента — по мере необходимости

Нужно придумать способ и измерить давление воздуха в помещении с максимально возможной точностью.

Предполагавшийся ход решения задачи таков.

Часть 1. В горячей (83°C) воде нагревается стеклянный шарик, а затем открытый конец стеклянной трубки опускается под воду. В результате охлаждения трубки и воздуха внутри неё до комнатной температуры (23°C) в трубку втягивается вода. Размеры трубки и шарика были такими, что стеклянная трубка почти целиком (на 150 мм) заполнялась водой, а в шарик вода не попадала. Этот эксперимент позволяет установить отношение внутренних объёмов шарика V_1 и цилиндрической части стеклянной трубки V_2 :

$$(V_1 + V_2)T_{\text{комн}} = V_1(T_{\text{комн}} + 60^\circ); \quad \frac{V_1}{V_2} \approx 5.$$

Часть 2. С помощью нагрева и охлаждения шарика можно поместить небольшой столбик воды внутри цилиндрической части стеклянной трубочки. Он отделяет воздух внутри шарика и трубочки от воздуха снаружи. Начальный объём воздуха, отделённого водяным поршнем, равен

$$V_0 = \left(V_1 + \frac{l}{L} V_2 \right).$$

Здесь L — вся длина цилиндрического участка стеклянной трубки, а l — длина цилиндрической части, заполненной воздухом и примыкающей к шарiku.

Получившееся устройство можно использовать как часть установки для измерения давления. Вторая часть установки изготавливается из пластиковой трубки и воды. Пластиковую трубочку следовало расположить горизонтально и заполнить водой примерно на половину длины. Вода должна была находиться в средней части трубки, а остальная часть трубки (вблизи её двух открытых концов) должна была остаться пустой (заполненной воздухом). Длина столбика воды в пластиковой трубочке измеряется с помощью миллиметровки или линейки. Затем одним концом эту пластиковую трубочку нужно соединить с открытым концом стеклянной трубочки, в которой уже находится разделительный столбик воды.

Если пластиковую трубку привести в вертикальное положение, то можно увеличить или уменьшить давление воздуха в стеклянном шарике. Дополнительное давление, созданное в трубке столбом воды длиной h , равно ρgh . Температура воздуха внутри шарика остаётся постоянной, поэтому давление P и объём V запертого водяной пробкой воздуха связаны соотношением $PV = \text{const}$. Измерив перемещение разделительного столбика воды в стеклянной трубочке x , можно найти давление воздуха P_0 в комнате:

$$\left(V_1 + \frac{l}{L} V_2 \right) P_0 = \left(V_1 + \frac{l-x}{L} V_2 \right) (P_0 + \rho gh).$$

Следует провести несколько измерений, располагая пластиковую трубочку по-разному (горизонтально, вертикально с увеличением давления внутри стеклянного шарика, вертикально с уменьшением давления внутри стеклянного шарика).

ка). Эти несколько измерений позволяют вычислить давление воздуха в комнате и определить погрешности измерения.

Электрические измерения

Омметр без разрыва цепи

Задание: измерьте величину резистора без отключения его от схемы, в состав которой этот резистор входит. (Задача опубликована в Новосибирском сборнике задач по физике под редакцией О. Я. Савченко.)

Участок схемы состоит из неизвестных сопротивлений. Как, имея амперметры, вольтметр, батарею и соединительные провода, измерить сопротивление R , не разрывая ни одного контакта в схеме (рис. 20)?



Рис. 20

Оборудование: кусок печатной платы с большим количеством элементов (в том числе резисторов) на нём, два амперметра, цифровой вольтметр, батарейка 4,5 В, соединительные провода с наконечниками «крокодилами». На плате отмечен резистор, величину которого нужно определить.

Это та же самая задача (теоретическая), переведённая в экспериментальный тур.

Приведём часть схемы, включающую искомое сопротивление. К узлам A и O подключим батарею, а к узлам C и O — вольтметр, к узлам C и A , C и B — амперметры, а узлы A и B соединим проводом (рис. 21). Ток через сопротивление R равен $I_{CA} + I_{CB}$.

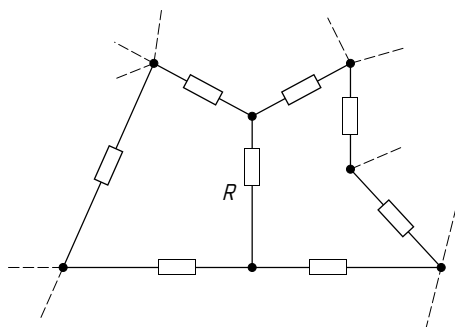

Рис. 21

Тогда $R = U / (I_{CA} + I_{CB})$, где U — показание вольтметра. На самом деле при наличии короткого замыкания между узлами A и B нет необходимости использовать два амперметра — они ведь всё равно включены параллельно друг другу.

Измерение сопротивлений

Даны батарейка, один миллиамперметр, соединительные провода и три резистора: один с точно известным сопротивлением 200 Ом, а сопротивления двух других неизвестны. Найдите неизвестные сопротивления двух резисторов.

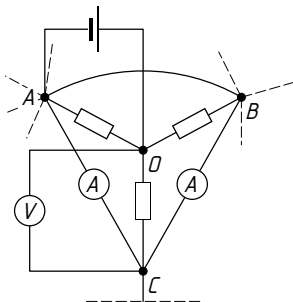
Решение. Поскольку в условии не оговорено, что нельзя подключать измерительный прибор непосредственно к батарейке, попробуем это сделать. Получается ожидаемый результат — прибор «зашкаливает», то есть его нужно подключать последовательно с резисторами. Способов подключения резисторов много, в частности, можно подключить к батарейке сначала только известный резистор и последовательно с ним измерительный прибор. Затем к батарейке аналогичным способом подключаются оставшиеся резисторы (с неизвестными сопротивлениями). Выясняется, что для одного из них ток, показываемый прибором, очень мал, а для другого настолько велик, что прибор «зашкаливает».

Именно этот резистор позволит проверить, насколько «хороша» батарейка. Для такой проверки измерительный прибор через резистор с известным сопротивлением подключается к батарейке, а затем непосредственно к выводам батарейки подключается резистор с неизвестным малым сопротивле-

нием. Результат обнадеживает — показание прибора практически не изменяется, то есть внутреннее сопротивление батарейки значительно меньше сопротивления любого из резисторов.

Подключаем теперь этот резистор параллельно прибору и последовательно с резистором с известным сопротивлением — показания прибора уменьшаются почти вдвое (в 1,9 раза). Это означает, что сопротивление этого резистора примерно равно внутреннему сопротивлению прибора. Подключаем теперь этот резистор последовательно в цепь с прибором и резистором с известным сопротивлением. Показания прибора уменьшаются на 8%. Следовательно, сопротивление резистора и внутреннее сопротивление прибора равны примерно по 20 Ом.

Для измерения большого неизвестного сопротивления третьего резистора можно подключить его параллельно резистору с известным сопротивлением. При этом показания прибора вырастают примерно на 10%. Это означает, что неизвестное сопротивление равно примерно 2000 Ом.

Звезда (треугольник)

В «чёрном ящике» с тремя выводами № 1, № 2, № 3 находятся три резистора.

Задание. Определите сопротивления резисторов, если схема их соединения — «звезда» («треугольник»), см. рис. 22.



Рис. 22

Оборудование: «чёрный ящик» с тремя выводами, вольтметр, миллиамперметр, батарейка с неизвестными параметрами, неизвестный резистор.

Приборы показывают правильные значения измеряемых величин, но они не идеальны, то есть внутреннее сопро-

тивление миллиамперметра не равно нулю, а внутреннее сопротивление вольтметра не бесконечно велико.

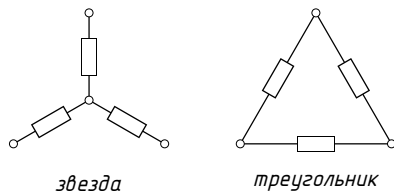
Ёмкость

Определите неизвестную ёмкость конденсатора.

Оборудование: конденсатор неизвестной ёмкости C_1 , конденсатор C_2 , ёмкость которого известна, батарейка, длинная нихромовая проволока, намотанная на деревянную линейку четырьмя длинными витками, резистор с неизвестным, но достаточно большим сопротивлением, микроамперметр, соединительные провода.

Внимание! Не подключайте измерительный прибор непосредственно к батарейке — он может выйти из строя!

Первое решение. Микроамперметр можно использовать как прибор с большой чувствительностью к току. Если включить в цепь последовательно друг за другом микроамперметр, резистор с большим сопротивлением и батарейку, то прибор покажет ток с «зашкаливанием» (при этом прибор не портится).

Собирается мостовая схема. В плечи моста включаются с одной стороны конденсаторы. Место их соединения — это один из выводов диагонали моста. С другой стороны плечами моста является нихромовая проволока. От некоторой точки между концами нихромовой проволоки делается отвод соединительным проводом — это второй вывод диагонали моста. В диагональ моста включается прибор последовательно с резистором, ограничивающим ток. Мост на короткое время подключается к батарейке. При этом прибор показывает некое значение тока, если мост не сбалансирован. Выбором точки подключения добиваются балансировки моста. По отношению длин участков нихромовой проволоки в плечах моста определяют отношение ёмкостей конденсаторов.

Второе решение. Конденсатор подключается своими выводами к батарейке. При этом пластины конденсатора заряжаются: одна пластина приобретает заряд $+Q$, а другая пластина $-Q$. Если теперь такой заряженный конденсатор отключить от батарейки и подключить к выводам стрелочного прибора, то стрелка будет «отброшена» от положения равновесия (прибор в положении равновесия стрелки по-

казывает нуль) на некоторый угол. Если стрелка прибора «отбрасывается до упора», то конденсатор нужно заряжать до напряжения меньшего ЭДС батарейки. При этом нихромовая проволока может быть использована в качестве «делителя» напряжения. В этом случае напряжение на выводах конденсатора (разность потенциалов его пластин) можно сделать меньше, чем ЭДС батареи, и добиться того, чтобы отклоняющаяся стрелка не ударялась по ограничителю.

Такой способ измерения называется баллистическим, так как время протекания тока через катушку стрелочного прибора весьма мало, и стрелка за счёт приобретённой кинетической энергии поворачивается на значительный угол в течение времени, которое гораздо больше времени протекания заряда.

Если считать, что трения в механической системе стрелочного прибора нет, то момент количества движения, приобретённый стрелкой и катушкой прибора после подключения заряженного конденсатора, пропорционален заряду, прошедшему за малое время через катушку прибора. При этом кинетическая энергия вращения, приобретённая стрелкой и катушкой, пропорциональна квадрату заряда Q^2 .

Максимальный угол отклонения стрелки соответствует тому, что вся кинетическая энергия механической вращающейся части (рамки и стрелки) прибора перешла в энергию упругой деформации возвращающей пружины $K\varphi^2/2$, то есть угол отклонения пропорционален Q .

Подбором коэффициента деления напряжения для известного и для неизвестного конденсаторов следует добиться одинаковых максимальных углов отклонения стрелки от «нулевого» положения в обоих случаях. При этом возможная нелинейность прибора не будет сказываться на результате.

Чтобы по возможности точнее определять максимальное отклонение стрелки, можно закрывать листком бумаги часть шкалы прибора и замечать лишь слегка «высунувшуюся» из под прикрытия стрелку. Перемещая лист бумаги, можно с точностью до ширины стрелки найти положение максимального отклонения.

«Идеальными» были бы такие условия: стрелка белая, а фон шкалы прибора и листок бумаги — чёрные.

Лампочка-диод

Лампочку накаливания для карманного фонарика окуните в соляной раствор так, чтобы её цоколь не касался раствора. Поместите в раствор металлический электрод и получите вольтамперные характеристики такой схемы в зависимости от степени накала лампочки.

Оборудование: раствор в сосуде, лампочка, цоколь для крепления лампочки, медные электроды, две батарейки, цифровой тестер, соединительные провода.

Лампочка (11—2—2000)

Снимите вольтамперную характеристику лампочки в диапазоне напряжений до 5 В, постройте зависимость температуры нити накала от приложенного напряжения и найдите долю потребляемой лампой мощности, отдаваемую в окружающую среду посредством теплопередачи (не излучением!), при напряжении 3 В.

Оборудование: лампочка, регулируемый блок питания, провода, универсальный цифровой измерительный прибор (его погрешность при измерениях на «постоянном токе» не превышает 1% от максимального значения на выбранной шкале), универсальный «школьный» измерительный прибор (его погрешность — ну, он школьный, измеряет он хорошо, но не очень точно), миллиметровая бумага.

Температурный коэффициент сопротивления вольфрама можно считать постоянным и равным $\alpha = 0,0037 \text{ K}^{-1}$, отдаваемая мощность при теплопередаче пропорциональна разности температур.

Пожалуйста, не превышайте напряжения 5 В, не роняйте на пол и не жгите измерительные приборы, не замыкайте «накоротко» регулируемый блок питания, ну пожалуйста!

Решение. В условии задачи дано чёткое указание — снять ВАХ лампочки. По этой характеристике можно построить зависимость сопротивления нити накала лампочки от электрической мощности, выделяющейся в лампочке. В условии задачи дана подсказка: сопротивление нити прямо пропорционально её абсолютной температуре.

При большой температуре нити можно считать, что подавляющая часть потерь тепла связана с излучением, мощность которого пропорциональна четвёртой степени абсолютной температуры $AT^4 = IU$. Если сопротивление нити накала лампочки при высокой температуре в 10 раз больше сопротивления при комнатной температуре ($T_0 \approx 290$ К), то можно вычислить и температуру (около 2900 К), и коэффициент при её четвёртой степени в формуле для вычисления мощности потерь, связанных с излучением.

При небольших напряжениях на лампочке одновременно работают два механизма потерь тепла: излучением и теплопроводностью:

$$IU = A(T^4 - T_0^4) + B(T - T_0) \approx (3T_0^3 A + B)(T - T_0).$$

Построив касательную к графику зависимости мощности IU от сопротивления U/I при малых значениях мощности, можно найти отношение AT_0^3/B .

Для ответа на вопрос о доле потерь посредством механизма теплопроводности при напряжении на лампе 3 В нужно вычислить отношение

$$\frac{B(T_{(3\text{ В})} - T_0)}{A(T_{(3\text{ В})}^4 - T_0^4)}.$$

Неизвестный элемент (10—2—2001)

Внутри «чёрного ящика» находится батарейка, последовательно с ней включён неизвестный элемент Э. Получите экспериментальную зависимость напряжения элемента Э от протекающего через него тока, постройте график. Попробуйте предсказать силу тока, который потечёт через батарейку напряжением 4,5 В, подключённую снаружи к выводам «чёрного ящика».

Оборудование: «чёрный ящик», несколько резисторов (4—5 штук), универсальный измерительный прибор — тестер, провода.

Примечание: прибор довольно точный — погрешность при измерении напряжения и тока не превышает 1%, при измерении сопротивления — не больше 2%. Сопротивление прибора

при измерении напряжения очень велико (миллионы Ом), при измерении тока — довольно мало.

(Э — это лампочка.)

Решение. Для начала можно измерить с помощью выданного прибора сопротивления всех наличных резисторов вне «чёрного ящика». Затем следует установить ЭДС батарейки, живущей внутри ящика, и максимальный ток короткого замыкания (пока батарейка ещё свежая).

Заметно, что в момент подключения амперметра к «чёрному ящику» ток начинает быстро возрастать, а затем уменьшается. Это говорит о том, что сопротивление элемента, подключённого последовательно с батарейкой внутри «чёрного ящика», зависит от величины тока. Измерения на максимальном токе желательно проводить в течение короткого времени, чтобы не «посадить» батарейку.

После этого к выводам «чёрного ящика» подключаются по очереди имеющиеся резисторы и с помощью прибора измеряются падения напряжения на них. Можно соединять резисторы последовательно, параллельно друг другу или в неких более сложных комбинациях для получения большего количества выходных параметров (напряжения и тока) «чёрного ящика».

Каждому внешнему сопротивлению, подключённому к батарейке последовательно с неизвестным элементом, соответствует своя нагрузочная линия. Она на рисунке соответствует прямой линии. Для каждого сопротивления ищется максимальный ток U/R , а затем на нагрузочной линии ставится точка A , соответствующая току, полученному для данного значения сопротивления резистора. Таких точек получится много, и ВАХ элемента получается в явном виде (рис. 23).

Догадаться, что неизвестный элемент — это лампочка накаливания несложно, достаточно проверить ВАХ на соответствие формуле $I \sim U^{0,6}$.

После этого можно и предсказать, какой ток потечёт через «чёрный ящик» при его подключении к батарейке с ЭДС 4,5 В.



Рис. 23

Возможных значений тока два: первое значение соответствует последовательному включению батарей (внутренней и внешней) со сложением их электродвижущих сил, а второе значение соответствует последовательному «встречному» варианту включения батарей, когда их электродвижущие силы вычитаются.

Лампочка (9—2—2002)

Снятие вольтамперной характеристики лампочки.

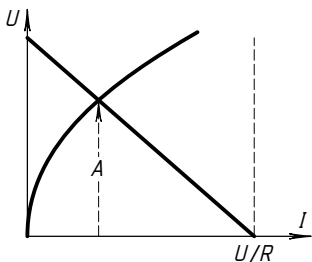
Приборы и оборудование: батарейка, универсальный измерительный прибор (цифровой амперметр, вольтметр и омметр), 6 одинаковых лампочек (одна лампочка отдельно, соединённые параллельно две лампочки, соединённые параллельно три лампочки), провода.

Задание: снимите экспериментально зависимость силы тока через лампочку от приложенного к ней напряжения и нарисуйте полученную кривую. Используя результаты эксперимента, определите, во сколько раз отличаются величины сопротивлений нити накала при напряжениях 0,8 В и 3 В (при сильном нагревании сопротивление проводника может сильно измениться!).

Внимание! Измерительный прибор может обеспечить хорошую точность (не хуже 0,5% от максимального значения измеряемой величины на выбранном пределе измерений), сопротивление вольтметра очень велико, сопротивление миллиамперметра, к сожалению, не очень мало.

И ещё: не подключайте прибор в режиме измерения токов прямо к выводам батарейки — только последовательно с лампочкой (лампочками)! А то он сгорит, да и вам тоже достанется...

Решение. Поскольку в условии сказано, что все лампочки одинаковые, будем считать, что связь между установившимся через лампочку током и напряжением на её выводах одна и та же для всех лампочек. Обозначим одну лампочку символом A , две соединённые параллельно лампочки — символом B и три параллельно соединённые лампочки — символом C . Получить несколько точек на ВАХ можно, соединяя лампочки разными способами и подключая их к батарейке.

Для начала можно измерить ток через одну лампочку, соединив последовательно амперметр, A и батарейку.

Чтобы сравнить внутреннее сопротивление амперметра и сопротивления лампочек в холодном состоянии, параллельно амперметру можно подключить B , C и $B+C$. При этом ток, который показывает амперметр, уменьшается, и по этому уменьшению можно судить о соотношении сопротивлений.

Сравнить внутреннее сопротивление прибора в режиме измерения напряжения (вольтметра) и сопротивление лампочки можно, соединив последовательно батарейку, вольтметр, A , B и C . Теперь нужно закоротить лампочки и отметить изменение показаний вольтметра. Если изменения показаний не заметно, то это означает, что внутреннее сопротивление вольтметра во много раз больше сопротивления лампочек в холодном состоянии.

Для сравнения внутреннего сопротивления вольтметра и сопротивления горячей нити накаливания можно собрать последовательно включённые в цепь батарейку, A и A (или B). Нужно, чтобы лампочки, включённые параллельно друг другу, светились достаточно ярко. (Можно их поместить в какой-нибудь тёмный «уголок», чтобы внешняя подсветка не мешала увидеть изменение яркости их свечения.) Затем параллельно лампочке A подключается вольтметр и отмечается наличие или отсутствие изменения яркости свечения лампочек, соединённых параллельно.

Самый маленький ток через лампочку можно получить, если соединить последовательно батарейку, амперметр, A и параллельно соединённые лампочки B и C . При этом минимальные токи через 5 параллельно соединённых лампочек одинаковы. При этом же соединении можно получить и ещё одну точку на ВАХ, которая соответствует току через лампочку, в 5 раз большему, чем минимальный ток. Для этого нужно измерить напряжение на A . Чтобы убедиться в том, что на приборе, измеряющем ток, падает небольшое напряжение, можно закоротить его одним из соединительных проводов. Если при этом не заметно изменения яркости горения лампочек, то прибор имеет достаточно малое внутреннее сопротивление. Если яркость свечения лампочек заметно

изменяется, нужно придумать способ учесть наличие внутреннего сопротивления прибора.

Другие способы соединения лампочек и амперметра к батарейке дают возможность получить ещё несколько точек на ВАХ:

- 1) последовательно соединённые амперметр, A , B и C ;
- 2) последовательно соединённые амперметр, A и B ;
- 3) последовательно соединённые амперметр, B и включённые параллельно друг другу A и C ;
- 4) A и параллельно соединённые амперметр и B и C .

Если батарейка имеет заметное внутреннее сопротивление, то напряжение на ней меняется в зависимости от подключённой нагрузки. Это обстоятельство можно использовать для получения дополнительных точек на ВАХ¹.

Омметр (10—1—2002)

Измерение сопротивления двух резисторов.

Приборы и оборудование: две однотипные батарейки, соединённые последовательно, два резистора с неизвестными сопротивлениями, ещё один резистор с точно известным сопротивлением 60 кОм (или 70 Ом), универсальный вольтметр-амперметр (школьный), провода.

Задание: измерьте сопротивление резисторов и оцените погрешность полученных результатов. Найдите отношение разности сопротивлений этих резисторов к величине меньшего из них и оцените погрешность полученного значения.

Неизвестные резисторы мало отличались (примерно на 5%). Их сопротивления — 2 кОм и 2,1 кОм. Точно известное сопротивление третьего резистора в 30 раз меньше (можно в 30 раз больше). Идея — мостик из двух батареек и двух резисторов. Подключая известный резистор, смещаем отклонение в мостике.

Решение. С помощью вольтметра убеждаемся, что батарейки имеют одинаковые ЭДС и при подключении к ним

¹Лучше не описывать все возможные способы подключений и измерений, чтобы у школьников и у организаторов олимпиады оставался интерес к проведению дополнительных исследований. Благо оборудование весьма доступное и теория не является сложной.

выданных резисторов напряжение на выводах батареек не меняется.

Раз батарейки надёжно спаяны своими выводами, разъединять их не нужно. При подключении последовательно батареек, амперметра и неизвестного резистора можно получить значения токов для каждого из резисторов. Эти значения очень близки друг к другу, то есть прибор не позволяет найти их разницу с хорошей точностью.

Для повышения точности замкнём две батарейки и два неизвестных резистора в кольцо. Прибор в режиме милливольтметра или в режиме миллиамперметра (на самой большой чувствительности) подключим к месту соединения батареек и к месту соединения двух резисторов. Прибор показывает заметное отклонение. Теперь параллельно одному из неизвестных резисторов подключаем резистор с известным сопротивлением. В одном случае показание прибора становится ещё больше, а в другом случае показание прибора уменьшается. Пользуясь полученными данными, можно получить ответ на поставленный в задаче вопрос.

Резисторы (10—2—2003)

Оборудование: две батарейки, универсальный измерительный прибор «АВОметр школьный», планка с двумя резисторами 1 и 2, сопротивления которых неизвестны, и резистором, сопротивление которого известно (10 Ом), провода.

Задание: измерьте разность сопротивлений 1 и 2 и оцените точность полученного результата.

Примечание: измерительный прибор не слишком точный и вовсе не идеальный!

Решение. Попытка измерить сопротивления с помощью АВОметра приводит к неудаче — либо хитрые организаторы олимпиады вынули из прибора батарейку, либо батарейку в приборе не меняли с момента его приобретения и она «села». Придётся обойтись без омметра. При измерении тока через последовательно включённые в цепь батарейку, прибор в режиме измерения тока и любой из резисторов прибор «зашкаливает». Следовательно, нужно пользоваться мостовым методом подключения прибора.

Одной из составляющих моста будут две последовательно включённые батарейки. Второй составляющей моста будут два последовательно включённых резистора. Вот теперь прибор показывает ток, не «зашкаливая». Поменяем положение резисторов — ток изменил знак, но остался прежним по величине — это говорит о том, что батарейки имеют одинаковые характеристики. Если включить в цепь последовательно с неизвестными резисторами ещё и резистор с известным сопротивлением 10 Ом, то разбаланс моста немного изменяется. Вариантов подключения измерительного прибора и трёх резисторов в мост много. Получив разные данные и проанализировав их, можно вычислить разность неизвестных сопротивлений.

Измерение сопротивлений (9—2—2004)

Нужно измерить сопротивление трёх резисторов и оценить точность измерений.

Оборудование: источник электропитания, универсальный измерительный прибор (там нет батарейки, поэтому сопротивление он не измеряет), три резистора на картонной пластинке, провода.

Примечание: резисторы были подобраны так, что один из них измерялся непосредственно с помощью измерительного прибора и источника питания, после чего два других можно было измерить, пользуясь первым как шунтом.

«Шунтирование» прибора резистором, то есть подключение резистора параллельно прибору, приводит к «огрублению» прибора — уменьшению его чувствительности. Например, для уменьшения чувствительности амперметра в десять раз нужно параллельно прибору подключить резистор с сопротивлением, которое в девять раз меньше, чем внутреннее сопротивление амперметра.

Измерение сопротивлений (10—2—2004)

На картонной пластинке приклеены три резистора. Резистор зелёного цвета имеет сопротивление 200 Ом (он специально подобран, можно считать это значение точным).

Измерьте сопротивление двух других резисторов, оцените точность измерений.

Оборудование: батарейка, потенциометр (проволочный резистор с тремя выводами, его сопротивление *приблизительно* 500 Ом), миллиамперметр, провода.

Один из неизвестных резисторов имел сопротивление, близкое к 200 Ом (в пределах $\pm 10\%$), другой неизвестный резистор имел в несколько раз большее (или в несколько раз меньшее) сопротивление. Например, возможны варианты: 220 Ом и 510 Ом, 220 Ом и 3 кОм, или 180 Ом и 51 Ом.

Решение. Последовательное подключение батарейки (с ЭДС около 4,5 В), миллиамперметра (с максимальным током 5 мА), потенциометра и любого из резисторов приводит к «зашкаливанию» прибора. Следовательно, нужно пользоваться мостиковыми схемами. Пусть потенциометр будет одной составляющей моста, а резистор с известным сопротивлением и один из неизвестных резисторов будут второй составляющей моста. К скользящему контакту потенциометра и к месту контакта двух резисторов подключаем прибор, а мост подключаем к батарейке. Настройкой потенциометра добиваемся уменьшения тока через прибор. До нуля ток может и не упасть, так как движок потенциометра обеспечивает не плавный скользящий контакт с проволокой, а контакт с её разными точками на разных витках этой проволоки. Такое скачкообразное изменение сопротивлений плеч моста в некоторых случаях не позволяет получить точный баланс.

Для одного из неизвестных резисторов при балансе моста скользящий контакт потенциометра находится почти посередине между его выводами, а для второго неизвестного резистора скользящий контакт располагается достаточно близко к одному из концов проволоки, из которой сделан потенциометр, то есть второй неизвестный резистор имеет сопротивление в несколько раз больше (или в несколько раз меньше) известного сопротивления 200 Ом.

Потенциометр можно снабдить самодельной бумажной шкалой и бумажной стрелкой. А можно (если зрение хорошее) просто считать витки проволоки между его концами и скользящим контактом потенциометра.

Для более точного измерения сильно отличающегося по сопротивлению резистора можно его включать параллельно (если его значение во много раз больше 200 Ом) или последовательно (если его сопротивление значительно меньше 200 Ом) с другими резисторами. По изменению соотношения сопротивлений частей потенциометра можно вычислить сопротивление и этого резистора.

Чтобы более точно измерить сопротивление резистора, близкое по величине к 200 Ом, можно поменять местами этот резистор и резистор с известным сопротивлением. Баланс моста нарушится. Перемещением движка потенциометра нужно вновь добиться баланса моста и заметить, насколько изменилось положение скользящего контакта потенциометра. Можно для этой же цели (более точного измерения сопротивления, близкого к 200 Ом) пользоваться и резистором с сильно отличающимся сопротивлением, также подключая его либо последовательно, либо параллельно с другими резисторами.

Неидеальный миллиамперметр (9—2—2005)

Нужно найти сопротивление миллиамперметра на каждом из диапазонов его чувствительности (5 мА и 50 мА).

Приборы и оборудование: батарейка, миллиамперметр, несколько резисторов (их сопротивления можно считать точно заданными: 200 Ом, 110 Ом, 30 Ом, 12 Ом), провода, соединительная панель с пружинными контактами.

Решение. Как всегда, для начала нужно проверить, насколько хороша батарейка. Подключаем последовательно батарею, миллиамперметр на пределе 50 мА и несколько выданных резисторов, исключая тот, у которого самое маленькое сопротивление. Прибор показывает что-то около 10—15 мА. Теперь к выводам батарейки подключаем дополнительно резистор с самым маленьким сопротивлением. Показания прибора практически не изменились. Вывод: батарейка хорошая.

Теперь этот же резистор с самым маленьким сопротивлением подключаем параллельно миллиамперметру. Показание прибора резко уменьшается.

Подбирая величину шунтирующего сопротивления, можно добиться того, чтобы показания прибора в случае с шунтом и в случае без шунта позволили провести измерение с небольшой ошибкой. Имеется в виду, что прибор в обоих случаях должен показывать больше половины (или около того) от максимального значения тока на выбранном пределе измерений. Такие измерения позволяют вычислить внутреннее сопротивление миллиамперметра, то есть дать ответ на вопрос задачи.

Спрятанный конденсатор (10—2—2005)

Нужно измерить ёмкость выданного конденсатора и другие его параметры.

Приборы и оборудование: конденсатор (он спрятан внутри картонного цилиндра, один из его выводов заранее припаян к минусу батарейки, его не разрешается отключать!), батарейка, вольтметр «школьный», резистор 1 кОм (точно!), часы (можно использовать свои часы или любой таймер), провода.

Примечание: возможно, это не совсем обычный конденсатор, попробуйте экспериментально определить не только ёмкость, но и другие электрические параметры конденсатора (какие — решайте сами, но напоминаем — нельзя вскрывать и вообще портить картонную оболочку конденсатора, не нужно его трясти, щупать, слушать и смотреть «на просвет»!).

(Там был ионистор на 0,1 Ф, поэтому временные соотношения всё позволяют сделать.)

Решение. Поскольку не сказано, какие именно электрические параметры, кроме ёмкости, нужно измерить, можно попытаться найти величину сопротивления утечки такого конденсатора, узнать зависимость ёмкости от разности потенциалов на обкладках этого конденсатора и, возможно, что-нибудь ещё.

Подсказка про свои собственные часы говорит о том, что время саморазряда и даже разряда через выданный резистор с сопротивлением 1 кОм существенно больше 1 секунды. Что же, воспользуемся этой подсказкой.

Сначала с помощью вольтметра измерим ЭДС батарейки.

Зарядим конденсатор, подключив его свободный вывод к свободному выводу батарейки. Подержим их соединёнными с полминуты «для гарантии». Затем отключим конденсатор от батарейки и подключим его к выводам вольтметра. Вольтметр показывает напряжение, почти совпадающее с ЭДС батарейки, причём показания вольтметра постепенно уменьшаются, но не быстро. Это говорит о том, что произведение ёмкости конденсатора на величину внутреннего сопротивления вольтметра значительно больше 100 секунд. Подключим параллельно конденсатору резистор 1 кОм. Разряд начинается «шустрее», но всё равно не быстро. По временной зависимости показаний вольтметра можно оценить постоянную времени разряда через известный резистор: $\tau = RC$. Получается около 100 секунд, то есть ёмкость конденсатора порядка 0,1 Фарад.

Для оценки внутреннего сопротивления утечки зарядим конденсатор от батарейки и отключим его. Выждем около 10—20 минут (в течение этого времени можно оформлять отчёт по работе, рисовать электрические схемы, обдумывать дальнейшие варианты эксперимента). Снова подключим конденсатор к вольтметру. Напряжение, которое показывает вольтметр сразу после подключения конденсатора, заметно (но не намного) меньше ЭДС батарейки. На основании этого эксперимента можно оценить сопротивление саморазряда конденсатора.

Пока шло время, в голову пришла ещё одна идея: после полной зарядки конденсатора и подключения его к вольтметру закоротить его соединительным проводом и быстро отключить этот провод. Показания вольтметра (это удивительно!) после такого «разряда» конденсатора начинают восстанавливаться, и максимальное значение напряжения составляет значительную долю от первоначальной величины (которую вольтметр показывал сразу после подключения полностью заряженного конденсатора). Можно проделать такие «разряды» несколько раз, и частичное «восстановление» продолжает наблюдаться. Затем стоит попробовать не сразу отключать провод, закорачивающий конденсатор, а выдерживать его в течение некоторого времени (вот где потребуются часы с секундной стрелкой).

В результате анализа этих экспериментов можно предложить упрощённую эквивалентную схему внутреннего устройства такого конденсатора.

К его выводам непосредственно подключён один конденсатор C_1 , а через резистор с сопротивлением в несколько Ом к первому конденсатору подключён параллельно второй конденсатор C_2 . Суммарная ёмкость этих двух конденсаторов равна $0,1 \text{ Ф}$. Они имеют примерно одинаковую ёмкость.

Если ещё остаётся время (а на работу выделено всего 2 часа), то можно попробовать установить зависимость ёмкости этого конденсатора от разности потенциалов его пластин. Для этого нужно заряжать (не полностью) конденсатор от батарейки через резистор с известным сопротивлением, а затем разряжать его через этот же резистор. Кстати, эти эксперименты можно проводить при непрерывном подключении вольтметра к выводам конденсатора, так как внутреннее сопротивление вольтметра значительно больше 1 кОм .

Измерение сопротивления резистора в «чёрном ящике» (10—2—2006)

Оборудование: в «чёрном ящике» (вообще-то он не очень чёрный, так называют объект, который нужно исследовать без нарушения его целостности) находится ровно два элемента — полупроводниковый диод и резистор. Есть ещё один точно такой же диод, резистор 75 Ом (диод — крошечный полупрозрачный цилиндр с двумя выводами, резистор чуть побольше, он более полосат, чем диод), универсальный измерительный прибор, потенциометр (реостат с тремя выводами) сопротивлением 470 Ом , батарейка в корпусе с выводами, провода.

Задание: определите экспериментально сопротивление резистора в «чёрном ящике», определите схему соединения элементов внутри ящика (параллельно или последовательно).

Внимание: миллиамперметр и диод нельзя подключать прямо к батарейке — сгорят! Про диод знать ничего не нужно, кроме того, что это нелинейный элемент и проводит ток только в одну сторону.

Писать решение для такой задачи — это всё равно, что отнимать новую игрушку у ребёнка, который её только что получил. Не будем!

*Измерение сопротивления резистора в «чёрном ящике»
(9—2—2006)*

Оборудование: В «чёрном ящике» находятся ровно два элемента — маленькая лампочка и резистор. Есть ещё одна такая же лампочка, резистор 75 Ом, миллиамперметр, вольтметр, потенциометр (реостат с тремя выводами) сопротивлением 10 Ом, батарейка, провода.

Задание: определите экспериментально сопротивление резистора внутри ящика. Определить схему ящика (параллельно в нём элементы подключены, или последовательно).

Решение. В первую очередь необходимо построить вольт-амперные характеристики «чёрного ящика» и лампочки. По виду вольт-амперных характеристик сразу можно установить, параллельное соединение элементов внутри или последовательное. Когда на главный вопрос ответ найден, проводится «обработка» полученной вольт-амперной характеристики.

Если соединение последовательное, то для каждого значения тока из соответствующего значения напряжения вычитается значение напряжения, полученное для такого же значения тока для «наружной» лампочки.

Если соединение параллельное, то аналогичная операция проводится в отношении значения тока, то есть из тока, текущего через «чёрный ящик» при данном значении напряжения, нужно вычесть значение тока, который течёт через наружную лампочку при этом же напряжении.

По результатам «обработки» находится значение резистора в «чёрном ящике».

*Измерение сопротивлений резисторов, включённых
в электрическую цепь (9—2—2007)*

Приборы и приспособления: батарейка плоская, универсальный измерительный прибор («тестер» цифровой), потенциометр 1 кОм (это резистор сопротивления 1 кОм, у него

сделаны три вывода — от концов резистора и от подвижного контакта, при повороте рукоятки меняется положение подвижного контакта, а также меняются величины сопротивлений между выводом от этого контакта и крайними выводами, оставаясь в сумме равными 1 кОм), колодка с контактами — на колодке припаян «чёрный ящик», в котором находится полупроводниковый диод, параллельно диоду присоединён резистор R_1 , последовательно с ним подключён резистор R_2 , резистор 100 Ом — его сопротивление можно считать точным, и такой же диод, как находящийся внутри ящика, провода.

Задание: экспериментально определите сумму сопротивлений ($R_1 + R_2$), а также сопротивление каждого из резисторов R_1 и R_2 .

Решение. Нужно построить вольтамперную характеристику диода, который дан в качестве оборудования. Затем следует построить вольтамперную характеристику «чёрного ящика». При запертом диоде (при определённой полярности подключения источника тока к «чёрному ящику») по вольтамперной характеристике можно вычислить суммарное сопротивление $R_1 + R_2$. По вольтамперной характеристике, которая соответствует открытому полностью или частично диоду, можно установить величину сопротивления резистора, подключённого параллельно диоду, а также величину сопротивления резистора, включённого последовательно с ними.

Электрический «чёрный ящик» (10—2—2007)

В «чёрном ящике» находятся последовательно соединённые резистор и нелинейный элемент с двумя выводами (в отличие от обычного резистора, для нелинейного элемента график зависимости между током через него и его напряжением получается криволинейным).

Приборы и приспособления: колодка с подключённым к ней «чёрным ящиком», вольтметр 6 Вольт, миллиамперметр 5/50 мА, батарейка плоская, потенциометр 470 Ом (или 1 кОм), провода.

Задание: постройте график зависимости тока от напряжения для «чёрного ящика». Определите, в каких пределах может находиться величина сопротивления резистора, находящегося в «чёрном ящике».

Решение. Раз в задании первым делом сказано построить зависимость тока от напряжения, не мудрствуя лукаво, построим эту зависимость.

В а р и а н т 1. Проверка показывает, что при последовательном соединении батарейки, «чёрного ящика», потенциометра и миллиамперметра при одной полярности подключения батарейки ток через миллиамперметр идёт, а при другой полярности подключения он настолько мал, что стрелка прибора практически не отклоняется. Вывод: внутри ящика находится диод. И по линейной части ВАХ можно оценить величину сопротивления резистора.

В а р и а н т 2. При последовательном соединении батарейки, «чёрного ящика», потенциометра и миллиамперметра ток через миллиамперметр идёт, причём смена полярности подключения батарейки приводит к изменению знака тока, а величина его остаётся такой же. Вывод: нелинейный элемент в «чёрном ящике» — это либо лампочка накаливания, либо два диода, соединённые параллельно.

2а. Если при малых токах суммарное сопротивление резистора и нелинейного элемента существенно меньше, чем сопротивление при больших токах, то нелинейный элемент — это лампочка. Связь между величиной сопротивления лампочки (вблизи рабочей точки, когда нить накалена) и током, который через неё протекает, известна:

$$R \sim I^{2/3},$$

то есть сопротивление лампочки самое маленькое, когда ток, текущий через неё, мал. Наклон ВАХ вблизи нулевого значения тока даёт суммарное сопротивление резистора и малого сопротивления лампочки. А при больших токах сопротивление лампочки значительно вырастает (может вырасти в 10—12 раз). Обработкой результатов (графика ВАХ) можно оценить вклады в общее сопротивление линейного и нелинейного сопротивлений.

2б. Если при малых токах суммарное сопротивление резистора и нелинейного элемента существенно больше, чем суммарное сопротивление при больших токах, то нелинейный элемент сделан из двух диодов. В этом случае сопротивление

резистора может быть оценено по линейной части ВАХ при больших токах через «чёрный ящик».

Исследование полупроводникового диода (9—1—2008)

Задание: снимите вольтамперную характеристику диода, определите напряжение, при котором ток через диод составляет 0,1 мкА.

Оборудование: диод неизвестного типа, батарейка 1,5 В с держателем, потенциометр 1 кОм, резисторы 1 кОм, 10 кОм, 39 кОм, мультиметр электронный.

Диод подключён к измерительной схеме при помощи зажимной панели (полярность подключения диода выбрана правильно!). Изменяя подаваемое на диод напряжение при помощи потенциометра, нужно определить зависимость тока через диод от приложенного напряжения в достаточно широком диапазоне токов. Проблема в том, что в вашем распоряжении всего один измерительный прибор (универсальный многопредельный амперметр — вольтметр — омметр). Придумайте способ измерения нужных величин с использованием выданных резисторов (их сопротивления можно измерить тем же мультиметром с точностью не хуже 1%).

Справочные данные: в режиме измерения напряжений вольтметр имеет сопротивление 1 МОм (одинаковое на разных пределах, это значение можно считать точным). В режиме измерения токов «падение напряжения» при максимальном значении измеряемой величины составляет ровно 0,2 В. Сопротивление 1 кОм — это ровно 1000 Ом, 1 МОм — ровно 1 миллион Ом.

Пожалуйста, не подключайте прибор к батарейке напрямую в режиме измерения токов — прибор будет испорчен. Не подключайте диод напрямую к батарейке — последовательно с диодом должен быть подключён какой-нибудь из выданных вам резисторов!

Измерение ёмкости конденсатора (10—1—2008)

Задание: измерьте ёмкость электролитического конденсатора.

Оборудование: конденсатор большой ёмкости, подключённый к зажимному устройству (конденсатор полярный, его «минусовый» вывод подключён с краю), батарейка (приблизительно 4,5 В), мультиметр стрелочный, секундомер, резистор с известным сопротивлением 152 кОм, провода.

Нужно измерить с максимально возможной точностью ёмкость выданного конденсатора. Ток полного отклонения прибора в режиме измерения напряжений 50 мкА — его сопротивление в режиме измерения напряжений 20 кОм (1 кОм — ровно 1000 Ом, 1 мкА — миллионная часть Ампера). «Класс точности» прибора принять 1,5%.

Способ решения очевиден: нужно заряжать и разряжать конденсатор от батарейки через резистор с известным сопротивлением.

Колебания и переменный ток

Изучение колебаний

На штативе на трёх нитях одинаковой длины висит непрозрачный сосуд, в который можно наливать воду, с длинной цилиндрической частью.

Задание: изучите характер малых крутильных колебаний цилиндрического сосуда при его вращении вокруг оси симметрии. Постройте графики зависимостей периода колебаний и добротности колебательной системы от количества налитой в сосуд воды. Объясните полученные результаты.

(Над дном сосуда на определённом расстоянии от него установлены невидимые снаружи перегородки фиксированной высоты 1,5—2 см, которые препятствуют соответствующим горизонтальным слоям воды смещаться свободно относительно стенок при вращении сосуда.)

Оборудование: цилиндрический сосуд, подвешенный на трёх нитях на штативе, секундомер, дополнительный сосуд с прозрачными стенками и делениями на стенках, вода по требованию.

Полученные результаты: на графиках зависимостей периода колебаний и добротности колебательной системы от количества налитой воды видны некоторые особенности. При

малом количестве воды период колебаний сначала остаётся почти постоянным, затем уменьшается, а при некотором количестве налитой воды его значение снова начинает расти. Добротность сначала быстро уменьшается, потом вырастает почти до прежнего значения, а затем снова растёт. Предполагалось, что школьники догадаются о наличии перегородок небольшой высоты.

Маятник Максвелла

Задание: исследуйте зависимость времени движения маятника Максвелла от верхнего положения до нижнего положения от расстояния, которое на этом пути проходит ось маятника. Постройте график этой зависимости. Выясните, какой степенной зависимости величин друг от друга соответствует экспериментальная зависимость.

Оборудование: штатив с рейкой, прочная капроновая нить, диск со стержнем, закреплённым на диске соосно с ним, секундомер.

Примечание: нить при наматывании на стержень должна по возможности ложиться виток к витку в один слой.

Математический маятник

Задание: исследуйте зависимость периода малых колебаний математического маятника от его длины. Постройте график этой зависимости. Выясните, какой степенной зависимости величин друг от друга соответствует экспериментальная зависимость. Используя один маятник с малыми колебаниями в качестве измерителя времени, получите зависимость периода колебаний другого математического маятника от амплитуды колебаний (от максимального угла отклонения от вертикали при колебаниях).

Оборудование: штатив с рейкой, прочная капроновая нить (прочная рыболовная леска), массивные шарики с крючками, секундомер.

Опишем приёмы, позволяющие повысить точность измерений и надёжность работы установки.

1. Желательно, чтобы колебания груза происходили всё время в одной плоскости. Это можно обеспечить подвешиванием груза не на одной нити, а на двух нитях одинаковой длины, которые образуют с вертикалью одинаковые углы.

2. Моменты пуска и остановки секундомера следует выбирать так, чтобы груз маятника в эти моменты проходил мимо положения равновесия. Это позволяет повысить точность определения момента пуска и остановки секундомера (то есть уменьшить разброс результатов измерения интервала времени), так как момент прохождения мимо положения равновесия определяется «на глаз» гораздо точнее, чем в других случаях.

В частности, гораздо хуже (в смысле точности измерений) будет запускать секундомер и останавливать его, ориентируясь на моменты времени, когда нить с грузом отклоняется от положения равновесия на максимальный угол. В такие моменты скорость движения груза достигает минимума, то есть близка к нулю (или равна нулю). Но точность установления «на глаз» момента, когда скорость равна нулю, невелика.

При сравнении периодов колебаний грузов, закреплённых на нитях одинаковой длины, но колеблющихся с разными максимальными амплитудами, нужно найти промежутки времени, в которые «укладываются» разные количества периодов колебаний N_1 и N_2 . Эти количества должны отличаться на 1.

3. Одновременное наблюдение за колебаниями двух маятников удобно вести, когда маятники колеблются во взаимно перпендикулярных вертикальных плоскостях и когда их положения равновесия находятся на одной высоте на уровне глаз экспериментатора. При этом следует смотреть вдоль линии, на которой находятся грузы маятников в положении равновесия.

4. Отмечать почти одновременные прохождения маятников мимо положения равновесия удобно, если грузики маятников имеют разные (светлые) цвета и ярко освещены, а фон тёмный.

5. Для начала счёта количества периодов колебаний следует выбрать момент времени, когда маятники проходят положения равновесия одновременно и в противоположных

направлениях для наблюдателя, то есть один из маятников проходит положение равновесия, двигаясь слева направо, а другой справа налево. Момент остановки выбирается по аналогичному критерию, когда маятники совершили разные количества колебаний, отличающиеся на единицу.

Колебания маятника с большей амплитудой колебаний происходят и с большим периодом. Этому способствуют два обстоятельства.

Во-первых, в уравнении колебаний математического маятника вместо угла φ стоит его синус. При малых углах максимальных отклонений нити от вертикального положения равновесия $\varphi_{\max} \ll 1$, когда $\sin \varphi \approx \varphi$, период колебаний маятника слабо зависит от угла и можно считать, что колебания происходят с одинаковыми периодами. Когда же максимальный угол отклонения нити от вертикали при колебаниях не удовлетворяет условию $\varphi_{\max} \ll 1$, сказывается отличие $\sin \varphi$ от φ .

Во-вторых, реальные нити, на которых подвешиваются грузы, не являются нерастяжимыми. При малых амплитудах колебаний маятника сила натяжения нити близка к величине mg . При большой амплитуде колебаний маятника сила натяжения нити изменяется в широких пределах. В частности, если максимальный угол отклонения нити от вертикали равен 90° , то натяжение нити меняется от нуля до величины $3mg$. Сильно натянутая нить увеличивает свою длину, и это тоже приводит к росту периода колебаний маятника.

Колебания стержня на нитях

Стержень за свои концы подвешен на двух прочных нитях одинаковой длины. В положении равновесия нити располагаются вертикально, а стержень — горизонтально.

Задание: определите экспериментально отношение периодов малых колебаний стержня около положения равновесия в двух случаях:

- а) стержень движется поступательно,
- б) стержень вращается вокруг вертикальной оси, проходящей через его середину.

Прикрепите к концам стержня дополнительные грузы одинаковой массы и вновь определите отношение периодов колебаний при тех же условиях. Проведите эти измерения для разных масс дополнительных грузов. Постройте график зависимости полученного отношения периодов от отношения масс: (масса одного дополнительного груза)/(масса стержня).

Оборудование: штатив с рейкой, прочные капроновые нити, стержень, дополнительные грузы (10 шт), секундомер.

Моды колебаний

Модой колебаний называется такое движение точек тел, входящих в колебательную систему, когда все они движутся по гармоническому закону с одной и той же угловой частотой, при этом амплитуды и фазы колебаний разных точек могут быть разными. Частоты колебаний мод называются собственными частотами колебаний колебательной системы.

Колебательная система состоит из двух шариков одинаковой массы, подвешенных на нитях к жёсткой горизонтальной опоре (систему экспериментатор должен собрать самостоятельно). См. рис. 24.



Рис. 24

Наклонные участки нитей составляют с горизонтом угол 45° , их длина в 5 раз меньше длины вертикальных участков нитей, длина горизонтального участка в 2 раза больше длин вертикальных участков.

Задание: найдите отношения разных собственных частот малых колебаний вблизи положения равновесия в данной колебательной системе.

Оборудование: штатив с рейкой, прочная капроновая нить, ножницы, стальные шарики с крючками (2 штуки), секундомер.

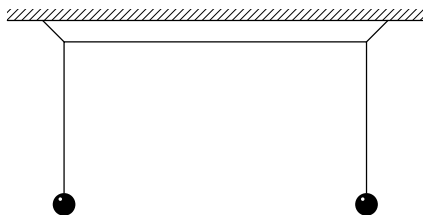
Перечислим различные моды колебаний изучаемой системы.

1. Самая малая частота колебаний имеет место при синхронных колебаниях шариков, когда они качаются, выходя из вертикальной плоскости в одну и ту же сторону по отношению к плоскости равновесия. Для приведённого рисунка это соответствует одновременным выходам шариков из плоскости рисунка «к нам» и «от нас».

2. Немного бóльшая частота колебаний получается, когда шарики, не выходя из плоскости равновесия, одновременно отклоняются на небольшие углы либо в разные стороны (вправо и влево), либо в одну и ту же сторону (вправо и вправо или влево и влево).

3. Ещё бóльшая частота соответствует колебаниям, при которых шарики отклоняются от плоскости равновесия одновременно в разные стороны (один из них «от нас», а другой «к нам»).

4. Ещё бóльшая частота соответствует колебаниям, при которых шарики не выходят из плоскости колебаний и смещаются в противофазе вверх и вниз.

5. Самая бóльшая частота колебаний имеет место, когда шарики, не выходя из плоскости равновесия, смещаются синхронно, то есть в одной фазе вверх/вниз. В этом случае нить работает, как пружина.

Игра в «чёрный ящик» (11—2—2001)

Внутри «чёрного ящика» с двумя выводами ровно три элемента (возможны резисторы и конденсаторы). Нужно определить схему их соединения и параметры элементов.

Оборудование: «чёрный ящик», генератор звуковой, миллиамперметр переменного тока 5/50 мА, резисторы 5 кОм и 1 кОм, провода.

Примечание: используйте выводы «ОБЩ» и «5 Ом» генератора, не подавайте слишком большое напряжение на миллиамперметр — он этого не любит, приборы не слишком

точные — далёкие от идеальности — постарайтесь обойтись тем, что есть.

(Внутри «чёрного ящика» находились соединённые последовательно два резистора, сопротивления которых отличались примерно в 3 раза, параллельно резистору с бóльшим сопротивлением был подключён конденсатор.)

Решение. Из миллиамперметра и одного из резисторов (с наибольшим сопротивлением) можно сделать вольтметр с большим внутренним сопротивлением. Подключив его и «чёрный ящик» параллельно к выходу генератора, нужно пройтись по всему диапазону частот и убедиться, что амплитуда колебаний на выходе генератора не зависит от частоты.

Затем следует устроить из «чёрного ящика» и оставшегося внешнего резистора делитель и построить зависимость коэффициента передачи такого делителя от частоты. Снимать напряжение следует с внешнего резистора, сопротивление которого в 5 раз меньше внутреннего сопротивления вольтметра. Оказывается, на низких частотах коэффициент передачи равен примерно $1/9$, а на высоких в три раза больше — примерно $1/3$.

Если вольтметр включить не параллельно резистору с малым сопротивлением, а последовательно с ним, то на низких частотах коэффициент передачи делителя вырастает примерно в 4 раза до $3/7$, а на высоких частотах — примерно в два раза до $5/7$.

Из этих данных можно сделать вывод, что в «чёрном ящике» два резистора R_1 и R_2 соединены последовательно и к одному из них (R_2) параллельно подключён конденсатор. Сопротивления резисторов такие: $R_1 = 2$ кОм, $R_2 = 6$ кОм.

Теперь можно подключить генератор, миллиамперметр и «чёрный ящик» последовательно друг за другом. Сопротивление миллиамперметра мало в сравнении с сопротивлением 2 кОм. Можно считать его идеальным прибором. На частоте около 1,5 кГц ток миллиамперметра примерно в два раза меньше, чем его максимальное значение на самых высоких частотах.

Отсюда можно вычислить значение ёмкости конденсатора: примерно $0,04$ мкФ = 40 нФ.

«Чёрный ящик» (11—1—2002)

Измерения на переменном токе.

Приборы и оборудование: «чёрный ящик» с двумя выводами, содержащий внутри сложную схему из ровно двух элементов, генератор звуковых частот, миллиамперметр переменного тока (5 и 50 мА), резистор 440 Ом (это точное значение!), конденсатор известной ёмкости (? мкФ, точное значение указывалось каждому школьнику отдельно), провода, миллиметровая бумага.

Задание: определите содержимое «чёрного ящика» и схему соединения элементов, измерьте параметры элементов, помещённых в «чёрный ящик», оцените погрешность полученных результатов.

Пожалуйста, постарайтесь сохранить в исправности выданное оборудование!

(В «чёрном ящике» находились параллельно соединённые резистор и конденсатор.)

Решение. Поскольку в условии имеется предупреждение о сохранении в исправности выданного оборудования, скорее всего, так предупреждают, что не следует подключать миллиамперметр непосредственно к входу генератора, когда на выходе большое напряжение. Попробуем уменьшить напряжение до минимума и подключим-таки миллиамперметр к генератору. Прибор сразу показывает много и при малейшем увеличении напряжения генератора «зашкаливает» — наши подозрения подтвердились! Следовательно, миллиамперметр можно включать только последовательно с каким-либо (кстати, одним единственным) резистором.

Сначала, как обычно, убедимся в том, что генератор достаточно «хорош», то есть его выходное сопротивление достаточно мало и напряжение на выходе генератора не зависит от частоты. Для этого из миллиамперметра и внешнего резистора соорудим плохонький вольтметр. При последовательном включении этих элементов внутреннее сопротивление такого вольтметра имеет порядок 440 Ом. Подключим такой вольтметр к выходу генератора и пройдемся по всему диапазону частот, на которых генератор может работать. Амплитуда напряжения всюду одинакова — хорошо.

Теперь подключим к выходу генератора и вольтметр, и «чёрный ящик» (параллельно). Оказывается, на высоких частотах амплитуда напряжения, которую показывает вольтметр, падает. Это говорит о том, что на высоких частотах импеданс ящика становится по модулю меньше внутреннего сопротивления генератора, то есть к выводам «чёрного ящика» подключён конденсатор.

Соединим теперь вольтметр, «чёрный ящик» и генератор последовательно. На низких частотах показание вольтметра примерно в два раза меньше, чем при непосредственном подключении к выходу генератора. Это говорит о том, что в «чёрном ящике» имеется резистор, тоже подключённый к выводам «чёрного ящика», причём сопротивление этого резистора примерно равно 440 Ом. На частоте около 2 кГц показание вольтметра уменьшилось примерно в 0,7 раз в сравнении со значением на низких частотах. Следовательно, величина ёмкости конденсатора может быть вычислена из соотношения $\omega CR = 1$.

Измерение параметров «чёрного ящика» (11—1—2004)

Задание: в спичечной коробке находится сложная схема из четырёх элементов (там могут быть резисторы, катушки, конденсаторы) — между точками 0 и 1 включены ровно два элемента, между точками 0 и 2 — тоже ровно два элемента. Точки 1 и 2 непосредственно друг с другом не соединены. Нужно определить схему включения элементов и измерить их электрические параметры.

Оборудование: генератор низкочастотных гармонических колебаний, универсальный измерительный прибор (АВОметр школьный, он в нашем случае только АВ-метр, сопротивление он не измеряет — нет внутренней батарейки), резистор сопротивлением 1,3 кОм (его сопротивление можно считать точным), провода. Учтите, что измерительные приборы (генератор, АВ-метр) вовсе не идеальны. А вот входящие в состав «чёрного ящика» элементы можно считать при этих измерениях идеальными.

Примечание: между точками 0 и 1 были последовательно включены конденсатор и резистор, между точками 0 и 2 —

конденсатор той же ёмкости и резистор такого же сопротивления, но параллельно.

Решение. Для определения содержимого «чёрного ящика» можно собрать схему, представляющую собой делитель напряжения. К выводам генератора подключаются соединённые последовательно резистор и «чёрный ящик». Измерительный прибор по очереди подключается к выводам генератора, выводам резистора, выводам «чёрного ящика». Подключение прибора к выводам генератора и проход по всему диапазону частот позволяют удостовериться, что нагрузка (последовательно соединённые «чёрный ящик» и резистор) не влияет на амплитуду колебаний напряжения на выводах генератора, то есть его внутреннее сопротивление достаточно мало в сравнении с сопротивлением резистора.

Вариантов подключения «чёрного ящика» всего четыре: используются выводы (0 и 1), (0 и 2), (1 и 2) и (0 и 1+2). Для каждого варианта подключения строятся амплитудно-частотные характеристики (АЧХ).

Если не использовать резистор, а подключать «чёрный ящик» непосредственно к выводам генератора, то для двух способов подключения «чёрного ящика» (0 и 2) и (0 и 1+2) на высоких частотах наблюдается уменьшение амплитуды колебаний, то есть в этих двух случаях к выходу генератора непосредственно подключён конденсатор. При этом сказывается наличие ненулевого внутреннего сопротивления генератора. Таким образом, следует считать, что между выводами 0 и 2 «чёрного ящика» включён конденсатор. А поскольку при таком же подключении (0 и 2) на низких частотах на «чёрном ящике» падает не всё напряжение генератора, это означает, что параллельно конденсатору подключён резистор.

При подключении «чёрного ящика» выводами (0 и 1) или (1 и 2) на низких частотах на «чёрном ящике» падает всё напряжение генератора. Это означает, что в ветви (0—1) включён конденсатор. А поскольку на высоких частотах на «чёрном ящике» падает определённая доля напряжения, не равная нулю, это означает, что в «чёрном ящике» между выводами (0 и 1) последовательно с конденсатором включён резистор.

При подключении к генератору «чёрного ящика» выводами 1 и 2 на АЧХ наблюдается максимум вблизи некоторой частоты: это соответствует тому, что в «чёрном ящике» при его подключении способом (1 и 2) находится так называемая «цепочка Вина».

После установления схемы «чёрного ящика» нужно вычислить значения обнаруженных ёмкостей и резисторов.

Для способа подключения (0 и 1) на высоких частотах при последовательном соединении «чёрного ящика» и резистора можно узнать сопротивление резистора, находящегося в «чёрном ящике» между этими выводами.

Для способа подключения (0 и 2) на низких частотах при последовательном соединении «чёрного ящика» и резистора можно узнать сопротивление резистора, находящегося в «чёрном ящике» между этими выводами.

Зная величины сопротивлений, можно выбрать разные частоты генератора и для разных способов подключения «чёрного ящика» установить, какие именно величины ёмкостей имеют конденсаторы, находящиеся внутри.

Лампочка (11—1—2003)

Оборудование: генератор звуковых частот, миллиамперметр переменного тока, два конденсатора ёмкости 0,68 мкФ каждый, лампочка, резистор (его сопротивление неизвестно).

Задание: проведите измерения и постройте график зависимости тока через лампочку от приложенного напряжения. Найдите отношение сопротивлений лампочки при токах 5 мА и 20 мА.

Примечания: генератор и миллиамперметр — школьные (ну, сами понимаете, не совсем идеальные). Лампочка выдерживает ток до 50 мА, при большем токе может и перегореть. Конденсатор можно считать идеальным.

Решение. Сначала проверим, насколько хороши миллиамперметр и генератор. Выставим самую малую частоту и небольшое напряжение на выходе генератора. Подключим последовательно конденсатор, миллиамперметр и генератор. Постепенно увеличивая частоту и напряжение, добьёмся того, чтобы миллиамперметр показал заметный ток. Теперь

подключим параллельно миллиамперметру неизвестный резистор. Показание миллиамперметра практически не изменилось, следовательно, его внутреннее сопротивление значительно меньше сопротивления этого резистора. Таким образом, из миллиамперметра и этого резистора можно сделать вольтметр с неизвестной (пока) чувствительностью. Подключим последовательно конденсатор, вольтметр и генератор. Теперь можно измерить сопротивление неизвестного резистора. Для этого подберём такую частоту генератора, при которой замыкание накоротко этого неизвестного резистора вызывает увеличение показаний миллиамперметра примерно в $2^{0,5}$ раз. При этом между ёмкостью конденсатора, сопротивлением резистора и угловой частотой колебания имеется связь $\omega CR = 1$ ($R = 0,5$ кОм).

С помощью вольтметра можно измерить выходное напряжение генератора. Поскольку нас предупредили о том, что при токе, большем 50 мА, лампочка может перегореть, нужно с ней быть осторожными, то есть не следует подключать лампочку непосредственно к выходу генератора. Вновь соберём цепь из последовательно соединённых конденсатора, миллиамперметра и генератора. Выставим такие значения частоты и напряжения генератора, чтобы миллиамперметр показывал ток 50 мА. Если лампочку подключить параллельно миллиамперметру, то его показание немного уменьшится, а лампочка при этом светиться не будет. Это означает, что сопротивление лампочки в холодном состоянии и внутреннее сопротивление миллиамперметра имеют одинаковый порядок величины. Теперь включим в эту цепь лампочку последовательно. Показание миллиамперметра уменьшилось. По величине нового показания миллиамперметра, напряжения на выходе генератора и значениям частоты генератора и ёмкости конденсатора можно найти напряжение на лампочке и её сопротивление для данного значения тока. Для построения вольтамперной характеристики (ВАХ) лампочки нужно получить достаточно большое количество точек (напряжение-ток).

Отношение сопротивлений лампочки при разных токах, текущих через неё, ищется с помощью полученной вольтамперной характеристики.

«Чёрный ящик» (11—2—2005)

Нужно экспериментально определить схему, заключённую внутри «чёрного ящика», и измерить параметры помещённых в него элементов.

Приборы и оборудование: «чёрный ящик» с четырьмя выводами (номера выводов указаны на корпусе), генератор низкой частоты, универсальный измерительный цифровой прибор (измеряющий постоянное и переменное напряжение, силу тока, сопротивление постоянному току), провода. Известно, что внутри ящика ровно три элемента — ими могут быть резисторы, конденсаторы или катушки.

Примечание: между выводами 1 и 2 был подключён конденсатор, между выводами 2 и 3 — катушка, между выводами 3 и 4 — резистор.

Решение. Сначала следует попробовать «пощупать» «чёрный ящик» с помощью прибора в режиме измерения сопротивлений. Между выводами 1 и 2 (или 1—3, 1—4) прибор показывает разрыв. Между выводами 2 и 3 прибор показывает очень малое сопротивление. Между выводами 2 и 4 (а также 3 и 4) прибор показывает некоторое сопротивление R .

Теперь эксперимент нужно провести на переменном токе. Измеряется выходное напряжение генератора U_0 .

При включении последовательно генератора, миллиамперметра и выводов ящика 1 и 2 на малых частотах ток через амперметр мал, а при увеличении частоты ток растёт вплоть до «зашкаливания» прибора. Ясно, что между этими выводами включён конденсатор.

При включении последовательно генератора, миллиамперметра и выводов ящика 1 и 3 на малых частотах ток через амперметр мал, а при увеличении частоты растёт вплоть до значения U/R . Это означает, что параллельно резистору не подключён конденсатор.

При включении последовательно генератора, миллиамперметра и выводов ящика 2 и 4 на малых частотах ток через амперметр равен примерно U/R , а при увеличении частоты ток уменьшается почти до нуля. Ясно, что между этими выводами включены последовательно резистор и катушка индуктивности.

После установления содержимого «чёрного ящика» узнать параметры находящихся внутри элементов не представляет труда.

Исследование «чёрного ящика» (11—2—2006)

Оборудование: «чёрный ящик», содержащий ровно два элемента, которые не соединены друг с другом, две миниатюрные лампочки, потенциометр (реостат с тремя выводами) сопротивлением 0,2 кОм, генератор звуковой, провода.

Задание: определите экспериментально содержимое ящика и измерьте параметры помещённых в него элементов.

(Внутри ящика находились резистор с сопротивлением несколько десятков Ом (в зависимости от типа лампочек) и конденсатор ёмкостью 1—5 мкФ.)

Решение. Для начала, как обычно, проверим качество работы генератора. Соединим последовательно генератор, потенциометр и лампочку. Настроим генератор и потенциометр так, чтобы лампочка заметно светилась. Пройдёмся по всему диапазону частот, в котором генератор работает. Накал лампочки практически не зависит от частоты — это хорошо! Подключим к выходу генератора ещё и вторую лампочку. Свечение лампочки, подключённой через потенциометр, практически не изменилось. Вывод: внутреннее сопротивление генератора достаточно маленькое, это тоже хорошо.

Теперь займёмся «чёрным ящиком».

Соединим последовательно генератор, лампочку, потенциометр и один из неизвестных элементов, находящихся внутри ящика. Настроим генератор и потенциометр так, чтобы лампочка заметно светилась. Пройдёмся по всему диапазону частот, в котором генератор работает.

Для одного из неизвестных элементов свечение лампочки не зависит от частоты. Если «закоротить» этот элемент, свечение лампочки вырастает. Вывод: этот элемент — резистор.

Для второго неизвестного элемента картина другая: на низких частотах лампочка гаснет, а на высоких частотах разгорается ярче. Вывод: этот элемент — конденсатор.

Потенциометр нам достался проволочный с поворотным движком скользящего контакта (полный угол поворота око-

ло 300°). Сопротивления частей потенциометра, включённых между его концами и скользящим контактом, пропорциональны соответствующим углам поворота движка. Снабдим потенциометр самодельной шкалой из бумаги и стрелкой, тоже сделанной из бумаги. Зная сопротивления разных частей потенциометра, можно найти сопротивление резистора, находящегося в «чёрном ящике». Для этого подключим сразу две лампочки к генератору двумя параллельными цепями: одну последовательно с потенциометром, а другую последовательно с неизвестным резистором в ящике. Настройкой потенциометра добьёмся одинаковой яркости свечения обеих лампочек. Поменяв местами лампочки, убедимся, что и в этом случае их свечения одинаковы, следовательно, сопротивления потенциометра и неизвестного резистора в этом случае одинаковы.

Теперь заменим ставший известным резистор вторым неизвестным элементом. Подберём такую частоту генератора, чтобы и в этом случае обе лампочки горели одинаково ярко. Зная частоту генератора и сопротивление потенциометра, можно вычислить ёмкость конденсатора, находящегося в «чёрном ящике».

Исследование «чёрного ящика» (11—1—2008)

Задание: определите схему соединения элементов внутри «чёрного ящика», измерьте параметры этих элементов.

Оборудование: «чёрный ящик», генератор низкой частоты, миллиамперметр переменного тока, резистор 1 кОм, провода.

В ящике содержатся два элемента — нужно определить тип этих элементов, схему их соединения, измерить с максимально высокой точностью их параметры. Миллиамперметр имеет два предела измерений — 5 и 50 мА, он хорошо работает на тех частотах, которые обеспечивает генератор, он содержит диодный выпрямитель, «падение напряжения» на миллиамперметре при максимальном отклонении стрелки прибора составляет примерно 0,6 В.

(В ящике находились индуктивность и ёмкость, включённые параллельно друг другу, рис. 25.)



Рис. 25

Если включить последовательно генератор, резистор, «чёрный ящик» и миллиамперметр и плавно изменять частоту, на которой работает генератор, то на частоте около 10 кГц можно было обнаружить «падение» показаний миллиамперметра в узкой полосе частот. Это соответствует резонансу колебаний в контуре, состоящем из катушки индуктивности и конденсатора. При этом общее сопротивление последовательной цепи становится очень большим, что соответствует параллельному соединению конденсатора и катушки индуктивности внутри «чёрного ящика». Поскольку элементов внутри ящика всего два, можно убедиться в том, что там действительно конденсатор и катушка индуктивности. Для этого собираем схему, в которой последовательно соединены генератор, «чёрный ящик» и измерительный прибор. При достаточном удалении по частоте от резонанса как вниз, так и вверх показания прибора растут вплоть до его «зашкаливания». Это соответствует тому, что суммарный импеданс «чёрного ящика» убывает и на низких, и на высоких частотах.

Чтобы проверить, насколько «хорош» генератор (в том смысле, насколько мало его внутреннее сопротивление), соберём схему, в которой «чёрный ящик» последовательно с миллиамперметром подключён к генератору. Выберем частоту, при которой показание прибора составит примерно полную его шкалу и при дальнейшем удалении от резонанса продолжает расти. Для этого нужно уйти от резонанса либо вверх, либо вниз. Затем подключим к выводам генератора резистор 1 кОм. Если показание прибора изменилось мало, значит, его сопротивление значительно меньше сопротивления резистора, то есть генератор достаточно хорош.

Теперь подключим этот же резистор параллельно измерительному прибору. Если его показание изменится мало, значит, его внутреннее сопротивление значительно меньше сопротивления резистора, что тоже говорит о качестве прибора.

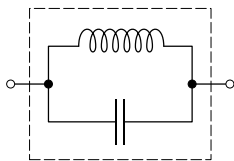
При изменении частоты генератора вблизи резонанса вверх и вниз можно добиться того, чтобы миллиамперметр

показывал максимальное значение тока I_1 , которое определяется параметрами «чёрного ящика» (сопротивлениями генератора и миллиамперметра пренебрегаем). После этого включаем в цепь последовательно с «чёрным ящиком» и генератором ещё и резистор. По изменению показаний прибора I_2 можно вычислить реактивное сопротивление «чёрного ящика» на соответствующей частоте. Это позволит найти величины ёмкости и индуктивности, сравнив их импедансы с сопротивлением резистора. Точные формулы для токов с учётом малости сопротивлений прибора и генератора таковы:

$$I_2 = \frac{U_0}{\sqrt{\frac{L/C}{(1/\omega C - \omega L)^2} + R^2}}, \quad I_1 = \frac{U_0}{\sqrt{\frac{L/C}{(1/\omega C - \omega L)^2}}}.$$

Если считать, что выше частоты резонанса основной вклад в импеданс даёт конденсатор, а для низких частот основную роль играет индуктивность, то написанные формулы будут выглядеть значительно проще:

$$\begin{aligned} I_2 &= \frac{U_0}{\omega^2 L^2 + R^2}, & I_1 &= \frac{U_0}{\omega L}, & \omega &\ll \omega_{\text{рез}}, \\ I_2 &= \frac{U_0}{\sqrt{\frac{1}{\omega^2 C^2} + R^2}}, & I_1 &= \omega C U_0, & \omega &\gg \omega_{\text{рез}}. \end{aligned}$$

Исследование колебаний линейки, закреплённой одним концом (11—2—2008)

Задание: исследуйте колебания линейки, закреплённой одним концом.

Оборудование: пластиковая линейка длины 42 см (цвет — розовый, или оранжевый) — объект изучения, штатив с плоским чугунным основанием, струбцина, прокладка (брусочек из алюминия), вторая линейка длины 40 см, тонкая и прочная капроновая нить с бусинкой массой $m = 0,34$ г (сделана из камня с названием «кошачий глаз»), груз с крючком и с резиновым кольцом (кольцо предназначено для закрепления нити), динамометр школьный (пределы измерения от 0 до 4 Н).

П.1. Теоретическое задание: найдите частоту колебаний бусинки, закреплённой на нити, которая растянута с силой $F \gg mg$. Концы нити жёстко закреплены. От концов нити до бусинки расстояния L_1 и L_2 . Бусинка смещается в направлении, перпендикулярном равновесному положению нити, и отпускается.

П.2. Измерения. Штатив уложите «набок». Используя книги в качестве опоры, добейтесь вертикального расположения чугунного основания. Объект изучения (цветную пластиковую линейку) с помощью трубки закрепите горизонтально между прокладкой и чугунным основанием так, чтобы свободной оказалась часть линейки длиной L (от 25 до 7 см). Измерьте зависимость частоты колебаний линейки от длины её свободной части с помощью измерительной системы из нитки, бусинки, груза.

Первая (теоретическая) часть работы была успешно выполнена всеми участниками III тура. Все нашли зависимость собственной частоты колебаний системы из нитей и бусинки от данных в условии параметров:

$$\omega = \sqrt{\frac{F(L_2 + L_1)}{mL_2L_1}}.$$

Условие экспериментальной части задачи предполагало вполне определённый способ закрепления линейки с помощью штатива и трубки: плоскость линейки в положении равновесия была вертикальной, при этом линейка была вытянута в длину горизонтально.

Свободные колебания линейки возбуждались вручную ударом по линейке или путём выведения её из положения равновесия и отпускания.

Для измерения частоты колебаний линейки на линейку вблизи места её зажима трубкой крепится один из концов нити колебательной системы, предназначенной для измерения частоты. Такое место крепления обеспечивает слабую связь колебательных систем (линейки и бусинки на нитке), то есть нитка с бусинкой не сильно влияет на собственные колебания линейки. При возбуждении колебаний линейки возбуждаются и колебания бусинки. Вблизи резонанса колебания бусинки имеют достаточно большую амплитуду, чтобы

зафиксировать наличие этих колебаний и подобрать параметры измерительной системы для получения резонанса. Подбор осуществлялся изменением длин свободных участков нити и изменением силы натяжения нити. Резонанс фиксировался визуально, при этом точность подбора параметров (длины участков нити) не превышала 2 см при длине соответствующего участка нити около 20 см, то есть погрешность измерения частоты была не меньше 5%.

На основании проведённых измерений следовало построить график зависимости частоты собственных колебаний линейки от длины её свободной части.

Квадрат угловой частоты колебаний обратно пропорционален кубу длины свободной части линейки. Это легко обосновать: при фиксированном изгибе линейки вблизи места её закрепления создаётся определённый момент сил, пропорциональный углу изгиба линейки. Этот момент сил обеспечивает движение с угловым ускорением участка линейки, масса которого пропорциональна длине участка. Момент инерции этого участка пропорционален, соответственно, кубу длины этого участка:

$$K\varphi = -\ddot{\varphi}AL^3 \rightarrow \omega^2 = \frac{K}{Al^3}.$$

Вторую (экспериментальную) часть задачи участники III тура выполнили менее успешно. Скорее всего, это связано с тем, что методика настройки измерительной колебательной системы не была явно описана в условии задачи, а на придумывание собственной методики требовалось время.

Волны на резинке

Задание: найдите зависимость скорости распространения поперечных волн от силы натяжения резинки.



Рис. 26

Оборудование: вибратор 50 Гц, сделанный из аквариумного компрессора, резинка, кронштейны (несколько штук), которые легко крепятся на краю стола, рулетка, динамометр.

Идея опыта представлена на рис. 26.

Генератор «звуковой» частоты

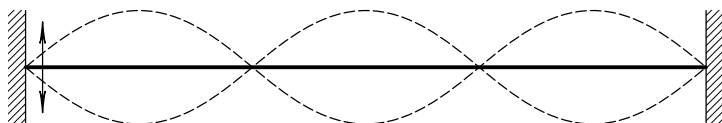
Задание: изготовьте генератор звука на диапазон частот 50—200 Гц.

Оборудование: реле с одной группой из трёх выводов (нормально замкнутых и нормально разомкнутых), батарейка «Крона» (9 В), переменный резистор (потенциометр) с сопротивлением 0—70 Ом, конденсатор ёмкостью 10 мкФ, соединительные провода.

Решение. Для автоматического переключения реле из одного режима работы в другой можно использовать принцип работы электрического звонка (есть такое устройство для демонстраций на уроках физики в школе). Обмотка реле включается последовательно с нормально замкнутым контактом и подключается к источнику. Ток через обмотку начинает возрастать, и, когда он достигает нужного значения, контакт разрывается. Некоторое время контакт отсутствует, за это время ток в обмотке уменьшается до величины «отпускания» и «язычок» (подключён к выводу № 3) снова перебрасывается к выводу № 1. Далее всё снова повторяется.

Параллельно обмотке реле можно включить конденсатор большой ёмкости, этим можно существенно увеличить время, в течение которого нормально замкнутые выводы будут разомкнутыми. Потенциометр может использоваться для ограничения тока, при этом изменяется (уменьшается) время, в течение которого отсутствует контакт нормально замкнутых выводов реле.

После настройки собранной схемы экспериментатор подзывает дежурного и предъявляет ему работающую схему. У дежурного имеется прибор для измерения частоты (частотомер, или осциллограф).

Магнитные измерения

Магнитное поле (до 2000 года)

Задание: найдите зависимость величины индукции магнитного поля на оси симметрии цилиндрического магнита небольших размеров от расстояния до магнита.

Оборудование: два «сильных» цилиндрических постоянных магнита небольших размеров, компас небольших размеров со шкалой направлений в градусах, пластиковая линейка, миллиметровая бумага, скотч.

Решение: магниты прикрепляются на столе так, чтобы их оси симметрии были взаимно перпендикулярны. В точке пересечения осей симметрии располагается компас, который показывает направление суммарного магнитного поля, созданного в месте его расположения магнитами (и Землёй). Передвигая магниты, можно менять соотношение между компонентами суммарного поля.

Желательно, чтобы компас находился посередине деревянной столешницы, как можно дальше от железных частей конструкции стола. Магниты желательно расположить так, чтобы направление оси симметрии одного из них совпало с направлением горизонтальной составляющей магнитного поля Земли. Кстати, горизонтальную составляющую магнитного поля Земли в этой задаче можно использовать в качестве единицы измерения величины индукции магнитных полей, создаваемых магнитами (она равна примерно $1,5 \cdot 10^{-5}$ Тл).

Магнитный ускоритель

Задание: найдите отношение силы, с которой стальной шарик притягивается к магниту, находясь вплотную к нему, к силе тяжести этого же шарика.

Оборудование: две немагнитные линейки длиной 40 см, липкая лента «скотч», цилиндрический магнит небольших размеров, четыре одинаковых стального шарика, копировальная бумага 20 см × 30 см, миллиметровая бумага.

(Масса магнита почти такая же, как и масса каждого шарика.)

Предполагаемый способ решения. Изготавливается «направляющая» дорожка для шариков. Линейки крепятся к столу липкой лентой так, чтобы шарики катались между ними или вдоль них. Магнит и два или три шарика с одной стороны от него лежат между линейками на краю стола, прижавшись друг к другу. Магнит липкой лентой крепится к столу, причём шарики и магнит касаются друг друга непосредственно. К ним с другой стороны направляется с нулевой начальной скоростью четвёртый шарик. Он разгоняется перед столкновением с магнитом и после удара передаёт свой импульс по цепочке самому крайнему шарiku. Этот крайний шарик отрывается от всей «компании», покидает стол и летит в воздухе до соударения с полом. Измерив высоту стола и дальность полёта шарика по горизонтали, можно вычислить его начальную скорость. Задавая разные начальные расстояния между магнитом и четвёртым шариком, можно выяснить зависимость приобретаемой этим шариком скорости от величины расстояния, пройденного «к магниту» перед ударом. По этой зависимости можно вычислить отношение сил притяжения к магниту и к Земле.

Исследование магнита (10—1—2006)

Оборудование: магнит — 1 шт., металлические уголки — 5 шт. (заглушки гнезд в материнском блоке компьютеров), динамометр — 1 шт., прочный капроновый шпагат — 1,5 м, липкая бумага, миллиметровая бумага, плотная бумага, её «плотность» (масса одного квадратного метра) 160 г/м^2 — 1 лист формата А4, две палочки со срезанными ватными тампонами, мерная лента.

Задание: найдите зависимость от расстояния силы притяжения магнита и отогнутой под прямым углом части железного уголка (она располагается параллельно большой грани магнита). Постройте график этой зависимости.

Цилиндрические палочки — это маленькие катки, на которых может смещаться без трения один из уголков. Остальные уголки нужны, чтобы можно было крепить к ним прочный шпагат и, натягивая его динамометром, находить силу натяжения шпагата.

Сила притяжения магнита и уголка в случае, когда они соприкасаются, настолько велика, что, просто потянув за уголок динамометром, её измерить нельзя. Такие силы можно измерять методом разложения силы на составляющие. Прочный шпагат, прикрепленный к подвижному уголку, натягивается настолько сильно, что магнит и уголок готовы оторваться друг от друга. Если в середине шпагата зацепить его динамометром и потянуть в направлении, перпендикулярном шпагату, то он деформируется и принимает форму двух отрезков, составляющих друг с другом небольшой угол. Величину этого угла можно измерить с помощью миллиметровой бумаги. Помещая между уголком и магнитом плотную бумагу (картон), сложенную в несколько слоёв, можно устанавливать разные расстояния между магнитом и выбранной поверхностью стального уголка. Для больших расстояний между магнитом и уголком сила трения между уголком и столом начинает играть существенную роль. Чтобы уменьшить влияние трения на результаты измерений нужно исключить трение скольжения, заменив его трением качения. Для этой цели можно использовать пластмассовые трубочки. На них помещается уголок, и, для того чтобы сдвинуть с места этот уголок, требуется сила, значительно меньшая по величине, чем в том случае, когда «катки» не используются. Для ещё больших расстояний можно уголок просто подвесить на длинном шпагате и измерять с помощью миллиметровой бумаги малые углы между вертикалью и шпагатом. Это тот же самый метод разложения сил на составляющие, действующие в разных направлениях.

Катушка (11, до 2000 года)

Задание: определите число витков медного провода в катушке.

Оборудование: катушка с неизвестным числом витков, моток провода (длина 2 м), плоский магнит с размерами 1 см × 7 см × 10 см, стрелочный прибор «неизвестного назначения» с линейной шкалой. Диаметр катушки 5 см много больше её толщины и разницы большего (внешнего) и меньшего (внутреннего) диаметров витков.

Возможное решение. Подключив выводы катушки к прибору «неизвестного назначения» и поднося (или удаляя) катушку к магниту (или от него), легко установить, что стрелочный прибор показывает наличие индукционного тока. Если переворачивать катушку на 180° , прижимая её до переворота и после переворота к магниту, то отклонение стрелки в максимуме от переворота к перевороту хорошо воспроизводится. Заряд, протекающий по цепи, пропорционален величине изменения магнитного потока через витки катушки при её перевороте.

Затем можно поверх имеющихся витков катушки намотать ещё известное количество витков провода с помощью мотка проволоки, выданной в качестве оборудования. Подключив выводы дополнительных витков к выводам катушки, можно получить новое количество витков (большее или меньшее неизвестного числа витков в зависимости от полярности подключения выводов). Измерения отклонения стрелки прибора в максимуме при аналогичных переворотах катушки с дополнительными витками позволяют вычислить неизвестное количество витков катушки.

Индуктивность

Найдите индуктивность катушки реле.

Оборудование: реле РЭС9 (или подобное), батарейка, диод, конденсатор, стрелочный прибор, который может работать в баллистическом режиме, соединительные провода.

Решение описано в первой части книги в разделе «Измерения зарядов баллистическим методом. Ёмкость, индуктивность».

Измерения магнитного поля (11—2—2007)

Измерение магнитной индукции часто производят с помощью датчиков, основанных на эффекте Холла — магнитное поле действует на движущиеся заряды с «поперечной» силой, вызывая появление электрического поля, которое перпендикулярно направлению движения заряженных частиц. Измеряя «поперечную» разность потенциалов, мы можем

определить величину магнитной индукции B . В нашем опыте датчик представляет собой тонкую пластинку из полупроводника с примесью, которая обеспечивает проводимость n -типа (электронную), по ней пропускают ток (батареяка подключается к выводам белого цвета), электронным вольтметром измеряют разность потенциалов между другой парой выводов (короткие, полупрозрачные). Для используемого датчика: полупроводниковый образец имеет форму тонкой квадратной пластинки, её размеры $(1 \times 1 \times 0,05)$ см. Ток течёт вдоль длинной стороны, проводимость примесная, заряды — носители — электроны. Заряд электрона $q = -1,6 \cdot 10^{-19}$ Кл, концентрация носителей составляет $n = 1,3 \cdot 10^{21}$ $1/\text{м}^3$. Керамическая пластина, на которой закреплён датчик, имеет толщину $0,05$ мм.

Оборудование: батареяка плоская, универсальный измерительный прибор (цифровой «тестер»), датчик Холла с выводами, два цилиндрических магнита (маленькие, блестящие, легко теряются), магнит «бабочка», миллиметровая бумага, несколько листов бумаги одинаковой толщины.

Задание: измерьте магнитную индукцию у торца цилиндрического магнита, измерьте отношение максимальных магнитных полей «бабочки» и цилиндрического магнита, сделайте более точную оценку магнитной индукции цилиндрического магнита непосредственно у его поверхности. Старайтесь во всех случаях измерять именно максимальное значение магнитной индукции, так как поля в разных местах у торца магнита заметно отличаются друг от друга.

Оптика

Коэффициент преломления стекла (11—2—1—2004)

Измерение величины коэффициента преломления стекла, из которого сделана призма. Можно использовать миллиметровую бумагу и карандаш (ручку) для рисования, солнечный свет. Если понадобится липкая лента, булавки, нитки, линейка — попросите их у дежурного. Другие приспособления и приборы использовать нельзя!

Решение. Поскольку выданная призма — это стандартное школьное оборудование и всем школьникам оно хорошо известно, оценивались способы получения результата, и наибольшую оценку получали те способы, которые в принципе могли дать максимальную точность. С помощью листа бумаги, карандаша, линейки и булавок можно было с большой точностью провести линии, которые располагаются параллельно двум граням призмы, образующим острый угол около 30° — 40° . Соответственно, можно определить значение этого угла и его тригонометрических функций с высокой точностью. Если листок бумаги имеет характерные размеры 200 мм, то точность установки иголок по параллельности «на глаз» может быть достигнута около 1 мм, то есть угловая ошибка не превышает 0,005 радиан. Затем с такой же



Рис. 27

точностью на бумаге можно провести линии, параллельные лучам света, которые преломляются в стекле на этом самом угле призмы вблизи его вершины (рис. 27). Можно легко подобрать такое расположение для входящего и преломлённого лучей, чтобы они были симметричными относительно рядом расположенных граней угла призмы. При этом внутри призмы свет идёт перпендикулярно биссектрисе угла, образованного этими гра-

нями. Такое расположение призмы соответствует экстремуму, который легко «улавливается» при наблюдении глазами. Указанное расположение угла призмы и лучей света позволяет получить простую формулу для расчёта. В результате исходные данные для вычислений коэффициента преломления позволяют получить ответ с точностью до второго знака после запятой (например, $1,545 \pm 0,005$).

Точнее измерить коэффициент преломления с помощью предоставленного оборудования в принципе невозможно, так как дисперсия света приводит к разным значениям коэффициента преломления для света с разными длинами волн. Значения коэффициентов преломления для разных длин волн как раз и находятся примерно в этом диапазоне. На глаз положение булавок определяются по длинам волн, для которых

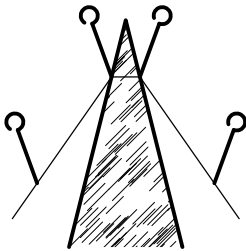
чувствительность зрения наибольшая, то есть в диапазоне жёлто-зелёного света. Красный свет имеет меньший, а синий и фиолетовый имеют больший коэффициент преломления. Если за окном яркое солнце, то можно найти и дисперсию света, то есть разницу коэффициентов преломления для границ видимого диапазона (от красного до фиолетового). Правда, для этого требуются гораздо большие по длине «плечи» — от метра и более.

Косая линза (11—1—2007)

В коробочке с двумя отверстиями находится часть плоско-выпуклой линзы.

Задание: не разбирая коробочку, определите параметры этой линзы — её фокусное расстояние F и расстояние L от главной оптической оси до метки (крестика) на плоской поверхности линзы.

Оборудование: коробочка с частью линзы, источник света — лазерная указка, миллиметровая бумага, липкая лента.

Внимание! Запрещается направлять луч света лазера на соседей и в свои глаза!!!

Не держите лазер включённым длительное время (батарейки садятся!).



Решение. Расстояние от маленького пятна на поверхности куска линзы (метки) до оптической оси составляло 12 см. Фокусное расстояние линзы было около 27 см. Это были вырезанные кружочки из пластиковой линзы Френеля, когда-то входившей в состав так называемого «кодоскопа».

На фотографии ученик держит именно такую линзу.

Поскольку отверстия в коробочке были разного диаметра (одно около 5 мм в диаметре, а другое примерно 1,5 см в диаметре), возможный диапазон углов для направления света лазера на кусок линзы был ограничен. Построения лучей, основанные на свойстве прямолинейности распространения света, давали весьма немалые погрешности. Один из экспериментаторов догадался найти такое расположение линзы, лазера и экрана, при котором луч света лазера (немного расходящийся пучок красного света с начальным поперечным сечением в форме эллипса с поперечными размерами порядка 2—3 мм) собирался на экране в пятно наименьшего размера. У него получились результаты, наиболее близкие к истине.

Линза (11—1—2000)

Измерьте коэффициент преломления налитой в мензурку жидкости и определите фокусное расстояние выданной линзы.

Оборудование: мензурка с неизвестной жидкостью, линза, свечка (и спички — требуйте!), полупрозрачное стекло на подставке, липкая лента — при необходимости, миллиметровая бумага.

Пожалуйста, расходуйте свечку экономно — жгите её только при измерениях!

Комментарии: выданная линза рассеивающая и имеет небольшую оптическую силу порядка минус 1 дптр.

Возможный вариант решения задачи таков. Мензурка имеет цилиндрическую форму. Мензурка с налитой в неё прозрачной жидкостью используется в качестве цилиндрической собирающей линзы. Чтобы получить достаточно чёткое изображение горящей свечи, нужно ограничить по высоте участок мензурки, через который свободно проходит свет. Для этого используются два бумажных кольца на поверхности мензур-

ки. Их можно сделать из листа бумаги, взятого из рабочей тетради, либо из миллиметровой бумаги. Ширину просвета между бумажными кольцами, намотанными на мензурку, можно установить меньше 1 см. По одну сторону от мензурки на одной высоте с просветом устанавливается горящая свеча, а по другую сторону от мензурки устанавливается вертикально листок белой бумаги, на котором получают действительное перевёрнутое изображение свечи. Если варьировать расстояние от свечи до мензурки, то можно добиться возникновения чёткого изображения свечи на бумаге. Наилучшее в смысле минимальности ошибок измерения расстояний расположение свечи, мензурки и бумаги такое, при котором размер изображения совпадает с размером источника света, то есть расстояния от изображения до мензурки и от свечи до мензурки — одинаковы. Диаметр цилиндра, образованного прозрачной жидкостью, на поверхностях которого происходит преломление света, можно измерить с помощью миллиметровой бумаги. После нахождения оптической силы цилиндрической линзы можно вычислить коэффициент преломления света для неизвестной жидкости.

Найти фокусное расстояние рассеивающей линзы можно, поместив её на пути света, идущего от свечи к мензурке. При этом суммарная оптическая сила стеклянной линзы и жидкой цилиндрической линзы будет меньше оптической силы одной цилиндрической линзы.

Фонарь (11—2—2002)

Определение параметров оптических приборов.

Приборы и оборудование: фонарик, два оптических элемента — прозрачный и отражающий, штатив с лапкой, миллиметровая бумага.

Задание: определите тип оптических элементов и определите у каждого из них его главный параметр. Если сумеете — сделайте предположения о назначении тех устройств, от которых были отломаны эти оптические элементы.

Внимание! Ничего не рисуйте на выданных элементах, не царапайте, не ломайте и вообще не меняйте их начального состояния.

(В качестве отражающего элемента был использован кусочек компакт-диска формата DVD, в качестве прозрачного — кусочек однократно записываемого диска CD-ROM. Нужно было определить расстояние между дорожками — период дифракционной решётки.)

Возможное решение. Фонарик закрепляется в лапке на штативе на некоторой высоте над поверхностью стола. Непосредственно под ним горизонтально укладывается изучаемый объект. Изменяя положение своей головы, экспериментатор обнаруживает, что при некоторых расположениях его глаз виден свет, отражённый от поверхности элемента не перпендикулярно к ней, причём свет разложен в спектр. Используя миллиметровую бумагу, можно найти углы, под которыми видны основные цвета видимого света: красный, зелёный, синий. Длины волн, соответствующие этим цветам, известны. Отсюда можно определить период дифракционной решётки, дающей такое разложение белого света в спектр.

Самодельный манометр

Измерение давления

Известно, что можно много раз открывать и закрывать бутылку с сильно газированным напитком и после закрытия бутылки давление газов в ней через некоторое время в значительной степени восстанавливается.

Задание: измерьте давление газов в пластиковой бутылке с сильно газированным напитком.

Оборудование: закрытая пластиковая бутылка с сильно газированным напитком (стенки бутылки и напиток прозрачны — «Спрайт», например), медицинский шприц с пластиковым корпусом на 10 мл с нанесёнными на корпус делениями, у которого отрезаны «приливы» на корпусе (после такой операции шприц свободно пролезает в горлышко открытой бутылки), колпачок для шприца.

Предполагаемый способ решения задачи состоит в следующем.

В шприце «запирается» колпачком фиксированный объём воздуха при внешнем атмосферном давлении. Бутылка с на-

питком аккуратно открывается без тряски, чтобы избежать обильного пенообразования. В бутылку помещается шприц с воздухом внутри, и крышка бутылки вновь завинчивается. Бутылку несколько раз интенсивно встряхивают и сквозь прозрачные стенки отмечают новое значение объёма воздуха внутри шприца. Затем крышку вновь отвинчивают и аккуратно вынимают шприц, не сдвигая его поршень пальцами. Крышку вновь закрывают и снова отмечают объём, занимаемый воздухом внутри шприца. Предположив, что сила трения поршня о стенки шприца одинакова при его движении в обе стороны, по результатам измерений объёма можно вычислить величину давления газов в закрытой бутылке.

Измерение давления

Задание: измерьте с помощью выданного оборудования давление воздуха в пластиковой бутылке. В завинчивающуюся пробку этой бутылки вставлен штуцер, на который надета короткая пластиковая прозрачная трубка с зажимом.

Примечание. Воздух в бутылку до давления, неизвестного экспериментаторам (2 атм), накачивали организаторы (студенты), находившиеся в соседней комнате. Давление измерялось манометром.

Оборудование: длинная (1 м) пластиковая трубка с внутренним диаметром 3 мм (от систем переливания лекарств), затычка для трубки, стаканчик с подкрашенной водой, «переходник» для герметичного соединения трубок, миллиметровая бумага, прозрачная липкая лента «скотч».

Предполагаемое решение. В длинную трубку вблизи одного из её концов помещается «водяной поршень». С другого конца трубка закрывается затычкой. Открытые отверстия длинной трубки с «водяным поршнем» и короткой трубки герметично соединяются. Длинная трубка располагается горизонтально на столе. Вдоль неё укладывается нарезанная полосками миллиметровая бумага, выполняющая роль линейки. Когда зажим ослабляется, воздух из бутылки, расширяясь, заставляет переместиться водяной поршень. По изменению объёма, занимаемого воздухом в длинной трубке

между затычкой и водяным поршнем, можно вычислить давление воздуха в бутылке.

Неизвестный объём

В «чёрном ящике», закреплённом на столе, находится сосуд неизвестного объёма с жёсткими стенками. Из ящика выведена короткая пластиковая трубка, соединённая внутри ящика с внутренностью сосуда.

Задание: определите внутренний объём сосуда.

(В качестве сосуда использовалась 0,5-литровая стеклянная бутылка, частично заполненная водой или песком.)

Оборудование: длинная (1 м) пластиковая трубка с внутренним диаметром около 2 мм, медицинский шприц объёмом 150 мл с делениями на корпусе, тройник и переходники для соединения сосудов с трубками, затычка, зажимы, рулетка, прозрачная липкая лента.

Для решения задачи нужно из «подручных» средств изготовить манометр. Для этого используется длинная пластиковая трубка. С одной стороны она закрывается затычкой, а с другой стороны в неё помещают небольшой по длине (3—4 см) водяной поршень. Если к сосуду, в котором имеется воздух при повышенном (в сравнении с атмосферным) давлении P , подключить сосуд с воздухом при атмосферном давлении P_0 , то после установления равновесия давление P_1 в объединённом сосуде будет иметь некоторое значение, заключённое между P_0 и P_1 . Зная, что процесс изотермический, можно вычислить неизвестный объём.

Пористость материалов

Задание: определите долю пустого (заполненного воздухом) пространства в пористом материале.

Оборудование: цилиндрическая стеклянная пробирка, резиновая пробка со штуцером, длинная (1 м) пластиковая трубка с внутренним диаметром около 2 мм, медицинский шприц объёмом 50 мл, тройник и переходники для соединения сосудов с трубками, затычка, зажимы, пористые материалы в стаканчиках: песок, пластиковые гранулы, мелкие

кусочки битого стекла, упаковка ваты, свёрнутой в рулон, стаканчик с подкрашенной водой, прозрачная липкая лента «скотч».

Предполагаемое решение. Используется свойство воздуха занимать весь предоставленный ему объём в закрытом сосуде. Пробирка с материалом (или без него) подключается к сосуду (шприцу), в котором находится воздух, имеющий более высокое давление, чем атмосферное. По уменьшению давления можно вычислить, во сколько раз увеличился объём, в котором после объединения сосудов находится воздух. Считается, что температура воздуха до соединения сосудов и после соединения одинакова, то есть соответствующие газовые процессы являются изотермическими. Манометр для измерения давления воздуха в сосудах изготавливается из длинной пластиковой трубки. Для этого с одной стороны трубка закрывается затычкой, а с другой стороны в неё помещается «водяной поршень».

Давление насыщенного пара

Задание: измерьте давление насыщенного пара воды (спирта, ацетона) при температурах 50°C , 60°C и 70°C .

Оборудование: термометр, школьный калориметр (сосуд, в котором вода не сразу остывает), две одинаковые стеклянные бутылочки (от детского питания), пробки со штуцерами, длинная (1 м) пластиковая трубка с внутренним диаметром около 2 мм, переходники для соединения, затычка, липкая лента «скотч», рулетка, шприц 10 мл без иглы, вазелиновое (или машинное) масло, горячая вода, спирт, ацетон по требованию.

Использование технических средств

Электронный секундомер

Задание: установите зависимость времени распространения поперечной волны по свободно висящей цепочке от нижнего свободного конца до верхнего закреплённого конца от длины цепочки.

Оборудование: длинная (2 м) цепочка одинаковых шариков, нанизанных на гибкую нить (ёлочное украшение), штатив с креплениями и дополнительным стержнем длиной 1,5 м, электронный секундомер и две пары датчиков на запуск и остановку секундомера, состоящие из светодиодов и фотодиодов, которые при перекрывании светового потока выдают сигналы на запуск и остановку секундомера.

Решение. Цепочка подвешивается на кронштейне к стержню, который закреплён на штативе. Датчики устанавливаются рядом с нижним концом цепочки по разные стороны от него. Самый нижний шарик располагается чуть ниже датчиков. Щелчком пальца или линейки по нижнему шарiku на цепочке возбуждается поперечная волна. Амплитуда отклонения нижних шариков должна быть достаточной для срабатывания датчиков запуска и остановки секундомера.

Время движения волны вверх и вниз одинаково и пропорционально квадратному корню из длины цепочки.

Воздуходувка

Известно, что в струе воздуха, выходящего из воздуходувки, можно «подвесить» массивный шарик.

Задание: установите зависимость силы, с которой воздух, выходящий из отверстия воздуходувки, действует на шарик, расположенный на оси симметрии воздушной струи, от расстояния между центром шарика и серединой выходного отверстия. Найдите зависимости этой силы от радиуса шарика и от расстояния до оси симметрии при наличии смещения шарика от этой оси.

Оборудование: воздуходувка, создающая струю воздуха, направленную вертикально вверх (вместо воздуходувки можно использовать бытовой пылесос), шарики разных размеров и масс, три штатива, нитки, динамометры, стопка книг разной толщины с суммарной толщиной около 20 см, линейка 0,4 м—0,6 м или рулетка.

Возможное решение. Можно зафиксировать положение шарика в пространстве над столом, а под ним перемещать воздуходувку. Для удержания шарика на одном месте можно использовать две или три нити, натяжения которых из-

меряются с помощью динамометров. Если подобрать такое расположение нитей, удерживающих шарик на месте, чтобы они были взаимно перпендикулярны, то расчёт величины суммарной силы не представляет труда. Вертикальное положение воздуходувки изменяется подкладыванием под неё разного количества книжек.

Воздушный компрессор для аквариума

Задание: найдите максимальное давление воздуха, которое может создать компрессор, и установите зависимость производительности компрессора от разницы давлений (выходное давление — атмосферное давление).

Оборудование: пластиковая прозрачная бутылка 2 л, пробка со штуцером, трубка с внутренним диаметром больше 5 мм, соединительные трубки, краны, затычки, пластиковая трубка длиной 1,5 м с внутренним диаметром 2 мм.

Электромотор

Задание: установите зависимость развиваемой коллекторным электрическим мотором механической мощности на валу от «нагрузки».

Оборудование: коллекторный электромотор, источник питания, соединительные провода, амперметр, вольтметр, штатив (2 м) с кронштейнами, блоки, прочные капроновые нити, набор грузов с прорезями.

Примечание: один из блоков должен содержать два склеенных соосно шкива разных диаметров (1:5) на одной оси — это редуктор для электромотора. Можно использовать электромотор и редуктор, которые объединены в один механизм.

Школьные мини-лаборатории «NOVA5000»

Теплопроводность

Задание: найдите величину удельной теплопроводности материала, из которого сделана толстая проволока с изоляционным слоем на поверхности.

Оборудование: базовая модель NOVA5000 с четырьмя датчиками температуры, два стаканчика с мерными делениями, пачка бумажных салфеток, миллиметровая бумага, кусок толстой проволоки длиной около 15—20 см с ПВХ изоляцией, изогнутый в форме подковы, концы проволоки освобождены от изоляции и расплющены. Можно использовать толстую (с поперечным сечением 30—100 мм²) медную или алюминиевую проволоку. Горячая и холодная вода по требованию.

Ход работы: подготавливаются к измерениям лаборатория NOVA5000 и датчики температуры. В каждый стаканчик можно опустить от одного до четырёх датчиков температуры в разные места объёма. Это нужно для проверки того, что температура воды во всём объёме стакана примерно одинакова. В один стаканчик наливается холодная вода с температурой ниже комнатной, а в другой — горячая вода с температурой выше комнатной. В стаканчики опускаются разные концы толстой проволоки. По изменению температур воды в стаканах вычисляется удельная теплопроводность материала проволоки. Длина изолированного участка проволоки и площадь его поперечного сечения измеряются с помощью миллиметровой бумаги.

Меры предосторожности, принимаемые для того, чтобы увеличить точность измерений и уменьшить тепловые потери или «приобретения»: желательно, чтобы разница температур воды и комнаты не превышала 15 градусов. Тогда тепловые потоки от окружающей среды к холодной воде или от горячей воды к окружающей среде будут не слишком велики. Для оценки мощности соответствующих потоков нужно последить за показаниями приборов, помещённых в изолированные стаканчики, в которые ещё не опущены концы проволоки. Перед началом регистрации данных в эксперименте с проволокой нужно выждать некоторое время, в течение которого в проволоке установится стационарное распределение температуры, и затем быстро сменить воду в обоих стаканчиках. Только после этого стоит регистрировать зависимости показаний приборов от времени. Для оценки времени выжидания можно окунуть проволоку, имеющую комнатную температуру, обоими её концами только в один стаканчик и последить за

изменением показаний термометров. Следует использовать бумажные салфетки для термоизоляции стаканчиков и проволоки.

Освещённость—1

Задание: получите зависимость освещённости от расстояния до источника света в двух случаях: источник имеет малые размеры (точечный), источник представляет собой длинный светящийся цилиндр.

Оборудование: мини-лаборатория NOVA5000, оснащённая датчиками освещённости с разными чувствительностями, автомобильная лампочка накаливания $12\text{ В} \times 50\text{ Вт}$ на штативе с источником питания, люминесцентный источник света в форме длинного цилиндра с блоком питания на штативе, соединительные провода. Большой кусок картона, покрашенного с одной стороны чёрным цветом, а с другой стороны — белым (из него можно сделать коробку для затемнения больших размеров, чтобы в ней поместилось оборудование без экспериментатора и блока NOVA5000). Линейка с миллиметровыми делениями, нитка, липкая лента, ножницы.

Предполагаемые действия: на столе устанавливается оборудование. Линейка приклеивается к поверхности стола. К штативу с источником света крепится нитка и вытягивается вдоль линейки. Изготавливается картонная коробка с внутренними чёрными стенками. Собранный установка накрывается картонной коробкой, и коробка крепится к столу липкой лентой. Положение источника света можно менять с помощью нитки, передвигая его под коробкой вдоль поверхности стола. Без коробки провести достаточно точные измерения невозможно, так как мешает внешнее освещение.

Освещённость—2

Задание: получите зависимость яркости свечения лампочки накаливания в видимом диапазоне длин волн от подводимой к ней электрической мощности.

Оборудование: мини-лаборатория NOVA5000, оснащённая датчиками освещённости с разными чувствительностями, ав-

томобильная лампочка накаливания $12\text{ В} \times 50\text{ Вт}$ на штативе с источником питания, амперметр, вольтметр, картонная коробка с чёрными внутренними стенками, светофильтр, выделяющий свет вблизи длины волны $0,5\text{ мкм}$ ($0,48\text{—}0,56\text{ мкм}$).

КПД преобразования электроэнергии в свет лампочкой накаливания

Поскольку глаза человека наполнены водой, участок спектра электромагнитных волн, пропускаемых водой, примерно совпадает с видимым глазами диапазоном длин волн.

Задание: определите долю энергии видимого света в излучении, создаваемом лампочкой накаливания, работающей в номинальном режиме. В качестве фильтра, поглощающего ИК-излучение и пропускающего видимый свет, используйте прозрачную воду.

Оборудование: мини-лаборатория NOVA5000, оснащённая четырьмя датчиками температуры. Автомобильная лампочка накаливания $12\text{ В} \times 50\text{ Вт}$ на штативе с источником питания, амперметр, вольтметр. Три тонкостенных плоскодонных стеклянных цилиндрических стакана одинаковой высоты (около 15 см) с разными диаметрами (стаканы входят друг в друга с зазорами шириной около 1 см ; во внутренний стакан свободно входит лампочка с зазорами порядка 1 см). Стеклянная мензурка с делениями объёмом $150\text{—}200\text{ мл}$. Прямоугольный кусок бархатной бумаги чёрного цвета или кусок чёрной бархатной ткани с такими размерами, чтобы можно было обернуть боковую поверхность стакана с самым большим диаметром. Чистая вода по требованию.

Предполагаемое решение. Стаканы помещаются соосно внутрь друг в друга. Внешний и внутренний стаканы наполняются водой, объёмы залитой воды измеряются мензуркой. Получается воздушный зазор между средним и внутренним стаканами. Бархатная бумага сворачивается в цилиндр и опускается в воду внутрь внешнего стакана. Лампочка до её включения (!), то есть в холодном состоянии погружается полностью в воду внутрь самого маленького по диаметру стакана. Датчики температуры помещаются во внутренний слой воды и во внешний слой воды. Всё, что проходит сквозь про-

зрачную воду в видимом диапазоне длин волн, поглощается чёрной бумагой, а большая часть ИК-излучения будет поглощена водой во внутреннем стакане самого малого диаметра. По изменению температуры воды можно вычислить тепловые мощности, выделяющиеся во внутреннем слое и во внешнем слое воды. Суммарная тепловая мощность примерно равна электрической мощности, подводимой к лампочке. Потери энергии имеют место только вблизи дна и верха внешнего стакана, где свет не улавливается чёрной бумагой.

Реле в экспериментальных задачах

Реле РЭС9 (РЭС10 или другие подобные им реле) используется в качестве объекта изучения. У реле имеется обмотка, состоящая из большого количества проволочных витков, выводы для подключения концов обмотки к источнику тока, группы выводов (одна или несколько), между которыми могут существовать электрические контакты.

В группу обычно входят три вывода (им соответствуют три возможных состояния контакта). Два из выводов группы (№ 1 и № 3) замкнуты, когда через обмотку реле ток не течёт вовсе или течёт недостаточно большой ток. При этом третий вывод (№ 2) с двумя контактирующими выводами не соединён. О такой паре выводов, контактирующих при отсутствии тока в обмотке реле, говорят, что они «нормально замкнутые».

Выводы реле иногда называют «контактами», что с точки зрения логики неправильно, но традиция есть традиция...

Если ток в обмотке реле превышает некоторую пороговую величину — ток срабатывания, то реле «включается» и нормально замкнутая пара выводов размыкается, а замыкается другая пара № 2 и № 3. Их называют «нормально разомкнутыми» выводами.

При уменьшении тока в обмотке сработавшего реле до определённого значения — тока отпускания — реле вновь переключается к нормальному положению выводов. Обычно ток отпускания реле меньше тока срабатывания на 10—20%.

Бывают реле, у которых группы состоят только из двух выводов, причём есть группы как с «нормально замкнутыми», так и с «нормально разомкнутыми» выводами.

В течение небольшого времени, пока происходит «переброска» одного из выводов (№ 3) — его ещё называют «язычком» — от первого ко второму (или обратно), все три вывода не контактируют друг с другом. Это время называют «мёртвым». Мёртвое время t_{1-2} может отличаться от времени t_{2-1} .

Время срабатывания реле

Найдите зависимость промежутка времени, отсчитываемого от момента подключения реле к источнику тока до момента замыкания нормально разомкнутых контактов реле, от поданного на обмотку реле напряжения.

Оборудование: реле с одной группой из трёх выводов (нормально замкнутых и нормально разомкнутых), батарейка «Крона» (9 В), переменный резистор (потенциометр) с сопротивлением 0—70 Ом, конденсатор известной ёмкости (10 мкФ), резистор с неизвестным сопротивлением (10 кОм), мультиметр, микроамперметр (может работать в баллистическом режиме), соединительные провода.

Способ решения описан в части 1 книги в разделе «Измерение малых промежутков времени».

Время отпускания реле

Найдите промежуток времени от момента отключения обмотки реле от источника тока до момента замыкания нормально замкнутых контактов реле.

Оборудование: реле с одной группой из трёх выводов (нормально замкнутых и нормально разомкнутых), батарейка «Крона» (9 В), переменный резистор (потенциометр) с сопротивлением 0—70 Ом, конденсатор известной ёмкости (10 мкФ), резистор с неизвестным сопротивлением (10 кОм), мультиметр, микроамперметр (может работать в баллистическом режиме), соединительные провода.

Способ решения описан в части 1 книги в разделе «Измерение малых промежутков времени».

Мёртвое время

При переключении реле из положения с нормально замкнутыми выводами к положению, когда замкнуты нормально разомкнутые выводы, имеется промежуток времени, в течение которого язычок реле не подключён ни к нормально замкнутому, ни к нормально разомкнутому выводу. Найдите зависимость этого промежутка времени от поданного на обмотку реле напряжения.

Оборудование: реле с одной группой из трёх выводов (нормально замкнутых и нормально разомкнутых), батарейка «Крона» (9 В), переменный резистор (потенциометр) с сопротивлением 0—70 Ом, конденсатор известной ёмкости (10 мкФ), резистор с неизвестным сопротивлением (10 кОм), мультиметр, микроамперметр (может работать в баллистическом режиме), соединительные провода.

Способ решения описан в части 1 книги в разделе «Измерение малых промежутков времени».

Гистерезис

Внутри «чёрного ящика» находятся соединённые неизвестным образом реле и резистор.

Задание: определите параметры элементов, находящихся внутри «чёрного ящика».

Оборудование: «чёрный ящик», батарейка «Крона», мультиметр, вольтметр, потенциометр, соединительные провода.

Решение. Нужно построить зависимость сопротивления «чёрного ящика» от напряжения на его выводах и нарисовать возможную электрическую схему, которая могла бы обладать такими свойствами.

Обмотка реле с сопротивлением R в «чёрном ящике» подключается к выводам «чёрного ящика» последовательно с резистором, имеющим сопротивление $R/2$, через нормально замкнутые выводы реле. При этом нормально разомкнутый вывод реле подключён к выводу из «чёрного ящика» непо-

средственно (то есть минуя добавочный резистор). После срабатывания реле ток обмотки вырастает в 1,5 раза, так как суммарное сопротивление цепи становится меньше в 1,5 раза. Это обеспечивает увеличение различия тока срабатывания и тока отпускания реле — гистерезис.

Предполагается, что школьники нарисуют схему с реле (рис. 28).



Рис. 28

Задачи, которые ещё не давались на олимпиаде

Столкновение монет

Установите долю механической энергии, которая теряется при упругом ударе двух монет.

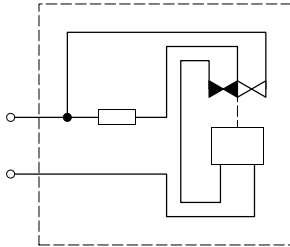
Оборудование: две монеты по 5 руб. и две монеты по 2 руб., штатив с зажимами, упругая пластиковая (или деревянная) линейка, миллиметровая бумага, лист белой бумаги формата A2 или A1.

Предполагаемый способ решения задачи. Изготавливается «пусковая установка» для монет. Для этого упругая линейка крепится в штативе так, чтобы при её оттягивании и отпускании она ударяла по монете и сообщала ей некую фиксированную скорость. Проверяется «качество» пусковой установки. После щелчков монета скользит по горизонтальной поверхности стола, покрытой бумагой, и останавливается на некотором расстоянии от места старта. Сначала измеряются «длины пробега» монеты, не испытавшей удара. А затем измеряются «длины пробега» монеты, лежавшей на столе

и получившей импульс после столкновения с другой монетой, которую запустили из «пусковой установки».

Мощность лампочки

Задание: измерьте электрическую мощность, подводимую к лампочке накаливания.

Оборудование: источник питания 5 В, лампочка накаливания, штатив, термометр, пластиковый цилиндрический стаканчик, чёрная копировальная бумага (10 см × 10 см), миллиметровая бумага. Нельзя горячую (горящую) лампочку из воздуха опускать в воду! Стекланный баллон лопнет, а вторую лампочку вам не дадут! Из воды в воздух горящую лампочку вынимать можно.

Лампочка в холодном состоянии помещается внутрь стаканчика, чёрная бумага тоже помещается внутрь — она прокладывается вдоль стенок стаканчика. Только после этого в стакан заливается вода, в неё опускается термометр, а уж затем лампочка подключается к источнику тока.

Плотность воды

Найдите зависимость плотности воды от температуры в диапазоне 0 °С—50 °С при атмосферном давлении.

Оборудование: стеклянная бутылочка от детского питания, пробка со штуцером, пластиковая трубка с диаметром внутреннего отверстия примерно 2 мм и длиной 1,5 м, шприц 10 мл без иглы, стеклянная банка 1 л, снег, горячая и холодная вода по требованию. Считайте, что при 4 °С плотность воды равна 1000 кг/м³.

Большой период колебаний

Задание: сделайте устройство, в котором бы происходили колебания с периодом 5 с.

Оборудование: штатив с двумя кронштейнами, деревянная линейка 40 см, нить.

Экспериментатор после изготовления устройства подзывает дежурного с секундомером, и дежурный проводит изме-

рение периода колебаний. Результат фиксируется в рабочей тетради и визируется дежурным.

Пользоваться собственными часами запрещается! Оценка за результат тем выше, чем ближе период колебаний в изготовленном устройстве к заказанной величине.

Точка Кюри

Задание: найдите зависимость силы притяжения магнита и кусочка железо-никелевого сплава от температуры.

Оборудование: магнит, стерженёк из сплава, стеклянный сосуд для воды, бумажные салфетки, термометр, штатив, нить, липкая лента «скотч», холодная и горячая вода по требованию.

(Сплав имеет точку Кюри около 60°C .)

Силы можно измерять известными методами, например методом разложения сил с использованием нити и груза. Изменение температуры сплава достигается помещением сплава в горячую воду.

Разборный трансформатор

Дана батарейка «Крона» 9 В, два конденсатора $C_1 = 1$ мкФ и $C_2 = 900$ мкФ, разборный трансформатор с одной намотанной и одной пустой катушкой. Намотанная катушка — готовая обмотка недоделанного трансформатора — содержит 2—3 тысячи витков, это число указано на ней. Катушка проволоки для наматывания второй обмотки. Переключатель электрической цепи, соединительные провода диод, электростатический вольтметр или вольтметр с очень большим внутренним сопротивлением (желательно в несколько сотен МОм)¹.

Задание: с помощью батарейки можно заряжать только конденсатор ёмкостью 900 мкФ. От этого заряженного конденсатора нужно за один раз передать незаряжённому

¹Кстати, для целей этого эксперимента подойдёт школьный демонстрационный осциллограф, у которого выводы отклоняющих пластин выведены наружу и не соединены с какими-либо другими блоками этого осциллографа.

конденсатору с ёмкостью 1 мкФ максимально возможную энергию. После проведения успешного эксперимента нужно позвать одного из дежурных и провести контрольный эксперимент в его присутствии. Полученный результат в Вольтах записывается в рабочую тетрадь, а дежурный «визирует» его.

(В первичной обмотке трансформатора должно быть в $\sqrt{C_2/C_1} = 30$ раз меньшее количество витков, чем во вторичной обмотке.)

Труба в «чёрном ящике»

Из «чёрного ящика», жёстко закреплённого на столе, выходят два конца пластиковой прозрачной трубки с внутренним диаметром 1—1,5 см. Участки концов длиной 15—20 см расположены вертикально и закреплены. Один из концов вверх «загибается вниз» — в него воду наливать невозможно.

Задание: определите длину однородной трубки, находящейся внутри «чёрного ящика».

Оборудование: секундомер, воронка, вода по требованию (дежурный наливает воду в трубку из чайника, а экспериментатор командует: «лей — стоп»).

Решение. Вода наливается до тех пор, пока в двух вертикальных участках трубы не появятся «столбики» воды, заполнившие эти вертикальные участки наполовину. В доступный для наливания воды конец трубы экспериментатор дует и добивается того, что в другом видимом вертикальном участке трубы вода поднялась почти до верхней точки. Затем «дутьё» прекращается и измеряется период возникших колебаний воды в трубке. Этот период связан с общей длиной участка трубки, заполненного водой, а не только с видимыми заполненными водой участками.

Шарик с газом

Задание: установите, каким газом наполнен выданный резиновый шарик с диаметром примерно 20—25 см. Оболочку шарика экспериментатор сам отдаёт организаторам,

и они возвращают ему эту оболочку с газом внутри. Газ «выдаётся» только один раз в тот момент, когда его попросит экспериментатор.

Оборудование: рычажные весы, штатив, несколько не надутых резиновых (воздушных) шариков, бумажная рулетка 1 м с миллиметровыми делениями, нитка, липкая лента «скотч», учебник по физике или по другому предмету. (Книга должна иметь стандартные размеры и массу, близкую к массе стандартного учебника. Набор гирь и габариты весов должны быть такими, чтобы книгу нельзя было взвесить непосредственно на весах, а только методом «частичного» взвешивания.) Книгу можно заменить на плоское стекло толщиной 3—4 мм, длина и ширина стекла должны быть примерно такими же, как у книги.

Шарики можно надуть углекислым газом или аргонном — эти газы имеют бóльшую плотность, чем плотность воздуха в комнате. Книга нужна, чтобы узнать давление газа внутри, для этого она кладётся сверху на шарик, и давление измеряется по размеру пятна контакта книги и шарика.

Решение очевидное — оболочка шарика взвешивается до заполнения её газом, а затем взвешивается та же оболочка с газом внутри. Рулетка используется для нахождения объёма газа в шарике. С помощью учебника или листа стекла можно оценить давление газа внутри шарика. Оно не сильно отличается от внешнего атмосферного давления. По результатам проведённых измерений оценивается молярная масса газа.

Очковая линза

Задание: найдите коэффициент преломления выпукло-вогнутой линзы от очков с оптической силой примерно (+2)—(+2,5) дптр. На потолке (высота более 3,5 м) должен быть яркий источник света — лампа накаливания небольших размеров.

Оборудование: линза, миллиметровая бумага, яркий точечный источник света на потолке.

Решение. Поверхность стекла частично отражает свет. Поэтому в том случае, когда центры кривизны стеклянных

поверхностей находятся между стеклом и далёким точечным источником света, можно получить действительные изображения источника света не только «за линзой», но и в промежутке между линзой и источником света. Эти изображения можно получить, например, на листочке бумаги. Для решения задачи необходимо найти и фокусное расстояние линзы F , и расстояния L_1 и L_2 от линзы до действительных изображений, получаемых между линзой и источником света. Таких изображений достаточно большой яркости два (их на самом деле больше, но все остальные изображения имеют существенно меньшую яркость, чем два самых ярких). Одно из этих изображений создаётся только при отражении света от вогнутого «зеркала» с небольшим коэффициентом отражения. Измерив расстояние от линзы до этого изображения L_1 (оно дальше от линзы, чем второе изображение), можно вычислить радиус кривизны этого «зеркала»: $R_1 = 2L_1$. Второе изображение между линзой и источником света создаётся при двойном прохождении света через линзу и отражении от другого тоже вогнутого зеркала, у которого такой же малый коэффициент отражения. Измерив расстояние до него L_2 , можно найти значение величины: $1/L_2 = 2/F + 2/R_2$.

Вычислив из этих данных радиусы кривизны поверхностей линзы R_1 и R_2 , можно воспользоваться формулой линзы

$$\frac{1}{F} = (n - 1) \left(\frac{1}{R_1} + \frac{1}{R_2} \right).$$

Из этой формулы вычисляется значение коэффициента преломления n материала, из которого сделана линза.

Мультивибратор

Задание: соберите устройство, которое бы генерировало электрические колебания на основной частоте 200 Гц (или в диапазоне 100—500 Гц).

Оборудование: два одинаковых транзистора (с паспортом на них), батарейка, соединительные провода, монтажная плата, резисторы и конденсаторы из определённых диапазонов (100 Ом—10 МОм, 0,01 мкФ—10 мкФ) выдаются по требованию экспериментатора.

Участник соревнований подзывает дежурного и сообщает, что может предъявить результат. Эксперимент проводится в присутствии дежурного, результат фиксируется в рабочей тетради, и дежурный его «визирует».

Чем меньше деталей заказал и получил участник и чем быстрее он заставил схему генерировать на нужной частоте ($\pm 10\%$), тем более высокий балл он получает.

Фазовращатель

Задание: соберите схему, которая бы позволяла из синусоидального сигнала на частоте 10^3 Гц получить сигнал, тоже меняющийся по гармоническому закону, но со сдвигом фазы на определённый угол (в диапазоне от $+70^\circ$ до -70°).

Оборудование: переменный резистор 100 кОм, соединительные провода, монтажная плата, резисторы и конденсаторы из определённых диапазонов (100 Ом—10 МОм, 0,01 мкФ—10 мкФ) выдаются по требованию экспериментатора.

Участник соревнований подзывает дежурного и сообщает, что может предъявить результат. Эксперимент проводится в присутствии дежурного, результат фиксируется в рабочей тетради, и дежурный его «визирует».

Чем меньше деталей заказал и получил участник и чем быстрее он заставил схему работать так, как указано в условии задачи, тем более высокий балл он получает.

ПРИЛОЖЕНИЯ

Инструкция по технике безопасности для учеников, работающих в школьной учебно-научной лаборатории

0. Работать в одиночку в лаборатории запрещено!

1. Будьте внимательны, дисциплинированы, осторожны: сначала выполните указания учителя, а затем спросите, почему он его дал (иначе вопрос может потерять актуальность).

2. Входя в лабораторию, снимите сумки с плеча. Сумкой легко задеть приборы, стоящие на столах (вспомните человека с рюкзаком в автобусе).

3. Приборы и оборудование, находящиеся в лаборатории, не одноразовые! Не следует уносить их с собой из лаборатории! Инструментов немного, поэтому лучше руководствоваться правилом: «где взял, туда же и положи после использования».

4. Уберите со стола всё лишнее. Лишние предметы будут мешать, а тетради и книги по другим предметам можно залить или поджарить. Единственный предмет, который пригодится при любой работе, хотя и не указан отдельно, — это голова. Но расположение и крепление её выполнено столь удачно, что она никогда не мешает в работе.

5. Перед работой продумайте все этапы её выполнения. Созданная вами установка должна быть безопасной и не должна мешать работе ваших коллег. Если после внимательного знакомства с задачей у вас остались вопросы — задайте их учителю. Будьте гуманны, ведь одновременно работать над многими задачами не может даже учитель.

6. Собрав электрическую цепь, проверьте её ещё раз, а затем позовите учителя. После его разрешения можно подавать напряжение на схему. Конструкторы приборов не могли предусмотреть всех ваших ошибок. Электрические приборы, как правило, выходят из строя гораздо быстрее, чем вы успеете понять, что допустили ошибку.

7. К оголённым местам проводов не стоит прикасаться не только руками, но и проводниками (например, грифель карандаша является прекрасным проводником).

8. Помните, что конденсатор и после отключения от сети остаётся заряженным. Конденсатору всё равно через кого разряжаться, а вам нет. Предоставьте конденсатору возможность разрядиться через проводник, который следует держать за изолирующую ручку (обычно это делают отвёрткой).

9. После окончания работы сначала отключите схему от источника напряжения, а затем её разбирайте. Ведь никому в голову не придёт отвинчивать батарею, не перекрыв горячую воду.

10. Будьте особенно осторожны при работе со стеклянной посудой или термометрами, они очень хрупки. Разбив стекло, не пытайтесь сами ликвидировать последствия. Вы своё сделали, остальное может сделать и учитель.

11. Перед работой нужно аккуратно подобрать распущенные волосы (отнюдь не из эстетических соображений). Длинные распущенные волосы не только прекрасно выглядят, но и великолепно горят (не всякое утверждение стоит проверять экспериментально).

12. Не пытайтесь заглянуть в работающий лазер, это очень опасно (не для лазера, а для ваших глаз).

13. Если вам потребовалось дополнительное оборудование или приборы, вы их можете получить только с разрешения учителя.

14. Если вы прочитали всю инструкцию и согласны с ней, смело приступайте к работе, если нет, см. п. 1.

Автор инструкции Евгений Леонович Мещерский

Оценки успеваемости в академии генерального штаба (1880 г.)

1-я степень: успехи слабые. Ученик едва прикоснулся к науке по действительному ли недостатку природных способностей, требуемых для успеха в ней, или потому, что совершенно не радел при наклонностях к чему-либо иному.

2-я степень: успехи посредственные. Ученик знает некоторые отрывки из преподаваемой науки, но и те присвоил себе одной памятью. Он не проник в её основание и в связь частей, составляющих полное целое. Посредственность сия, может быть, происходит от некоторой слабости природных способностей, особливо от слабости того самомышления, которого он не мог заменить трудом и постоянным упражнением. Отличные дарования при легкомыслии и празднолюбии влекут за собой те же последствия.

3-я степень: успехи удовлетворительные. Ученик знает науку в том виде, как она ему была преподаана. Он постигает даже отношения всех частей к целому в изложенном ему порядке, но он ограничивается книгой или словами учителя, приходит в замешательство от соприкосновенных вопросов, предлагаемых на тот конец, чтобы он сблизил между собою отдалённые точки. Даже выученное он применяет не иначе, как с трудом и напряжением.

На сей степени останавливаются одарённые гораздо более памятью, нежели самомышлением; но они прилежанием своим доказывают любовь к науке. Эту степень можно назвать степенью удовлетворительных успехов, потому что ученик, достигнув оной, в состоянии будет следовать за дальнейшим развитием науки и применять её в случае надобности. При этом и размышление, всегда позже памяти нас посещающее, пробуждается часто даже среди этой механической работы.

4-я степень: успехи хорошие. Ученик отчётливо знает преподаваемое ему учение; он умеет изъяснить все части из начал, постигает взаимосвязь их и легко применяет усвоенные истины к обыкновенным случаям. Тут действующий разум ученика не уступает памяти и он почитает невозможным выучить что-либо, не понимая. Один недостаток прилежания и упражнения препятствует такому ученику подняться выше. С другой стороны, и то правда, что самомышление в каждом человеке имеет известную степень силы, за которую черту при всех напряжениях перейти невозможно.

5-я степень: успехи отличные. Ученик владеет наукой: весьма ясно и определённо отвечает на вопросы, легко сравнивает отдалённые точки учения и с пронизательностью,

довольно изощрённую упражнениями, разбирает новые и сложные предлагаемые ему случаи; знает слабые стороны учения, в коих сомневаться должно, и что можно возразить против теории... Только необыкновенный ум при помощи хорошей памяти, в соединении с пламенной любовью к наукам, а следовательно, и с неутомимым прилежанием может подняться на такую высоту в области знания.

ОГЛАВЛЕНИЕ

Введение	3
Часть 1	5
Работы по механике	5
Простые измерения	5
Тормоза	7
Прочность нити	9
Вес купюры	11
Маятник	13
Электрические измерения на постоянном токе	17
Резисторы	18
Большие сопротивления	20
Точные измерения	24
Нагрузочная кривая	26
Зависимость сопротивления от температуры	27
Баллистический метод	32
Малые интервалы времени	35
Погрешности	38
Приборы и способы измерений физических величин	48
Правила записи измеренных величин с указанием ошибок	51
Вероятности осуществления событий	51
Как не следует поступать, или гипотетический школьник	53
Часть 2	58
Планирование эксперимента	59
Оформление отчёта о работе	60

Экспериментальные задачи физических олимпиад	62
Механика	62
Термодинамика и молекулярная физика	88
Электрические измерения	105
Колебания и переменный ток	127
Магнитные измерения	147
Оптика	151
Самодельный манометр	156
Использование технических средств	159
Школьные мини-лаборатории «NOVA5000»	161
Реле в экспериментальных задачах	165
Задачи, которые ещё не давались на олимпиаде . . .	168
Приложения	175
Инструкция по технике безопасности для учеников, работающих в школьной учебно-научной лаборатории	175
Оценки успеваемости в академии генерального штаба (1880 г.)	176

*Варламов Сергей Дмитриевич
Зильберман Александр Рафаилович
Зинковский Василий Иванович*

**ЭКСПЕРИМЕНТАЛЬНЫЕ ЗАДАЧИ
НА УРОКАХ ФИЗИКИ
И ФИЗИЧЕСКИХ ОЛИМПИАДАХ**

Редакторы *А. К. Кулыгин, М. В. Семёнов, Д. Е. Щербаков*
Корректор *О. А. Васильева*
Тех. редактор *Д. Е. Щербаков*

Подписано в печать 15/ХП 2008 года. Формат 60 × 90 ¹/₁₆.
Бумага офсетная № 1. Печать офсетная. Объём 11,5 печ. л.
Гарнитура Школьная. Тираж 2000 экз. Заказ № .

Издательство Московского центра непрерывного
математического образования.
119002, Москва, Большой Власьевский пер., 11.
Тел. (499) 241 74 83.

Отпечатано с готовых диапозитивов в ППП «Типография „Наука“».
119099, Москва, Шубинский пер., 6.