

ВЫСШЕЕ ФИНАНСОВОЕ ОБРАЗОВАНИЕ

Е.П. Жарковская

Банковское дело

Учебник

4-е издание, исправленное и дополненное

Рекомендовано УМО по образованию в области финансов, учета и мировой экономики в качестве учебного пособия для студентов, обучающихся по специальности «Финансы и кредит» ОМЕГА-Л
Москва 2005



Нет страницы № 137

УДК 336.71(470+100)(075.8) ББК65.262.1(0)я73-1 Ж 35

Рецензенты:

Профессор кафедры «Международный бухгалтерский учет и аудит», доктор экономических наук Л.В. Донцова (Государственный университет — Высшая школа экономики)

Зав кафедрой «Финансы и кредит», кандидат экономических наук, доцент Л. С. Александрова (Международный институт экономики и права)
Жарковская, Елена Павловна.

Банковское дело: учебник для студентов вузов по специальности 060400 «Финансы и кредит», 060500 «Бухгалт. учет, анализ и аудит»/Е. П. Жарковская. - 4-е изд., испр. и доп. — М.: Омега-Л, 2005. — 452 с. - (Высшее финансовое образование). - ISBN 5-98119-609-2.

Агентство СІР РГБ

Данный учебник разработан в соответствии со стандартами Министерства высшего образования и программой курса «Банковское дело». В нем рассмотрены вопросы организации банковских систем, формы и методы регулирования денежно-кредитной эмиссии в России и за рубежом, виды банковских операций по привлечению и размещению ресурсов, вопросы анализа деятельности, управления ликвидностью и формирования прибыли коммерческого банка.

Практическая ценность (и оригинальность) учебника состоит в том, что по каждой теме разработаны структурно-логические схемы, позволяющие глубже понять учебный материал.

Издание ориентировано на студентов высших учебных заведений и слушателей факультетов по получению второго высшего образования (ФПК) по специальностям 060400 «Финансы и кредит», 060500 «Бухгалтерский учет, анализ и аудит», 060600 «Мировая экономика».

Только для ознакомления

ОГЛАВЛЕНИЕ

ПРЕДИСЛОВИЕ....6

ЧАСТЬ I. БАНКИ И БАНКОВСКИЕ СИСТЕМЫ

ГЛАВА 1. История развития, виды и современное состояние банковских систем...9

1.1. История развития банковского дела..9

1.2. Мировые банковские системы на современном этапе....11

Банковская система Канады....16

Банковская система Великобритании....20

Федеральная резервная система США....24

Банковская система Китая.27

Банковская система России: история ее формирования, современное состояние и направления дальнейшего развития...34

Современная банковская система и ее роль в накоплении и концентрации ссудного капитала.43

ГЛАВА 2. Центральные банки. Сущность, функции и роль в регулировании экономики....64

2.1. История возникновения и сущность центральных банков...64

2.2. Основные функции центральных банков....69

2.3. Банк России как орган контроля и регулирования деятельности коммерческих банков..93

ГЛАВА 3. Коммерческие банки, функции и структура...103

3.1. Назначение, функции, принципы деятельности, формы собственности, структура коммерческого банка...103

3.2. Порядок создания и ликвидации коммерческого банка.108

3.3. Величина банка и основные направления его расширения...119

===3

только для ознакомления

PDF-версия специально для MirKnig.com

- 3.4. Виды удаленных подразделений.124
- 3.5. Порядок открытия, регистрации и ликвидации различных удаленных подразделений.130
- 3.6. Примерная структура управления удаленных подразделений. Виды деятельности удаленных подразделений.134

ЧАСТЬ II. ДЕЯТЕЛЬНОСТЬ КОММЕРЧЕСКИХ БАНКОВ

ГЛАВА 1. Коммерческий банк и система денежных расчетов....145

- 1.1. Система денежных расчетов и платежный механизм. Система межбанковских расчетов.145
- 1.2. Формы расчетов и платежные документы..168

ГЛАВА 2. Операции коммерческих банков....183

- 2.1. Операции коммерческих банков по формированию ресурсов.183
- 2.2. Активы коммерческих банков. Кредитные операции коммерческих банков. Операции межбанковского кредитования...194
- 2.3. Валютные операции коммерческих банков.226
- 2.4. Операции с ценными бумагами..242
- 2.5. Лизинговые операции коммерческих банков.251
- 2.6. Факторинговые операции коммерческих банков..276
- 2.7. Тростовые операции коммерческих банков.,...280
- 2.8. Депозитарная деятельность коммерческих банков в России...288
- 2.Э. Ипотечные операции коммерческих банков....291

ГЛАВА 3. Бухгалтерский учет и отчетность в коммерческих банках..315

- 3.1. Бухгалтерский учет в банках и его особенности. Бухгалтерский баланс коммерческого банка....315
- 3.2. Основные формы отчетности коммерческих банков перед Банком России..324

ЧАСТЬ III. ЭФФЕКТИВНОСТЬ КОММЕРЧЕСКИХ БАНКОВ

ГЛАВА 1. Банковские риски, надежность и эффективность коммерческих банков....344

- 1.1. Надежность, ликвидность и платежеспособность коммерческого банка.....,344

===4

только для ознакомления

PDF-версия специально для MirKnig.com

- 1.2. Понятие рисков, причины их возникновения и классификация.354
- 1.3. Принципы построения системы управления рисками банка. Система внутреннего контроля банка..359
- 1.4. Российская и международная практика регулирования риска потерн репутации коммерческим банком....363
- 1.5. Эффективность деятельности коммерческого банка..372
- 1.6. Рентабельность работы коммерческого банка...381

ГЛАВА 2. Экономический анализ деятельности коммерческого банка..386

- 2.1. Роль, задачи и информационная база анализа.386
- 2.2. Методы анализа деятельности коммерческого банка.391

ГЛАВА 3. Финансовый менеджмент клиента банка..408

- 3.1. Взаимоотношения банка с клиентами..408
- 3.2. Основные положения финансового менеджмента клиента банка....410

ГЛАВА 4. Интернет-банкинг, состояние, проблемы и перспективы развития...424

- 4.1. Сущность удаленного банкинга. Виды сегментации рынка Интернет-банкинга....424
- 4.2. Перспективы Интернет-банкинга..430

КРАТКИЙ СЛОВАРЬ..445

ЛИТЕРАТУРА..450

ПРЕДИСЛОВИЕ

Современное банковское дело—это очень динамичный бизнес во всем мире и в России в частности. В России банковский бизнес в полном своем объеме очень молод, тем не менее он уже успел пройти все основные фазы становления и падения, характерные для стран с устоявшейся рыночной экономикой.

Процесс экономических преобразований в России начался с реформирования банковской системы, которая продолжает развиваться и модернизироваться и в настоящее время. Коммерческие банки стали центральным звеном рыночной системы функционирования экономики. Развитие банковской системы является одной из основ развития экономики государства.

В учебнике банковское дело рассматривается как отдельная область бизнеса, которая имеет свою историю, область функционирования и структуру управления. Роль банков в экономике очень велика. В процессе своей деятельности они вступают во взаимоотношения как с другими банками и клиентами разных форм собственности, так и с различными субъектами хозяйственной жизни страны.

С учетом этого в основу рассмотрения деятельности банка положен комплексный подход, который позволяет связать деятельность банков с процессами воспроизводства и развития экономики. По мнению автора, такое комплексное представление банковского бизнеса позволяет студентам изучить систему управления банками, их взаимодействие с другими субъектами экономики и степень влияния банковского бизнеса на экономику в целом. Кроме того, системный подход к предмету изучения позволяет связать воедино многие экономические термины и понятия, которые, к сожалению, еще не имеют достаточно четкого определения.

Основными задачами изучения курса «Банковское дело» являются:

- приобретение базовой подготовки в сфере деятельности банковских систем;
- овладение широким кругом вопросов, связанных с деятельностью различных видов банков в современной России и экономически развитых странах;
- изучение системы отношений внутри банковского сектора при обязательном регулировании их Центральным банком России в условиях рыночной экономики.

Учебник «Банковское дело» содержит краткое изложение основных, наиболее важных тем курса

Следует отметить, что материал учебника не исчерпывает содержания всего комплекса тем курса. Для овладения курсом в полном объеме необходимо изучение отдельных тем с привлечением дополнительных источников, указанных в учебнике.

===6

ТОЛЬКО ДЛЯ ОЗНАКОМЛЕНИЯ

ЧАСТЬ I. БАНКИ И БАНКОВСКИЕ СИСТЕМЫ

ГЛАВА 1. ИСТОРИЯ РАЗВИТИЯ, ВИДЫ И СОВРЕМЕННОЕ СОСТОЯНИЕ БАНКОВСКИХ СИСТЕМ

1.1. История развития банковского дела

Термин «банк» происходит от итальянского слова «банко», которое означало лавку, скамью или конторку, за которой менялы оказывали свои услуги.

С древнейших времен потребности общественной жизни заставляли людей заниматься посреднической деятельностью, которая выражалась во взаимных платежах, связанных с обращением монет, различных по весу и содержанию драгоценных металлов.

Во многих источниках, дошедших до наших времен, можно встретить данные о вавилонских банкирах, принимавших процентные вклады и выдававших ссуды под письменные обязательства и под залог различных ценностей. Историки отмечали, что в VIII в. до н.э. Вавилонский банк принимал вклады, платил по ним проценты, выдавал ссуды и даже выпускал банковские билеты. Выделялась деятельность банкирского дома Игиби, который стал своего рода Ротшильдом древнего Вавилона. Операции банкиров Игиби были весьма разнообразны. Этот банкирский дом производил на комиссионных началах покупки, продажи и платежи за счет клиентов; принимал денежные вклады; предоставлял кредит клиентам, за что получал вместо процентов право на плоды урожая с полей должника; выдавал ссуды под расписку и под залог. Банкирский дом Игиби также выступал в качестве поручителя по сделкам. Вавилонский предок современных банкиров не чурался участвовать в товарищеских торговых предприятиях в качестве финансирующего вкладчика.

Наконец, есть указание еще на одну функцию, исполнявшуюся банкирами Игиби, — роль советчика и доверенного лица при составлении разного рода актов и сделок. Кроме того, в Вавилоне зародились ростовщичество и меняльное дело.

Наряду с частными банкирами крупные денежные операции проводили храмы. В основном они занимались хранением запасных о>ндов и сокровищ, а также давали городам долгосрочные ссуды под небольшие по

====9

только для ознакомления

PDF-версия специально для MirKnig.com

тому времени проценты. Сохранились сведения о городском займе, который был выдан Делосским храмом на пять лет из расчета 10% годовых.

Во времена античности, когда преобладало натуральное хозяйство, наиболее характерными были натуральные займы (например, в Греции займы под аренду земли).

В древнем Египте банковское дело находилось в ведении государства. По достоверным данным, древнеегипетские банки кроме фискальной функции осуществляли следующие операции, покупку, продажу и размен монет, выдачу ссуд; ипотечные и ломбардные операции; учет обязательств до наступления срока; прием вкладов. В папирусах содержится информация о деятельности египетских банкиров в качестве советников по управлению клиентскими именами и переводам.

В античный Рим банковское дело было «завезено» из Греции. Как и в Афинах, римские банкиры также имели свои заведения на форуме.

В Англии, ставшей в XVII в. самой передовой индустриальной страной, первыми банкирами были, как правило, золотых дел мастера. Вскоре после того, как в торговых сделках начали использовать золото, стало очевидным, что как покупателям, так и торговцам неудобно и небезопасно каждый раз при заключении сделок перевозить, взвешивать и проверять на чистоту золото. Поэтому укоренилось правило: отдавать золото на хранение золотых дел мастерам, которые имели подвалы или специальные кладовые и могли за плату предоставить их. Получив золотой вклад, золотых дел мастер выдавал вкладчику квитанцию. Вскоре товары стали обмениваться на квитанции золотых дел мастеров. Квитанции, таким образом, превратились в раннюю форму бумажных денег.

Бумажные деньги (квитанции), находившиеся в обращении, полностью обеспечивались золотом. Видя готовность людей принимать квитанции в качестве бумажных денег, золотых дел мастера начали осознавать, что хранимое ими золото востребуется редко, в результате чего количество еженедельно и ежемесячно вкладываемого золота стало превышать количество изымаемого. Затем какому-то сообразительному золотых дел мастеру пришла в голову идея, суть которой заключалась в том, что выпуск бумажных денег может превышать количество имеющегося золота. Этот золотых дел мастер и стал направлять избыточные бумажные деньги в обращение, давая под процент ссуды торговцам, производителям и потребителям. Так зародилась банковская система частичных резервов. Если, например, золотых дел мастер давал в ссуду сумму, равную количеству находящегося на хранении золота, то общая стоимость денег вдвое превышала стоимость золота, и резервы составляли 50% стоимости выпущенных бумажных денег.

===10

только для ознакомления

Мировая банковская система формировалась в ходе эволюционного процесса, длившегося в течение нескольких веков. Первые банки возникли на рубеже XVI — XVII вв. — так, купеческие гильдии ряда городов (Венеции, Генуи, Милана, Амстердама и др.) создали так называемые жиробанки для осуществления безналичных расчетов между своими клиентами. Первый акционерный Английский банк был учрежден в 1694 г. и получил от правительства право выпуска банкнот.

1.2. Мировые банковские системы на современном этапе

В настоящее время следует выделить два основных типа организации кредитно-банковских систем в развитых странах:

- кредитно-банковская система с центральным банком;
- кредитно-банковская система с федеральным резервом.

До 1999 г. в развитых капиталистических государствах, к которым можно отнести Японию, Германию, Великобританию, Францию, Италию, Швейцарию, Нидерланды и Бельгию, с некоторыми вариациями действовала банковская система с независимым центральным банком. Система федерального резерва использовалась только в Соединенных Штатах Америки.

Однако новейшая экономическая история показала, что в ситуации, когда страна стремится к тому, чтобы ее валюта была резервной и расчетной в мировом масштабе, система федерального резерва является более конкурентоспособной, оперативной и устойчивой.

При переходе России к капиталистическому пути развития также была внедрена банковская система с независимым центральным банком.

До 1999 г. основными государствами-конкурентами, претендующими на обслуживание международных экономических связей в своих банковских системах, были Япония, США и Германия. Валюты этих стран, безусловно, являлись резервными на протяжении 20 последних лет. Тем не менее такая ситуация не устраивала другие развитые европейские государства, на долю которых вместе с Германией приходилось около 25% объема мирового экспорта (тогда как доля США составляла примерно 12%, а Японии — только 9,5%). При этом около 50% международных валютных резервов, включая СДР и права на кредит МВФ, были в долларах США, 13% — в немецких марках, а 7% — в японских иенах и 7% — в ЭКЮ («суррогатная» валюта, применяемая для обслуживания международных долгов). Не следует забывать и о том, что страны — члены Европейского

===11

только для ознакомления

валютного союза (ЕВ С), владеют подавляющей частью мировых резервов монетарного золота Доля Германии, Франции, Италии, Нидерландов и Бельгии в мировом запасе золота составляет в совокупности примерно 34,5%, включая резервы Европейского валютного института (ныне ЕЦБ) — 42,5% Для сравнения- на долю США приходится около 24% мировых запасов монетарного золота, а Японии — около 2%

Совокупный объем рынка государственных ценных бумаг в Европе превышает объем аналогичного рынка в США почти на 5%, причем статус государств ЕВ С как крупного совокупного международного нетто-кредитора обеспечивает европейскому государственному долгу максимальный рейтинг

Капитализация европейского рынка государственных и корпоративных облигаций составляет 70% капитализации американского рынка, а рынка акций - 60%

Биржевой оборот фьючерсов и опционов в Европе составляет око-ад 60% оборота данных финансовых инструментов в США.

Статус доллара США как мировой резервной валюты на протяжении полусотни лет после подписания Бреттон-Вудского соглашения давал США немалые преимущества - во-первых, возможность финансировать бюджетный дефицит эмиссионными средствами, пользуясь постоянным спросом на национальную валюту за рубежом; во-вторых, возможность финансировать национальной валютой 160-миллиардный дефицит текущих операций, противопоставляя эластичность процентных ставок волатильности валютных курсов

Все вышеозначенное создавало угрожающую ситуацию для финансовой независимости и стабильности экономических систем группы развитых европейских стран и непрерывно подталкивало Западную Европу к финансовой и экономической интеграции. В силу того обстоятельства, что в развитых странах Европы сложилась и функционировала система разрозненных государственных центральных банков, каждый из которых эмитировал собственную национальную валюту, европейской банковской системе было очень сложно конкурировать с Федеральной резервной системой США Исключение составляла система Бундесбанка ФРГ, которая на протяжении 20 — 25 последних лет держала неоспоримое лидерство среди европейских банковских систем. Немаловажную роль в этом играл тот факт, что немецкая марка являлась международной резервной валютой первой категории. Наличие в Европе ряда банковских систем, различных по законодательному устройству и методам регулирования валютных курсов, создавало проблематичную ситуацию с поддержанием стабильности курсов национальных европейских валют.

===12

только для ознакомления

Прологом к объединению континента стал Римский договор 1957 г., который не декларировал в явной форме стремление к единой европейской валюте, но ставил во главу угла стабильность валютных курсов в качестве основного приоритета европейской интеграции. В 1962 г, несмотря на действие в это время Бреттон-Вудской системы золотовалютного стандарта, в рамках которой устанавливались фиксированные соотношения между валютами, Европейская комиссия провозгласила переход к единой европейской валюте как одну из стратегических целей Сообщества. В 1969 г после ревальвации немецкой марки канцлер В Брандт «оживил» эту идею она была формализована в плане Вернера по переходу к единой европейской валюте в 1970 г. Но в 1971 г. крах Бреттон-Вудской системы, демонетизация золота и начало «свободного плавания» валют перечеркнули вышеназванный план

Европейские страны создали в 1972 г механизм совместного регулирования «плавающих» курсов. Он ограничивал отклонения валютных курсов от центральных значений пределами в 1,125% и был известен как «курсовая змея» из-за высокой частоты колебаний кросс-курсов европейских валют к доллару США. Однако функционирование этого механизма протекало сложно Великобритания придерживалась этих правил всего шесть недель, Франция и Италия дважды отступали от системы правил, предусмотренных механизмом совместного регулирования «плавающих» курсов, Стало очевидным, что в мировой денежной системе произошли необратимые изменения и возврат к фиксированным соотношениям валют невозможен. Тогда европейские государства создали Европейскую валютную систему (ЕВС). 7 июля 1978 г. в Бремене было заключено соглашение о создании ЕВС Меморандум о создании ЕВС был подписан президентом Еврокомиссии Р.Дженкинсом в 1978 г. К марту 1979 г. страны ЕВС (кроме Великобритании, присоединившейся позже) вошли в систему, предусматривающую формирование валютных курсов, с механизмом, ограничивающим их отклонения пределами в 0,25% в обе стороны от фиксированных центральных значений. Для наименее стабильных валют пределы были установлены в 6% Как и в случае с предыдущим неудачным опытом, данный механизм себя не оправдал. Французский франк и итальянская лира дважды подвергались девальвации, а с приходом к власти левоцентристского правительства Ф.Миттерана в 1982—1983 гг встал вопрос о выходе Франции из ЕВС. Но этого не случилось. В декабре 1991 г. президент Еврокомиссии Ж.Делор выступил с подробной программой поэтапного перехода к единой евровалюте. Его доклад стал основой для принятия формального соглашения государств - участ-

===13

только для ознакомления

ников ЕВС, которое было подписано в Маастрихте в начале 1992 г. Но в том же году был проведен «неудачный» референдум в Дании, что создало почву для сомнений в состоятельности планов европейской валютной интеграции. Вследствие этого Великобритания и Италия вышли из вышеупомянутого соглашения. Этот шаг привел к различным результатам в обоих государствах. Италия, которая являлась страной с малоэффективной экономической системой, активизировала свою финансовую дисциплину, и в мае 1998 г. ее официально включили в число государств - членов моновалютного пространства. В Великобритании же — напротив — выход из соглашения способствовал развитию «евроскептицизма». В то же время лейбористский кабинет сформулировал невозможность присоединения страны к евросистеме до очередных парламентских выборов в 2002 г.

2 мая 1998 г. в Брюсселе главы одиннадцати западно-европейских государств — Австрии, Бельгии, Германии, Ирландии, Испании, Италии, Люксембурга, Нидерландов, Португалии, Финляндии и Франции — подписали меморандум о вступлении в коллективную денежную систему. 1 января 1999 г. национальные денежные единицы и ЭКЮ в безналичном обороте были конвертированы в коллективную валюту — евро. В наличном обороте банкноты и монеты евро заменили существующие национальные наличные знаки в 2002 г.

Преимущества, которые дает объединение денежных систем в Европе, определяют значительные позитивные последствия на экономических и финансовых рынках Европы. В Европе практически устранен фактор риска изменения валютных курсов (исключение составляют экономически развитые Швейцария и Великобритания), что снижает издержки, связанные с ведением внешнеэкономических операций, ускоряет обмен товарами, экономическими ресурсами и международными инвестициями. Экономика Европы стала менее затратной и более конкурентоспособной, так как евро в среднем более стабильная валюта, чем национальные денежные единицы каждой из стран — членов Европейского валютного союза в отдельности. А значит, выгоды получают и внешние контрагенты. Возросла конкуренция между европейским и американским рынками капитала. Увеличился интерес к портфельным и спекулятивным инвестициям в различные виды европейских активов. Повысилась финансовая дисциплина и возросла экономическая стабильность в европейских государствах с исторически менее развитой экономикой.

Все вышеописанное превратило европейскую валютную систему, состоящую из национальных банковских систем, возглавляемых центральными банками, и объединенную по схеме федерального резерва под

контролем Европейского банка, в серьезного конкурента для Федеральной резервной системы США

Однако переход к единой европейской валюте привел к большим переменам на валютных и денежных рынках Европы. Отпала необходимость в конверсии между европейскими валютами Таким образом, сузилась область деятельности, связанная с обслуживанием денежного оборота внутри европейских валютных рынков и со спекуляциями и арбитражем Остались в основном конверсионные и арбитражные операции между евро, швейцарским франком и фунтом Великобритании. Также исчезли многочисленные инструменты денежного рынка и рынка деривативов, выраженных в национальных валютах стран — членов ЕВС

По имеющимся оценкам, эти трансформации привели к сокращению общего объема финансовых операций в Европе в среднем на 35—40%

Внутриевропейский валютный рынок обслуживает на данном этапе в основном клиентские поручения Межбанковский дилинг ориентирован на международные операции Лишился внутреннего заработка и рынок депозитарных сделок, так как краткосрочные процентные ставки в пределах ЕВС практически одинаковы Для депозитарных сделок сохранился лишь внешний рынок Проблемы потери рынков и прибыли в Европе европейские финансовые институты решили за счет экспансии на внешние рынки и рынки новых финансовых продуктов

В настоящий момент европейские банки активно интегрируются в валютные рынки, рынки капитала и рынки банковских услуг других стран и регионов Прежде всего, к этим рынкам можно отнести рынок Восточной и Центральной Европы. Но нельзя исключать и проникновение крупнейших европейских коммерческих банков на рынок Азиатско-Тихоокеанского региона В аспекте развивающихся финансовых рынков, к которым традиционно относится и рынок России, все эти последствия можно отнести к числу позитивных результатов международной интеграции финансовых рынков

Между тем в Европе появляется дополнительный стимул к укрупнению банковского сектора и к повышению его стабильности и качества предоставления финансовых услуг по минимальным ценам

К началу 1999 г. Европейский союз был уже одним из основных внешнеэкономических партнеров российских предприятий Однако около 80% внешнеторговых контрактов нашей страны заключалось в долларах США И примерно лишь 10% операций отечественных коммерческих банков с иностранными валютами приходилось на валюты европейских стран С введением евро ситуация изменилась. Поскольку импортерами российских энергоресурсов в большей степени являются

государства ~ члены ЕВС, произошла существенная трансформация валюты расчетов.

Рассмотрим банковские системы ряда стран, экономика которых находится в разных стадиях развития.

Банковская система Канады

По уровню развития экономики Канада входит в число 7 ведущих промышленно развитых стран мира. Важное место в экономическом потенциале страны занимает сектор финансовых услуг, который по результатам обследования, рассмотренного Всемирным экономическим форумом в 1998 г., занимал 6-е место среди 53 государств по уровню конкурентоспособности и 1-е место в мире по показателю стабильности. Финансовый сектор Канады весьма диверсифицирован. В число его основных участников включаются: местные и иностранные банки, кредитные учреждения и кооперативные кассы, страховые компании, страховые агенты и брокеры, трастовые компании, взаимные фонды, дилеры по ценным бумагам, пенсионные менеджеры и консультанты по инвестициям, специализированные финансовые компании.

По оценкам Ассоциации канадских банков (АКБ), Канада располагает одной из самых эффективных и надежных банковских систем в мире. Она включает 54 кредитных учреждения с общим объемом активов 1,3 трлн. долл., 8211 банковских филиалов. В банковском секторе занято 221 000 человек.

Первое кредитное учреждение было открыто в Канаде в 1817 г. Однако формирование банковской системы относится к 1933 г., когда Комиссия Макмиллана провела первую проверку деятельности сектора финансовых услуг, который в то время состоял из 10 банков. Следует отметить, что с тех пор банковская система Канады не претерпела особых изменений в количественном отношении, поскольку и сегодня в стране зарегистрировано 11 канадских банков. Вместе с тем в результате значительного роста банковского капитала, появления новых продуктов и разнообразия предлагаемых услуг в этой системе произошли существенные сдвиги. До середины XX в. банковский бизнес был ограничен привлечением денежных вкладов населения и предоставлением ссуд корпоративным клиентам. Однако постепенно сфера банковских услуг расширялась, открывая дорогу новым направлениям деятельности.

Закон о банковской деятельности 1967 г. разрешил ипотечное кредитование и выдачу ссуд на приобретение товаров широкого потребления.

Диверсификация предлагаемых услуг получила дальнейшее развитие в 1987 и

1992 г., когда в финансовое законодательство Канады были внесены дополнения, разрешающие банкам заниматься операциями с ценными бумагами и трастовой деятельностью. Тем не менее, несмотря на расширение возможностей для ведения операционной деятельности, основой банковского бизнеса остается привлечение вкладов и предоставление кредитов.

В соответствии с законом о банковской деятельности на территории Канады различают два типа банков: банки категории I (Schedule I banks) и банки категории II (Schedule II banks).

В категорию I включены только местные банки, акционерами которых является широкий круг лиц; при этом в одних руках не может находиться более 10% акций банка. По состоянию на июнь 1999 г. в эту категорию входили 8 банков: Bank of Montreal, The Bank of Nova Scotia, Canadian Imperial Bank of Commerce, Canadian Western Bank, Laurentian Bank of Canada, National Bank of Canada, Royal Bank of Canada, The Toronto-Dominion Bank.

В категорию II включены все иностранные банки и те местные кредитные учреждения, акционерами которых является ограниченный круг лиц; при этом один акционер может владеть более чем 10% акций. По состоянию на июнь 1999 г. в эту категорию входили 3 местных и 43 дочерних иностранных банка, получивших канадскую банковскую лицензию. На схеме 1.1. представлена банковская система Канады.

Банковская система Канады считается одной из самых конкурентоспособных в мире. Согласно данным Всемирного экономического форума, спред процентных ставок финансовых учреждений Канады (своеобразный индикатор конкурентоспособности) — самый низкий среди промышленно развитых стран мира. Этот показатель составляет для Канады менее 2%, в то время как для США, следующих непосредственно за Канадой, он находится на уровне около 4%.



Схема 1.1. Банковская система Канады

По оценке МВФ, канадская банковская система является наиболее концентрированной по сравнению с аналогичными системами промышленно развитых государств мира: активы 5 крупнейших банков Канады составляют 86% общего объема активов банковской индустрии страны. По данным Департамента финансов Канады, на долю 6 крупнейших банков Канады приходится свыше 70% всех депозитов и примерно 90% всех банковских активов, в то время как активы 5 остальных канадских банков составляют всего 2% общего объема активов.

Регулирование банковской деятельности является прерогативой федерального правительства и определяется Законом о банковской деятельности, который обновляется раз в пять лет. Вместе с тем, с учетом диверсифицированного характера банковских услуг, отдельные направления банковской деятельности (такие как трастовые услуги, дилинг ценных бумаг и некоторые другие), осуществляемые через дочерние структуры, подлежат регулированию на уровне провинций.

В Канаде вопросами регулирования и надзора за всеми финансовыми учреждениями занимается Служба управляющего финансовыми учреждениями (OSFI), которая имеет статус федерального агентства. Одна из задач OSFI состоит в том, чтобы защитить вкладчиков от непредвиденных потерь в случае осложнения финансового положения кредитного учреждения. С этой целью, в частности, создана Канадская корпорация страхования вкладов (CDICJ). CDICJ страхует вклады клиентов кредитных учреждений, которые являются членами Корпорации. Страхуемые средства включают сберегательные и чековые счета, срочные вклады, переводные векселя и дорожные чеки, а также трэвел-чеки, выданные учреждениями, входящими в CDICJ. Корпорация покрывает вклады в размере до 60 000 долл. на одно лицо в одном банке. Фонды CDICJ образуются за счет страховых взносов, поступающих от членов Корпорации. В 1997 г. банки перечислили Корпорации в виде взносов денежные средства на сумму 435 млн. долл. В апреле 1999 г. CDICJ ввела новую систему выплаты страховых взносов, основанную на оценке различных рисков. Согласно новой системе размер взноса дифференцируется по четырем уровням в зависимости от рисков, установленных Корпорацией страхования вкладов.

Устойчивость банковской индустрии Канады в особенности проявилась во время международного финансового кризиса в начале 1980-х гг. и в период обвала рынка недвижимости в Канаде в начале 1990-х гг., которые канадская система пережила без особых проблем.

В 1996 г. в банковское законодательство Канады были внесены некоторые изменения, направленные на дальнейшее укрепление надежно-

ста и устойчивости финансовых учреждений. Указанные изменения предусматривают, в частности, создание механизма для контролирования системных рисков в крупных клиринговых и расчетных системах, а также вмешательство в дела проблемных банков на ранней стадии возникновения проблем. При этом под системным риском понимается «эффект домино», при котором несостоятельность одного финансового института или платежной системы может привести к несостоятельности других институтов и систем в результате существующей между ними связи.

Правительство Канады принимает активные меры по защите интересов клиентов в финансовом секторе. В рамках этих мер создается Агентство финансовых потребителей, которое должно заниматься вопросами информирования потребителей об их правах в секторе финансовых услуг и следить за исполнением федеральных законов по защите прав потребителей. Кроме того, создается независимый орган — Служба уполномоченного по финансовым вопросам (CFSO) для рассмотрения жалоб частных лиц и предприятий малого бизнеса в отношении неправомерных действий финансовых учреждений.

По мнению правительства, канадские банки должны войти в состав CFSO, другие же финансовые учреждения могут принять участие в ее работе на добровольных началах.

В 1996 г. по решению канадского правительства был создан специальный орган — Рабочая группа по вопросам развития сектора финансовых услуг Канады. В рамках предложенных Рабочей группой структурных преобразований банковско-финансового сектора планируется заменить существующую классификацию банков (категории I и II) на трехступенчатую систему, основанную на размере акционерного капитала.

Новая структура банковского сектора должна принять следующий вид:

— крупные банки с акционерным капиталом свыше 5 млрд. долл., акционерами которых могут быть лица, владеющие не более 20% голосующих акций любого класса или не более 30% не голосующих акций любого класса;

— средние банки с акционерным капиталом от 1 до 5 млрд. долл. и ограниченным числом акционеров (в руках одного акционера может находиться 35% и более голосующих акций);

— малые банки с акционерным капиталом менее 1 млрд. долл. (какие-либо ограничения на владение акциями малых банков отсутствуют).

С целью стимулирования процесса создания новых кредитных учреждений Рабочая группа предложила внести изменения в систему регистрации финансовых предприятий и в порядок предоставления бан-

ковской лицензии. Предполагается также установить для новых финансовых предприятий 10-летние налоговые «каникулы», дающие право на освобождение от уплаты федерального налога на капитал в течение указанного периода времени.

В заключение хотелось бы привести следующий факт, подтверждающий высокий международный авторитет банковской системы Канады: Американский секретариат по банковским технологиям, в состав которого входят 125 крупнейших банков США, использует банковскую систему Канады в качестве модели при разработке проекта модернизации американской банковской инфраструктуры.

Банковская система Великобритании

Банковская статистика Великобритании делит все финансовые институты на две группы: собственно банковский сектор и небанковские финансовые учреждения (см. табл. 1.1).

Таблица 1.1 Финансовые институты Великобритании

<p>Банковский сектор</p>	<p>Коммерческие банки (в том числе клиринговые банки) Учетные дома Торговые банки Иностранные и консорциальные банки</p>
<p>Небанковские финансовые учреждения</p>	<p>Строительные общества Страховые компании Инвестиционные компании Пенсионные фонды Кредитные союзы</p>

Рассмотрим банковскую систему Великобритании.

В современных экономических условиях, в рамках которых развиваются многие государства в мире, дискуссия о роли и функциях центральных банков, начавшаяся практически с момента их возникновения, получила дополнительный импульс. Эффективность финансовой политики, которую осуществляет центральный банк, многие банковские специалисты связывают с его полномочиями и степенью независимости от правительственных органов

Остановимся подробнее на сердце британской банковской системы — Банке Англии (см. схему 1.2).

===20

только для ознакомления



Схема 1 2. Банковская система Великобритании

Многочисленные функции, которые выполняет Банк Англии, можно разделить на две группы:

- 1 группа - прямые профессиональные обязанности, вытекающие из банковского статуса (деPOSITно-ссудные, расчетные и эмиссионные операции);
- 2 группа — контрольные функции, с помощью которых государство вмешивается в работу денежно-кредитной системы, пытаясь воздействовать на ход экономических процессов

Существует множество функций, но все они ориентированы на достижение трех главных целей. В их числе:

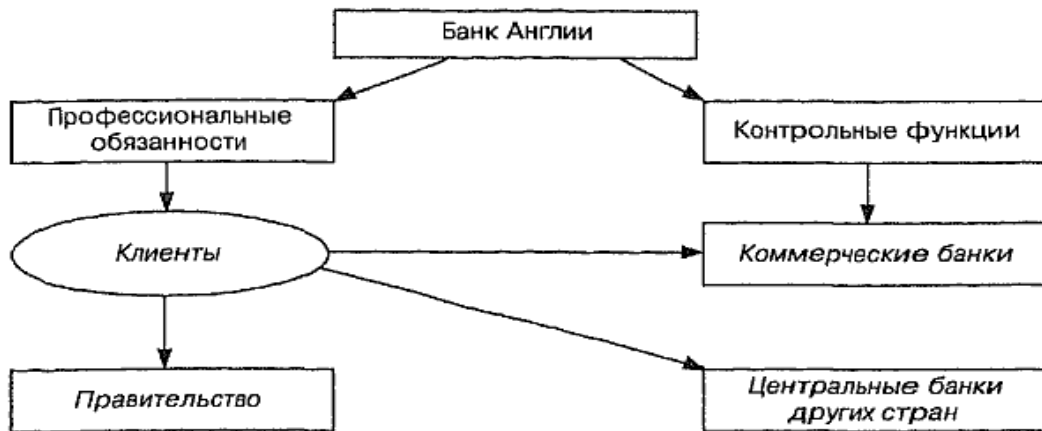
- 1) поддержка стоимости национальной валюты, главным образом с помощью операций на рынке, согласованных с правительством, иными словами, реализация денежной политики;
- 2) обеспечение стабильности финансовой системы как через прямой контроль над банками и участниками финансовых рынков Сити, так и путем обеспечения устойчивой и эффективной системы платежей,
- 3) обеспечение и повышение эффективности и конкурентоспособности финансовой системы внутри страны и укрепление позиций Лондонского Сити в качестве ведущего международного финансового центра¹.

Как любой другой банк, Банк Англии предоставляет своим клиентам ряд услуг. Однако клиенты Банка Англии отличаются от клиентов других банков. Можно выделить три наиболее важные группы клиентов-

+++1 См: <http://www.bankofengland.co.uk/boe.htm>.

1. Коммерческие клиринговые банки. Все клиринговые банки имеют счета в Банке Англии. В операциях клиринга используются счета клиринговых банков в Банке Англии. Эти банки обязаны сохранять определенную сумму на счете, и не имеют права превышать ее. (Все банки, осуществляющие деятельность в Великобритании, содержат 0,35% суммы всех своих депозитов на счете (депозите) в Банке Англии.) Эта норма резервов и обеспечивает главный источник дохода Банка Англии.
2. Центральные банки других стран имеют счета и держат золото в Банке Англии и могут вести дела в Лондоне через Банк Англии
3. Правительство Великобритании держит счета в Банке Англии; таким образом, платежи, налоги в бюджет и платежи из бюджета на социальные нужды проводятся через счета Банка Англии.

Банк Англии обладает формальной независимостью от правительства, хотя работает под руководством Министерства финансов. Выполняя свою роль на внутренних денежных рынках, Банк Англии влияет на процентные ставки в краткосрочном аспекте. Являясь банком правительства и банком банков, Банк Англии способен достаточно точно предсказать характер потоков платежей со счетов правительства на счета коммерческих банков и наоборот, и действовать в зависимости от обстоятельств. Когда поток платежей со счетов банков на счета правительства превышает обратный поток, возникает ситуация, при которой банковские запасы ликвидных активов снижаются и начинает ощущаться нехватка средств на денежном рынке. В противном случае накапливается избыток ликвидности. Еще более частая ситуация — появление дефицита, который устраняется Банком Англии, устанавливающим такую процентную ставку, при которой средства обеспечиваются на каждый день. Чтобы не работать с каждым банком индивидуально, Банк Англии использует учетные дома в качестве посредника. Это специализированные дилеры, которые имеют запасы торговых векселей и куда главные банки помещают лишнюю наличность. Учетные дома пользуются услугами Банка Англии, который может обеспечить наличные средства, купив ценные бумаги учетных домов либо предоставив им ссуды. Ставки, по которым производятся эти операции, влияют на процентные ставки для экономики в целом. Когда Банк Англии изменяет эту ставку, коммерческие банки, как правило, сразу же меняют свою базисную ставку, по которой определяется ставка по депозитам и ставка ссудного процента. Кратковременные процентные ставки и валютная интервенция стали принципиальными инструментами монетарной политики в Великобритании. В прошлом использовались и другие инструменты. Одним из

===22

только для ознакомления

важнейших инструментов современной монетарной политики считается резервная политика, основанная на изменении требований центрального банка к обязательным резервам коммерческих банков и других кредитных институтов. Все основные орудия денежно-кредитного контроля направлены в первую очередь на регулирование величины остатков на резервных счетах кредитных учреждений в центральном банке или условий пополнения этих счетов. Как было упомянуто ранее, коммерческие банки Великобритании содержат 0,35% стерлинговых депозитов на депозитах в Банке Англии.

С 6 мая 1997 г Банк обладает оперативным правом регулирования процентных ставок. Цель данного регулирования — обеспечение ценовой стабильности (в соответствии с целевым показателем инфляции, определяемым правительством в бюджетном послании) и поддержка правительственной экономической политики, включая задачи по обеспечению экономического роста и занятости. Банк публикует ежеквартальный отчет об инфляции. Задача обеспечения ценовой стабильности в настоящее время считается достигнутой, если индекс розничных цен равен примерно 2,5%.

Решения по процентным ставкам принимаются банковским Комитетом по денежной политике (Monetary Policy Committee — MPC). Комитет собирается ежемесячно. В состав Комитета входят 4 постоянных члена и 4 эксперта, назначаемых канцлером Казначейства (он же министр финансов). Голосование осуществляется по принципу «один человек — один голос». В собраниях Комитета могут принимать участие представители Казначейства. Они не имеют права голоса. Решения о процентных ставках, принятые Комитетом, подлежат немедленной публикации. Также подлежат публикации и протоколы заседаний Комитета.

В настоящее время банковский надзор и надзор за операторами денежного рынка включается в сферу ответственности Банка Англии. Однако планируется передача этих функций специальному органу — Financial Services Authority.

Законодательно ответственность Банка Англии за банковский надзор была определена в 1979 г., но и до этого Банк осуществлял неформальный надзор за рядом кредитных организаций, оперирующих на лондонском рынке. Права, предоставленные банковским актом 1979 г., были дополнительно расширены актом 1987 г., который совместно с директивами ЕС определяет банковский надзор в настоящее время

Первоочередная цель банковского надзора — защита вкладов клиентов банков, оперирующих на английском рынке. Согласно вышеупомянутому банковскому акту 1987 г. никто не имеет права принимать де-

позиты от населения без предварительного разрешения Банка Англии (хотя деятельность некоторых организаций, в частности, занимающихся финансированием строительства (Building Societies), и филиалов банков других стран — членов ЕС контролируется другими регулирующими структурами). После получения разрешения кредитная организация продолжает оставаться под постоянным надзором Банка Англии. В настоящее время функционируют более 500 банков, имеющих разрешение на прием депозитов. Банк Англии осуществляет надзор практически за каждым из них. Действует специальная схема защиты депозитов. Обычно она покрывает 90% вклада (включая накопленные проценты). При этом банк, участвующий в схеме, ограничивает выплаты одному вкладчику до 18 тыс. фунтов стерлингов.

Банкротства банков Бэрингс и Банк офкредит энд коммерс интернешнл выявили слабые места в системе банковского надзора, за что лейбористы подвергли Банк Англии острой критике и предложили лишить Банк контрольных функций и передать их банковскому Комитету. Но Британская банковская ассоциация выступила против принятия такой меры, поскольку задачи обеспечения стабильности финансовой системы и осуществления Банком банковского надзора тесно связаны. Надзорные органы в настоящее время систематически учитывают риски, с которыми сталкиваются банки. Одновременно Банк Англии осуществляет постоянный внутренний контроль над качеством выполнения надзорных функций.

Федеральная резервная система США

Банковская система США сформировалась под воздействием Закона о Федеральной резервной системе, который многократно уточнялся, и Закона о дерегулировании депозитных учреждений и монетарном контроле (DIDMCA), принятого в 1980 г. Стержнем денежной и банковской системы Соединенных Штатов Америки является Совет управляющих Федеральной резервной системы (см. схему 1.3.).

Семь членов Совета управляющих ФРС (далее Совета) назначаются президентом США с одобрения Конгресса. Для них устанавливаются длительные сроки полномочий — 14 лет, при условии, что каждые два года заменяется один член Совета. Это делается для того, чтобы дать возможность Совету действовать последовательно, иметь компетентных членов, быть независимым и пользоваться автономией. Назначение, а не избрание состава Совета позволяет отделить кредитно-денежную политику от политики правящей партии.



Схема 1.3. Совет управляющих Федеральной резервной системой
 Совет управляющих ФРС отвечает за общее руководство и контроль над работой денежной и банковской систем страны. Признано, что председатель Совета - самый влиятельный руководитель центрального банка в мире. Эффективность мероприятий Совета, которые должны соответствовать общественным интересам и способствовать общему экономическому благосостоянию, достигается с помощью определенной техники управления денежным предложением.

В формировании основ банковской политики Совету управляющих помогают два важных органа. Первый — Комитет открытого рынка — состоит из 7 членов Совета и 5 президентов федеральных резервных банков; он определяет политику Федеральной резервной системы в области закупок и продажи государственных облигаций на открытом рынке. Эти операции представляют собой наиболее действенный способ, позволяющий руководящим кредитно-денежным учреждениям влиять на предложение денег. Второй — Федеральный консультативный совет — состоит из 12 видных руководителей коммерческих банков, избираемых ежегодно по одному от каждого из 12 федеральных резервных банков. Периодически Федеральный консультативный совет проводит встречи с Советом управляющих ФРС и высказывает свои соображения о банковской политике. Однако Федеральный консультативный совет — чисто консультативный орган, он не обладает полномочиями в формировании банковской политики. Федеральная резервная система — независимая организация. Она не может быть упразднена по прихоти президента, конгресс тоже не в состоянии изменить ее роль и функции иначе, как специальным законодательным актом. Длительные сроки полномочий членов Совета дают возможность защитить и изолировать их от политического давления.

Другая важная особенность американской банковской системы это двенадцать федеральных резервных банков (см. схему 1.4). Эти банки являются:

- «центральными банками»,
- квазиобщественными банками,
- банками банков.

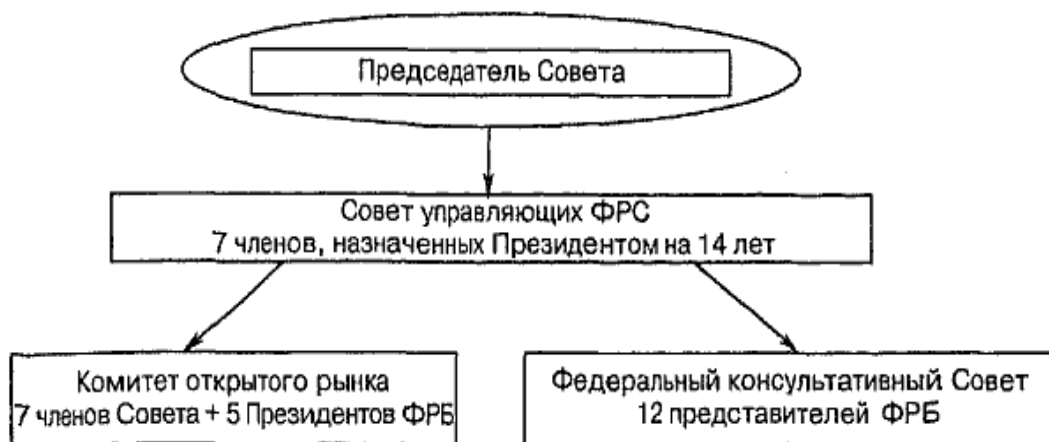
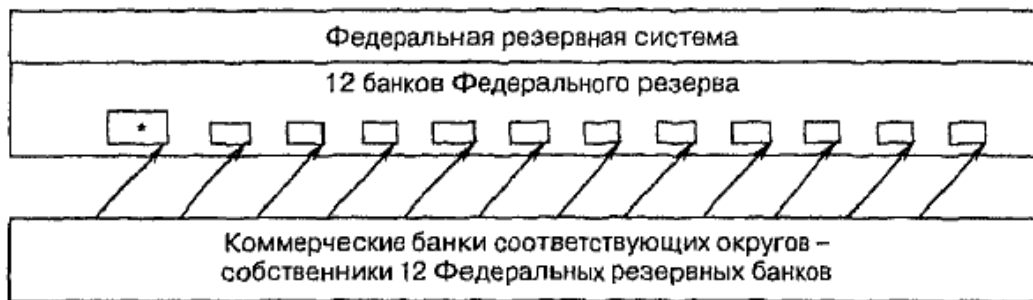

* BONY – самый важный банк

* BONY- самый важный банк

Схема 1.4 Банковская система США

Таким образом, в США — 12 «центральных банков». Это отражает географические масштабы, экономическое разнообразие и наличие большого числа коммерческих банков в этой стране. Через центральные банки проводятся основные директивы Совета управляющих ФРС. Самый важный из них — Федеральный резервный банк города Нью-Йорка. 12 федеральных резервных банков являются квазиобщественными. Они отражают симбиоз частной собственности и общественного контроля. Их собственники — коммерческие банки соответствующего округа. Для вступления в Федеральную резервную систему коммерческие банки обязаны приобрести долю участия в акционерном капитале федерального резервного банка своего района. Принципы политики, которую проводят федеральные резервные банки, устанавливаются государственным органом — Советом управляющих ФРС. Центральные банки американской капиталистической экономики находятся в частной собственности, но управляются государством. Они руководствуются не стремлением к прибыли, а проводят политику, которая с точки зрения Совета управляющих ФРС улучшает состояние экономики в целом.

Федеральные резервные банки делают для депозитных учреждений то же самое, что депозитные учреждения делают для людей. Они принимают вклады банков и сберегательных учреждений и предоставляют им ссуды. Таким образом, федеральные резервные банки являются «банками банков».

===26

только для ознакомления

Кроме того, у федеральных резервных банков есть функция, которую не выполняют коммерческие банки и сберегательные учреждения: выпуск наличных денег. Конгресс уполномочил их пускать в обращение банкноты Федерального резервного банка, которые образуют предложение бумажных денег в экономике.

Основную роль в финансовой системе США играют около 13 800 ее колшергшских банков. Примерно 2/3 из них — банки штатов, т.е. частные банки, действующие в соответствии с чартером штата. Остальная треть получает чартеры от федерального правительства, т.е. является национальными банками. До принятия DIDMCA это различие было важным, так как закон обязывал национальные банки входить в Федеральную резервную систему, тогда как банки штатов сами решали: присоединяться к ней или нет.

Сберегательные учреждения имеют самостоятельные и отдельные от Совета управляющих и Федеральных резервных банков органы контроля. Но DIDMCA расширил кредитные полномочия сберегательных учреждений (в части выдачи ссуд предприятиям и потребителям) и поставил ссудосберегательные ассоциации под контроль резервной системы. Сейчас на сберегательные учреждения распространяются резервные требования, благодаря чему они могут получать заем Федеральной резервной системы.

Банковская система Китая

В Китайской Народной Республике действует двухуровневая банковская система. На первом уровне находится центральный банк, а на втором — специализированные государственные банки и обширная сеть коммерческих банков. При этом отдельные депозитные, кредитные и расчетные операции могут осуществляться так называемыми городскими и сельскими кредитными кооперативами, а также городскими кредитными банками. Структура банковской системы КНР представлена на схеме 1.5.

Функциями центрального банка наделяен Народный банк Китая. Народный банк Китая (НБК) был создан 1 декабря 1948 г. на базе слияния Народного банка Северного Китая, Народного Бэйхайского банка и Северо-Западного крестьянского банка. Изначально на НБК были возложены следующие функции: выполнение операций государственного казначейства; контроль над частными кредитами; размещение государственных займов; контроль над операциями с иностранной валютой и драгоценными металлами.

===27

только для ознакомления

PDF-версия специально для MirKnig.com



Схема 1 5 Банковская система Китая

Эта система со временем претерпела ряд изменений Наиболее существенным стало то, что с сентября 1983 г. в соответствии с решением Центрального народного правительства — Государственного совета КНР (Госсовет) - НБК выполняет функции центрального банка КНР и не занимается промышленно-торговыми кредитами и сбережениями Его капиталы полностью финансируются государством и являются государственной собственностью

Работой НБК руководит директор Вопрос о его выборе решается высшим законодательным органом КНР — Всекитайским собранием народных представителей (ВСНП) по представлению премьера Госсовета. В перерывах между сессиями ВСНП решение принимается его Постоянным комитетом (ПК). В этом случае назначение на должность директора НБК и освобождение от нее осуществляет Председатель КНР

НБК управляет денежной политикой государства, применяя следующие регуляторы

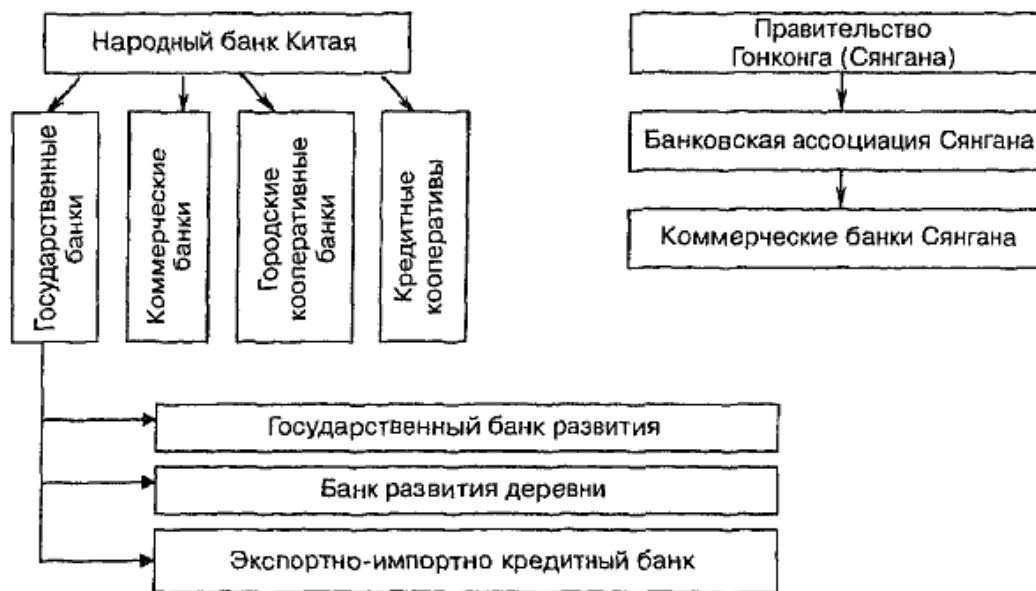
- формирование установленных пропорций требований отчислений в депозитный резервный фонд от кредитно-денежных организаций;
- определение базовой процентной ставки центрального банка,
- осуществление переучета векселей кредитно-денежных организаций, открывших счета в НБК;

- предоставление кредитов коммерческим банкам,
- покупка и продажа на открытом рынке облигаций государственного займа, других правительственных облигаций и валюты

Как уже отмечалось, НБК управляет государственной казной и может по поручению финансовых ведомств Госсовета начать эмиссию и реализацию кредитно-денежным организациям облигаций государственного займа и других правительственных облигаций, а также, при наличии потребности, он может открывать счета кредитно-денежным организациям, но не должен производить овердрафт по их счетам НБК организует систему расчетов между кредитно-денежными организациями и предоставляет услуги по осуществлению расчетов При этом конкретные методы расчетов определяются НБК Кроме того, в соответствии с потребностями реализации денежной политики ПБК может принимать решения по объемам, срокам, процентным ставкам и формам кредитования коммерческими банками (срок кредита при этом не должен превышать одного года).

НБК регулирует деятельность кредитно-денежных организаций и осуществляет надзор за их операциями Он рассматривает вопросы создания, преобразования, прекращения деятельности кредитно-денежных организаций и утверждает перечень проводимых ими операций, а также осуществляет руководство и контроль в отношении кредитно-денежных операций государственных банков

Реализуя свои контрольные полномочия, НБК имеет право-

- проводить ревизию, проверку и контроль кредитно-денежных организаций по вопросам состояния депозитов, кредитов, расчетов, безнадежных долгов,
- осуществлять проверку и контроль в том случае, если кредитно-денежные организации повышают или понижают процентную ставку по депозитам или кредитам, нарушая установленные нормативы,
- требовать от кредитно-денежных организаций предоставления в установленном порядке данных об активах и пассивах, доходах и убытках и других сведений и материалов финансово-учетного характера

В числе многочисленных полномочий НБК особого внимания заслуживает так называемое принятие управления коммерческим банком.

Если коммерческий банк находится в кризисном состоянии или под угрозой кризиса доверия, серьезно влияющего на интересы вкладчиков, то НБК может принять на себя управление данным банком

Принимая на себя управление коммерческим банком, НБК начинает проводить по отношению к нему необходимые меры, призванные защитить интересы вкладчиков и восстановить способность коммерчес-

кого банка к нормальному хозяйствованию. Вопрос о принятии управления решает НБК, он также оповещает о решении и организует его исполнение. Реализация такого управления осуществляется со дня принятия соответствующего решения. По завершении срока управления он может быть продлен по решению НБК (при этом максимальный срок управления не должен превышать двух лет).

Принятие управления прекращается либо по истечении установленного решением НБК срока управления, либо после восстановления способности коммерческого банка к нормальной хозяйственной деятельности, либо при слиянии коммерческого банка или объявлении его банкротом в соответствии с законом до истечения срока управления.

Коммерческие банки (КБ) Китая можно разделить на две большие группы КБ, расположенные на материковой части Китая, и коммерческие банки, расположенные на территории Сянган.

Сянган, более известный за его пределами как Гонконг, был захвачен Великобританией после опиумной войны 1840 г, и на протяжении более ста лет Сянган, Цзюлун и Новая территория являлись колонией этого государства.

После воссоединения 1 июля 1997 г Сянган с Китаем с определенными оговорками можно сказать о том, что банковская система КНР пополнилась и банками, расположенными на территории Сянган. Но при этом необходимо помнить о том, что согласно ст. 5 Основного закона об особом административном районе Сянган, принятого на третьей сессии Всекитайского собрания народных представителей 7-го созыва 4 апреля 1990 г., в Сянгане сохранено право частной собственности. Более того, на протяжении 50 лет с момента образования этого района социалистический строй на его территории вводиться не будет.

В особом административном районе Сянган нет центрального банка. Отсутствует и валютный контроль. Капитал перемещается без каких-либо офаничений. Банковские проценты устанавливаются Банковской ассоциацией Сянган с учетом мнения правительства Сянган. Право денежной эмиссии принадлежит правительству Сянган, которое назначает банки, правомочные осуществлять эмиссию гонконгского доллара. Для получения права эмиссии банку необходимо иметь стопроцентный резервный фонд в долларах США.

В соответствии с законодательством КНР, учреждение коммерческого банка осуществляется после рассмотрения этого вопроса НБК и утверждения им конкретного решения. Без этих процедур никаким организациям и отдельным лицам не разрешается заниматься привлечением общественных депозитов и другими операциями, входящими в ком-

петенцию КБ, при этом организации не имеют права использовать слово «банк» в своем названии

В настоящее время минимальный объем уставного капитала, необходимый для учреждения коммерческого банка, составляет 1 млрд. юаней, для городского кооперативного банка — 100 млн. юаней, для сельского кооперативного банка — 50 млн юаней Уставный капитал должен быть фактически внесенным капиталом. Народный банк Китая может регулировать минимальный объем уставного капитала, но только в сторону увеличения вышеуказанных сумм.

В вопросах определения организационных форм и организационной структуры, равно как и при разделении и слияниях КБ, применяются положения Закона КНР от 29 декабря 1993 г. «О компаниях». При этом раздел и слияния КБ должны рассматриваться и утверждаться НБК.

В пределах территории КНР коммерческим банкам запрещается.

— заниматься поручительскими инвестициями и операциями с акциями;

— осуществлять инвестиции в недвижимость, не предназначенную для собственных нужд,

— вкладывать средства в небанковские кредитно-денежные организации и предприятия. Последняя мера призвана способствовать сосредоточению усилий КБ на улучшении качества традиционных для них операций

При краткосрочном межфилиальном и межбанковском кредитовании банки должны соблюдать установленные НБК сроки, не превышающие 4 месяца.

При этом запрещено использовать средства, полученные по межфилиальному краткосрочному кредитованию, для кредитования основных фондов или осуществления инвестиций

При проведении операций с депозитами КБ должен предлагать процентную ставку в пределах норматива НБК, производить отчисления в резервный фонд НБК и создавать фонд обеспечения обязательных платежей.

По законодательству КНР при кредитовании КБ должны соблюдать установленные пропорции между активами и пассивами; по коэффициенту достаточности капитала (не ниже 8%), по соотношению между остатками кредитов и остатками депозитов (не выше 75%); по соотношению между остатком ликвидных активов и ликвидных пассивов (не ниже 25%), помимо этого остаток кредитов одному и тому же заемщику не должен превышать 10% собственного капитала КБ.

В банковскую систему Китая также входят Кредитные кооперативы и городские кооперативные банки.

Кредитные кооперативы (КК) — это финансовые организации, главными задачами которых являются прием депозитов и предоставление кре-

дний, находящимся в городах и сельской местности мелким компаниям, видение расчетов между ними, а также прием вкладов населения. В зависимости от местонахождения КК подразделяются на городские и сельские.

К началу 1995 г. число КК в КНР составило около 5 тыс. единиц. Они располагали 156,2 млрд. юаней, привлеченных в виде сбережений, а их кредитные фонды составляли 95,7 млрд. юаней, что сделало их важным элементом банковской системы КНР.

Тем не менее ограниченные финансовые возможности некоторых КК не позволяли удовлетворять потребности растущего городского хозяйства и большинство КК были объединены в городские кооперативные банки. Создание банков, основанных на аккумуляровании средств КК, следует рассматривать как меру, способствующую совершенствованию банковской системы КНР. Городские кооперативные банки играют ведущую роль в создании местных финансовых структур и позволяют повысить уровень поддержки развития региональной экономики. Если государственные и коммерческие банки работают с крупными и средними предприятиями, то городские кооперативные банки должны обслуживать главным образом средние и мелкие предприятия, торговые фирмы и промышленные предприятия местного значения. Сфера их операций ограничена конкретным городом.

Городские кооперативные банки учреждаются на долевой основе. Держателями их капитала являются население, предприятия с капиталом менее 1 млн. юаней, а также государство в лице местных органов власти. При этом общее число участников банковского кооператива должно быть не менее 20, а общий размер капитала — не менее 50 млн. юаней.

После образования КНР первыми шагами новой власти стали национализация крупнейших банков и создание на их основе государственных банков. Банковская система КНР строилась, исходя из задачи организации во главе пирамиды различных банков единого централизованного государственного банка с разветвленной сетью отделений, способного сосредоточить не только эмиссию денег, но и основную часть всех кредитных и расчетных операций в стране.

С трансформацией НБК в центральный банк КНР функции кредитования народного хозяйства были переданы специализированным государственным банкам: Сельскохозяйственному банку, Народному строительному банку, Банку Китая и Торгово-промышленному банку. В течение 1994—1995 гг. эти государственные банки были переведены в разряд коммерческих банков.

В 1994 г. были созданы три специализированных государственных банка — Государственный банк развития, Банк развития деревни и Эк-

спортно-импортный кредитный банк, основной задачей которых стало предоставление так называемых политических, т.е. льготных, кредитов. Эти банки не конкурируют с коммерческими банками, поскольку их кредитные ресурсы формируются не за счет прямого привлечения сберегательных депозитов, а путем выделения им бюджетных средств, займов НБК и эмиссии собственных облигаций.

Банковская система КНР — один из самых динамичных элементов экономики этого государства. При этом, несмотря на многочисленные нововведения, ее характерной особенностью является неизменно жесткий контроль над деятельностью КБ, осуществляемый государством через НБК. Среди последних изменений в банковской системе КНР следует назвать, прежде всего, превращение с целью активизации конкуренции государственных банков в банки коммерческие, а также увеличение количества городских кооперативных банков.

На территории Китая ведут активную деятельность и иностранные банки, а также их отделения. Традиционно они играют заметную роль в банковской системе Китая. В первые годы существования Китайской Народной Республики всего четырем отделениям зарубежных банков, которые располагались в Шанхае, был предоставлен легальный статус, позволивший им сохранить свое присутствие в стране, впрочем, почти символическое. С 1979 г. иностранным банкам было разрешено создавать представительства в специальных экономических зонах: в Пекине и ряде других городов. Однако банковские представительства могли заниматься только рыночными исследованиями, консалтингом, экономическим анализом, содействием в установлении контактов с китайскими властями, производителями и потребителями, но никак не банковской деятельностью.

По мере расширения присутствия иностранных банков возникла необходимость в разработке соответствующей нормативно-правовой базы. В июне 1991 г. НБК утвердил порядок создания представительств иностранных банков, а 7 января 1994 г. Государственный совет КНР принял Положение КНР «Об управлении финансово-кредитными учреждениями с участием иностранного капитала». В частности, был установлен минимальный размер активов иностранного банка для открытия отделения на территории Китая, были определены масштабы и круг разрешенных им банковских операций.

Наибольшее количество иностранных банков учреждается в районах концентрации предприятий с иностранными инвестициями. Так, доля иностранных банков, действующих в районе Шанхая, составляет 43% общих активов иностранных банков в Китае, 45% кредитов и 40% депозитов в валюте, При этом лидируют среди них японские банки.

Банковская система России: история ее формирования, современное состояние и направления дальнейшего развития

Корни российских банков уводят нас вглубь отечественной истории, в эпоху Великого Новгорода (XII—XV вв.). Уже в то время осуществлялись банковские операции, принимались денежные вклады, выдавались кредиты под залог и т.д.

Первый в России акционерный коммерческий банк начал свои операции в 1864 г. в г. Санкт-Петербурге. Второй коммерческий банк — Московский Купеческий банк — открылся в 1866 г.

До 1861 г. банковская система России была представлена в основном дворянскими банками и банкирскими фирмами. Первые кредитовали помещиков под залог их имений, вторые — промышленность и торговлю. Процветало ростовщичество, функционировали фондовые биржи. После отмены крепостного права банковская система получила бурное развитие: был создан Государственный банк, возникли общества взаимного кредита. В 1914—1917 гг. кредитная система России включала: Государственный банк, коммерческие банки, общества взаимного кредита, городские общественные банки, учреждения ипотечного кредита, кредитную кооперацию, сберегательные кассы, ломбарды.

Ведущая роль принадлежала Государственному банку и акционерным коммерческим банкам. Общества взаимного кредита и городские общественные банки осуществляли кредитование средней и мелкой торгово-промышленной буржуазии. Учреждения ипотечного кредита включали; два государственных земельных банка (Крестьянский поземельный и Дворянский поземельный); 10 акционерных земельных банков; 36 губернских и городских кредитных обществ. Земельные банки предоставляли преимущественно долгосрочные кредиты помещикам и зажиточным крестьянам. Губернские и особенно городские кредитные общества выдавали ссуды под залог земли и городской недвижимости. Развитие кредитной кооперации в России было тесно связано с появлением кулачества. Сберегательные кассы, будучи государственными учреждениями, использовали вклады для вложения в государственные ценные бумаги. Деятельность ломбардов, выдававших ссуды под залог вещей, носила ростовщический характер. В 1914 г. действовали 115 фондовых бирж. Самой крупной была Петербургская.

В 1917 г. в результате национализации были конфискованы акционерные капиталы частных банков, которые стали государственной собственностью. Была также установлена государственная монополия на банковское дело, произошло слияние бывших частных банков и Госбанка России

===34

только для ознакомления

в единый общегосударственный банк РСФСР, были ликвидированы ипотечные банки и кредитные учреждения, обслуживающие среднюю и мелкую городскую буржуазию, и запрещены операции с ценными бумагами. В целом кредитная кооперация не была национализирована, однако, обслуживающий ее Московский народный (кооперативный) банк был национализирован, а его правление переизбрано в кооперативный отдел Центрального управления Народного банка РСФСР.

В результате национализации сложилась банковская система, основанная на следующих принципах: государственная монополия на банковское дело (все кредитные учреждения принадлежали государству); слияние всех кредитных учреждений в единый общегосударственный банк; сосредоточение в банках всего денежного оборота страны.

До Октябрьской революции кредитная система России включала в себя центральный банк, систему коммерческих и земельных банков, страховые компании и ряд специализированных финансовых институтов. В период нэпа вместе с развитием товарных отношений и рынка произошло частичное возрождение разрушенной в годы революции и гражданской войны кредитной системы. Однако она была представлена только двумя уровнями: Госбанком в качестве центрального банка и довольно разветвленной сетью акционерных коммерческих банков, кооперативных коммунальных банков, сельхозбанков, кредитной кооперации, а также обществами взаимного кредита, сберегательными кассами.

В 1930-е гг. кредитная система была реорганизована, следствием чего стали ее чрезмерное укрупнение и централизация. По существу, остался лишь один уровень, включавший Госбанк, Строительный банк, Банк для внешней торговли. Такая структура кредитной системы отражала не столько объективные экономические потребности народного хозяйства, сколько политизацию экономики, выразившуюся в ускоренной индустриализации и насильственной коллективизации. Кредитная система «подгонялась» под политические амбициозные установки, лишённые в ряде случаев экономической основы.

Результатом подобной реорганизации банковской системы стало выхолащивание самого понятия кредитной системы и сущности кредита. Банковская система была органически встроена в командно-административную модель управления, находилась в полном политическом и административном подчинении у правительства и, прежде всего, у министра финансов.

Вместо разветвленной кредитной системы остались три банка и система сберкасс. За рамки кредитной системы была вынесена система страхования. Такие преобразования отразили ликвидацию рыночных отношений в широком смысле слова и переход на административную систему управления.

===35===

только для ознакомления

Основными недостатками банковской системы, существовавшей до реформы 1987 г., были

- отсутствие вексельного обращения;
- выполнение банками, по существу, роли второго госбюджета,
- списание долгов предприятий, особенно в сельском хозяйстве,
- операции перекредитования всех сфер хозяйства,
- потеря банковской специализации,
- монополизм, обусловленный отсутствием у предприятий альтернативных источников кредита,
- низкий уровень процентных ставок,
- слабый контроль банков (на базе кредита) за деятельностью в различных сферах экономики,
- неконтролируемая эмиссия кредитных денег.

Реорганизация банковской системы в 1987 г носила прежний административный характер. Монополия трех банков сменила монополию (точнее олигополию) нескольких в новую банковскую систему вошли: Госбанк, Агропромбанк, Промстройбанк, Жилсоцбанк, Сбербанк, Внешэкономбанк. Из них были вновь созданы только Агропромбанк и Жилсоцбанк, остальные оказались лишь реорганизованными и переименованными прежними банками.

Реорганизация 1987 г породила больше негативных, чем позитивных моментов:

- банки продолжали базироваться на прежней единой форме собственности — государственной;
- сохранился их монополизм, увеличилось лишь число монополистов;
- реформа проводилась в отсутствие новых экономических механизмов;
- не существовало выбора кредитного источника, поскольку сохранялось закрепление предприятий за банками;
- продолжалось распределение кредитных ресурсов между клиентами по вертикали,
- банки по-прежнему субсидировали предприятия и отрасли, скрывая их низкую ликвидность,
- не были созданы денежный рынок и торговля кредитными ресурсами;
- увеличились издержки на содержание банковского аппарата,
- разгорелась «банковская война» за разделение текущих и ссудных счетов,
- реорганизация не затронула деятельность страховых учреждений — важных источников кредитных ресурсов.

Проведенная таким образом реорганизация 1987 г., сохранив неэффективную одноуровневую кредитную систему, не приблизила ее структуру к потребностям нарождающихся в России рыночных отношений.

Возникла

===36

только для ознакомления

необходимость дальнейшей реформы кредитной системы и приближения ее к структуре аналогичных систем в странах с развитой рыночной экономикой

Объективно был необходим второй этап банковской реформы, направленный на комплексную реконструкцию системы экономических отношений в области кредита. Он начался в 1988 г с создания первых коммерческих банков, которые были призваны стать фундаментом для формирования рыночных отношений и структур в банковской сфере. Создание такого рынка означало замену административно-командных отношений гибкими (экономическими) методами перемещения финансовых ресурсов в сферы наиболее эффективного применения.

Банки должны были превратиться в опорные пункты развития и регулирования рыночных отношений в России.

В целях создания системы денежно-кредитного регулирования, адекватной складывающимся рыночным отношениям, были изменены статус Государственного банка и его роль в народном хозяйстве страны. Банк был выведен из подчинения правительству и получил, таким образом, необходимую экономическую независимость. После обретения Россией суверенитета на базе Госбанка был создан Центральный банк России на основе концепции, принятой в государствах с развитой рыночной экономикой.

В результате в нашей стране практически сформировалась двухуровневая банковская система: I уровень — Центральный банк России, II уровень — коммерческие банки и другие финансово-кредитные учреждения, осуществляющие отдельные банковские операции.

За минувшие годы банковская система России прошла этапы активного развития и периоды кризисов (см табл 1 2).

Таблица 1 2

Показатели формирования системы кредитных организаций России

Показатель	1 01 1999 г	1 01 2000 г	1 07 2000 г	1 10 2000 г	1 04 2002 г
Зарегистрировано банков	2483	2378	2318	2205	1980
из них действующих	1476	1349	1331	1322	1325
в том числе имеют:					
валютные лицензии	634	669	725	744	822
генеральные лицензии	263	242	244	244	270

Самая крупная группа российских коммерческих банков — около половины — это банки, организованные по инициативе отдельных групп предпринимателей. Здесь вся власть принадлежит правлениям банков, их организаторам.

===37

только для ознакомления

Заметную роль в банковской сфере России играет примерно треть коммерческих банков — бывшие специализированные и отраслевые банки со значительным участием государства в их капиталах. Эти банки располагают достаточно большим собственным капиталом, активами, необходимым количеством филиалов, что позволяет им постоянно пополнять собственную кредитную базу и увеличивать обороты. Особую роль в кредитной системе России играет Сберегательный банк РФ. Широкая сеть филиалов (более 30 тыс.), огромная финансовая мощь дает Сбербанку возможность предоставлять населению услуги, недоступные пока в таких масштабах другим коммерческим банкам: прием от граждан и инкассирование коммунальных, налоговых, страховых платежей; выплата пенсий и пособий, зарплаты. Ни один из коммерческих банков не выдает физическим лицам столько кредитов, как Сбербанк РФ, — на строительство жилья, обустройство крестьянских и фермерских хозяйств, на различные, неотложные нужды, в качестве помощи малому и среднему бизнесу. Но неповоротливость столь огромной структуры не позволяет эффективно использовать сосредоточенные в Сберегательном банке РФ финансовые ресурсы.

Стремительно прогрессируют многие новые банки, возникшие «на ровном месте», т.е. без опоры на бывшие госбанки. Новые банки создаются и работают, как правило, в тесном контакте с какой-либо финансовой группой. В большинстве случаев это дочерние структуры таких групп — торговых домов, коммерческих компаний, бирж и т.п. В качестве примера можно назвать «МДМ», «Альфа-банк», «Росбанк» и др. Вышеназванные банки быстро вышли на общероссийский уровень, превратились в крупные универсальные банки.

На современном этапе рыночных преобразований в народном хозяйстве России роль банков резко возросла. С одной стороны, они активно способствуют движению экономики в сторону рынка, с другой — энергично помогают хозяйственному прогрессу важнейших ее секторов. Несмотря на инфляцию, коммерческие банки начинают финансировать промышленное и аграрное производство, торговлю, малый и средний бизнес.

Общие тенденции, свойственные развитой экономике, начинают проявляться и в России.

Крупные компании и крупные банки объединяют свои усилия в целях развития инвестиций. Так, например, Внешторгбанк (собственный капитал 54,768 млрд. руб.) и его постоянный клиент крупнейшая нефтяная компания России «ЛУКойл» подписали соглашение о стратегическом партнерстве. По условиям этого договора «ЛУКойл» переводит часть своих финансовых потоков на обслуживание во Внешторгбанк, а банк со

===38

только для ознакомления

своей стороны должен предоставлять средне- и долгосрочные кредиты «ЛУКойлу» на инвестиционные нужды под эффективность проектов. Такое соглашение с одним из самых крупных банков России позволяет компании перейти в категорию стратегических партнеров банка².

Отдельно стоит отметить казначейскую систему, которая начала развиваться в Российской Федерации. Она призвана обслуживать бюджетные средства государства. Правда, ее функционирование на текущем этапе недостаточно четко подкреплено законодательными актами. В результате этого возникают негативные тенденции, которые наблюдаются в финансовой сфере из-за непродуманности функционирования казначейства. Примером может служить «лихорадка» межбанковских ставок в моменты окончания сроков уплаты налогов юридическими лицами, так как происходит перетекание денег со счетов коммерческих банков в казначейство и временное уменьшение краткосрочной ликвидности всей системы коммерческих банков. Ситуация складывается подобным образом из-за того, что распределение средств казначейством ведется независимо от сроков уплаты налогов юридическими лицами.

Основные итоги прошедших лет показывают, что действия Банка России и Правительства Российской Федерации, направленные на реструктуризацию банковской системы и улучшение состояния банковской сферы, дали свои положительные результаты и позволили закрепить и развить позитивные тенденции, начало которым было положено в 1999 г. В 2000 -2001 гг. банковская система развивалась в благоприятных макроэкономических условиях. Они, в свою очередь, характеризовались ростом производства товаров и услуг, увеличением инвестиционной активности, реальных доходов населения, позитивными тенденциями во внешнеэкономической сфере, а также в области государственных финансов.

Совокупные активы банковской системы выросли в номинальном выражении более чем в 1,5 раза. Доля активов в иностранной валюте в совокупных активах банковской системы сократилась.

Совокупные кредиты реальному сектору экономики за этот период также выросли. Поданным банковской отчетности, существенно улучшилось качество кредитного портфеля: удельный вес просроченной задолженности в общем объеме кредитов реальному сектору экономики снизился в 1,5 раза, а доля сомнительных и безнадежных ссуд — почти в 2 раза.

Благоприятные условия для рекапитализации банков способствовали закреплению тенденции роста капитала банковской системы за счет роста уставного капитала.

+++2 Профиль. 2002, № 28 (июль) С. 70.

В таблице 1.3 представлена группировка кредитных организаций по величине уставного капитала. Анализ этой таблицы показывает, что растет количество банков с уставным капиталом от 30 млн руб и выше. Достаточно быстрыми темпами растет совокупный капитал действующих банков. Позитивным фактором наращивания банками своей капитальной базы можно считать то, что источниками роста капитала стали не только увеличение размера уставного капитала и субординированные кредиты, но также прибыль и сформированные из нее фонды. Продолжает наращиваться ресурсная база банков. Все большую роль в ней играют средства предприятий и организаций. Остатки средств на расчетных, текущих и прочих счетах предприятий и организаций выросли за 2000 — 2001 гг. в рублях более чем на 60%, а в иностранной валюте — более чем на четверть. Вклады населения в банках растут в рублях скорее, чем в иностранной валюте. Доля депозитов физических лиц в совокупных пассивах банковской системы сохранилась на предкризисном уровне, который составлял около 20%. С 2000 г наблюдалось дальнейшее сокращение объема кредитов, привлеченных российскими банками на международных финансовых рынках. По сравнению с предкризисным уровнем объем межбанковских кредитов и депозитов (привлеченных от банков-нерезидентов) сократился более, чем в 3 раза. Ситуация на рынке рублевых межбанковских кредитов и депозитов, напротив, отличалась положительной динамикой. Объем привлеченных межбанковских кредитов и депозитов в рублях стремительно увеличивается. Но при этом доля межбанковских кредитов и депозитов в совокупных пассивах банковской системы снижается. Рост капитала и ресурсной базы коммерческих банков, определенное повышение качества их кредитного портфеля способствуют постепенному улучшению показателей финансовой устойчивости банковской системы. По состоянию на 01.01.2001 г. в финансово-устойчивых кредитных организациях было сосредоточено более 86% совокупных активов действующих банков. Этими банками привлечено более 84% средств от предприятий и организаций, около 75% бюджетных средств, 96% вкладов населения и 69% межбанковских кредитов. Количество прибыльных банков на 1.01.2001 г составило более 92% числа работающих банков. В конце 2001 г. сняты определенные законодательные ограничения на иностранный капитал в банковской системе в России. В сентябре 2001 г. был отменен запрет на открытие в России филиалов иностран-

===40

только для ознакомления

Таблица 1 3

Группировка действующих кредитных организаций по величине зарегистрированного уставного капитала

Зарегистрированный уставный капитал	Количество кредитных организаций				Изменения (+/_)
	на 1 01 2002 г		на 1 04 2002г		
	Количество	Удельный вес в % к итогу	Количество	Удельный вес в % к итогу	
До 3 млн руб	128	9,7	122	9,2	- 6
От 3 до 10 млн руб	218	16,5	204	15,4	- 14
От 10 до 30 млн руб	317	24,0	309	23,3	- 8
От 30 до 60 млн руб	255	19,3	259	19,5	4
От 60 до 150 млн руб	171	13,0	182	13,7	11
От 150 до 300 млн руб	97	7,4	110	8,3	13
От 300 млн руб и выше	133	10,1	141	10,6	8
Всего	1319	100	1327	100	8

ных банков. Сегодня каждый десятый российский банк имеет в собственном капитале долю иностранного капитала, при этом 26 банков были организованы только на основе иностранного капитала, в 10 банках доля иностранного капитала выше 50% и у 93 банков имеется неконтрольный пакет нерезидентов. На эти банки приходится 9,8% активов, 7,8% капитала и 6,1% кредитов российской банковской системы. Таким образом, следует констатировать, что присутствие иностранного капитала в отечественном банковском секторе невелико и оно гораздо ниже, чем в других странах с переходной экономикой, где зачастую контрольные пакеты всех крупнейших банков (включая национальный сберегательный банк) принадлежат иностранцам. С 1 октября 2001 г. ЦБ РФ отменил разрешительный порядок получения кредитов от иностранных банков на срок более 180 дней в сумме до 100 млн. долларов. С четвертого квартала 2001 г. ЦБР снизил величину минимального уставного капитала для вновь открываемых иностранных банков с 10 млн. до 5 млн евро, тем самым, уравнивая требования к иностранцам с требованиями, которые предъявляются к российским банкам. Все это заметно упрощает зарубежным банкам доступ на российский рынок.

Перед отечественными банками стоит задача наращивания их капитализации. Для достижения уровня капитализации хотя бы банков стран

===41

только для ознакомления

Центральной и Восточной Европы потребуется порядка 10 млрд долл (данное обстоятельство и стало причиной смягчения политики ЦБ по привлечению в банки иностранного капитала) При этом следует понимать: с одной стороны, непрозрачность структуры собственности и бизнес-операций российских банков служит барьером для интенсивного притока иностранного капитала, с другой - более высокий уровень процентных ставок в России удерживает в нашей стране средства, привлеченные иностранными банками³.

Однако наряду с некоторыми благоприятными тенденциями, которые ни в коем случае нельзя переоценивать, развитие банковской системы России по-прежнему осложняет ряд нерешенных проблем.

Во-первых, высокий уровень риска, который сопровождает осуществление капиталовложений в реальный сектор экономики, препятствует активизации кредитной деятельности банков Доля кредитов реальному сектору экономики в совокупных активах банковской системы в настоящее время составляет всего около одной трети, а удельный вес кредитов отечественных банков в объеме инвестиций в основной капитал (по данным Госкомстата России) не превышает 3%.

Главными факторами рисков являются низкий темп структурных преобразований в отечественном народном хозяйстве, несовершенство системы налогообложения, низкая кредитоспособность многих отечественных предприятий, недостаточный уровень раскрытия ими информации, а также слабость нормативно-правовой базы, обеспечивающей права кредиторов.

Указанные факторы приводят к значительной концентрации кредитных рисков у ограниченного круга заемщиков (доля крупных кредитных рисков в активах банковской системы составляет около 30%).

Во-вторых, следствием дефицита надежных финансовых инструментов стало накопление у банков значительного объема свободных денежных средств. Остатки на корсчетах коммерческих банков в Центральном банке России за 2000 г выросли более чем на 30%. Одновременно депозиты банков, размещенные в Банке России, увеличились по сравнению с началом года в 21 раз, до 80 млрд. руб., по состоянию на конец 2000 г.

В-третьих, сложившаяся структура ресурсной базы банков по срочности (преобладание краткосрочных обязательств) является фактором, сдерживающим развитие кредитных операций отечественных банков Долгосрочные (свыше 1 года) привлеченные средства составляли по состоянию на конец 2000 г. немногим более 124 млрд. руб., или около

+++3 Эксперт. 2002 3 июня № 21. С 67.

===42

только для ознакомления

6% совокупных привлеченных средств банков. На протяжении всего периода развития банков сохраняется значительный дисбаланс структуры активов и обязательств по срочности, что отрицательно влияет на ликвидность банковской системы.

В-четвертых, несмотря на то, что сохраняется положительная тенденция капитализации банковской системы, наблюдается отставание темпов наращивания капитальной базы от темпов роста активов и обязательств банков

Некоторые проблемы банковского сектора имеют структурный характер и тесно связаны с общим состоянием экономики, уровнем развития денежных отношений и правовой базы. К числу таких проблем можно отнести неэффективность систем управления рисками и внутреннего контроля многих кредитных организаций, недостаточную в ряде случаев достоверность раскрываемой банками информации об их финансовом состоянии, отсутствие системы гарантирования вкладов

Современная банковская система и ее роль в накоплении и концентрации ссудного капитала

Рассмотрение различных банковских систем позволило сформулировать основные признаки современной банковской системы

Банк — это автономное, независимое, коммерческое предприятие. Это главное, что следует выделить для понимания его сущности. Конечно, банк — это не завод, не фабрика, но у него, как у любого предприятия, есть свой продукт. Продуктом банка являются, прежде всего, формирование платежных средств (денежной массы), а также разнообразные услуги в виде предоставления кредитов, гарантий, поручительств, консультаций, управления имуществом. Деятельность банка носит производительный характер.

В условиях рынка банки являются ключевым звеном, питающим народное хозяйство дополнительными денежными ресурсами; они перераспределяют денежные ресурсы из области их избыточности в область их дефицита.

Современные банки не только торгуют деньгами, но одновременно являются и аналитиками рынка. По своему местоположению банки оказываются ближе всего к бизнесу, его потребностям, меняющейся конъюнктуре. Таким образом, рынок неизбежно выдвигает банк в число основополагающих, ключевых элементов экономического регулирования.

Банк — кредитно-финансовое предприятие, которое сосредоточивает временно свободные денежные средства (вклады), предоставляет их во временное пользование в виде кредитов, посредничает во взаимных пла-

тежах и расчетах между предприятиями, учреждениями или отдельными лицами, регулирует денежное обращение в стране, включая выпуск (эмиссию) новых денег

Банковская система — совокупность различных видов национальных банков и кредитных учреждений, действующих в рамках общего денежно-кредитного механизма Эта система включает Центральный банк, сеть коммерческих банков и других кредитно-расчетных центров Центральный банк, реализуя государственную эмиссионную и валютную политику, является ядром резервной системы Коммерческие банки осуществляют все виды банковских операций

Банковские системы используются для решения текущих и стратегических задач

- обеспечения экономического роста,
» регулирования инфляции;
- регулирования платежного баланса

Характерная черта банковской системы (наряду с концентрацией банков) — их достаточно широкая специализация Существуют центральные (эмиссионные), коммерческие, инвестиционные, ипотечные, сберегательные и другие банки. По этой причине, с одной стороны, возникает конкурентная борьба банков за привлечение ресурсов, за надежную и выгодную клиентуру, за высокие доходы; с другой стороны, отсюда проистекает и стремление усилить государственное регулирование деятельности банков (в отношении клиентуры, банковских процентов и др.)

Современные кредитно-банковские системы имеют сложную, многозвенную структуру. Если за основу классификации принять характер услуг, которые учреждения финансового сектора предоставляют своим клиентам, то можно выделить три важнейших элемента кредитной системы:

- 1) центральный (эмиссионный банк);
- 2) коммерческие банки;
- 3) специализированные финансовые учреждения (страховые, сберегательные и т.д).

В ходе исторического развития возникли сегментированные и универсальные банковские системы.

Сегментированная система предполагает жесткое законодательное разделение сфер операционной деятельности и функций отдельных видов финансовых учреждений. Подобные структуры сложились, например, в США и Японии.

При универсальной структуре закон не содержит ограничений относительно отдельных видов операций и сфер финансового обслуживания-

===44

только для ознакомления

ния Все кредитно-финансовые институты могут осуществлять любые виды сделок и предоставлять клиентам полный набор услуг. Такой тип универсальных банков сложился в Великобритании Большую роль в функционировании банковского сектора играет высокая степень самоконтроля финансовых институтов, строгое соблюдение ими обычаев и традиций, выработанных банковским сообществом.

В странах с развитой рыночной экономикой сложились двухуровневые банковские системы Верхний уровень системы представлен центральным (эмиссионным) банком либо резервной системой (например, в США) На нижнем уровне действуют коммерческие банки, подразделяющиеся на универсальные и специализированные (инвестиционные банки, сберегательные банки, ипотечные банки, банки потребительского кредита, отраслевые банки, внутрипроизводственные банки) и небанковские кредитно-финансовые институты (инвестиционные компании, инвестиционные фонды, страховые компании, пенсионные фонды, ломбарды, трастовые компании, инкассаторские агентства и др.). Центральный (эмиссионный) банк в большинстве стран принадлежит государству Но даже если государство формально не владеет его капиталом (США, Италия, Швейцария) или владеет частично (Бельгия — 50%, Япония — 55%), все равно центральный банк выполняет функции государственного органа. Центральный банк обладает монопольным правом на выпуск в обращение (эмиссию) банкнот — основной составляющей налично-денежной массы Он хранит официальные золотовалютные резервы, проводит государственную политику, регулируя кредитно-денежную сферу и валютные отношения. Центральный банк участвует в управлении государственным долгом и осуществляет кассово-расчетное обслуживание бюджета государства.

В кредитной системе центральный банк играет роль «банка банков», т.е. хранит обязательные резервы и свободные средства коммерческих банков и других учреждений, предоставляет им ссуды, выступает в качестве «кредитора последней инстанции», организует национальную систему взаимозачетов денежных обязательств либо непосредственно через свои отделения, либо через специальные расчетные палаты (расчетно-кассовые центры). В России, как в ряде других стран (например, в Китае), в связи с широким развитием в условиях рыночной экономики коммерческих банков важной функцией Центрального банка стало лицензирование, т.е. выдача разрешений на различные виды деятельности коммерческих банков. Законом определено, на каких условиях и какие документы должны быть представлены для лицензирования коммерческих кредитных учреждений. Центральный банк ведет общегосударственную книгу регистрации

банков. Иностранные банки, их филиалы также могут осуществлять банковские операции только с момента их регистрации в этой книге. Центральный банк по согласованию с Министерством финансов определяет порядок создания страховых и резервных фондов, которые формируются за счет прибыли банков и предназначаются для покрытия возможных убытков коммерческих банков. Являясь «банком банков» и организатором всей кредитной системы в стране, Центральный банк в целях поддержания надежности и обеспечения стабильности банковской системы имеет право при обнаружении нарушений коммерческими банками установленных нормативов применять соответствующие меры воздействия. Так, в случае систематических нарушений нормативов, неисполнения предписания относительно сроков проведения банковских операций, при подведении итогов года с убытками, при возникновении ситуации, которая угрожает интересам клиентов коммерческого банка, Центральный банк может ставить вопрос перед учредителями КБ о его финансовом оздоровлении, о реорганизации такого банка и даже о его полной ликвидации. В качестве санкции при наступлении обязательств может быть назначена временная администрация по управлению банком на период финансового оздоровления (санации).

Коммерческие банки — основное звено кредитной системы. Они выполняют практически все виды банковских операций. Исторически сложившимися функциями коммерческих банков являются: прием вкладов на текущие счета, краткосрочное кредитование промышленных и торговых предприятий, осуществление расчетов между ними. В современных условиях коммерческим банкам удалось заметно расширить прием срочных и сберегательных вкладов, средне- и долгосрочное кредитование, создать систему кредитования населения (потребительского кредита).

Коммерческие банки организуются на паевых или акционерных началах и могут различаться: по способу формирования уставного капитала (с участием государства, иностранного капитала и др.), по специализации, по территории деятельности, видам совершаемых операций и т.д. Средства коммерческих банков подразделяются на: собственные (уставный фонд, резервный и другие фонды, образованные за счет прибыли); привлеченные (средства на счетах предприятий, их вклады и депозиты, вклады граждан и т.д.).

Инвестиционные операции коммерческих банков связаны в основном с куплей-продажей ценных бумаг правительства и местных органов власти. После кризиса 1929—1933 гг. в США, Франции, Великобритании, в ряде других стран коммерческим банкам запрещено участвовать в выпуске и покупке ценных бумаг частных предприятий небанковско-

го сектора. Этот запрет в настоящее время преодолевается путем открытия банком трастовых отделов и с помощью учреждения трастовых компаний, управляющих имуществом клиентов по доверенности (в США 2/3 этого имущества представлено ценными бумагами корпораций).

Коммерческие банки выполняют расчетно-комиссионные и торгово-комиссионные операции, занимаются факторингом, лизингом, активно расширяют зарубежную филиальную сеть и участвуют в многонациональных консорциумах (банковских синдикатах).

Инвестиционные банки (в Великобритании — эмиссионные дома, во Франции — деловые банки) специализируются на эмиссионно-учредительных операциях. По поручению предприятий или государства, нуждающихся в долгосрочных вложениях и прибегающих к выпуску акций и облигаций, инвестиционные банки берут на себя определение размера, условий, срока эмиссии, выбор типа ценных бумаг, а также обязанности по их размещению и организации вторичного обращения. Учреждения этого типа гарантируют покупку выпущенных ценных бумаг, приобретая и продавая их за свой счет или организуя для этого банковские синдикаты, предоставляют ссуды покупателям акций и облигаций. Хотя доля инвестиционных банков в активах кредитной системы сравнительно невелика, они благодаря их информированности и учредительским связям играют в экономике важнейшую роль.

Сберегательные банки (в США — взаимосберегательные банки, в ФРГ — сберегательные кассы) — это, как правило, небольшие кредитные учреждения местного значения, которые объединяются в национальные ассоциации и обычно контролируются государством, а нередко и принадлежат ему. Пассивные операции сберегательных банков включают в себя прием вкладов от населения на текущие и другие счета. Активные операции представлены потребительским и ипотечным кредитами, банковскими ссудами, покупкой частных и государственных ценных бумаг. Сберегательные банки выпускают кредитные карточки.

Ипотечные банки — учреждения, предоставляющие долгосрочный кредит под залог недвижимости (земли, зданий, сооружений). Пассивные операции этих банков заключаются в выпуске ипотечных облигаций. Ипотечный кредит — это долгосрочная ссуда, выдаваемая ипотечными, коммерческими банками, страховыми и строительными обществами и прочими финансово-кредитными учреждениями под залог земли и строений производственного и жилого назначения. Ипотечный кредит применяется главным образом в сельском хозяйстве, а также в жилищном и других видах строительства. В результате увеличивается размер производительно используемого капитала.

Коммерческими банками, фирмами — поставщиками оборудования, финансовыми компаниями предоставляются кредиты промышленно-торговым корпорациям под залог машин и оборудования. В этом случае сумма ипотечного кредита ниже рыночной стоимости закладываемого оборудования и других активов корпораций. Кроме того, размеры ипотечного кредита уменьшаются в зависимости от степени износа закладываемого оборудования.

Процентные ставки по ипотечному кредиту определяются спросом и предложением и дифференцируются в зависимости от финансового состояния заемщика.

Ипотечный кредит широко распространен в странах с рыночной экономикой. Ссуды выделяются на жилищное и произвольное гвенное строительство под высокий процент (10—20%).

Банки потребительского кредита функционируют в основном за счет кредитов, полученных в коммерческих банках, и выдачи краткосрочных и среднесрочных ссуд на приобретение дорогостоящих товаров длительного пользования и т.д.

Главную роль в банковском деле играют банковские группы, в составе которых выделяются головная компания (крупный банк — холдинг), филиалы (дочерние общества), а также представительства, агентства, отделения.

Банковский холдинг — холдинговая компания, владеющая пакетами акций и иных ценных бумаг других компаний и осуществляющая операции с этими ценными бумагами. Помимо чистых холдингов, занимающихся только указанными операциями, существуют смешанные холдинги, которые, кроме того, ведут предпринимательскую деятельность в различных сферах экономики. В этом случае холдинг создается, как правило, в связи с основанием головной компанией дочерних производственных фирм. Холдинговые компании могут иметь сложную структуру, когда головной холдинг контролирует через систему участия, т.е. через владение акциями, дочерних компаний-холдинга, которые, в свою очередь, являются держателями акций различных фирм. Материнская (головная) холдинговая компания получает прибыль за счет дивидендов на акции дочерних компаний, которые она контролирует, а также в некоторых случаях за счет перевода части прибыли дочерних компаний на основе специальных соглашений. Холдинг обычно выступает в качестве собственника контрольного пакета акций, что позволяет ему оказывать решающее влияние на функционирование подконтрольных компаний. Как правило, холдинга могут принимать различные правовые формы: общества с ограниченной ответственностью, товарищества, компании, акционерные общества.

Наиболее распространены холдинги, организованные как акционерные общества (в том числе и с участием государства).

В качестве особенности банковских групп следует выделить наличие в их составе филиалов. Банковский филиал выступает как юридическое лицо, регистрируется в местных органах власти и считается резидентом страны требования, имеет самостоятельный баланс. Он может выполнять все те же операции, что и банк-учредитель, но может быть и специализированным. Крупные банки часто основывают филиалы, занимающиеся факторингом, лизингом, консультациями. Пользуясь юридической независимостью филиалов, коммерческие банки осуществляют через них запрещенные сделки с ценными бумагами компаний небанковского сектора.

В отличие от филиала представительство, агентство и отделение юридическими лицами не являются и не имеют самостоятельного баланса. Представительство занимается лишь сбором информации, поиском клиентов и рекламой. Коммерческая деятельность представительствам запрещена. Агентство уполномочено осуществлять активные банковские операции (кредитные и инвестиционные), расчетное обслуживание. Однако эти операции оно проводит за счет банка-учредителя, так как само агентство не имеет права принимать вклады и, следовательно, не располагает собственной ресурсной базой. Отделение, в отличие от агентства, проводит как активные, так и пассивные операции. Перечень их может совпадать с перечнем операций банка-учредителя или ограничиваться какой-то его частью.

Банки по характеру собственности делятся на: частные, кооперативные, муниципальные (коммунальные), государственные, смешанные, созданные с участием государства.

В банковском деле, как и в промышленности, свободная конкуренция неизбежно вызывает концентрацию. Одни банки поглощаются более могущественными конкурентами, другие, формально сохраняя самостоятельность, фактически попадают под власть более сильных соперников. Происходит слияние, «сплетение» банков. Число банков сокращается, но вместе с тем увеличиваются их размеры, возрастает объем операций. В каждой стране выделяются немногие крупнейшие банки, на счетах которых накапливаются огромные суммы свободных средств, ожидающих прибыльного применения.

Конкуренция наблюдается как между отдельными банками, так и между крупнейшими союзами банковского капитала. У последних все более усиливается стремление к монополистическому соглашению, к объединению банков. Крупные финансовые операции — размещение государствен-

ных займов, организация крупных акционерных обществ—все чаще осуществляются не каким-либо отдельным банком, а в рамках соглашения между несколькими ведущими банками

Централизация банковского капитала проявляется в слиянии крупных банков в крупнейшие банковские объединения, в росте филиальной сети крупных банков. Банковские объединения — это банки-гиганты, играющие господствующую роль в банковском деле.

Существует открытая и скрытая формы концентрации банков. Формы возникновения банковских монополий представлены на схеме 1.6.



Схема 1.6. Формы возникновения банковских монополий

Открытая форма концентрации банков —увеличение банковских ресурсов при уменьшении числа банков за счет краха мелких банков, поглощения их крупными кредитными организациями и слияния крупных банков в крупнейшие. Скрытая форма подразумевает фактическое превращение банков, сохраняющих свою юридическую самостоятельность, в дочерние компании более крупных, скупающих пакеты их акций, или использование ресурсов мелких банков в активных операциях крупных.

Концентрация, достигнув высшей ступени развития, порождает монополию, т.е. возникновение объединений банков или банков-гигантов, играющих господствующую роль в банковском деле и имеющих наиболее высокие прибыли.

К банковским монополиям относятся:

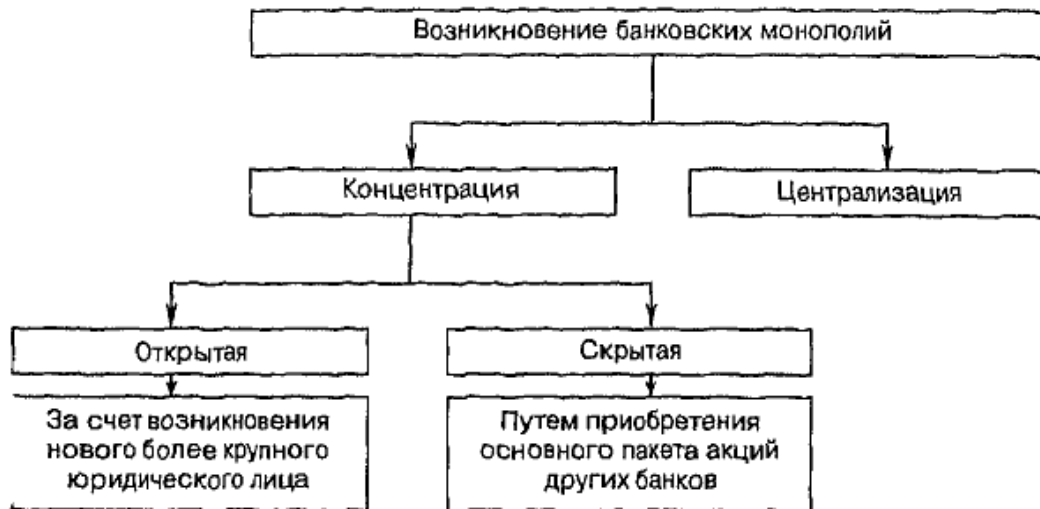
— банковские картели — соглашения банков путем установления единообразных процентных ставок, одинаковой дивидендной полити-

ки и т.п., что, с одной стороны, в определенной мере ограничивает их самостоятельность, но, с другой стороны, позволяет снизить риски и повысить прибыльность;

— банковские синдикаты или консорциумы — соглашения между несколькими банками для совместного проведения крупных финансовых операций (например, по выпуску и размещению ценных бумаг), осуществить которые один банк не в состоянии;

— банковские тресты — полное слияние банков на основе объединения собственности на капитал этих банков и управления ими;

— банковские концерны — объединения многих банков, формально сохраняющих самостоятельность, под финансовым контролем одного крупного банка, купившего контрольные пакеты их акций. Например, в США имеются группы, которые представляют собой совокупность банков, контролируемых одной холдинг-компанией, т.е. акционерным обществом, специально созданным для приобретения акций других фирм. Крупнейшая из холдинг-компаний — «Уэстерн бэнк корпорейшн».

Следует различать три волны концентрации и централизации банков:

— первая — конец XIX в. — связана с грюндерством, созданием акционерных обществ, выделением крупных монополий;

— вторая — 1920-е и начало 1930-х гг. — в особенности отличается перерастанием монополистического капитала в государственно-монополистический; для данного периода характерны процессы в форме поглощений и расширения системы участия, которая позволяет путем скупки контрольного пакета акций фактически распоряжаться капиталом акционерного банка;

— третья — с середины 1950-х гг., обусловлена научно-технической революцией и выражается в слиянии крупнейших банков-гигантов.

В условиях монополизированного банковского капитала усиливается конкуренция как между монополиями, так и внутри них.

В сфере банковского кредита происходит укрупнение его размеров, увеличение сроков и превращение кредита из орудия свободной конкуренции в орудие господства крупнейших банков. Укрупнение кредита является следствием концентрации промышленных предприятий и банков и приводит к более тесному их взаимодействию. Удлинение сроков банковского кредита обусловлено ростом удельного веса основных фондов в структуре промышленного капитала. При этом сроки кредита могут увеличиваться не напрямую, а через контокоррентный кредит, при котором банк зачисляет кредитуемые суммы на счет заемщика, сохраняя за собой право, позволяющее истребовать выданную ссуду в любой момент.

===51

только для ознакомления

В результате этих количественных изменений происходит качественная трансформация роли кредита, который становится важным рычагом борьбы монополизированных предприятий и тесно связанных с ними банков против аутсайдеров. Крупный банковский капитал срачивается с промышленным посредством скупки, выпуска и размещения банками акций промышленных компаний, участия банков в учреждении новых предприятий. Путем скупки акций, эмиссионной и учредительной деятельности банки становятся прямыми участниками монополизированной промышленности, ее совладельцами. В свою очередь, промышленные монополии внедряются в банковское дело, покупая акции банков и учреждая новые банки под своим контролем. На схеме 1.7 демонстрируется последовательность возникновения финансово-промышленных монополий.

С целью завоевания новых ниш на рынке банки усиленно развивают нетрадиционные финансовые услуги: соглашение РЕПО-договор о получении краткосрочного займа под залог быстрореализуемых ценных бумаг (с погашением кредита в форме обратного выкупа этих бумаг в обусловленные сроки и по установленной цене), лизинг, факторинг, кредитование под залог недвижимости, гарантийные и трастовые операции, страхование кредитов, информационное обслуживание, выпуск платежных карточек по туризму и развлечениям и пр.

Ведущие позиции на мировом рынке ссудных капиталов занимают транснациональные банки (ТНБ), которые представляют собой новый тип международного банка и посредника в сфере интернациональной миграции капитала.



Схема 1.7 Возникновение финансово-промышленных монополий

==52

только для ознакомления

ТНБ — это крупнейшие банковские учреждения, достигшие такого уровня международной концентрации и централизации и сращивания с промышленными монополиями, который предполагает их реальное участие в экономическом разделе мирового рынка ссудных капиталов и кредитно-финансовых услуг. Деятельность ТНБ носит международный характер, что связано с высокой долей зарубежных операций, а также обусловлено зависимостью от внешнего рынка при работе с мобилизуемыми и используемыми средствами. У ТНБ имеется обширная сеть зарубежных подразделений. Особое значение приобретает создание зарубежных отделений ТНБ в так называемых налоговых гаванях с целью сокрытия прибылей от налогообложения и сделок, запрещенных законом. Заграничная сеть ТНБ включает в себя дочерние и подконтрольные иностранные банки (полностью контролируемые, частично контролируемые и контролируемые незначительной частью пакета акций).

Для ТНБ типична тенденция к усилению картелизации международной банковской деятельности и многомасштабная деятельность крупнейших банковских монополий на мировом рынке по размещению евронон, еврооблигаций и евроакций.

ТНБ преимущественно занимаются организацией капиталобмена. Депозитная база их диверсифицирована по кругу вкладчиков, географии и объемам накоплений ссудного капитала. Для ТНБ характерен «многовалютный» аспект управления депозитами, что позволяет им в зависимости от состояния международного рынка варьировать объемы своих депозитов, выраженных в разных валютах. Расширение зарубежной депозитной базы ТНБ стимулирует международную миграцию капиталов. ТНБ являются главными кредиторами на евровалютном рынке, где растущая часть их кредитов предоставляется центральным банкам и правительствам. Особенность рынка евровалют заключается в том, что он не ограничен национальными законодательствами и фактически является основным источником финансирования дефицтов платежных балансов стран. Еврорынок — часть мирового рынка ссудных капиталов, на котором осуществляются валютные, депозитные и кредитные операции на разные сроки и в дифференцированных валютах. На еврорынке банки осуществляют безналичные депозитно-ссудные операции в иностранных валютах за пределами стран-эмитентов этих валют, т.е. в евровалютах. Одна из его особенностей — отсутствие государственного контроля над его деятельностью.

Начало функционирования еврорынка восходит к концу 1950-х гг. Сначала возник рынок евродолларов (т.е. долларов США, инвестируемых за пределами Соединенных Штатов Америки). Сущность превращения

доллара в евродоллар состоит в том, что средства владельца долларов поступают в качестве депозита в распоряжение иностранного банка, который использует их для кредитных операций в других государствах. Одним из самых ощутимых импульсов развития еврорынка стало значительное различие между процентными ставками стран Западной Европы и США. Так, в 1958 г. в рамках «регулирования Q» американские валютные органы ограничили для банков максимальные процентные ставки, что привело к искусственно заниженному уровню процентных ставок в США. В то же время европейские банки повысили свою процентную ставку на депозиты и, таким образом, предложили более привлекательную норму прибыли для евродолларов, чем ту, что получали на отечественном рынке. Это привлекло значительное количество долларовых депозитов, и поскольку дополнительных расходов не было (в частности, за счет минимальных резервов), банки в Западной Европе могли ссужать эти средства заново. Этот новый рынок стремительно расширялся не только по объему сделок, но и по числу привлеченных валют. Рынок быстро распространился на евромарки (немецкие марки, инвестируемые за пределами Германии), еврофранки (франки, инвестируемые за пределами Франции) и т.д. Фактически в настоящее время термин «рынок евродолларов» сменился понятием «еврорынок». Размер еврорынка к началу 1990-х гг. равнялся, по некоторым оценкам, более 2000 млрд. долл. Доля долларов в этой сумме составляет около 80%, евромарок — 10%, еврошвейцарских франков — 5%. По мере дальнейшего роста рынка он расширился до финансовых центров за пределами Западной Европы, главным образом до валютных рынков на Дальнем Востоке. Повсеместно стал употребляться термин «азиатский долларовый рынок».

В 1981 г. США создали новую «оффшорную» зону, назвав ее International Banking Facilities (международные банковские льготы), принципы функционирования которой аналогичны механизмам развития еврорынка. Вместе с тем надо подчеркнуть, что эти рынки — только часть крупного мирового рынка валют, которые инвестируются за пределами собственной страны.

На еврорынке согласно срокам операций разделяют:

- евравалютный рынок (краткосрочные операции);
- еврокредитный рынок (среднесрочные сделки, главным образом на основе «продлонгации кредита»);
- еврооблигационный рынок (облигационные займы).

===54

только для ознакомления

Надо также иметь в виду, что процентные ставки на свободном рынке, конкретно на еврорынках, часто отличаются от соответствующих процентных ставок на национальных валютных рынках. Во многих странах поток капитала через границы регулируется правилами и ограничениями, поэтому национальные процентные ставки не отражают истинной картины состояния рынка. Некоторые страны испытывают огромный приток капиталов и могут устанавливать временные барьеры для ограничения ввоза этих капиталов, что достигается искусственно поддерживаемыми на высоком уровне процентными ставками внутри страны. И наоборот, другие государства, вывозящие капитал, временами препятствуют такому оттоку, и, следовательно, национальные процентные ставки искусственно занижаются. При нормальной ситуации, т. е. когда рынки не возмущены валютными «лихорадками» или политическими событиями, большинство сделок на срок заключается и проводится в результате деятельности валютного рынка и, в меньшей степени, коммерческих операций. Уровни процентных ставок на еврорынке для различных валют будут определяющим фактором своп-курсов. Еврокурсы, в свою очередь, определяются национальными процентными ставками соответствующих стран (при условии, что эти ставки не поддерживаются искусственно на низком или высоком уровнях). На национальные процентные ставки, однако, влияют проводимые государством интервенции, что ведет к значительным отличиям этих ставок от евроставок.

Своп-курсы зависят не только от различных уровней процентных ставок, но также от воздействия внезапного давления, вызванного экономическими или политическими причинами. В таком случае простые продажи этой валюты на срок будут резко увеличиваться, а их дисконт — резко подниматься. После этого из-за большого дисконта соответственно повысится уровень процентной ставки данной валюты на еврорынке, что в конечном счете повлияет и на повышение ставки на национальном рынке.

Что скрывается за волной простых продаж на срок, которая неизбежно возникает, когда валюта закономерно или случайно оказывается в критическом состоянии? Обычно следует ответ — спекуляция. Но это искаженная точка зрения, так как очень многие сделки продажи на срок фактически являются настоящим хеджем - страхованием, осуществленным путем хеджирования. Ведь есть фирмы, банки, частные лица, которые не имеют обеспечения в этой валюте. Они либо чувствуют себя в безопасности и не хеджируют краткосрочные активы, вытекающие из коммерческих сделок или из капиталовложений на валютном рынке, либо считают слишком обременительным хеджировать долгосрочные активы, например, прямые инвестиции или долевое участие. Но как

только валюта ослабевает, все стараются быстрее защитить свои активы посредством продаж на срок. Правда, спекуляция рано или поздно всегда возникает, иногда даже она может инициировать этот процесс. Тогда можно сказать, что спекуляция не является причиной валютной неустойчивости, но она может ее обострить.

Внезапная волна простых продаж на срок, создающая сверхпредложение на форвардном рынке, влияет на увеличение дисконта валюты (или сужение ее ажио), и уровень процентных ставок начинает саморегулироваться до установления новых своп-курсов.

На практике нельзя провести четкую границу между «нормальными» и «критическими» временами. Соответственно ажио и дисконты одной валюты относительно другой всегда будут испытывать влияние разницы в процентных ставках на евторынке между обеими валютами и рыночных прогнозов по поводу будущей эволюции спот-курсов (здесь имеются в виду более или менее простые срочные сделки).

Евровалютный рынок используется ТНБ для пополнения своих ресурсов, поэтому они одновременно выступают и кредиторами и заемщиками.

Интернационализация хозяйственных связей привела к увеличению числа и видов кредитных операций, а также к расширению эмиссионно-учредительского и посреднического дела, связанного с выпуском международных займов и торговлей ценными бумагами. Огромная емкость мирового рынка и его неоднородность определили специальную инвестиционную стратегию ТНБ, которая реализуется за счет присутствия банков в крупнейших центрах международной биржевой торговли — Нью-Йорке, Лондоне и Токио, через которые проходит более 85% оборота ценных бумаг фондовых бирж мира. ТНБ входят в международные консорциумы для выпуска и размещения крупных займов ТНК, правительств, межгосударственных организаций и международных кредитно-финансовых институтов. Число участников таких консорциумов — не более 200, а проводимые ими операции имеют обратную последовательность; они не размещают ценные бумаги, мобилизуя денежные средства, а выкупают все бумаги эмитента за собственный счет, сразу наделяя заемщика необходимым капиталом и лишь позже продавая его ценные бумаги. Такие операции позволяют банкам извлекать дополнительный доход из разницы курсов в периоды покупки и продажи ценных бумаг.

Заинтересованность ТНБ в проведении инвестиционной стратегии, основанной на эмиссионно-посреднических операциях, обусловлена рядом причин:

— эти операции позволяют диверсифицировать источники доходов за счет получения комиссионных вознаграждений (10% необходимого

===56

только для ознакомления

капитала), прибыли от последующей продажи ценных бумаг, дохода от торговли ими на бирже, гонораров за консультации и научно-аналитические работы, вознаграждений за хранение и управление имуществом (при этом доходы от посреднических операций составляют основу капитала более половины ведущих банков);

— данные операции являются основой долговременных связей банков с нефинансовыми корпорациями (путем приобретения контрольных пакетов акций и участия ТНБ в слияниях и поглощениях транснациональных корпораций),

— часть операций ТНБ не Офажается в их балансах, что дает возможность скрывать сделки и ослабляет регулирующее воздействие мероприятий государства;

— при этих операциях ТНБ избегают риска коммерческого кредитования, включая и невозврат ссуд, перекладывают этот риск на конечных владельцев ценных бумаг, в результате чего структура рынка капиталов трансформируется в сторону резкого снижения банковских кредитов и роста международных займов, которые в 1990-х гг. уже поглотили 4/5 средств рынков;

— весьма выгодно сочетать посреднические операции с ценными бумагами со спекулятивными сделками с использованием таких видов услуг, как продажа инвестором облигаций со «скользящим» (изменяющимся в зависимости от конъюнктуры рынка и темпов обесценения денег) процентом, предоставление возможности реинвестировать доход по облигациям в другие ценные бумаги того же заемщика, выпуск так называемых двухвалютных займов (при которых инвестор получает дополнительную прибыль от разницы курсов валют, так как при подписке курс ценных бумаг выражается в одной валюте, а погашается в другой);

— доверительные операции с пенсионными фондами являются крупным источником долгосрочных вложений — ТНБ размещают средства фондов за границей и получают прибыль от разницы в курсах ценных бумаг (средства пенсионных фондов огромны; только фонды корпораций США к 2000 г. достигли 5 трлн. долл.).

В структуре доходов ТНБ постоянно растет доля прибыли от операций за рубежом.

Главным стимулом роста мощности ТНБ стала научно-техническая революция. Широкое внедрение ЭВМ существенно снижает затраты живого труда и уменьшает банковские издержки. На базе ЭВМ ТНБ концентрируют у себя эмиссию кредитных карточек — платежных документов. ТНБ монополизировали национальные рынки ссудных капиталов. ТНБ управляют межстрановыми расчетами.

ВЫВОДЫ

Термин «банк» происходит от итальянского слова «банко», что означает лавка, скамья или конторка, за которой менялы оказывали свои услуги. С древнейших времен потребности общественной жизни заставляли людей заниматься посреднической деятельностью, выражавшейся во взаимных платежах, связанных с обращением монет, различных по весу и содержанию драгоценных металлов.

В античный Рим банковское дело было «завезено» из Греции. Как и в Афинах, римские банкиры так же имели свои заведения на форуме.

В Англии, ставшей в XVII в. самой передовой индустриальной страной мира, первыми банкирами были, как правило, золотых дел мастера Корни российских банков тянутся к эпохе Великого Новгорода (XII—XV вв.). Уже в то время осуществлялись банковские операции, принимались денежные вклады, выдавались кредиты под залог и т.д.

В 1914—1917 гг. кредитная система России включала: государственный банк, коммерческие банки, общества взаимного кредита, городские общественные банки, учреждения ипотечного кредита, кредитную кооперацию, сберегательные кассы, ломбарды. В 1914 г. действовали 115 фондовых бирж.

До Октябрьской революции кредитная система России состояла из четырех уровней: центральный банк; система коммерческих и земельных банков; страховые компании; ряд специализированных институтов.

В 1930-е гг. кредитная система была реорганизована, следствием чего стали ее чрезмерное укрепление и централизация. По существу, остался лишь один уровень, включавший Госбанк, Строительный банк, Банк для внешней торговли. Реорганизация банковской системы в 1987 г. носила прежний административный характер. В 1988 г. были созданы первые коммерческие банки, ставшие фундаментом для формирования рыночных отношений и структур в банковской сфере. Создание такого рынка означало замену административно-командных отношений на гибкие (экономические) методы, позволяющие перемещать финансовые ресурсы в сферы наиболее эффективного применения.

В результате в России практически сформировалась двухуровневая банковская система: I уровень — Центральный банк России; II уровень — коммерческие банки и другие финансово-кредитные учреждения, осуществляющие отдельные банковские операции.

Основные итоги 2000 г. свидетельствуют о том, что действия Банка России и Правительства Российской Федерации, направленные на реструктуризацию банковской системы и улучшение положения в банковской сфере, дали свои положительные результаты и позволили закрепить и развить позитивные тенденции, начало которым было положено в 1999 г. Продолжает наращиваться ресурсная база банков. Все большую роль в ней играют средства предприятий и организаций. Рост капитала и ресурсной базы кредитных организаций, определенное повышение качества их кредитного портфеля способствуют постепенному улучшению показателей финансовой устойчивости банковской системы. Однако наряду с некоторыми благоприятными тенденциями, которые ни в коем случае нельзя переоценивать, развитие банковской системы России по-прежнему осложняется рядом нерешенных проблем

Основными факторами рисков являются: низкий темп структурных преобразований в экономике, несовершенство системы налогообложения, низкая кредитоспособность многих отечественных предприятий, недостаточный уровень раскрытия ими информации, а также слабость нормативно-правовой базы, обеспечивающей права кредиторов. Проблемы капитализации банковской системы в настоящее время проявляются в отставании темпов наращивания капитальной базы от темпов роста активов и обязательств банков.

На современном этапе развития международной банковской системы можно выделить два основных типа организации банковской системы в развитых странах:

- кредитная система с центральным банком;
- кредитная система с федеральным резервом.

Статус доллара США как мировой резервной валюты на протяжении полусотни лет после подписания Бреттон-Вудского соглашения давал США немалое преимущество.

В силу наличия в развитых странах Европы системы разрозненных центральных государственных банков, каждый из которых эмитировал собственную национальную валюту, европейской банковской системе было очень сложно конкурировать с Федеральной резервной системой США. В 1962 г, несмотря на действие в это время Бреттон-Вудской системы золотовалютного стандарта, которая устанавливала фиксированные соотношения между валютами, Европейская комиссия провозгласила переход к единой европейской валюте в качестве одной из стратегических целей. 2 мая 1998 года в Брюсселе главы одиннадцати западноевропейских государств — Австрии, Бельгии, Германии, Ирландии, Испании, Италии, Люксембурга, Нидерландов, Португалии, Финляндии и Франции —

подписали меморандум о вступлении в коллективную денежную систему. Преимущества, которые дает объединение денежных систем в Европе, очевидны и предполагают значительные позитивные последствия на экономических и финансовых рынках. Европейские банки активно интегрируются в настоящий момент в валютные рынки, рынки капитала и рынки банковских услуг других стран и регионов.

По уровню экономики Канада входит в число семи ведущих промышленно развитых стран мира. Финансовый сектор Канады имеет весьма диверсифицированный характер. В него включаются следующие основные участники: местные и иностранные банки, кредитные учреждения и кооперативные кассы, страховые компании, страховые агенты и брокеры, трастовые компании, взаимные фонды, дилеры по ценным бумагам, пенсионные менеджеры и консультанты по инвестициям, специализированные финансовые компании.

По оценкам Ассоциации канадских банков (АКБ), Канада располагает одной из самых эффективных и надежных банковских систем в мире. В Канаде вопросами регулирования и надзора за всеми финансовыми учреждениями занимается Служба управляющего финансовыми учреждениями (OSFI), которая имеет статус федерального агентства.

Банковская статистика Великобритании делит все финансовые институты на две группы: собственно банковский сектор и небанковские финансовые учреждения.

Банк Англии обладает формальной независимостью от правительства, хотя работает под руководством Министерства финансов.

В настоящее время банковский надзор и надзор за операторами денежного рынка включен в сферу ответственности Банка Англии. Однако планируется передача этих функций специальному органу — Financial Services Authority, который будет осуществлять надзор за всеми видами финансовых посредников (в том числе и за банками).

В Китайской Народной Республике действует двухуровневая банковская система. На первом уровне находится центральный банк (Народный банк Китая — НБК), а на втором — специализированные государственные банки и обширная сеть коммерческих банков. При этом отдельные депозитные, кредитные и расчетные операции могут осуществляться т.н. городскими и сельскими кредитными кооперативами, а также городскими кредитными банками. НБК выполняет функции центрального банка КНР и не занимается промышленно-торговельными кредитами и сбережениями. Его капиталы полностью финансируются государством и являются государственной собственностью. В банковскую систему Китая также включаются кредитные кооперативы и городские кооперативные банки.

Банковская система КНР — одна из самых динамичных элементов экономики этой страны. При этом, несмотря на многочисленные нововведения, ее характерной особенностью является неизменно жесткий контроль над деятельностью КБ, осуществляемый государством через ЦБК. Банковская система США сформировалась под воздействием многократно уточняемого Закона о Федеральной резервной системе и Закона о дерегулировании депозитных учреждений и монетарном контроле (DIDMCA), принятого в 1980 г. Стержнем денежной и банковской системы Соединенных Штатов Америки стал Совет управляющих Федеральной резервной системы.

федеральная резервная система — независимая организация. Она не может быть упразднена по прихоти президента, конгресс тоже не может изменить ее роль и функции иначе, как специальным законо-; дательным актом. Длительные сроки полномочий членов Совета дают возможность защитить и изолировать их от политического давления. Другая важная составляющая часть американской банковской системы - это 12 федеральных резервных банков, которые являются центральными банками, квазиобщественными банками и банками банков. Таким образом, в США 12 «центральных банков». Основу финансовой системы США составляют около 13 800 ее коммерческих банков. Примерно 2/3 из них — банки штатов, т.е. частные банки, действующие в соответствии с чартером штата. Остальная треть получает чартеры от федерального правительства, т.е. эти банки являются национальными. Банки выполняют исключительно важную роль в механизме функционирования рыночной экономики. С их помощью осуществляется перелив капитала в наиболее рентабельные отрасли и регионы, что способствует экономическому, социальному и технологическому прогрессу общества.

По мере концентрации и централизации промышленного капитала происходит концентрация и централизация банковского капитала, что существенно меняет роль банков в экономике. Из посредников в платежах банки превращаются в монополистов, способных играть качественно новую роль. Банковские монополии, вкладывая значительную часть капиталов в реальный сектор экономики, постепенно сращиваются с промышленным капиталом (путем их взаимопроникновения с промышленными монополиями), чтобы контролировать использование денежных средств. Инвестиционная деятельность банков активизируется скорее, чем их учетно-ссудные операции. Банки превращаются в прямых участников производства, в совладельцев торгово-промышленных корпораций. Это процесс взаимонаправлен: наряду с внедрением бан-

конского капитала в промышленный капитал развивается встречный процесс — внедрение торгово-промышленных монополий в банковское дело. Возникновение финансового капитала на основе сращивания банковского и промышленного капиталов привело к зарождению финансовой олигархии, которая представляет финансово-монополистическую группу.

В конце XX в резко усилился процесс интернационализации промышленного и банковского капиталов. Это привело к тому, что решающую роль в национальной и мировой экономике стали играть транснациональные банки (ТНБ). Располагая огромной экономической и финансовой информацией, они оказывают колоссальное влияние на весь ход экономического и политического развития стран. Таким образом, банковский капитал представляет решающую экономическую силу. При этом следует иметь в виду, что большая его часть вложена в ценные бумаги, ликвидность, надежность и доходность которых зависит от эффективности реального капитала. Цель банков состоит в стимулировании инновационной деятельности реального капитала.

Состояние экономики в начале XXI в. заставляет изменить систему взаимоотношений банков и корпоративных клиентов. Ситуация, когда широко распространенная практика, при которой банки владеют акциями компаний, а те — акциями банков, способствовала появлению щадящих схем кредитования для спасения компаний, хотя это противоречило логике свободного рынка. Кредитование корпоративных клиентов осуществлялось за счет стабильных ресурсов мелких и частных клиентов.

Введение евро позволило инвесторам сравнивать эффективность работы банков в разных странах Европы.

Замедление роста экономики и спады на биржевых рынках приводят к сокращению прибылей. Все это вынуждает банки проводить более жесткую политику по отношению к корпоративным клиентам, которая может, в частности, означать отказ от выдачи стабилизационного кредита слабой компании или смену ее менеджмента по инициативе банков до того момента, когда положение компании становится катастрофическим. Таким образом, начало XXI в. характеризуется новыми типами взаимоотношений банков и клиентов, в которых решающая роль принадлежит банкам, предоставившим миллиардные кредиты или владеющими значительными пакетами акций корпораций.

Вопросы для повторения

1. Охарактеризуйте этапы становления банков как самостоятельных субъектов рыночной экономики,
2. Что отличает банк от других финансовых посредников?
3. Перечислите факторы, определяющие роль коммерческих банков в рыночной экономике,
4. Объясните в чем состоит отличие открытой формы централизации банков от скрытой. Для каких целей или ситуаций предпочтительнее та или другая форма?
5. Дайте точное определение общих и отличительных черт банковских монополий.
6. Поясните основные цели создания и принципы работы ТНБ.
7. С какой целью ТНБ создают зарубежные отделения в т.н. аналоговых гаванях?»?
8. Как реализуется инвестиционная стратегия ТНБ?
9. Охарактеризуйте цели и пути процесса взаимопроникновения банковского и промышленного капитала.
10. Какие виды объединений банков относятся к банковским монополиям?
11. Какие функции и виды операций ТНБ носят международный характер?
12. Что служит причинами превращения банковского кредита из орудия свободной конкуренции в орудие господства крупнейших банков?
13. Какие функции банков позволяют преодолеть сложности прямого контакта кредиторов и заемщиков, возникающие из-за несовпадения предлагаемых и требуемых сумм, их сроков, доходности и др.?
14. Сравните банковские системы Канады и США.
15. Чем отличается банковская система Китая от банковской системы Англии?
16. Что дала научно-техническая революция для развития банковских систем?
17. Какие изменения в состоянии экономики и банковского дела произошли и происходят в связи с переходом Европы на единую валюту евро?

ГЛАВА 2. ЦЕНТРАЛЬНЫЕ БАНКИ. СУЩНОСТЬ, ФУНКЦИИ И РОЛЬ В РЕГУЛИРОВАНИИ ЭКОНОМИКИ

2.1. История возникновения и сущность центральных банков

На ранних стадиях развития капитализма отсутствовало четкое разграничение между центральными (эмиссионными) и коммерческими банками. Коммерческие банки широко практиковали выпуск банкнот как один из источников мобилизации капитала. По мере развития кредитной системы происходил процесс централизации банкнотной эмиссии в немногих крупных коммерческих банках, в результате чего монопольное право выпуска банкнот закреплялось за одним банком. Первоначально такой банк назывался эмиссионным или национальным, а в дальнейшем — центральным банком (ЦБ), что соответствовало его главенствующему положению в кредитной системе.

Первые ЦБ возникли 300 лет назад (Шведский Риксбанк в 1668 г.), но повсеместное распространение и современное значение они приобрели только в последние десятилетия XX в.

Исторически существовало два пути образования центральных банков. Одни из них стали центральными в результате длительной исторической эволюции. Это имело место главным образом в странах, где капиталистические отношения сложились сравнительно рано (в середине XIX — начале XX вв.). Так, Банк Англии стал эмиссионным центром в 1844 г., Банк Франции — в 1848 г., Банк Испании — в 1874 г.

В эпоху государственно-монополистического капитализма получил большое развитие процесс национализации центральных банков, ранее имевших статус акционерных. Национализацию акционерных банков ускорили экономический кризис 1929—1933 гг. и Вторая мировая война, усилившие тенденции государственно-монополистического развития экономики. В 1938 г. был образован государственный Банк Канады, в 1942 г. — Банк Японии, в 1946 г. — Банк Англии и Банк Франции.

Другие банки (федеральные банки США, образованные в 1913 г., центральные банки многих латиноамериканских государств) с самого начала были учреждены как эмиссионные центры.

После Второй мировой войны были созданы государственные эмиссионные институты в ФРГ — Бундесбанк (1957 г.) и Австрии — Резервный банк Австрии (1960 г.).

В современных условиях в большинстве стран центральные банки, по сути, являются государственными даже в тех случаях, когда формально не принадлежат государству. Например, государству принадлежит лишь часть капитала Швейцарского национального банка, 55% капитала Банка Японии, 50% капитала национального банка Бельгии.

Сегодня центральный банк — ключевой элемент финансово-кредитной системы любого развитого государства. Он выступает проводником официальной денежно-кредитной политики. В свою очередь, денежно-кредитная политика наряду с бюджетной составляет основу всего государственного регулирования экономики.

В 1920 г. международная финансовая конференция в Брюсселе отмечала, что «в странах, где не существует центрального эмиссионного банка, его следует создать». Там же подчеркивалось: «Банки и особенно эмиссионные банки нужно освободить от политического давления, они должны управляться на принципах разумных финансов». Таким образом, вопрос независимости ЦБ не надуман. Эта независимость гарантирует эффективность его деятельности.

Исторически ЦБ обычно формировались как акционерные компании, наделенные особыми полномочиями. Термин «центральный банк» подразумевал самый крупный банк, находящийся в самом центре банковской системы. Затем ЦБ постепенно монополизировали некоторые специфические функции, а на определенном этапе власти национализировали ЦБ (акционерный статус при этом мог сохраняться, как, например, у Банка Италии или Национального банка Австрии).

В большинстве случаев капитал ЦБ полностью принадлежит государству, но акционерами могут быть коммерческие банки и другие финансовые институты. ЦБ по сравнению с коммерческими банками стали скромными по масштабам капиталов, операций и балансов, их функции и методы воздействия на банковскую систему модифицировались. Вместе с тем их сущность в принципе не изменилась и заключается в посредничестве между государством и остальной экономикой, в регулировании кредитных потоков. Чаще всего ЦБ подотчетен парламенту (или специальной парламентской комиссии). Управляющий ЦБ не входит в правительство, и его назначение не совпадает по срокам с формированием нового кабинета.

Назначение может производиться монархом, президентом, парламентом, но правительство, опирающееся на парламентское большинство, вправе провести свою кандидатуру (которую часто предлагает официально). Высшее руководство ЦБ может быть не ограничено в сроке пребывания в должности (Дания, Финляндия, Норвегия) или назначаться на длительный срок, например на 7 лет — в Ирландии, Австралии, Канаде, Нидерландах, 8 лет — в ФРГ.

Существенная степень независимости ЦБ обусловлена его задачами, которые в любой стране обычно определяются как поддержание денежно-кредитной и валютной стабильности в целях обеспечения антиинфляционного экономического роста. Правительство озабочено, прежде всего, краткосрочными и среднесрочными целями, приближением очередных выборов (что подчас противоречит долговременным интересам всего государства). Относительно независимый ЦБ в такой ситуации должен выступать своеобразным противовесом.

С другой стороны, независимость ЦБ имеет объективные пределы, так как его принципиальные противоречия с правительством могут отрицательно сказаться на эффективности экономической политики, которую оно проводит. Поэтому прослеживается тенденция к усилению влияния правительства в лице, прежде всего, министра финансов. Например, в Великобритании независимость Банка Англии начала постепенно уменьшаться с момента его национализации в 1946 г., а с приходом в 1979 г. к власти консерваторов этот процесс ускорился. Во многих странах высшие полномочия правительства и министерства финансов по отношению к ЦБ закреплены законодательно.

Вместе с тем ЦБ имеют официальное право на высказывание собственного мнения, обладают рядом преимуществ, а право прямых приказов со стороны министерства финансов применяется крайне редко. Какие бы функции ни возлагались на ЦБ, он всегда является органом регулирования, сочетающим черты банка и государственного ведомства.

Принципиальное значение имеет четкое разграничение государственных финансов и банковской системы, т.е. ограничение возможности правительства пользоваться средствами ЦБ. Во многих государствах прямое кредитование правительства практически не осуществляется (США, Канада, Япония, Великобритания, Швеция, Швейцария) или законодательно ограничивается (ФРГ, Франция, Нидерланды).

Относительно высокий удельный вес государственных ценных бумаг в балансе ЦБ не означает первичное участие ЦБ в государственном долге, так как облигации покупаются и продаются в основном в ходе проведения денежно-кредитной политики. Например, в Великобритании с

1981 г. упор сделан на использование в операциях Банка Англии коммерческих векселей, и они стали основой обеспечения банкнотной эмиссии.

Значение ЦБ как эмиссионной монополии и расчетного центра существенно снизилось в связи с модификацией денежного обращения и внедрением электронных расчетных систем. Банковский надзор нередко возложен на специальные органы, а не на ЦБ. Ключевая задача ЦБ теперь лежит в области денежно-кредитной политики.

Законодательно эмиссионная монополия за ЦБ как представителем государства закреплена в Западной Европе и США только в отношении банкнот и в некоторых случаях монет.

Здесь наличное обращение занимает крайне скромное место даже в расчетах населения — обычно менее 5—10%. Планирование наличного обращения отсутствует ввиду его бессмысленности: деньги автоматически «продаются» банками через отделения ЦБ по мере предъявления спроса и не могут использоваться для покрытия дефицита государственного бюджета.

Поэтому монополия на банкнотную эмиссию не подразумевает ее жесткого контроля или увязки с макроэкономическими показателями.

Эмиссия банкнот в принципе отличается от выпуска долговых обязательств государства только тем, что банкноты — простые векселя до востребования — могут использоваться как законное платежное средство и по ним не надо платить процент. Поскольку современные деньги имеют кредитный характер, банковские счета, по сути, почти не отличаются от банкнот и представляют собой основной компонент денежной массы в обращении.

ЦБ развитых стран часто занимаются не только производством, но и дизайном, защитой банкнот от подделки, другими техническими вопросами. В государствах Западной Европы и США на банкнотах не пишут, что они обеспечиваются золотом, драгоценными металлами и прочими активами ЦБ (но это отражено в публикуемых балансах ЦБ). В качестве обеспечения выступает актив ЦБ, основными статьями которого обычно являются золотовалютные резервы, портфель государственных и прочих ценных бумаг, кредиты банкам под залог ценных бумаг. В развитых странах вопрос обеспечения банкнотной эмиссии решается по-разному, но он всегда имеет юридическую основу: нередко законодательно определен характер обеспечения и, следовательно, установлены косвенные пределы выпуска бумажных денег.

О незначительной роли функции ЦБ как эмиссионного центра нередко свидетельствует отсутствие специального подразделения в головной конторе ЦБ (например, Банк Англии). Данная функция все более рассматривается как техническая и касается, в основном, отделений банка, непосредственно занимающихся кассовой работой, а также типографии, печатающей

===67

только для ознакомления

банкноты. Монополия нужна, прежде всего, для исключения злоупотреблений и содействия проведению единой денежно-кредитной политики.

Безналичная эмиссия составляет особую проблему. ЦБ не располагает ни формальной, ни фактической монополией на такую эмиссию, и она не равнозначна средствам на счетах коммерческих банков в ЦБ. Банки держат в ЦБ главным образом обязательные резервы (чего от них требуют власти в порядке денежно-кредитного регулирования) и в меньшей степени — средства для клиринговых расчетов. Безналичная эмиссия не совершается исключительно ЦБ. Коммерческие и прочие банки могут создавать денежную массу теми же методами, что и ЦБ. Разница лишь в том, что коммерческие банки делают это для развития своих операций, а ЦБ — при нехватке средств регулирования ликвидности банковской системы. Анализ балансов ЦБ показывает, что объем их безналичной эмиссии незначителен по сравнению с деятельностью других банков.

Принципиальной особенностью системы денежного обращения в капиталистических странах является практически полное отсутствие разделения наличного и безналичного оборота; безналичные и наличные деньги имеют равную покупательную способность; перелив из одной формы в другую обусловлен реальными потребностями экономических агентов. Таким образом, регулируется совокупная денежная масса, а не ее составляющие. Единство денежного обращения, взаимодействие денежного рынка с рынком товаров и производством делает процентные ставки регулятором деловой активности, дает в руки государства эффективный инструмент.

Денежно-кредитная политика, основным проводником которой, как правило, является ЦБ, должна главным образом воздействовать на валютный курс, процентные ставки и на общий объем ликвидности банковской системы и, следовательно, экономики. Достижение этих задач преследует цель' стабилизировать экономический рост, удерживать безработицу и инфляцию на низком уровне. Согласно уставу любой ЦБ обычно отвечает за стабильность денежного обращения и курса национальной валюты и в этих целях координирует свою политику с другими государственными органами. Чаще всего денежно-кредитная политика представляет собой один из элементов всей экономической политики и прямо формируется на основе приоритетов правительства. Взаимоотношения ЦБ и правительства в проведении денежно-кредитной политики, как правило, четко определены. Правительство ограничено в своих действиях и обычно не вмешивается в повседневную работу банка, согласовывая с ним лишь общую макроэкономическую политику. Различают «узкую» и «широкую» денежно-кредитную политику. Под узкой политикой подразумевают достижение оптимального валют-

===68

только для ознакомления

ного курса с помощью инвестиций на валютном рынке, учетной политики и других инструментов, влияющих на краткосрочные процентные ставки. Широкая политика преследует своей целью борьбу с инфляцией через воздействие на денежную массу в обращении. С помощью прямых и косвенных методов кредитного контроля регулируются ликвидность банковской системы и долгосрочные процентные ставки. Денежно-кредитная политика должна быть четко увязана с бюджетом и налоговой политикой и соответственно с финансированием госбюджета.

2.2. Основные функции центральных банков

Центральный банк — прежде всего посредник между государством и остальной экономикой через банки. В качестве такого учреждения он призван регулировать денежные и кредитные потоки с помощью инструментов, которые закреплены за ним в законодательном порядке и реже по традиции. Инструментарий денежно-кредитной политики развитых капиталистических государств необычайно широк.

Основными функциями центрального банка являются:

- эмиссия банкнот;
- проведение денежно-кредитной политики;
- рефинансирование кредитно-банковских институтов;
- реализация валютной политики;
- регулирование деятельности кредитных институтов;
- функция финансового агента правительства;
- организация платежно-расчетных отношений. Рассмотрим перечисленные функции более подробно.

Эмиссия банкнот — эта функция является старейшей и одной из наиболее важных функций любого центрального банка. С развитием капитализма она претерпела существенные изменения: если на ранних этапах становления кредитных систем коммерческие банки наряду с центральными банками проводили эмиссию банкнот, то в процессе сосредоточения эмиссии в ряде крупнейших коммерческих банков и трансформации этих кредитных учреждений в центральные банки монополия на выпуск бумаг закрепилась за одним банком — центральным.

В настоящее время ЦБ обладает исключительным правом на выпуск в обращение наличных денег, который реализуется в процессе кредитования коммерческих банков, государственного бюджета, покупки ценных бумаг в иностранной валюте.

В условиях золотого монометаллизма банкноты центрального банка имели двойное обеспечение золотом и коммерческими векселями. После отказа от системы золотого стандарта эмиссия банкнот осуществляется преимущественно под правительственные облигации. В связи с этим непосредственная связь банкнот с товарным обращением значительно ослабла.

Денежно-кредитная политика центрального банка как составная часть государственно-монополистического регулирования экономики представляет собой совокупность мероприятий, направленных на изменение денежной массы в обращении, объема кредитов, уровня процентных ставок и других показателей денежного обращения и кредита (совокупного денежного оборота).

Совокупный денежный оборот включает в себя наличную денежную массу в обращении и безналичные деньги на счетах в банках. Во всех странах каналы обращения наличной и безналичной денежной массы связаны между собой и образуют единое целое.

Структура совокупного денежного оборота по мере развития форм товарного обмена и платежей расчетных отношений постоянно претерпевала изменения. До середины XIX в. наибольший удельный вес в совокупном объеме денежного оборота составляли наличные деньги, причем до 2/3 -золотые и серебряные монеты. В результате внедрения кредитных форм обращения и, прежде всего, системы безналичных расчетов доля налично-денежного компонента к 1913 г. едва достигала 15%, (удельный вес золотых монет был еще меньше), а в настоящее время не превышает 5—10%.

Регулирование совокупного денежного оборота осуществляется посредством различных мер, одной из которых является применение целевых ориентиров трансформации денежной массы в обращении.

Целевые ориентиры — установление верхних и нижних пределов динамики денежной массы — по своей сути, означают введение прямых ограничений на изменение объема денежной массы.

Важным моментом, влияющим на эффективность регулирования динамики денежной массы с помощью целевых ориентиров, является порядок их установления в виде контрольных цифр (во Франции), либо диапазона (в США), либо прогноза (в Японии).

Прослеживается прямая связь между установлением ориентиров динамики денежной массы и действенностью других инструментов денежно-кредитного регулирования, применяемых центральным банком.

Выбор показателей, используемых для установления целевых ориентиров, зависит от тенденций развития денежной сферы, задач, стоящих перед регулирующими органами, методов регулирования, которые обеспечивают выполнение намеченных ориентиров или минимизацию отклонения от них.

===70

только для ознакомления

Как свидетельствует опыт, использование центральными банками различных стран целевых ориентиров динамики денежной массы способствует повышению эффективности и надежности функционирования системы денежного регулирования

Денежно-кредитная политика центрального банка направлена либо на стимулирование денежно-кредитной эмиссии — **кредитная экспансия**, т.е. оживление конъюнктуры в условиях падения производства, либо на ограничение денежно-кредитной эмиссии в периоды экономических подъемов, сопровождаемых «перегревами» конъюнктуры, — **кредитная рестрикция**.

Центральный банк использует при проведении денежно-кредитной политики комплекс инструментов, которые различаются по форме и объектам воздействия (см. схему 2,1):



Схема 2.1. Признаки классификации воздействия ЦБ на проведение денежно-кредитной политики

Все эти методы используются в единой системе. Главными инструментами денежно-кредитной политики центрального банка являются:

- установление минимальных резервных требований;
- регулирование официальной учетной ставки;
- операции на открытом рынке.

Основные инструменты денежно-кредитного регулирования, осуществляемого путем воздействия центрального банка на работу коммерческих банков, представлены на схеме 2.2.

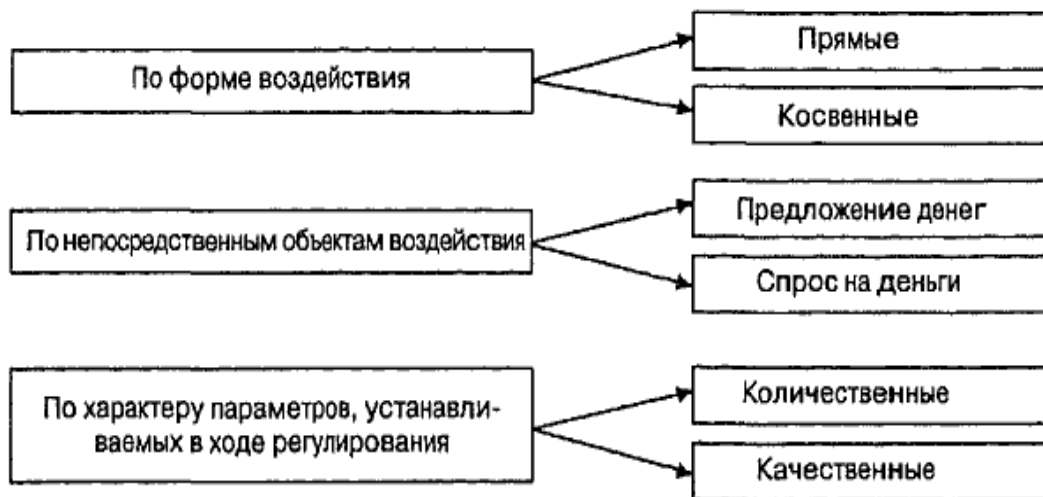
Определение приоритетности инструментов денежно-кредитной политики в целом зависит от тех целей, которые решает центральный банк на том или ином этапе развития страны. Так, в современных условиях



Схема 2.2. Основные инструменты денежно-кредитной политики ЦБ РФ наибольшее значение в государствах Западной Европы и США приобретают дисконтная политика и операции на открытом рынке, а установление минимальных резервных требований постепенно отступает на второй план. В странах же, где рыночные отношения расширяются, установлению минимальных резервных требований отводится ключевое место, а операции на открытом рынке только начинают развиваться.

Установление минимальных резервных требований. Исходя из необходимости поддержания объема денежной массы в заданных параметрах, регулирования ликвидности банков и снижения уровня инфляции, центральные банки используют такой инструмент денежно-кредитного регулирования, как изменение норм обязательных резервов коммерческих банков, находящихся на счетах в ЦБ в качестве обеспечения их обязательств по депозитам.

Варьирование норм резервных требований, представляющее собой один из старейших и наиболее распространенных методов регулирования, следует отнести к косвенным методам регулирования денежного обращения, основанным на действии рыночных механизмов.

Политика минимальных резервов впервые была опробована в США в 1930-е гг., и сразу после Второй мировой войны ее внедрили в практику центральные банки всех ведущих капиталистических стран. Минимальные резервы — это вклады коммерческих банков в ЦБ, размер которых устанавливается законодательством в определенном процентном отношении к банковским обязательствам. Первоначально практика резервирования средств упрощала страхование коммерческих банков. Ведь может сложиться ситуация, когда средства вкладчиков практически полностью направлены банком на кредитование. При этом, в силу каких-либо обстоятельств, вкладчики могут затребовать свои депозиты. В таком случае банк окажется неплатежеспособным. Чтобы этого не случилось, ЦБ берет на себя функцию аккумуляирования минимального резерва, который не подлежит кредитованию.

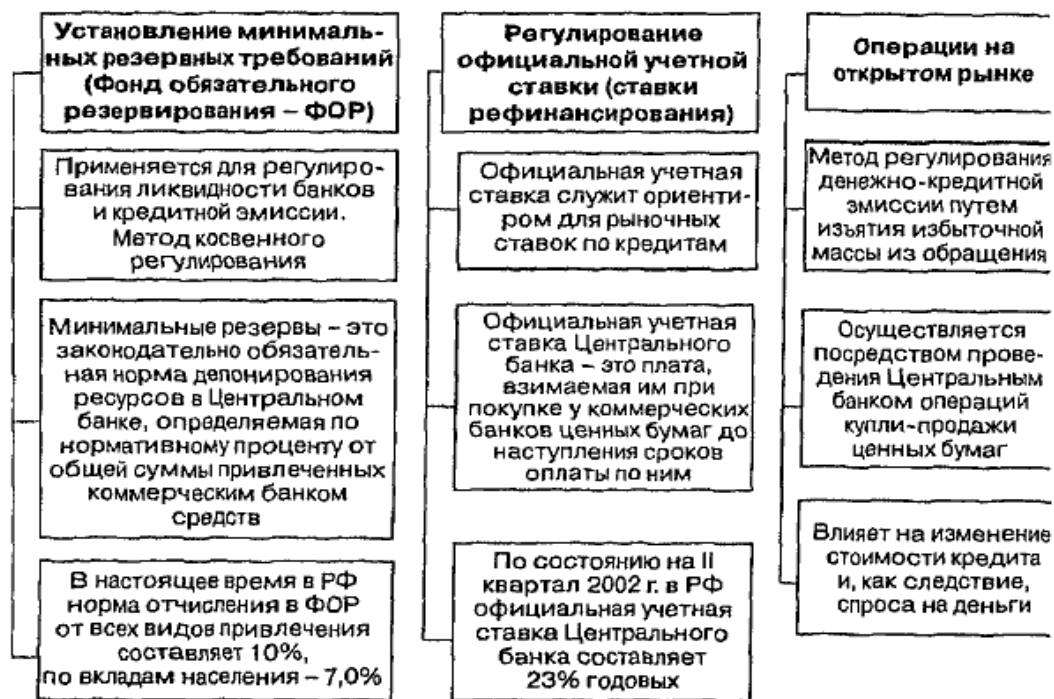
Другая и сегодня основная функция подобного резервирования заключается в том, что, изменяя процент резерва, ЦБ влияет на сумму свободных денежных средств коммерческих банков, которые те могут направить в кредитные операции. В период бума для его «охлаждения» ЦБ повышает норму резерва, а в период кризиса — наоборот. Повышение нормы резерва на 1-2 процентных пункта — эффективное средство ограничения кредитной экспансии. Существует еще одна функция резервирования — регулирование коэффициента мультипликации банковских денег. Как правило, норма минимальных резервов дифференцируется. Например, в США в 1972—1976 гг. она варьировалась в зависимости от конъюнктуры, вида и величины вкладов от 1 до 17,5%. В ФРГ максимальная высшая граница резервного обязательства достигала 30%, для бессрочных вкладов, по которым сумма минимальных резервов уточняется практически ежедневно. Средняя же резервная ставка всех кредитных институтов ФРГ в августе 1984 г. равнялась 6%.

Итак, норма минимальных резервов может зависеть от вида вкладов (срочный, до востребования), их величины, географического положения банка (в крупном или небольшом городе), институциональных различий (вида кредитного учреждения). В настоящее время географические и институциональные различия стираются.

Следует четко уяснить, что регулирование минимальных резервных требований имеет двойное значение: с одной стороны, оно гарантирует минимальный уровень ликвидности коммерческих банков, с другой стороны, используется как важный инструмент денежно-кредитной политики центрального банка.

Обязательные резервы размещаются на счетах в ЦБ и других кредитно-банковских учреждениях. В результате повышения норм обяза-

тельных резервных требований центральный банк сокращает суммы свободных денежных средств, находящихся в распоряжении коммерческих банков и используемых для расширения активных операций; снижение нормы резервов, напротив, увеличивает возможности кредитования. Способы установления базы резервных требований в разных странах неодинаковы не только в количественном, но и в качественном выражении. Как правило, данные требования предъявляются по отношению к пассивам банков, либо к объему прироста пассивов за определенный период, либо к отдельным статьям пассива. Использование последнего варианта дает возможность удалять из базы исчисления объема резервных требований отдельные статьи — например, в ФРГ в базу исчисления резервных требований не включены депозитные сертификаты. Во многих странах нормы обязательных резервов дифференцируются по видам депозитов. Как правило, по срочным и сберегательным депозитам устанавливается относительно более высокая норма резервов.

Расчет минимальных резервных требований осуществляется на основании месячной и квартальной базы, поскольку величина совокупных вкладов постоянно меняется и лишь в конце конкретного периода можно точно определить среднюю их величину.

Как правило, расчетный период выполнения резервных требований составляет 1 мес, хотя возможны и исключения.

При длительном применении резервных требований в качестве инструмента кредитно-денежной политики возникают и негативные для банковской системы последствия:

- повышение конкурентоспособности кредитных учреждений, на которые не распространяются обязательные резервные требования;
- широкое использование операций, которые не включаются в базу исчисления суммы резервных требований.

Регулирование официальной учетной ставки центрального банка

Учетная ставка используется центральным банком в операциях с коммерческими банками по учету краткосрочных государственных облигаций, коммерческих векселей и других ценных бумаг, отвечающих требованиям ЦБ. Таким образом, официальная учетная ставка центрального банка — это плата, взимаемая им при покупке у коммерческих банков ценных бумаг до наступления сроков оплаты по ним.

Официальная учетная ставка служит ориентиром для рыночных ставок по кредитам. Устанавливая уровень официальной учетной ставки, центральный банк определяет стоимость привлечения кредитных ресурсов коммерческих банков. Чем выше уровень официальной учетной ставки, тем выше стоимость кредитов рефинансирования ЦБ, и наоборот.

Изменение учетной ставки относится к косвенным инструментам денежно-кредитного регулирования. Его частое использование обусловлено простотой применения. Если центральный банк стремится уменьшить кредитные возможности коммерческих банков, то он повышает официальную учетную ставку, что вызывает удорожание кредитов рефинансирования; если же цель ЦБ — расширить доступ к кредитам коммерческих банков, то он снижает уровень ставки.

Поскольку практически все банки в той или иной степени прибегают к кредитам центрального банка, влияние устанавливаемых им ставок распространяется на всю экономику.

Использование процентной ставки центрального банка особенно активно практикуется в условиях, когда нарушено равновесие платежного баланса и обостряется валютный кризис. Страна, испытывающая трудности при сбалансировании внешних расчетов, стремится привлечь иностранный капитал посредством повышения процентных ставок. Наглядным примером в этом отношении является процентная политика Банка Англии, которая проводится им в периоды валютных кризисов, падения курса фунта стерлингов и усиления инфляционных процессов.

Учетная ставка центрального банка может колебаться в довольно широких пределах, отражая как общие тенденции экономического развития, так и циклические колебания конъюнктуры.

Манипулирование процентными ставками во многих государствах является важнейшим инструментом контроля над денежной массой. Рост процентных ставок, удорожание кредита, например, побуждают сокращать кассовые остатки, снижают объем заимствований; соответственно сокращается потребность в платежных средствах и в то же время создается дополнительный стимул ускорения оборота денег. Центральный банк, исходя из нужд денежной политики, предпринимает соответствующие шаги в области процентных ставок, прежде всего по краткосрочным заимствованиям. Политика высоких процентных ставок, применяемая в течение длительного времени, может создать определенные затруднения в развитии торговли, не оказав при этом стабилизирующего воздействия на инфляционные процессы.

Другой инструмент кредитного регулирования — политика открытого рынка. Впервые она начала проводиться в США в 1920-х гг.

Операции на открытом рынке, т.е. купля-продажа центральным банком ценных бумаг (преимущественно обязательств казначейства и государственных корпораций, а также облигаций промышленных компаний и банков, коммерческих векселей, учитываемых ЦБ), получили широкое распространение в послевоенный период, что соответствова-

ло общей тенденции перехода центральных банков к косвенным формам регулирования.

В период избыточной конъюнктуры ЦБ предлагает коммерческим банкам купить ценные бумаги по выгодным для них ставкам, чтобы сократить их кредитные возможности. В период кризиса, наоборот, центральный банк создает возможности рефинансирования для коммерческих банков и ставит их в такие условия, когда им выгодно продавать ЦБ свои ценные бумаги. Таким образом, варьируя объем купли-продажи ценных бумаг и уровень цен, по которым они продаются или покупаются, центральный банк может осуществлять гибкое и быстрое воздействие на кредитную активность коммерческих банков.

В результате проведения ЦБ операций на открытом рынке увеличивается (при продаже ценных бумаг) или уменьшается (при покупке ценных бумаг) объем собственных ресурсов коммерческих банков в отдельности и банковской системы в целом, что влечет за собой изменение стоимости кредита и, как следствие, спроса на деньги.

Среди операций на открытом рынке, осуществляемых центральным банком, доминируют операции с наиболее краткосрочными обязательствами казначейства. Например, в США преобладают операции с казначейскими векселями с трехмесячным сроком погашения, хотя в отдельных странах (Японии и Франции) проводятся операции также с негосударственными ценными бумагами.

Наиболее широко операции на открытом рынке как инструмент денежно-кредитного регулирования используются в США, где рынок ценных бумаг достаточно развит (прежде всего, в связи с частым применением краткосрочных обязательств федерального правительства и долгосрочных государственных облигаций). Возможность осуществления операций на открытом рынке непосредственно после принятия решения центральным банком и в произвольных объемах делает этот метод регулирования удобным для изъятия избыточной денежной массы из обращения. В этих целях операции на открытом рынке активно проводятся в Германии. В Великобритании же они используются преимущественно для стабилизации рынка долгосрочных государственных обязательств, что обусловлено весомой ролью Банка Англии в качестве банка банков.

Операции на открытом рынке различаются в зависимости от:

- условий сделки (купля-продажа за наличные или купля на срок с обязательной обратной продажей — так называемые обратные операции — операции РЕПО);
- объектов сделок (операции с государственными или частными бумагами);

- срочности сделки — краткосрочные (до 3 мес), долгосрочные (до 1 года и более) операции с ценными бумагами;
- сферы проведения операций (только на банковском секторе рынка ценных бумаг или/и на небанковском секторе рынка);
- способа установления ставок (определяются ли они центральным банком или рынком).

В зависимости от условий сделок с ценными бумагами на открытом рынке различают прямые и обратные операции. Исторически первой формой операций на открытом рынке были прямые операции — операции центрального банка по покупке или продаже государственных облигаций и других обязательств, казначейских векселей, а в отдельных странах — частных векселей и векселей ЦБ.

Прямые операции проводятся на налично-денежной «кассовой» основе, предполагающей полный расчет в течение дня совершения сделки.

Операции, выполняемые на основе так называемые регулярной доставки, предусматривают проведение полного расчета и доставку ценных бумаг их покупателю на следующий рабочий день.

Прямые операции с краткосрочными ценными бумагами широко используются как инструмент денежного обращения в промышленно развитых странах. Так, в Японии и Великобритании весьма популярны прямые форвардные операции с краткосрочными ценными бумагами, а в ФРГ объектами операций на открытом рынке являются разновидности обязательств казначейства, именуемые мобилизационными свидетельствами.

Обратные операции на открытом рынке — операции по купле-продаже центральным банком ценных бумаг с обязательством обратной продажи-выкупа по заранее установленному курсу. Обратные операции, характеризующиеся достаточно мягким воздействием на денежный рынок, являются более гибким методом регулирования, что повышает их привлекательность и масштабы использования. Они широко применяются в США, Японии, Канаде, Великобритании, Франции, а также в Германии, где в настоящее время составляют свыше 95%. Операции проводятся с интервалом от 1 до 15 дней.

Существующие различия в проведении операций на открытом рынке зависят от двух важнейших факторов:

- институционального (т.е. от структуры кредитной системы);
- законодательного (который стимулирует или сдерживает реализацию операций с ценными бумагами).

В тех государствах, где центральные банки ориентируются на использование данного инструмента регулирования (Япония, Франция, Италия), правительство стимулирует развитие рынка краткосрочных

==77

только для ознакомления

ценных бумаг, что является важной предпосылкой увеличения масштабов и эффективности операций ЦБ на открытом рынке.

При незначительных объемах операций на открытом рынке они оказывают скорее качественное, чем количественное воздействие на ликвидность банковской системы и денежное обращение. Однако по мере развития и совершенствования данного инструмента регулирования его влияние на количественные параметры денежного рынка становится все более ощутимым. Чрезвычайно важной особенностью операций центрального банка на открытом рынке является быстрая реакция на краткосрочные тенденции его развития, позволяющая ЦБ оказывать стабилизирующее воздействие на состояние денежного обращения и экономики в целом.

Меры административного воздействия — важные инструменты прямого регулирования центральным банком денежно-кредитной сферы, имеющие форму директив, предписаний, инструкций, исходящих от ЦБ и направленных на ограничение сферы деятельности кредитно-банковских институтов. Наиболее широко распространены в зарубежных странах такие меры административного воздействия, как регулирование уровня процентных ставок коммерческих банков, объемов кредитов, направления портфельных инвестиций.

Жесткое административное регулирование процентных ставок по кредитам и депозитам коммерческих банков характерно, прежде всего, для развивающихся государств, хотя в отдельные годы оно использовалось и развитыми странами.

В последнее время наблюдается отход от лимитирования верхнего уровня процентных ставок по кредитам и депозитам банковских институтов — в связи с тем, что выгоды от данного метода регулирования отмечаются лишь в течение непродолжительного периода времени, а отрицательные последствия весьма значительны. Невысокие ставки по депозитам коммерческих банков были причиной размещения свободных финансовых средств не на банковских депозитах, а в других формах — например, недвижимости, покупки иностранной валюты, товаров, драгоценных металлов, что не позволяло использовать их для финансирования производственных инвестиций. Кроме того, повышенный спрос на многие виды товаров национального производства и иностранную валюту ускорял рост цен и, ослабляя позиции национальной денежной единицы, нарушал макроэкономическую стабильность.

Административное регулирование процентных ставок, как правило, предусматривает ограничение правительством объема кредитов, предоставляемых банковскими институтами. Чтобы сдерживать чрезмерную кредитную экспансию, центральные банки прибегают к установленно так

называемых кредитных потолков, т.е. предельной суммы кредитования, и осуществляют контроль над соблюдением введенных нормативов. Как правило, для сдерживания чрезмерной кредитной экспансии кредитные потолки вводятся персонально для каждого кредитного института и по каждому виду кредитов.

В результате установления центральным банком ограничений объемов банковских кредитов или темпов их прироста коммерческие банки вынуждены сохранять определенную часть депозитов в виде неработающих резервов, что для них крайне невыгодно.

При введении кредитных ограничений на организованных финансовых рынках или их ужесточении наблюдается тенденция переориентации заемщиков на неформальные рынки, где им легче удовлетворять их потребности в ссудах. В связи с этим использование лимитов банковского кредитования обычно сопровождается повышением уровня процентных ставок на неорганизованных денежных рынках. Другое негативное последствие применения данного метода регулирования — необходимость установления жестких ограничений в области движения капиталов. При отсутствии таких ограничений по мере приближения к лимиту банки во все больших масштабах экспортируют привлекаемые ресурсы за рубеж, размещая депозиты в иностранных банках или предоставляя кредиты зарубежным заемщикам.

Важное место в административном регулировании направления кредитов занимает селективная кредитная политика, активно используемая в развивающихся странах (в некоторых из них от 20 до 80% банковских кредитов направляется на финансирование определенных отраслей экономики).

К основным механизмам селективной кредитной политики относятся:

- установление количественных параметров на кредиты, которые направляются в приоритетные отрасли;
- создание специальных кредитно-финансовых учреждений, осуществляющих кредитование приоритетных отраслей по более низким процентным ставкам и пользующихся льготами при переучете векселей в центральном банке;
- распространение различного рода льгот на банковские институты, предоставляющие кредиты преимущественно приоритетным сферам экономики.

Портфельные ограничения, в рамках которых коммерческие банки обязательно должны инвестировать часть своих ресурсов в государственные ценные бумаги, являются еще одной мерой административного воздействия в денежно-кредитной сфере.

Опыт зарубежных стран свидетельствует о том, что административные меры денежно-кредитного регулирования сыграли определенную

положительную роль в условиях отсутствия высокоразвитых финансовых рынков, однако не привели к существенному снижению уровня инфляции. С другой стороны, развитие финансовых рынков, создание новых финансовых инструментов значительно ослабили действенность средств административного регулирования. В связи с этим центральные банки стали постепенно отказываться от них и в 1980-е гг переключились на использование преимущественно рыночных инструментов.

Рефинансирование центральным банком коммерческих банков, т.е. предоставление им заимствований в случаях, когда они испытывают временные финансовые трудности, — важное направление деятельности ЦБ. Цель рефинансирования заключается в том, чтобы влиять на состояние денежно-кредитной сферы. Выполняя функцию рефинансирования, центральный банк выступает в качестве кредитора последней инстанции или банка банков.

Первоначально политика рефинансирования использовалась исключительно для оказания воздействия на состояние денежно-кредитного обращения. По мере развития рыночных отношений наряду с первичным предназначением рефинансирование все чаще стало использоваться как инструмент финансовой помощи коммерческим банкам. Ссуды центрального банка — источник временных ресурсов, необходимых для пополнения истощенных резервов. Однако доступ к кредитам рефинансирования не является свободным, а рассматривается как привилегия. Возможность получения кредитов и их размер зависят от ряда факторов и, прежде всего, от состояния денежно-кредитной сферы страны и финансового положения кредитополучателя.

Кредиты рефинансирования предоставляются только устойчивым банкам, испытывающим временные финансовые трудности, и различаются в зависимости от:

- формы обеспечения (учетные и ломбардные кредиты);
- методов предоставления (прямые кредиты и кредиты, выдаваемые на основе проведенных аукционов);
- сроков предоставления (среднесрочные — на 3—4 месяца и краткосрочные — на 1 день или несколько дней);
- целевого характера (корректирующие кредиты и продленные сезонные кредиты)

Учетные (дисконтные) кредиты — ссуды, предоставляемые центральным банком кредитно-банковским институтам под учет векселей, т.е. выдаваемые ЦБ посредством покупки у кредитно-банковских учреждений векселей до истечения их срока.

Центральные банки предъявляют к векселям, представляемым к учету, определенные требования, касающиеся их видов, сроков действия, наличия и характера поручительства и т.д. В законах о центральном банке каждой страны приводится перечень этих требований.

Общая сумма ссуд любого из ЦБ, выделяемая под учет векселей, лимитируется. Использование количественных ограничений объема учетных кредитов, имеющих в распоряжении банков, посредством установления лимитов общей суммы переучитываемых заимствований — важный инструмент воздействия центрального банка на состояние денежно-кредитного обращения.

Ломбардные кредиты, предоставляемые ЦБ коммерческим банкам, — процентные ссуды под залог ценных бумаг.

Как и учетные кредиты, ломбардные кредиты применяются центральным банком в целях регулирования банковской ликвидности и воздействия на денежно-кредитную сферу.

В качестве залога ломбардных кредитов обычно используются коммерческие и казначейские векселя, отвечающие соответствующим требованиям, беспроцентные казначейские обязательства и другие обязательства центральных и местных органов власти, т.е. практически те виды ценных бумаг, которые допускаются к учету в центральном банке. Залог является обеспечением возвратности ссуд ЦБ. Стоимость залогового обеспечения должна превышать сумму ломбардных кредитов.

Кредитополучатель сохраняет право собственности на депонированные в центральном банке ценные бумаги. Если кредит не погашается в срок, право собственности переходит к ЦБ. После реализации ценных бумаг из выручки удерживается сумма основного долга в совокупности с начисленными процентами.

Сроки предоставления ломбардных кредитов могут колебаться от 1 дня до 4 мес. (по договоренности этот срок может быть продлен).

Наибольший удельный вес в совокупных кредитах рефинансирования составляют краткосрочные (корректирующие) кредиты, предоставляемые центральным банком банковским институтам при отсутствии у них возможностей изыскать финансовые средства из других источников.

Если некрупные кредитные учреждения, не имеющие прямого выхода на национальный денежный рынок, испытывают сезонные потребности в финансовых средствах, то центральные банки могут предоставлять им кредиты более длительного срока пользования.

К числу учреждений, активно использующих кредиты ЦБ, относятся банки, специализирующиеся на кредитовании, прежде всего, сельского хозяйства.

Кредитные аукционы — широко практикуемая центральным банком форма предоставления кредитных ресурсов. Сложился следующий порядок проведения центральными банками кредитных аукционов: потенциальные заемщики направляют в ЦБ, организующий торги, заявки с указанием объема кредитов, который они хотели бы получить, и уровня процентной ставки; на основе полученных заявок центральный банк устанавливает общую сумму аукционных кредитов, сроки их предоставления и минимальную сумму запрашиваемого кредита.

При определении исходной процентной ставки по выдаваемым кредитам используются два способа — голландский и американский. В обоих случаях выявление исходного уровня процентных ставок предваряется установлением объема заявок, допущенных до аукциона. Для этого заявки на участие в кредитном аукционе распределяются с учетом уровня указанных в них процентных ставок по мере их уменьшения.

Право на участие в аукционе получают те претенденты, в заявках которых предусмотрены максимальные процентные ставки. При этом общая сумма заявленных кредитов должна соответствовать объему ссуд, выделяемых центральным банком на аукцион и его проведение.

Такой способ аукциона называется американским. Исходной ставкой кредитного аукциона для каждого участника здесь считается ставка, предлагаемая в заявке; минимальной ставкой — наименьшая ставка, указанная в «выигравших заявках».

Второй способ проведения кредитных аукционов — голландский — предполагает установление в качестве исходной процентной ставки наименьшей процентной ставки, вошедшей в число выигранных ставок. Процентные платежи по аукционным кредитам осуществляются в соответствии с порядком, определенным центральным банком.

Другим способом предоставления ЦБ кредитов рефинансирования являются прямые кредиты, которые выдаются кредитно-банковским институтам по мере получения от них заявок на кредитные ресурсы.

Проведение валютной политики

Центральный банк осуществляет валютную политику, включающую в себя комплекс мероприятий, нацеленных на укрепление внешнеэкономических позиций страны. Направления валютной политики обуславливаются и политической ситуацией в государстве, состоянием его платежного баланса и денежного обращения, а также внешними обязательствами, возникающими в результате участия этой страны в международных валютно-кредитных организациях.

В самом общем виде валютная политика включает в себя:

- регулирование валютного курса;
- проведение валютного регулирования и валютного контроля;
- формирование официальных валютных резервов и управление ими;
- осуществление международного валютного сотрудничества и участие в международных валютно-кредитных организациях. Инструментами валютной политики являются валютные интервенции и (в той или иной степени) многие инструменты денежно-кредитного регулирования (дисконтная политика, операции на открытом рынке, установление резервных требований к банкам и др.).

Регулирование валютного курса - важнейшее направление деятельности центрального банка в валютной сфере.

Валютный курс — это соотношение между денежными единицами различных стран. При золотом стандарте в основе валютного курса лежал валютный паритет — отношение количества чистого золота, содержащегося в денежной единице одной страны, к количеству чистого золота в денежной единице другого государства; валютные курсы характеризовались относительной устойчивостью, что обеспечивалось разменом банкнот на золото и возможностью перевоза золота из страны в страну. При бумажно-денежных системах границы колебаний валютного курса фактически отсутствуют.

Основные режимы валютных курсов, при выборе которых центральный банк исходит из сравнительных преимуществ (применительно к конкретным экономическим условиям данного государства);

- фиксированный (определяется на базе одной валюты или валютной корзины);
- «свободно плавающий» (стихийно складывающийся под воздействием спроса и предложения на иностранные валюты);
- «ползучий» (складывающийся в результате мелких и частых корректировок обменной стоимости национальной валюты);
- система множественности валютных курсов (использование неодинаковых курсов национальной валюты при осуществлении различных видов внешнеэкономических операций);
- двойная система (двойная корректировка курса национальной валюты — раздельно по коммерческим и финансовым операциям).

Важнейший механизм регулирования валютных курсов — **валютные интервенции**, т.е. прямое вмешательство центрального банка в функционирование валютного рынка посредством купли-продажи валюты. Другой часто практикуемый способ регулирования валютного курса — **дисконтная политика**, реализуемая путем понижения или повышения официальной учетной ставки центрального банка.

Валютное регулирование и валютной контроль — совокупность мероприятий и нормативных правил, установленных в законодательном или административном порядке и направленных на уравнивание платежных балансов, поддержание курса национальной валюты и достижение прочих целей во внешнеэкономической сфере.

Одна из форм валютного регулирования — валютные ограничения, которые используются в случаях недостаточности или неэффективности практики валютных интервенций. Жесткость валютных ограничений зависит от конкретной ситуации во внешнеэкономической области той или иной страны. Еще одной составной частью валютной политики являются формирование официальных валютных резервов и управление ими.

Валютные резервы центрального банка — это официальные запасы иностранной валюты, находящиеся на его счетах, а также в банках за рубежом, либо вложенные в иностранные ценные бумаги. Они используются для проведения международных расчетов и служат обеспечением стабильности национальной валюты.

Официальные валютные (или золотовалютные) резервы состоят из золота, иностранных валют, специальных прав заимствований (СДР), нетто-позиций в МВФ.

В случае если центральный банк наделяется функцией полного или частичного распределителя официальных валютных резервов, он самостоятельно вырабатывает формы и методы управления ими, т.е. определяет такие параметры, как допустимый уровень надежности и ликвидности официальных валютных резервов, пределы их использования для регулирования валютного курса и др.

В целях поддержания объема валютных резервов на приемлемом уровне центральные банки управляют ими, т.е. формируют их оптимальную структуру и осуществляют их рациональное размещение.

Центральные банки периодически пересматривают структуру валютных резервов, увеличивая удельный вес валют, которые в данный момент являются наиболее устойчивыми.

В настоящее время главной резервной валютой, в которой центральные банки держат свои золотые запасы, продолжает оставаться доллар США. Вместе с тем в качестве резервных валют все чаще используются японская йена, фунт стерлингов, а также евро — валютная единица стран - членов ЕС. Центральный банк практикует следующие формы размещения валютных резервов; государственные ценные бумаги, выраженные в иностранной валюте, и депозиты, размещаемые в банках за границей. Наиболее привлекательными и широко используемыми являются государственные ценные бумаги США, преимущественно казначейские обязательства.

В отличие от государственных ценных бумаг срочные депозиты представляют собой необеспеченный вид размещения валютных резервов. Поэтому ЦБ устанавливает лимиты по странам, в банках которых они открывают депозиты, а также по каждому банку-контрагенту.

Центральный банк обеспечивает стабильное и безопасное функционирование банков (которое предотвращает дестабилизирующие процессы в банковском секторе), контролируя их деятельность.

Необходимость банковского надзора и контроля со стороны центрального банка за деятельностью кредитных институтов обусловлена выполнением им важной роли посредника в рыночной экономике. Существует взаимосвязь между хорошо функционирующей экономикой и отлаженной банковской системой: если экономика испытывает трудности вследствие циклического спада, то банки становятся своего рода амортизаторами — источниками финансовых ресурсов для стабилизации ситуации.

Регулирование деятельности банков

Контроль над работой банков проводится для того, чтобы обеспечить устойчивость некоторых из них, и предусматривает целостный и непрерывный надзор за осуществлением каждым банком его функций в соответствии с действующим законодательством и инструкциями.

Банковский надзор преследует две цели:

- защиту вкладчика от возможных потерь;
- поддержание стабильности на финансовом рынке посредством предотвращения системных рисков.

При реализации центральным банком функции надзора и контроля над деятельностью коммерческих банков в его задачу входят:

- выдача лицензий на банковскую деятельность;
- проверка отчетности, предоставляемой банками;
- ревизии на местах;
- контроль соблюдения норм банковских операций.

Выдача лицензий на банковскую деятельность. Центральный банк выдает банковскую лицензию юридическим лицам на осуществление банковских операций. Лицензирование является средством, с помощью которого ЦБ определяет возможности создаваемых кредитных институтов, позволяющие им осуществлять банковскую деятельность.

Главный вопрос процесса лицензирования — анализ информации относительно особенностей создаваемого кредитного учреждения, в число которых включаются:

- состав основных акционеров банка;
- источники первоначально инвестируемого капитала;

- компетентность руководства;
- круг предполагаемых операций и стратегия банка;
- правильность оценки банковских активов по их рыночной стоимости;
- политика по созданию резервов на случай возникновения сомнительной задолженности и др

При решении вопроса о выдаче лицензии надзорные органы могут учитывать и другие факторы В лицензии указываются сроки ее действия, условия их продления, возможность внесения в нее поправок или ее аннулирования. Отдельно могут быть оговорены порядок утверждения центральным банком кандидатур на высшие руководящие посты, механизм слияний, а также изменения названия, возможности уменьшения оплаченного капитала.

Важный этап надзорной деятельности — дистанционный (документарный) надзор, т.е. проверка отчетности, которую представляют банки. Постоянный контроль отчетности позволяет органам надзора заранее выявить проблемы, которые могут вызвать риск неплатежеспособности банков, их банкротство. Для оценки финансового положения банка обычно используют периодическую отчетную документацию и ежегодные финансовые отчеты, включающие в себя годовой баланс, счет прибылей и убытков, пояснительную записку Как правило, банки ежемесячно или ежеквартально должны составлять отчеты о соблюдении установленных нормативов и представлять их в течение месяца, который следует за отчетным периодом. Примерно раз в год ежемесячные и ежегодные финансовые отчеты должен проверять внешний аудитор.

Важнейшими показателями финансового состояния банка, зависящими от внутрибанковской системы управления, являются:

- достаточность капитала (отношение собственных средств к ликвидным активам);
- качество его активов с точки зрения риска ликвидности;
- доходность, или прибыльность (уровень прибыли на одну акцию или на одного занятого);
- ликвидность (способность банка своевременно оплачивать свои обязательства) - соотношение ликвидных и прочих активов.

Финансовое состояние банка во многом обуславливается качеством его активов, глубокий анализ которых и выявление их элементов, которые не возвращаются или же имеют завышенную стоимость, могут быть осуществлены лишь во время инспектирования на месте. Однако предоставляемую банком отчетную документацию следует рассматривать

как информацию о состоянии его активов и на ее основе в некоторой степени можно оценить кредитные риски банка.

От качества активов в существенной степени зависит доход банка, поэтому сомнительные или безнадежные кредиты означают для него прямые потери. В связи с этим банки должны иметь резервы на покрытие подобных ссуд.

При занижении суммы резервных отчислений оказывается завышенной стоимость активов банка, что искажает показатель достаточности капитала. При оценке величины созданных банком резервов центральный банк проверяет резервную и кредитную политику банка, систему наблюдения за кредитным риском и взысканием долгов, структуру задолженности, а также практику получения залога

Величина капитала банка, качество его активов непосредственно связаны с его доходностью (прибыльностью). На базе отчетной документации может быть определена доходность как отношение чистой прибыли после налогообложения до выплаты дивидендов к общей сумме активов.

Во многих странах органы надзора устанавливают показатели ликвидности, которые отражают требования по поддержанию банками определенного соотношения между ликвидными активами и величиной депозитов с разбивкой их по типам,

Таковыми показателями следует считать соотношения между:

- предоставленными кредитами и депозитами;
- ликвидными активами и депозитами (или суммой депозитов и кредитов, полученных в центральном банке или в других банках);
- основными депозитами (которые, вероятнее всего, останутся в банке) и общей их суммой.

На основе оценок различных аспектов, определяющих финансовые позиции банка, формулируется общее заключение о его финансовом положении, даются рекомендации о необходимости принятия соответствующих мер. Ревизии на местах позволяют центральному банку осуществлять независимую проверку отдельных операций банка и его финансового положения в целом. Основное внимание уделяется прежде всего анализу банковских активов, в первую очередь кредитов и ценных бумаг, что объясняется необходимостью определить устойчивость и ликвидность банка. Активы, не отвечающие принятым стандартам, рассматриваются отдельно.

Основные цели проведения ревизии:

- обеспечение объективной оценки финансового положения банка;
- анализ качества управления банка и оценка работы его директора;

— определение комплексамер, необходимых для исправления или улучшения финансового положения банка и совершенствования его операций;

— обеспечение соответствия деятельности банка существующим законам и нормативным инструкциям.

Процедуры, используемые для выполнения данных задач, включают в себя оценку обоснованности принимаемых решений, исполнения законов и инструкций.

Надзор за соблюдением норм банковских операций осуществляется по следующим позициям:

— соотношение капитала с активами;

— установление лимитов кредитования одного заемщика;

— соблюдение нормативных коэффициентов ликвидности;

— изменение доходности в результате колебаний процентных ставок;

— выполнение правил регулирования банковских слияний.

Функция финансового агента правительства

Являясь по своему статусу финансовым агентом правительства, центральный банк осуществляет операции по размещению и погашению государственного долга, кассовому исполнению бюджета, ведению текущих счетов правительства, надзору за хранением, выпуском и изъятием из обращения монет и казначейских билетов, а также переводу валютных средств при осуществлении расчетов правительства с другими странами. Важная роль центрального банка в решении таких проблем, как предоставление кредитов на покрытие государственных расходов и дефицита государственного бюджета, соответствует его роли кредитора своей страны.

В зависимости от места размещения государственные займы подразделяются на внутренние (размещаемые внутри страны) и внешние (реализуемые на иностранных денежных рынках в валюте либо страны-кредитора, либо государства-заемщика, либо в валюте третьей страны). По способу размещения внутренние государственные займы бывают свободно обращаемые, реализуемые по подписке и принудительные; по видам доходности — процентные (по которым ежегодно выплачивается равными долями твердый доход), выигрышные и лотерейные (доход по которым может быть получен в случае выхода облигации в тираж погашения или тираж выигрышей).

Развитие государственного кредита сопровождалось созданием довольно сложной структуры управления государственным долгом. К числу важнейших мероприятий в этой области относится выявление источников новых займов и кредитов, их размеров и условий привлечения, способов размещения.

Распределение функций в сфере управления государственным долгом между центральным банком, казначейством или министерством финансов зависит от особенностей исторического развития страны, ее традиций и положения центрального банка.

Основными методами финансирования внутреннего государственного долга являются:

- денежная эмиссия;
- прямые кредиты центрального банка;
- выпуск государственных займов.

Наиболее простой способ финансирования государственного долга и государственного бюджета — денежная эмиссия, в результате которой увеличивается объем доходов за счет разницы между номинальной и реальной стоимостью денег. Самым серьезным отрицательным последствием широкого использования денежной эмиссии становится переполнение каналов денежного обращения платежными средствами, не обеспеченными реальными активами, которое ведет к обесценению денег и усилению инфляции.

Длительное время весьма распространенным способом покрытия дефицита государственного бюджета были прямые кредиты центрального банка правительству, но в последние годы их использование в ряде стран с рыночной экономикой весьма ограничено.

Государственные займы применяются для покрытия бюджетных дефицитов страны путем аккумуляции временно свободных средств физических и юридических лиц (населения, банков, страховых, промышленных и прочих компаний), предоставляются на определенный срок на условиях выплаты дохода и оформляются удостоверяющими долговыми обязательствами в бумажной или безбумажной форме.

Существуют рыночные, нерыночные и специальные выпуски облигационных займов. Рыночные ценные бумаги свободно покупаются и продаются на денежном рынке и не могут быть предъявлены к погашению до установленных при выпуске государственного займа сроков.

Нерыночные ценные бумаги нельзя продавать или покупать, но они могут быть досрочно предъявлены к погашению. Специальные выпуски государственных займов распределяются среди конкретных учреждений и фондов — их ценные бумаги не подлежат купле-продаже на денежном рынке.

Держателями государственных займов являются коммерческие банки, небанковские кредитно-финансовые институты, промышленные корпорации и юридические лица.

Выполняя функцию финансового агента правительства, центральный банк реализует кассовое исполнение бюджета — прием, хранение и выдачу государственных бюджетных средств, ведение учета и отчетности.

===89

только для ознакомления

Согласно международной практике существуют казначейская, банковская и смешанная системы кассового исполнения бюджета. При казначейской системе кассовое исполнение бюджета возложено на особые органы министерства финансов — приписные кассы, при банковской — на центральный банк, при смешанной — на казначейство и центральный банк. На ранних этапах развития кредитно-финансовой системы кассовое исполнение бюджета являлось функцией казначейства; по мере развития банковской системы эта обязанность постепенно перешла к банкам, в основном, к центральному банку.

В основу кассового исполнения бюджета положен принцип единства кассы, т.е. все мобилизованные государственные доходы направляются на единый счет министерства финансов в центральном банке, с которого черпаются средства для осуществления государственных расходов. Центральный банк, таким образом, выступает кассиром правительства.

Единство кассы предоставляет министерству финансов возможность постоянно контролировать поступление средств на его счет и отслеживать движение кассовой наличности, своевременно предотвращать кассовые разрывы; обеспечивать централизацию государственных бюджетных средств и балансирование доходов и расходов каждого из бюджетов, образующих в совокупности бюджетную систему страны.

В процессе кассового исполнения бюджета центральные банки аккумулируют бюджетные поступления, выдают финансовые средства, зачисленные на счета федерального и местных бюджетов, ведут учет поступлений и платежей федерального и местного бюджетов, предоставляют финансовым органам отчеты о кассовом исполнении этих бюджетов.

Организация платежно-расчетных отношений

Центральные банки начали участвовать в организации платежей между коммерческими банками в период фундаментальных изменений в технологии платежей — перехода к бумажно-денежному обращению.

Внедрение в повседневную жизнь не имеющих стоимости бумажных денег потребовало создания расчетных систем, пользующихся доверием.

Ответственность за осуществление платежей взял на себя центральный банк, имеющий безупречное финансовое положение и большой авторитет.

Задачами центрального банка в организации платежной системы страны являются:

- поддержание стабильности финансовой структуры;
- обеспечение эффективного функционирования платежной системы;
- проведение денежно-кредитной политики.

Стабильность финансовой системы непосредственно связана со стабильностью внутренней платежной системы, т.е. обусловлена наличием надежного механизма платежей, который позволяет бесперебойно осуществлять межбанковские операции по взаимозачетам и платежам и дает возможность устранять возникающие проблемы (например, неплатежеспособность одного из ее участников, вызывающую цепную реакцию неплатежей и создающую угрозу для устойчивости всей финансовой системы в целом),

Именно этот риск, называемый системным, отчасти предупреждается центральным банком, который организует систему зачета взаимных платежей, т.е. клирингов, или контролирует деятельность частных клиринговых палат.

Для нормального функционирования экономики представляется чрезвычайно важным обеспечить эффективную работу платежных систем. Задержки в оплате коммерческих сделок незамедлительно отражаются на состоянии экономики страны. Чтобы избежать этого, создаются специальные клиринговые палаты, осуществляющие безналичные расчеты путем зачета взаимных требований. Такая централизация системы расчетов способствует их ускорению и удешевлению. Совершенствование системы клиринговых расчетов предполагает расширение сферы ее действия с помощью электронно-вычислительной техники. Важнейшая задача в области повышения надежности платежных систем — снижение рисков, и она решается посредством:

— усовершенствования системы нетто-расчетов, т.е. расчетов, при которых чистое сальдо определяется для каждого участника платежной системы при осуществлении клиринговых операций;

— внедрения системы брутто-расчетов в режиме реального времени, когда платежи производятся сразу и окончательно.

Минимизация рисков при системе нетто-расчетов достигается путем установления за ними контроля с целью своевременного принятия мер по устранению возможных потерь. Среди вышеупомянутых мер следует выделить:

— допуск к участию в платежных системах лишь платежеспособных банков, обладающих техническими и операционными возможностями по управлению рисками;

— фиксирование для каждого участника пределов по взаимному нетто-кредиту и общего предела кредитования в течение дня;

— быстрое устранение возникающих перебоев в расчетах, связанных с неплатежеспособностью одного из участников;

— предоставление обеспечения под кредиты.

Система брутто-расчетов в режиме реального времени (ее надежность обусловлена платежеспособностью расчетного агента — центрального банка), минимизирует риски, возникающие вследствие отсутствия достаточных денежных средств на счетах одного из участников клиринга. Платежная система используется центральным банком для реализации денежно-кредитной политики.

В случае неустойчивости и ненадежности платежной системы центральный банк испытывает серьезные трудности при осуществлении эффективной денежно-кредитной политики, а кризис платежной системы целиком лишает его возможности проведения регулирующих мероприятий в этой сфере.

Средства коммерческих банков, поступающие на счета центрального банка в соответствии с выполнением банками минимальных резервных требований, не только используются в целях денежно-кредитной политики, но и обеспечивают надежное функционирование платежной системы, поскольку могут применяться в случае необходимости для устранения перебоев в платежах. Кроме того, совершенные, эффективно функционирующие платежные системы способствуют ускорению обращения денег.

Степень участия центрального банка в организации платежей зависит от исторических традиций, сложившихся в стране. Например, в Германии, Великобритании, Бельгии, Швеции, США центральные банки являются активными участниками осуществления платежей в клиринговых палатах, а в Греции и Португалии инициатива в этой области принадлежит частному сектору.

В зависимости от степени участия в функционировании клиринговых систем при решении трех вышеперечисленных основных задач центральные банки используют два главных инструмента: содействие в проведении клиринговых операций (внутренний контроль) и надзор за работой частных клиринговых систем (внешний контроль), посредством которого центральный банк обеспечивает определенный уровень их надежности.

Возможность контролировать деятельность частных клиринговых палат предоставляется в зависимости от того, как ЦБ выполняет функции кредитора последней инстанции. Центральные банки оказывают помощь лишь в том случае, если частные клиринговые палаты не в состоянии решить определенные проблемы (например, управление риском), возникшие в результате их неэффективной деятельности.

Таким образом, центральный банк играет ключевую роль в платежной системе страны, непосредственно участвуя в работе частных клиринговых палат или осуществляя контроль за их деятельностью.

2.3. Банк России как орган контроля и регулирования деятельности коммерческих банков

Монетаристские методы регулирования экономики в России стали применяться с 1991 г. в соответствии с законами № 394-1 «О центральном банке Российской Федерации (Банке России)» от 02.12.1990 г. (в редакции от 125041995 г., с изменениями и дополнениями от 27.12.1995 г., 20.06.1996 г., 2702,28.04.1997 г., 4.03,31.07.1998 г., 8.07.1999 г.) и «О банках и банковской деятельности в РСФСР», также принятом в декабре 1990 г. Данные законы со всеми последующими изменениями являются правовой основой денежно-кредитной политики России. В этих законах определены статус, задачи, функции, полномочия и принципы организации и деятельности Центрального Банка РФ, структура банковской системы России, ее функции, порядок и виды деятельности коммерческих банков, а также изложены методы регулирования и контроля работы коммерческих банков для обеспечения сбалансированности совокупного спроса и предложения.

ЦБ России (ЦБР) — главный банк государства. Он не зависим от распорядительных и исполнительных органов власти. ЦБР — экономически самостоятельное учреждение. Статус, задачи, функции, полномочия и принципы организации деятельности Банка России определяются Конституцией Российской Федерации и другими федеральными законами. Он подотчетен только Федеральному Собранию Российской Федерации. Задача ЦБ РФ заключается в том, чтобы методами экономического и административного воздействия в процессе проведения денежно-кредитной политики способствовать укреплению и развитию экономики России. Основными функциями ЦБР являются: эмиссия банкнот, организация платежно-расчетных отношений, регулирование деятельности I кредитных институтов путем формирования денежно-кредитной политики и рефинансирования кредитно-банковских институтов, осуществление валютной политики, а также исполнение функций финансового агента правительства.

В настоящее время ЦБР обладает исключительным правом на выпуск в обращение наличных денег, который осуществляется в процессе кредитования коммерческих банков, государственного бюджета, покупки ценных бумаг в иностранной валюте.

Денежно-кредитная политика ЦБР является составной частью государственного регулирования экономики. Она включает в себя совокупность мероприятий, направленных на изменение денежной массы в обращении, объема кредитов, уровня процентных ставок и других показателей денежного обращения и кредита (совокупного денежного оборота).

только для ознакомления

При проведении денежно-кредитной политики Центральный Банк РФ использует прямые и косвенные меры воздействия в единой системе. Одна из основных мер влияния на денежно-кредитную политику заключается в установлении минимальных резервных требований и выражается в формировании Фонда обязательного резервирования (ФОР). Этот метод относится к косвенным методам регулирования денежного обращения. Минимальные резервы — это обязательная норма депозитов в центральном банке, определяемая как процент от общей суммы привлеченных коммерческим банком средств, устанавливаемая в законодательном порядке.

В России формирование минимальных банковских резервов началось в 1991 г.; тогда была установлена единая норма в 2% без дифференциации по видам вкладов. В 1992 г. одна из антиинфляционных мер выразилась в том, что нормы обязательных резервов были резко увеличены. Они были установлены в следующих размерах: по обязательствам банка, которые он должен удовлетворить сразу по требованию клиента — 20%; по вкладам, которые могли быть затребованы клиентом после истечения определенного срока — 15%.

В настоящее время норма отчисления в Фонд обязательного резервирования от всех видов привлечения, кроме вкладов населения, составляет 10%, по вкладам — 7,0%. Расчет минимальных резервных требований осуществляется в течение месяца за каждый день, т.е. на месячной основе. Другим косвенным инструментом влияния на денежно-кредитную политику стало регулирование официальной учетной ставки Центрального банка. Учетная ставка используется ЦБ в операциях с коммерческими банками по учету краткосрочных государственных облигаций, коммерческих векселей и других ценных бумаг, отвечающих требованиям Центрального банка. Таким образом, ЦБР определяет стоимость привлечения кредитных ресурсов коммерческих банков. Уровень официальной учетной ставки ориентировочно определяет рыночные ставки по банковским кредитам. Влияние ставок рефинансирования, устанавливаемых Центральным банком, распространяется на всю экономику России.

ЦБ РФ использует процентную политику для воздействия на рыночные процентные ставки в целях укрепления рубля. На протяжении 1991—1997 гг. учетная ставка неоднократно пересматривалась в диапазоне от 10 до 210% годовых в зависимости от экономической ситуации в стране. В течение 1997—2002 гг. учетная ставка постоянно изменялась и сегодня она составляет 23% годовых.

Еще одним методом регулирования объемов кредитных ресурсов являются операции на открытом рынке.

Возможность проведения операций на открытом рынке непосредственно после принятия решения Центральным банком и в произволь-

ных объемах делает этот метод регулирования удобным для изъятия избыточной массы из обращения.

В России под операциями на открытом рынке подразумевается купля-продажа ЦБ РФ государственных ценных бумаг, прежде всего облигаций и других обязательств. Эмитентом ценных бумаг является Правительство в лице Министерства финансов. ЦБ РФ играет роль главного дилера и агента по обслуживанию государственного долга.

Операции с ценными бумагами позволяют: осуществить через ЦБ РФ временное заимствование у коммерческих структур, коммерческих банков и населения временно свободных денег для Правительства; сократить инфляционное финансирование дефицита государственного бюджета; использовать государственные ценные бумаги для проведения Центральным банком России кредитной политики и на ее основе регулировать общую массу денег в обращении, а также повысить надежность коммерческих банков, формирующих свои активы путем приобретения ценных бумаг, гарантированных государством.

Центральный банк России является проводником валютной политики, которая предусматривает комплекс мероприятий, направленных на укрепление внешнеэкономических позиций страны. Цель валютной политики Банка России - проведение валютного регулирования и валютного контроля, формирование официальных валютных резервов и управление ими, регулирование валютного курса, а также осуществление международного валютного сотрудничества России.

Методы валютного регулирования ЦБР представлены на схеме 2.3.

Инструментами валютной политики являются валютные интервенции и, в той или иной степени, многие инструменты денежно-кредитного регулирования (дисконтная политика, операции на открытом рынке, установление резервных требований к банкам и др.). До 1992 г. в России валютные операции были монополией государства. Вся поступающая в страну валюта в обязательном порядке продавалась Внешэкономбанку.

В 1991 г. в составе Госбанка СССР был создан Центр проведения межбанковских валютных операций. В 1992 г. 30 ведущих коммерческих банков и ЦБ РФ учредили Московскую межбанковскую валютную биржу (ММВБ). На бирже регулярно устанавливается курс рубля по отношению к доллару США. Биржевой курс рубля стал наиболее точным индикатором динамики макроэкономических процессов и инструментом воздействия на них. Учитывая роль валютного курса и его влияние на денежное обращение в стране, ЦБ РФ осуществляет валютное регулирование, организует валютный контроль, публикует курс рубля по отношению к иностранным валютам и регламентирует порядок расчетов с иностранными государствами.

===95

только для ознакомления



Схема 2.3 Регулирование валютных операций коммерческих банков

Схема 2.3 Регулирование валютных операций коммерческих банков

Эффективной системой валютного регулирования является валютная интервенция. Суть ее состоит в том, что ЦБ РФ вмешивается в операции на валютном рынке с целью воздействовать на курс рубля путем купли или продажи иностранной валюты. С переходом к свободному определению курса рубля на бирже его курс начал снижаться. Однако ЦБ РФ благодаря валютной интервенции обеспечил плавное изменение курса рубля и тем самым предотвратил развал денежной системы страны.

ЦБ РФ предпринимает ряд административных мер, позволяющих регулировать валютный курс в направлении, которое способствует укреплению денежного обращения. К таким мерам, в частности, относятся:

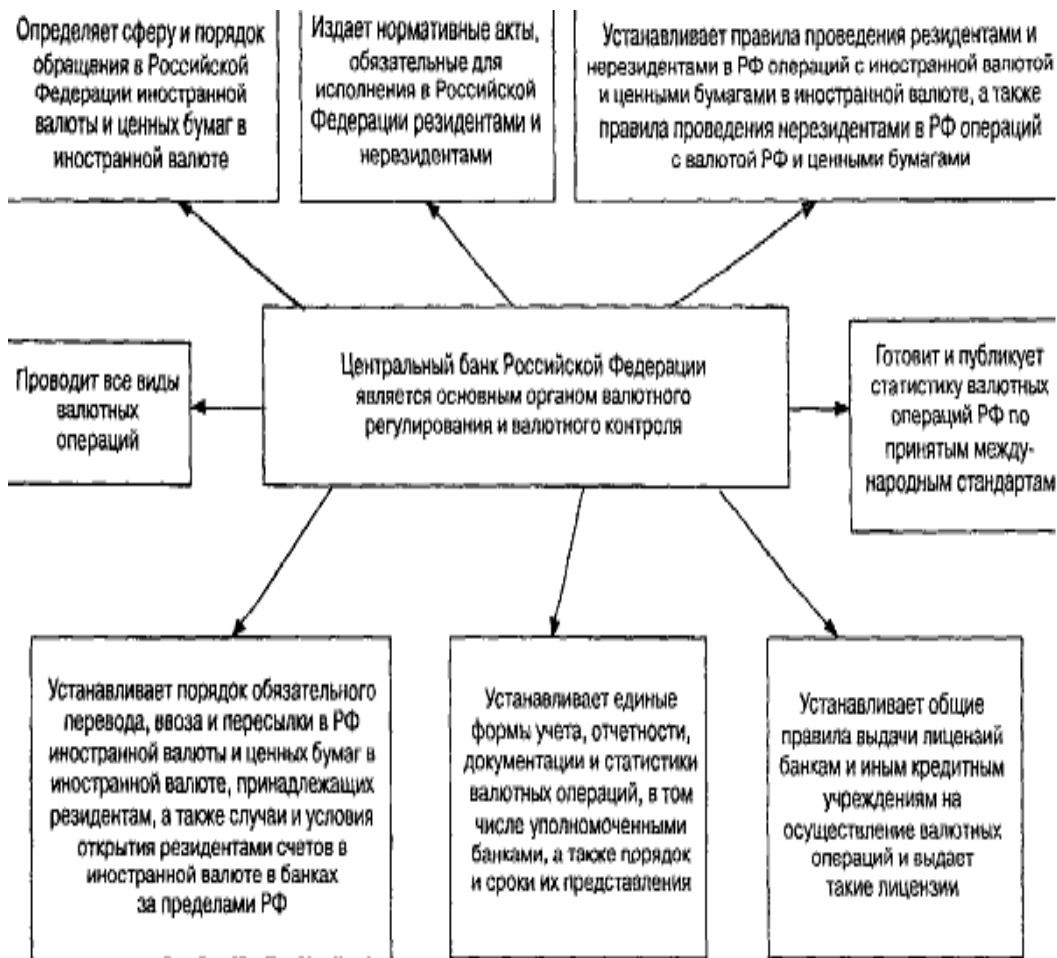
- решение об обязательной продаже части экспортной выручки;
- ограничение операций коммерческих банков по купле-продаже валюты на валютном рынке;
- разработка ЦБ РФ совместно с Таможенным комитетом России системы методов экономического и административного воздействия на клиентов банков, несвоевременно отчитывающихся по приходу грузов, купленных за валюту;
- установление в 1996—1998 гг. верхнего и нижнего пределов колебания курса рубля при операциях на валютном рынке—«валютного коридора», который позволил ЦБ РФ обеспечить равномерную и предсказуемую динамику валютного курса, увязанную с другими макроэкономическими показателями, в том числе с темпами инфляции и процессом сближения уровня внутренних цен с уровнем мировых цен.

После кризиса 1998 г. валютный курс вновь устанавливается по результатам торгов.

Большое внимание ЦБ РФ уделяет регулированию обращения наличной валюты. В России запрещается использование иностранной валюты в розничной торговле. В то же время коммерческие банки имеют право открывать обменные пункты для совершения официальных операций с иностранной валютой.

В начале 1995 г. Правительство и ЦБ РФ приняли совместное заявление об экономической политике. В нем декларировалось, что правительство и ЦБ РФ будут и впредь развивать функционирование рынка иностранной валюты, сохраняя при этом систему единого валютного курса.

Еще одной составной частью валютной политики следует считать формирование официальных валютных резервов и управление ими. Валютные резервы ЦБ РФ состоят из золота, официальных запасов иностранной валюты, находящихся на счетах Центрального банка, а также в банках за рубежом, либо вложенных в иностранные ценные бума-

ги. Они используются для проведения международных расчетов и обеспечивают стабильность национальной валюты. В целях поддержания валютных резервов на приемлемом уровне ЦБР управляет ими. Контроль над деятельностью банков проводится для обеспечения их устойчивости и поддержания стабильности на финансовом рынке посредством предотвращения системных рисков. Контроль ЦБР предусматривает целостный и непрерывный надзор за работой банка в соответствии с действующим законодательством и инструкциями. Осуществляя функции надзора и контроля над деятельностью коммерческих банков, Центральный банк РФ выполняет и другие задачи; выдает лицензии на банковскую деятельность, проверяет отчетность, представляемую банками, проводит ревизии на местах и контролирует соблюдение банками норм банковских операций. Формы прямого регулирования деятельности коммерческих банков в России представлены на схеме 2.4.



Схема 2.4. Формы и методы контроля над деятельностью банков со стороны ЦБ РФ

ВЫВОДЫ

Центральный банк России интересуют в первую очередь состояние и устойчивость банковской системы страны. Он анализирует степень соблюдения банками экономических нормативов, периодичность отчислений в централизованные фонды и определяет эффективность государственного регулирования банковской деятельности.

Первые ЦБ возникли 300 лет назад (Шведский Риксбанк в 1668 г.), но повсеместное распространение и современное значение они приобрели только в последние десятилетия XX в.

Центральный банк сегодня является ключевым элементом финансово-кредитной системы любого развитого государства. Он выступает проводником официальной денежно-кредитной политики. В свою очередь, денежно-кредитная политика наряду с бюджетной составляет основу всего государственного регулирования экономики.

Высокая степень независимости ЦБ обусловлена его задачами, в особенности основной из них, которая в любой стране обычно определяется как поддержание денежно-кредитной и валютной стабильности в целях обеспечения антиинфляционного экономического роста. Принципиальное значение имеет четкое разграничение государственных финансов и банковской системы, т.е. ограничение возможности правительства пользоваться средствами ЦБ,

Денежно-кредитная политика государства, главным проводником которой, как правило, является ЦБ, должна в основном воздействовать на валютный курс, процентные ставки и на общий объем ликвидности банковской системы и, следовательно, экономики. Достижение этих целей позволяет добиться стабильности экономического роста, снизить уровень безработицы и инфляции.

Функция эмиссии банкнот является старейшей и одной из наиболее важных функций центрального банка.

Совокупный денежный оборот регулируется посредством различных мер. Основными инструментами денежно-кредитной политики центрального банка являются:

- установление минимальных резервных требований;
- регулирование официальной учетной ставки;
- операции на открытом рынке.

Определение приоритетности инструментов денежно-кредитной политики всецело зависит от тех целей, которые решает центральный банк на том или ином этапе развития страны.

Изменение норм резервных требований — один из старейших и наиболее распространенных методов регулирования. Обязательные резервы размещаются на счетах в центральном банке и других кредитно-банковских учреждениях.

Официальная учетная ставка служит ориентиром для рыночных ставок по кредитам.

В результате проведения центральным банком операций на открытом рынке увеличивается (при продаже ценных бумаг) или уменьшается (при покупке ценных бумаг) объем собственных ресурсов коммерческих банков в отдельности и банковской системы в целом, что влечет за собой изменение стоимости кредита и, как следствие, спроса на деньги.

Наиболее широко распространены в зарубежных странах такие меры административного воздействия, как регулирование уровня процентных ставок коммерческих банков, объемов кредитов, направления портфельных инвестиций.

Рефинансирование центральным банком коммерческих банков, т.е. предоставление им заимствований в случаях, когда они испытывают временные финансовые трудности, — важное направление деятельности ЦБ. Центральный банк проводит валютную политику, которая включает в себя комплекс мероприятий, направленных на укрепление внешнеэкономических позиций страны.

Регулирование кредитно-банковских институтов — это система мер, посредством которых государство через центральный банк обеспечивает стабильное и безопасное функционирование банков, предотвращает дестабилизирующие процессы в банковском секторе.

Контроль над работой банков осуществляется для того, чтобы обеспечить устойчивость отдельных банков, и предусматривает целостный и непрерывный надзор за работой каждого банка в соответствии с действующим законодательством и инструкциями.

Центральный банк выдает банковскую лицензию юридическим лицам на проведение банковских операций. Лицензирование становится средством, с помощью которого ЦБ определяет возможности создаваемых кредитных институтов, позволяющие им осуществлять банковскую деятельность.

Важный этап надзорной деятельности — дистанционный (документарный) надзор, т.е. проверка отчетности, которую представляют банки. Постоянный контроль за отчетностью позволяет органам надзора

===100

только для ознакомления

заранее выявить проблемы, которые могут вызвать риск неплатежеспособности банков, их банкротство.

Статус, задачи, функции, полномочия и принципы организации и деятельности Центрального банка РФ, структура банковской системы России и ее функции, а также виды деятельности коммерческих банков и методы регулирования и контроля их работы, позволяющие обеспечить сбалансированность совокупного спроса и предложения, определены законами «О центральном банке России» и «О банках и банковской деятельности».

ЦБР обладает исключительным правом на выпуск в обращение наличных денег.

Функции ЦБР по регулированию денежно-кредитной политики государства и инструменты, позволяющие ЦБ РФ осуществлять данное регулирование, практически совпадают с описанными выше функциями и методами деятельности центральных банков.

Косвенными инструментами денежно-кредитной политики ЦБР являются: установление минимальных требований формирования фонда обязательного резервирования, регулирование официальной учетной ставки и операции на открытом рынке. Официальная учетная ставка служит ориентиром для рыночных ставок по кредитам. Операции с ценными бумагами на открытом рынке позволяют: осуществлять для Правительства через ЦБ РФ заимствование временно свободных денег у коммерческих структур, коммерческих банков и населения (путем продажи им гарантированных государством ценных бумаг) и, таким образом, регулировать общую массу денег в обращении, а также повышать ликвидность активов коммерческих банков.

Инструментами валютной политики ЦБР являются валютные интервенции и в определенной степени многие способы денежно-кредитного регулирования, применяемые для операций в валюте России. Регулирование валютного курса — важнейшее направление деятельности ЦБ РФ в валютной сфере. Центральный банк периодически пересматривает структуру валютных резервов с целью обеспечения их устойчивости. Большое внимание ЦБР уделяет регулированию обращения наличной валюты.

Прямой целостный и непрерывный контроль и надзор за деятельностью коммерческих банков России проводится для того, чтобы обеспечить устойчивость отдельных банков и всей системы в целом.

Вопросы для повторения

1. Объясните теоретические основы денежно-кредитного регулирования экономики.
2. Какие инструменты применяются центральным банком для косвенного регулирования деятельности коммерческих банков?
3. Что такое совокупный денежный оборот и как менялась его структура по мере развития форм товарного обмена и расчетных отношений?
4. Что собой представляет валютная политика и каковы методы ее регулирования?
5. Назовите основные функции центральных банков.
6. Что такое валютные интервенции и для чего они применяются?
7. В какой экономической ситуации следует применять:
 - а) валютные интервенции;
 - б) валютные ограничения?
8. Перечислите основные функции Центрального банка РФ.
9. Какие инструменты используется ЦБР для косвенного регулирования деятельности коммерческих банков?
10. Какова цель надзора ЦБ РФ за деятельностью коммерческих банков?
11. Каким образом официальная учетная ставка влияет на работу коммерческих банков?
12. Как используется политика обязательного резервирования части средств коммерческих банков для регулирования объема их кредитных ресурсов?
13. Как регулируется в России обращение наличной валюты?

ГЛАВА 3. КОММЕРЧЕСКИЕ БАНКИ, ФУНКЦИИ И СТРУКТУРА

3.1. Назначение, функции, принципы деятельности, формы собственности, структура коммерческого банка

Банк — это основная структурная единица сферы денежного обращения. Он выполняет роль посредника в перемещении денежных средств от кредиторов к заемщикам и от продавцов к покупателям. Для банков характерен двойной обмен долговыми обязательствами и принятие на себя безусловных обязательств с фиксированной суммой долга.

Банк функционирует в сфере обмена. Он «покупает» ресурсы и «продает» их, содействуя обмену товарами. Банк, «продавая свой товар» (например, кредиты), выступает собственником ссужаемой суммы и получает при возврате не только ее первоначальную стоимость, но и надбавку к ней в виде ссудного процента. Коммерция — от лат. *commercium* (торговля), отсюда происходит понятие «коммерческий банк». Банки получают прибыль от своих операций.

С ростом платежного оборота повышается роль банков как расчетных центров. Банки расширяют базу накопления денежного капитала, мобилизуя как крупные, так и мелкие сбережения, и вкладывают полученные средства через инвестиции и систему кредитов в развитие экономики страны.

Важную роль играет банк и как агент биржи, реализующий свое право продавать и покупать ценные бумаги и иностранную валюту.

Коммерческий банк — это часть кредитной системы России. Банковская система России включает в себя Центральный банк России (ЦБР), кредитные организации, а также филиалы и представительства иностранных банков.

Кредитные организации могут быть банковскими и небанковскими.

Банк — кредитная организация, которая имеет исключительное право осуществлять следующие банковские операции: привлечение во вклады денежных средств, размещение указанных средств от своего

имени и за свой счет на условиях возвратности, платности и срочности, а также открытие и ведение банковских счетов физических и юридических лиц.

Небанковские кредитные организации (инвестиционные фонды, биржи, брокерские и дилерские фирмы) имеют право осуществлять отдельные банковские операции или допустимые их сочетания, устанавливаемые Банком России.

Исключительное значение банков определяется, прежде всего, тем, что они могут:

- образовывать платежные средства (банки создают новые деньги в виде кредитов);
- » выпускать платежные средства в оборот (банки осуществляют записи на счет клиента суммы кредитных денег);
- проводить изъятие платежных средств из оборота (банки реализуют погашение кредита заемщиком).

Таким образом, банки кредитуют сферу экономики, стимулируя ее развитие. На схеме 3.1. изображен механизм функционирования коммерческого банка. Рассмотрим основные принципы деятельности коммерческого банка.

Коммерческий банк работает с клиентами в пределах реально имеющихся ресурсов в условиях рыночных отношений. Это означает, что он осуществляет все операции в пределах остатка средств на своих корреспондентских счетах. Возможность совершения специфических банковских операций (ипотечных, инвестиционных) жестко детерминирована структурой пассивов, что требует от банка серьезного анализа при выборе источников формирования своих ресурсов. Отсюда возникает острая борьба за ресурсы и поиск наиболее рентабельных сфер их вложения.

Банк обладает высокой степенью экономической самостоятельности при полной экономической ответственности за результаты деятельности при условии регулирования его работы косвенными экономическими методами. Соблюдение этого принципа позволяет банку функционировать в пределах реально привлеченных ресурсов, обеспечивая при этом поддержание своей ликвидности. Экономическая самостоятельность предполагает свободу распоряжения средствами банка и привлеченными ресурсами, произвольный и независимый выбор клиентов и вкладчиков, свободное распоряжение прибылью, остающейся после уплаты налогов.



Схема 3.1. Система функционирования банка

Банк отвечает по своим обязательствам всеми принадлежащими ему средствами и имуществом, на которые в соответствии с действующим законодательством может быть наложено взыскание. Все риски от своих операций банк берет на себя.

Государство определяет «правила игры» для коммерческих банков, но не может отдавать им приказов.

Функции коммерческого банка — это посредничество в кредите, стимулирование накоплений в хозяйстве, посредничество в платежах между самостоятельными субъектами и в операциях с ценными бумагами.

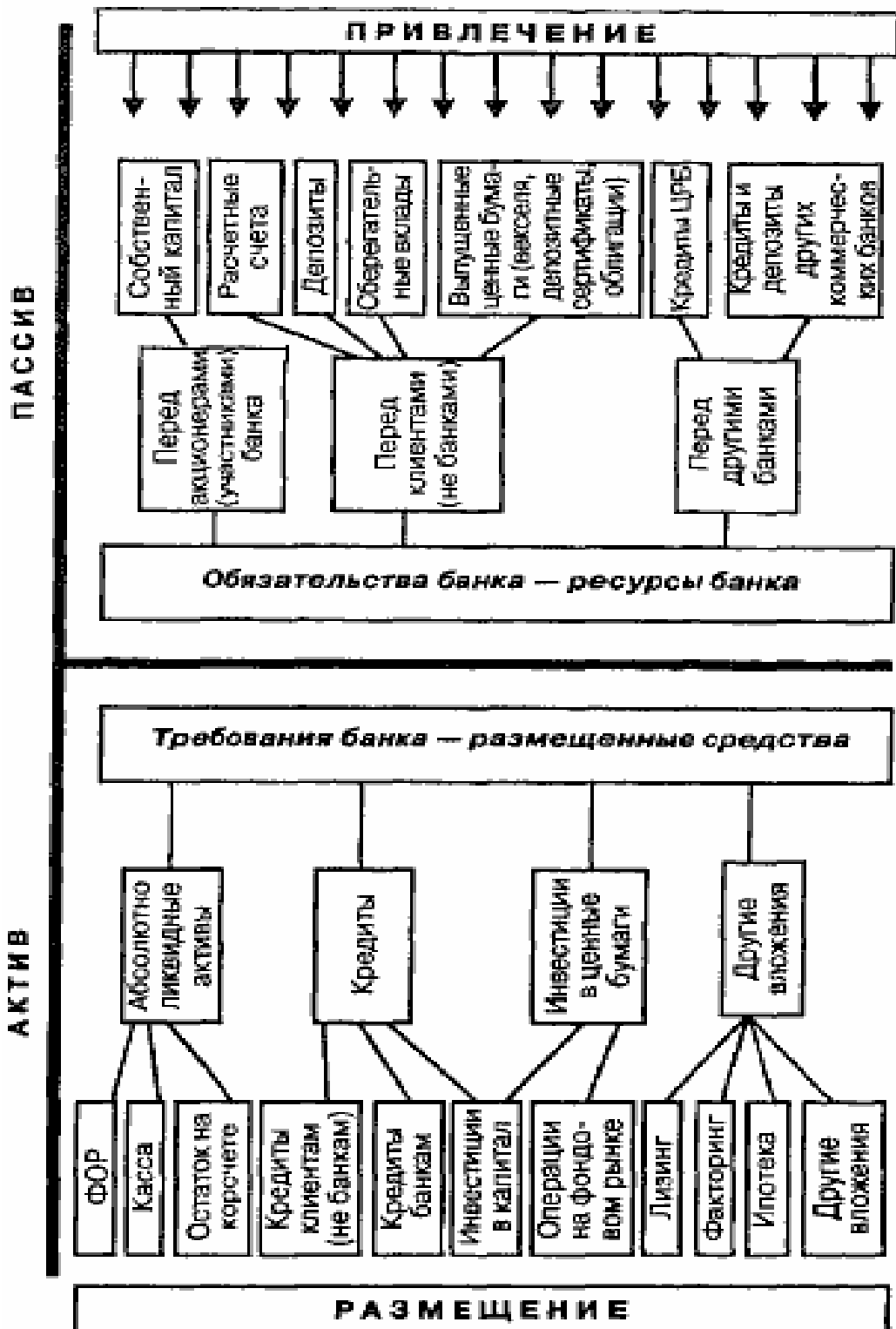
Коммерческие банки, имея спрос на кредитные ресурсы, должны максимально мобилизовать накопленные в хозяйстве сбережения и сформировать достаточно эффективные стимулы к аккумулярованию средств на основе ограничения текущего потребления, гибкой депозитной политики и обеспечения высоких гарантий надежности для своих клиентов. Выступая в роли финансового брокера, банки выполняют посреднические операции по купле-продаже ценных бумаг за счет и по поручению клиента. Если банк берет на себя роль инвестора, то он занимается организацией выпуска ценных бумаг, куплей-продажей их от своего имени и за свой счет. Функции и операции коммерческих банков представлены на схеме 3.2.



Схема 3.2. Функции и операции коммерческих банков

Коммерческие банки различаются по многим признакам, в том числе по формам собственности, по объемам и видам операций, по распределению отделений по территории России. Классификация банков по различным признакам представлена на схеме 3.3.

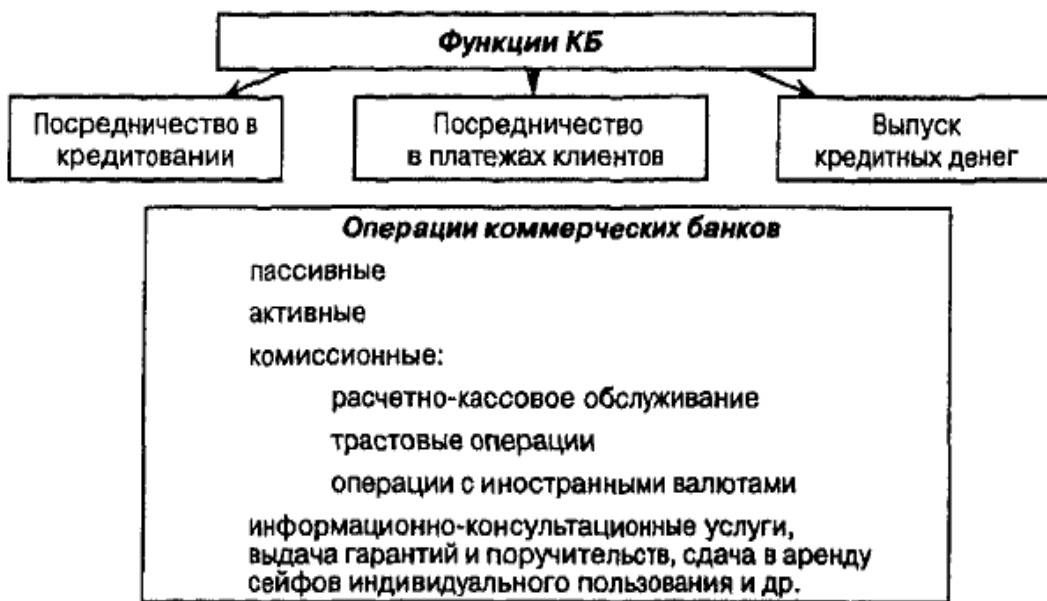

Схема 3.3. Классификация коммерческих банков

В России банки могут создаваться на основе любой формы собственности. Если для формирования уставных капиталов российских банков допускается привлечение иностранных инвестиций, то образуются:

- совместные банки (уставный капитал аккумулируется за счет средств резидентов и нерезидентов);
- иностранные банки (уставный капитал формируется за счет средств нерезидентов);
- филиалы банков-нерезидентов.

ЦБР устанавливает и изменяет лимит участия иностранного капитала в банковской системе государства в зависимости от того, следует ли приглашать иностранный капитал в страну или же необходимо ограничить его привлечение.

По способу формирования уставного капитала банки делятся на акционерные (открытого или закрытого типа) и паевые.

3.2. Порядок создания и ликвидации коммерческого банка

Порядок открытия, регистрации и ликвидации коммерческих банков на территории РФ определен Федеральным законом РФ № 395-1 «О банках и банковской деятельности» от 02.12.1990 г. (в редакции Федерального закона от 03.02.1996 г. № 17-ФЗ). В соответствии с этим законом действует лицензионный порядок осуществления банковской деятельности. Все операции банков могут производиться только на основании специальной лицензии ЦБР, что вызвано повышенным риском самих операций и влиянием, которое они оказывают на уровень платежеспособного спроса в экономике.

Коммерческий банк считается созданным и приобретает статус юридического лица после регистрации его устава в ЦБР.

Процедура регистрации коммерческого банка осуществляется в соответствии с Инструкцией ЦБ РФ от 14.01.2004 № 109-И «О порядке принятия Банком России решения о государственной регистрации кредитных организаций и выдаче лицензий на осуществление банковских операций».

Ключевым вопросом процесса лицензирования является анализ информации относительно следующих аспектов создаваемого кредитного учреждения: состав основных акционеров банка; источники первоначально инвестируемого капитала; компетентность руководства; круг предполагаемых операций и стратегия банка; правильность оценки банковских активов по их рыночной стоимости; политика по созданию резервов на случай возникновения сомнительной задолженности и др.

В лицензии указываются сроки ее действия, условия их продления, возможность внесения в нее поправок или ее аннулирования. Особо оговариваются: порядок утверждения Центральным банком кандидатур на высшие руководящие посты; механизм слияния, а также изменения названия; возможности уменьшения оплаченного капитала.

Для проведения операций в иностранной валюте банк должен получить лицензию Банка России на совершение валютных операций,

Операции, которые разрешено проводить банку, перечислены в выданной ему лицензии.

В настоящее время введен новый порядок лицензирования. В соответствии с этим порядком особое разрешение дается банку на работу со средствами граждан. Получив какую-либо лицензию, коммерческий банк вправе обратиться в ЦБ с просьбой о расширении совершаемых банком операций. Таким образом, теоретически банк может получить разрешение на совершение всех видов операций, предусмотренных законом.

Генеральная лицензия дополнительно дает право открывать филиалы за рубежом и приобретать акции (доли уставного капитала) кредитных организаций-нерезидентов.

Учредители берут на себя оформление всех необходимых для создания банка документов, формирование его уставного капитала, обеспечение материально-технической базы, определение круга клиентов и видов совершаемых банком операций и решение других вопросов.

В течение года уставный фонд банка должен быть оплачен полностью. До этого банк не имеет право увеличивать его размер, а также открывать филиалы, участвовать в формировании капитала других юридических лиц, принимать дополнительных участников, принимать вклады населения, эмитировать собственные векселя, чеки и облигации, выдавать поручительства и гарантии, оказывать брокерские услуги и обращаться с просьбой о расширении лицензии.

В особом порядке выдаются лицензии на открытие на территории РФ банков с участием иностранных инвестиций.

Рассмотрим порядок формирования уставного фонда (капитала) акционерного банка.

Уставный фонд банка формируется путем выпуска и реализации акций.

Порядок регистрации и особенности осуществления банками эмиссии акций определяется Инструкцией ЦБ РФ от 22 июля 2002 г. № 102-И «О правилах выпуска и регистрации ценных бумаг кредитными организациями на территории Российской Федерации» (в ред. Указания ЦБ РФ от 03.06.2003 № 1288-У)

Акция — ценная бумага без установленного срока обращения, свидетельствующая о внесении средств в уставный фонд акционерного банка, дающая право ее владельцу на получение части прибыли в виде дивиденда и на участие в управлении.

Акции банка независимо от порядкового номера и времени выпуска должны иметь одинаковую номинальную стоимость в рублях, если они предоставляют право голоса на собрании акционеров. Это требование распространяется и на привилегированные акции, если уставом банка они наделены правом голоса

Цена акций одного типа и в рамках одного выпуска должна быть единой.

При реализации акций первым владельцам их цену нельзя уменьшать ниже номинальной стоимости.

===109

только для ознакомления

Акционерные банки могут выпускать обыкновенные и привилегированные акции. Акции считаются именными в том случае, если для реализации имущественных прав, связанных с их владением, необходима регистрация имени владельца акции в книгах учета эмитента или по его поручению в организации, осуществляющей профессиональную деятельность по ценным бумагам. Передача именной ценной бумаги от одного владельца к другому отражается посредством изменения соответствующих записей в учете и в реестре.

Владелец акции имеет право на часть полученной банком прибыли — дивиденды.

В случае ликвидации эмитента владелец акций имеет право на часть его имущества, оставшегося после удовлетворения требований кредиторов и владельцев привилегированных акций, в объеме, пропорциональном доле акций, которыми он обладает в уставном фонде банка.

Владелец акции имеет право голоса на общем собрании акционеров, участия в выборах органов управления и ревизионной комиссии.

Акция неделима. В случаях, когда одна и та же акция принадлежит нескольким лицам, она признается их общей совместной собственностью.

Владельцы акции могут осуществлять свои права через одного из них или через общего представителя. Отношения между владельцами акции — порядок владения, пользования и распоряжения общей долевой собственностью — регулируются статьями Гражданского кодекса.

Обыкновенная акция дает один голос при решении вопросов на собрании акционеров и участвует в распределении чистой прибыли после пополнения резервов и выплаты дивидендов по привилегированным акциям. Однако следует отметить, что размер дивидендов по обыкновенным акциям зависит от результатов деятельности акционерного банка. При плохой работе банка (к примеру, если по итогам года он не имел прибыли) дивиденды по обыкновенным акциям вообще могут не выплачиваться. Собрание акционеров может принять решение о невыплате дивидендов по обыкновенным акциям и при наличии прибыли по результатам работы за год. Такое может случиться в первые годы работы банка, когда идет процесс его становления и акционеры заинтересованы в увеличении собственных средств банка для расширения его активных операций.

Привилегированные акции дают право их владельцам на получение дивидендов в размере, который должен быть не меньше, чем заранее установленный твердый процент к номинальной стоимости акций (этот процент необходимо определять при выпуске привилегированных акций), независимо от суммы прибыли, полученной акционерным обществом в соответствующем году. В случае недостаточности прибыли выплата дивидендов по привилегированным акциям производится за счет резервного фонда, а при недостаточности средств резервного фонда может

только для ознакомления

переноситься на следующий год и выплачиваться за счет прибыли следующего года.

Владелец привилегированной акции имеет право на первоочередное (по сравнению с другими акционерами) удовлетворение требований по акциям в случае ликвидации акционерного общества. Он также может иметь иные права, которые определяются условиями выпуска акций и уставом эмитировавшего их акционерного банка.

Но при этом владелец привилегированной акции не имеет права участвовать в управлении акционерным банком (если иное не предусмотрено его уставом).

Согласно действующим нормативным документам, регулирующим выпуск и обращение ценных бумаг коммерческих банков на территории Российской Федерации, в уставном капитале банка номинальная стоимость размещенных привилегированных акций должна составлять не более 25% уставного капитала. Если уставом банка привилегированные акции наделяются правом голоса, то количество голосов, каким может обладать владелец этих акций, также должно быть закреплено в уставе банка.

Если необходима конвертация привилегированных акций в обыкновенные, то они должны пройти процедуру замены, т.е. их требуется погасить, а взамен выдать обыкновенные акции.

Порядок выпуска акций банка, который создается при разделении или выделении банка, а также порядок и условия конвертации акций реорганизуемого банка, формирующегося путем разделения, определяется советом директоров (наблюдательным советом) реорганизуемого банка и утверждается его общим собранием.

Оплата акций банка в момент его создания производится его учредителями по номинальной стоимости.

Увеличение уставного капитала (УК) банка может осуществляться за счет повышения номинальной стоимости уже размещенных акций или размещения дополнительных акций, Решение об этом принимается общим собранием акционеров банка.

При росте или сокращении уставного капитала банка в результате увеличения или уменьшения номинальной стоимости размещенных акций обязательно оформляются новые регистрационные документы.

Процедура размещения акций бывает различной для акций, выпуск которых сопровождает учреждение акционерного банка или преобразование паевого банка в акционерный (что также следует расценивать как учреждение акционерного банка), и для акций, выпуск которых сопровождает последующее увеличение уставного фонда.

Эти отличия обуславливаются в первую очередь способом проведения подписки на акции, а также связаны с организационно-правовой формой, в рамках которой создается или проводит свою деятельность коммерческий банк,

Выпуск ценных бумаг (эмиссия) осуществляется:

— путем частного размещения среди заранее известного ограниченного числа инвесторов и на ограниченную сумму, без публичного объяв-

===111

только для ознакомления

ления, без проведения рекламной кампании, публикации и регистрации проспекта эмиссии;

- посредством открытого размещения с публикацией и регистрацией проспекта эмиссии среди потенциально неограниченного числа инвесторов и на определенную сумму.

Что касается установленных ограничений по объему подписки, то от них можно абстрагироваться, поскольку Банком России принята вторая ограничительная норма по минимальному размеру капитала коммерческих банков.

Для обеспечения устойчивости кредитных организаций Указанием Банка России от 01.12.2003 № 1346-У «О минимальном размере уставного капитала для создаваемых кредитных организаций, размере собственных средств (капитала) для действующих кредитных организаций в качестве условия создания на территории иностранного государства их дочерних организаций и (или) открытия их филиалов, размере собственных средств (капитала) для небанковских кредитных организаций, ходатайствующих о получении статуса банка» установлены:

- минимальный размер уставного капитала:
 - создаваемого банка, независимо от доли участия в нем иностранного капитала, составляет сумму, эквивалентную 5 млн евро¹;
 - создаваемой дочерней кредитной организации иностранного банка - должен составлять сумму, эквивалентную 5 млн евро;
- минимальный размер собственных средств (капитала):
 - банка, ходатайствующего о получении генеральной лицензии на осуществление банковских операций, составляет сумму, эквивалентную 5 млн евро;
 - кредитной организации, ходатайствующей об изменении вида с небанковской кредитной организации на банк, должен быть не менее суммы, эквивалентной 5 млн евро.

К 2007 году все кредитные организации должны довести уровень уставного капитала до 5 млн евро.

Предельный размер имущественных (неденежных) вкладов² в уставный капитал кредитной организации: доля материальных активов для вновь созданных банков в общей сумме уставного капитала не может превышать 20%.

+++1 Рублевый эквивалент минимального размера уставного капитала определяется Банком России ежеквартально до 5-го числа первого месяца квартала на основании курса евро по отношению к российскому рублю по состоянию на последний рабочий день предшествующего квартала и содержится в соответствующих телеграммах, публикуемых в «Вестнике Банка России».

2 Доли (акции) в уставном капитале кредитной организации могут быть оплачены как денежными средствами (в рублях и иностранной валюте), так и неденежными (материальными) средствами -например, в виде банковского здания (помещения), в котором будет располагаться кредитная организация.

Поэтому актуальным остается только количество инвесторов и порядок их участия в подписке на акции.

Открытость или закрытость подписки на акции не следует отождествлять с организационно-правовой формой деятельности банка (открытое или закрытое акционерное общество).

Основными отличительными признаками, которыми следует руководствоваться при определении закрытости или открытости акционерного общества, являются:

- порядок проведения подписки на акции при формировании уставного капитала общества;
- порядок переуступки акций общества.

Уставный капитал акционерного банка закрытого типа формируется за счет продажи акций учредителям. Эти акции могут передаваться от одного лица к другому с согласия большинства акционеров. Именно вышеназванное обстоятельство является признаком закрытости общества.

При проведении подписки на акции закрытого общества в условиях расширения круга инвесторов эмитент ценных бумаг — акционерный банк закрытого типа должен зарегистрировать и опубликовать проспект эмиссии в том же порядке, который предусмотрен для открытой подписки на ценные бумаги.

На наш взгляд, проще и правильнее при выборе критериев, определяющих открытость и закрытость подписки, сосредоточить внимание не на количестве инвесторов и объеме капитала, формируемого путем выпуска акций, а на ограниченности или неограниченности потенциальных инвесторов, принимающих участие в подписке на акции.

Выпуск акций для увеличения уставного капитала акционерного банка может осуществляться лишь после полной оплаты акционерами всех ранее выпущенных банком акций.

При регистрации и продаже акций банка, выпуск которых связан с увеличением уставного капитала, банк должен уплатить налог на операции с ценными бумагами (0,8% суммы предполагаемого уставного капитала) и подать документы в ЦБ РФ не позднее двух месяцев со дня принятия решения о выпуске.

Кроме того, в ЦБ РФ необходимо представить документ, подтверждающий согласование данного выпуска с Министерством РФ по антимонопольной политике (МАП). В том случае, если уставный капитал банка превышает 160 млн. руб., требуется предварительное согласие федерального антимонопольного органа на приобретение более 20% акций (долей) в уставном капитале банка.

Если же уставный капитал банка превышает 2 млрд. руб., ходатайства о согласовании выпуска акций направляются в МАП России. В остальных случаях ходатайства направляются в территориальные органы МАП России

только для ознакомления

по местонахождению банка. Органы МАП в течение 30 дней рассматривают ходатайство и выдают документ о согласовании (несогласовании) выпуска. Законодательство разрешает оплачивать размещаемые акции ценными бумагами, валютой и банковскими зданиями (в пределах 10% размера дополнительной эмиссии — Инструкция Банка России № 75-И). Но в этом случае акционеры — владельцы голосующих акций должны отказаться от преимущественного права приобретения акций, размещаемых банком, в количестве, пропорциональном числу принадлежащих им голосующих акций. В результате доля акционера в уставном капитале может резко сократиться. В этом случае акционер вправе требовать оценки и выкупа принадлежащих ему акций. Выкупаемые акции подлежат погашению не позднее двух рабочих дней со дня выкупа. Данное условие на практике реализовать достаточно трудно. Обычно право преимущественной покупки акций предоставляется на 30 дней или на другой срок, после которого акции распространяются по открытой подписке.

Следует проводить размещение акций как можно быстрее, чтобы сократить время нахождения средств на накопительном счете в ЦБ РФ. Первый платеж за акции должен составлять не менее 50% номинальной стоимости приобретаемых акций для всех акционеров.

В том случае, если регистрация выпуска акций банка производится без регистрации проспекта эмиссии, действия банка-эмитента включают в себя:

- принятие решения о выпуске акций;
- регистрацию выпуска акций;
- изготовление сертификатов акций (для документарной формы выпуска);
- реализацию акций;
- регистрацию отчета об итогах выпуска.

Регистрация выпуска акций должна сопровождаться проспектом эмиссии при условии: либо число акционеров больше 500, либо общий объем эмиссии превышает 50 тысяч минимальных размеров оплаты труда.

Если регистрация выпуска акций сопровождается регистрацией проспекта эмиссии, то в действия банка-эмитента входят:

- принятие решения о выпуске;
- подготовка проспекта эмиссии;
- регистрация выпуска акций и проспекта эмиссии;
- издание проспекта эмиссии и публикация сообщения в средствах массовой информации о выпуске акций;
- изготовление сертификатов акций (для документарной формы выпуска);
- реализация акций;
- регистрация отчета об итогах выпуска;
- публикация итогов выпуска.

К исключительной компетенции общего собрания акционеров отнесено утверждение итогов эмиссии.

Данные полномочия общего собрания акционеров нельзя делегировать совету директоров банка. Однако акционерное собрание банка мо-

===114

только для ознакомления

жет уполномочить совет директоров банка в промежутке между годовыми собраниями акционеров принимать решения, в рамках которых устанавливаются периоды осуществления выпусков акций и их объемы с определением максимального прироста уставного фонда за год.

В проспекте эмиссии (который составляется на каждое увеличение уставного фонда) должна быть ссылка на решение собрания акционеров, и здесь же надо указать общий размер увеличения уставного фонда, принятый на этом собрании.

В решении о выпуске акций следует сообщить необходимые данные, которые характеризуют:

- объем выпуска;
- тип выпускаемых акций (обыкновенные, привилегированные и т.д.);
- количество акций и общую сумму в целом и по типам (объем обыкновенных и привилегированных акций строго фиксируется, а их соотношение в процессе реализации не меняется, при этом необязательно указывать объем акций, продаваемых за валюту);
- номинальную стоимость акций;
- порядок выплаты дивидендов;
- срок и порядок подписки на акции;
- порядок размещения и оплаты акций;
- порядок распоряжения акциями, а также порядок обмена акций, если предусматривается их конвертация;
- права владельцев акций, их дополнительные права (например, право первой очереди на покупку при новой эмиссии акций) и другую информацию, связанную с выпуском акций.

Полномочия по решению вопросов, которые не относятся к исключительной компетенции собрания акционеров банка-эмитента, должны быть строго расписаны общим собранием, например, утверждение проспекта эмиссии и отчета об итогах выпуска, утверждение оценки вносимых в качестве оплаты акций материальных активов и т.д.

Проспект эмиссии состоит из трех разделов.

В первом разделе приводится информация о банке — эмитенте акций, о составе его крупных акционеров, о долях их участия в уставном капитале банка. Чтобы легче было выявлять косвенный контроль над деятельностью банка, в начале 1994 г.

было введено дополнительное требование. В соответствии с ним банки — эмитенты акций в проспекте эмиссии обязаны представлять информацию о крупных акционерах (пайщиках) банка, владеющих не менее чем 25-процентной долей участия или голосующих акций в уставном капитале банка.

Расширение предоставляемой информации будет касаться также и членов руководящих органов банка. О каждом члене совета директоров и правления банка (или иного органа, выполняющего аналогичные функции) необходимо давать сведения, в которых подробно сообщается о принадлежащих ему долях участия или голосующих акций, как в самом

===115

только для ознакомления

банке, так и вне его. В этом разделе также приводится информация о крупных участиях самого банка — эмитента акций.

Второй раздел содержит данные о финансовом состоянии банка-эмитента, балансы по счетам второго порядка, отчет о формируемых доходах и расходах банка и сведения о распределении полученной прибыли. Кроме того, здесь же излагаются данные о создании резервного фонда и порядке оплаты уставного фонда банка.

В третьем разделе приводится информация об уже выпущенных ценных бумагах и полная характеристика вновь выпускаемых акций.

Проспект эмиссии подписывается председателем правления и главным бухгалтером банка, сшивается, его страницы пронумеровываются, прошнуровываются и скрепляются печатью банка.

При повторном выпуске акций или при первом, который осуществляется в процессе преобразования ранее созданного банка из паевого в акционерный, проспект эмиссии должен быть заверен независимой аудиторской фирмой.

Банк и лица, подписавшие проспект эмиссии, отвечают за достоверность включенной в него информации. Если же в период выпуска акций или после его завершения будет установлено, что в проспект эмиссии были включены недостоверные сведения, инвесторы, как введенные в заблуждение, вправе потребовать от банка в установленном действующим законодательством порядке возврата всех средств, уплаченных ими в процессе приобретения ценных бумаг. В том случае, когда инвесторы понесли материальный ущерб в результате указания в проспекте эмиссии недостоверной информации, они также вправе требовать от банка возмещения такого ущерба в установленном действующим законодательством порядке.

Процедура регистрации акций вновь создаваемого банка отличается от процедуры регистрации акций уже действующего акционерного банка, проводящего увеличение уставного капитала.

При регистрации акций вновь создаваемого банка проспект эмиссии их первого выпуска готовится его учредителями и подписывается членами органа по формированию банка, назначенного учредителями, скрепляется печатями всех учредителей банка или тех, кому такое право доверено собранием учредителей. Если банк создается только физическими лицами, то скрепление проспекта эмиссии печатями не требуется.

Регистрационные документы первого выпуска акций банка представляются в регистрирующий орган одновременно с подачей в Банк России других документов, необходимых для государственной регистрации самого банка. Регистрация акций банка осуществляется после регистрации банка как юридического лица.

При регистрации акций действующего банка, в том случае если повторный выпуск акций банка сопровождается не только трансформациями объе-

ма уставного капитала, но и другими изменениями в его уставных документах, регистрационные документы повторного выпуска акций подаются в регистрирующий орган одновременно с подачей в Банк России других документов, необходимых для регистрации вышеназванных нововведений.

Регистрация акций осуществляется только после регистрации изменений в уставных документах банка. Например, банк увеличивает уставный капитал на 2 млрд. руб. и меняет свое название. Банк-эмитент подает документы на внесение изменений в устав и на регистрацию акций одновременно. Но вначале утверждаются нововведения в уставе, касающиеся изменения названия банка. После этого регистрируется проспект эмиссии, затем проводится подписка на акции, далее регистрируется отчет об итогах выпуска и только после этого вносятся изменения в устав, касающиеся величины уставного капитала.

В том случае, если повторный выпуск акций банка сопровождается регистрацией только размера наращивания его уставного капитала, регистрационные документы повторного выпуска акций подаются в регистрирующий орган в месячный срок с момента принятия решения о повторном выпуске акций.

Документы на внесение изменений в устав банка подаются в Банк России после регистрации итогов выпуска ценных бумаг.

Срок рассмотрения регистрационных документов регистрирующим органом не должен превышать двух рабочих недель, а для Управления ценных бумаг Банка России и Главного управления Банка России по Москве — трех рабочих недель. В случае возврата регистрационных документов на доработку срок рассмотрения доработанных документов начинает исчисляться заново, с момента их представления в регистрирующий орган. Причины, которые могут послужить основанием для отказа регистрации акций:

- нарушение банком-эмитентом действующего законодательства, банковских правил;
- нарушение банком-эмитентом порядка составления и оформления проспекта эмиссии;
- отсутствие в комплекте поданных регистрационных документов хотя бы одного из необходимых для регистрации документов;
- наличие в регистрационных документах недостоверной информации или сведений, позволяющих сделать вывод о противоречии условий выпуска акций действующему законодательству, банковским правилам (например, банк не оплатил предыдущий выпуск, а представляет документы на очередной выпуск акций);

===117

только для ознакомления

- наличие в регистрационных документах информации, позволяющей сделать вывод о том, что на момент окончания выпуска ценных бумаг банком будут нарушены экономические нормативы, установленные для банков в соответствии с действующим законодательством;
- наличие в регистрационных документах данных о невыполнении банком директивных экономических нормативов на конец последнего завершенного квартала перед датой выпуска акций. В этом случае регистрирующий орган может разрешить банку осуществлять выпуск ценных бумаг при наличии в регистрационных документах информации, позволяющей сделать вывод о том, что выпуск ценных бумаг приведет к выполнению директивных нормативов. Тогда банк-эмитент должен представить конкретные объяснения о причинах невыполнения нормативов и план разработанных мероприятий по приведению их к установленным нормам;
- банк не является безубыточным в течение последних трех завершенных финансовых лет либо с момента образования, если этот срок меньше трех лет. Если банк представляет информацию о финансовой деятельности за период меньший, чем финансовый год (в случае вновь созданного банка), и по результатам этого финансового периода имеет убытки, то тогда руководящий орган банка должен представить соответствующие расчеты и гарантии, свидетельствующие о том, что по итогам полного финансового года банк будет безубыточным;

- банк подвергался в течение трех лет либо с момента образования (если этот срок меньше трех лет) санкциям со стороны государственных органов за нарушение действующего законодательства. Если такие санкции были, то он должен представить информацию об исполнении документов на регистрацию выпуска ценных бумаг. После этого регистрирующий орган вправе самостоятельно принять решение о регистрации выпуска;

- банк имеет просроченную задолженность кредиторам и по платежам в бюджет;

- банк имеет дебетовое сальдо по корреспондентскому счету, открытому в Банке России, включая корреспондентские субсчета своих филиалов. Регистрирующий орган сообщает руководству банка об отказе в регистрации выпуска ценных бумаг.

Отказ в регистрации выпуска ценных бумаг по иным основаниям не допускается.

Прекращение деятельности банка происходит в результате его реорганизации или ликвидации. Реорганизация может означать слияние, присоединение, разделение, выделение и преобразование. При реорганизации банка права и обязанности переходят к его правопреемникам.

===118

только для ознакомления

Ликвидация коммерческого банка может осуществляться как в добровольном, так и в принудительном порядке. Добровольная ликвидация проводится только по решению собрания акционеров при условии выполнения всех обязательств перед кредиторами (т.е. банк при этом платежеспособен).

Принудительная ликвидация осуществляется по решению ЦБ РФ об отзыве лицензии в случаях:

- установления недостоверности сведений, на основании которых выдана лицензия;
- задержки начала проведения банковских операций более чем на год со дня выдачи лицензии;
- установления фактов недостоверности отчетных данных;
- осуществления банковских операций, не предусмотренных лицензией;
- неисполнения требований федеральных законов и нормативных актов Банка России;
- неудовлетворительного финансового положения банка и неисполнения им своих обязательств перед клиентами.

Ликвидация (банкротство) банка предполагает реализацию процедур, предусмотренных Законом РФ № 40-ФЗ «О несостоятельности (банкротстве) кредитных организаций» от 25.02.1999 г. Решение о создании или ликвидации банка публикуется в периодической печати.

Организационное устройство коммерческих банков соответствует общепринятой схеме управления акционерным обществом (см. схему 3.4). В зависимости от видов деятельности, географического положения и наличия филиалов, отделений, представительств и других структурных подразделений коммерческий банк может иметь пирамидальную, географическую, функциональную или комбинированную структуру.

3.3. Величина банка и основные направления его расширения

Банковской системе нужны всякие банки - крупные, средние, малые. Что же касается конкретного банка, то он в каждый период своего развития находится в определенной «весовой категории». Нужно, чтобы банк сам целенаправленно определял, следует ли ему в предстоящем периоде (периодах) быть крупным, средним или небольшим. Это вопрос стратегии-концепции.

Теоретически существует масса возможных вариантов ответа на данный вопрос - от «стать еще крупнее, самым крупным в стране (мире)»

===119

только для ознакомления

до «удержаться в числе малых банков». В современных условиях, когда перед большинством банков стоит проблема выживания, наиболее реалистичным следует признать ответ, ориентирующий банк на сохранение достигнутого им объема и постепенное наращение клиентской базы, сопровождающееся планомерным ростом капитала.

Дело в том, что средние по размерам банки объективно обладают качествами, которые делают их наиболее приспособленными к условиям современной российской экономики.

Принято проводить сравнения достоинств и недостатков крупных и малых банков (как и вообще хозяйственных обществ). Общеизвестно, что те и другие обладают характерными «плюсами» и «минусами», и что, сле-



Схема 3.4. Вариант организационной структуры коммерческого банка
==120

только для ознакомления

довательно, банковской системе и экономике в целом необходимы оба вида банков. Обычно на этих истинах доказывается целесообразность существования мелких банков. Что касается больших банков, то в их необходимости никто не сомневается. Между тем проблематика существования средних по размеру банков остается как бы в тени.

Как правило, выделяют следующие преимущества крупных банков:

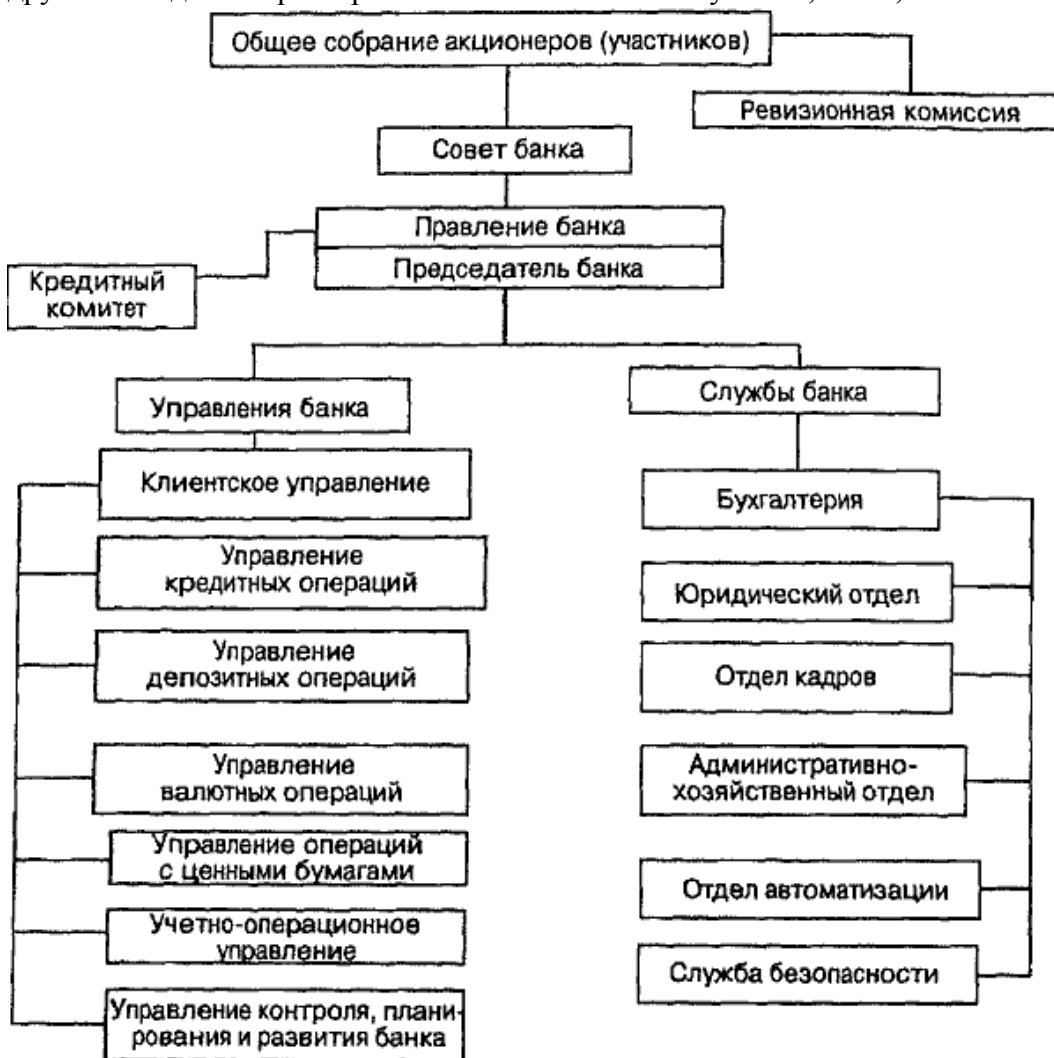
- значительный собственный капитал, считающийся важным условием устойчивости банка;
- возможность удовлетворять масштабные кредитные и иные потребности крупных предприятий;
- способность работать с крупными суммами одновременно на всех сегментах финансового рынка (или на большинстве из них) и даже вне его, в том числе на рынках зарубежных стран;
- способность предоставлять клиентам комплекс любых услуг по их выбору на высоком качественном уровне;
- возможность приобретения дорогостоящего современного оборудования, обеспечивающего оперативность и надежность проведения банковских операций;
- возможность осуществлять значительные вложения в повышение качества своих кадров.

В то же время крупные банки предрасположены к «болезням*», делающим их уязвимыми:

- в их деятельности сильны элементы инерционности, что подчас лишает их возможности своевременно и адекватно реагировать на изменения в экономике, столь частые в наших условиях;
- выдавая большие кредиты, вкладывая значительные средства в разные проекты, они и больше рискуют;
- как всякие большие организации, они подвержены постоянной опасности утраты управляемости;
- руководство банков нередко склонно переоценивать силы и возможности своих организаций.

Таким образом, сравнить достоинства и недостатки крупных банков можно на основании данных табл. 3.1.

Следует принять во внимание еще одно обстоятельство. В современных условиях банку трудно, а зачастую практически невозможно быть по-настоящему крупным без тесных связей с органами власти, без регулярного использования средств, являющихся государственной собственностью, без централизованных капиталовложений. Такую политику банков надо признать весьма рискованной, а их устойчивость - проблематичной даже в среднесрочной перспективе.

===121

только для ознакомления

Таблица 3.1

Достоинства и недостатки крупных банков

Крупные банки	
Недостатки	Достоинства
<p>Инертность в случае каких-либо радикальных изменений в экономике</p> <p>Более формальное и зачастую незаинтересованное отношение к малым и средним клиентам</p> <p>Вероятность утраты управляемости</p> <p>Крупномасштабное кредитование приводит к повышенным рискам</p> <p>Переоценка руководством банков возможностей своих организаций, приводящая к тому, что банки участвуют в непосильных проектах</p>	<p>Устойчивость, как следствие величины капитала</p> <p>Возможность удовлетворять масштабные кредитные заявки</p> <p>Возможность предоставлять массовые дорогостоящие банковские продукты на высоком техническом уровне</p> <p>Возможность привлекать дорогостоящих высококлассных специалистов</p> <p>Возможность прямой работы на зарубежных рынках вследствие достаточности капитала и имиджа</p>

Таблица 3.2

Достоинства и недостатки мелких банков

Мелкие банки	
Недостатки	Достоинства
<p>Недостаточность капитала, ведущая к большей зависимости от внешних условий</p> <p>Невозможность удовлетворять большие кредитные заявки из-за недостаточности пассивов</p> <p>Невысокие в абсолютном выражении доходы не позволяют привлекать дорогостоящих классных специалистов, приобретать производительную современную технику и технологии</p> <p>Как следствие – невозможность предоставить клиентам весь спектр банковского продукта</p> <p>Невозможность прямого выхода на иностранные рынки</p> <p>Невозможность напрямую работать на ММВБ</p> <p>Зачастую, диктат руководства в вопросах кредитной политики, приводящий к повышенному риску</p>	<p>Высокая мобильность при малейших изменениях внешних условий</p> <p>Возможность подстроиться под нужды практически любого клиента и, главное, заинтересованность в любом клиенте независимо от его величины</p> <p>Хорошая управляемость</p> <p>Обычно коллектив достаточно сплочен, что повышает уверенность в руководстве и позволяет достигать поставленных целей не только за счет материального стимулирования</p>

только для ознакомления

Есть преимущества и у малых банков. Известны и присущие им недостатки. Представление о достоинствах и недостатках мелких банков можно составить на основании табл. 3.2.

Теоретический анализ и современная банковская практика подтверждают тот факт, что средние банки не только потенциально, но уже практически реализуют в своей деятельности почти все преимущества крупных и мелких банков и одновременно свободны от основных недостатков тех и других. Именно с этих позиций можно сформулировать достоинства и недостатки средних банков, которые представлены в табл. 3.3.

Банковские кризисы в России продемонстрировали, что большой размер банка вовсе не гарантирует его стабильность и что именно средние банки при прочих равных условиях наиболее приспособлены к выживанию в эпоху финансовых катаклизмов. Первыми это отметили практики банковского дела, которые в своих статьях неоднократно

Таблица 3.3 Достоинства и недостатки средних банков

Средние банки	
<i>Недостатки</i>	<i>Достоинства</i>
Невозможность удовлетворять очень большие кредитные заявки из-за недостаточности пассивов	Неплохая устойчивость как следствие достаточной величины капитала
Невозможность предоставить клиентам абсолютно весь спектр банковского продукта	Возможность удовлетворять довольно крупные кредитные заявки
Как следствие – невозможность в полной мере обслуживать действительно крупных клиентов	Достаточно высокая мобильность при изменениях внешних условий
Невозможность прямого выхода на иностранные рынки	Заинтересованность в любом клиенте, независимо от его величины
Переоценка руководством банков потенциала своих организаций, приводящая к тому, что банки принимают участие в непосильных проектах вследствие слабого аналитического аппарата	Возможность подстроиться под нужды практически любого клиента
	В случае грамотной постановки дела – отличная управляемость
	Возможность предоставлять некоторые дорогостоящие банковские продукты на высоком техническом уровне
	В случае достаточной прибыльности – возможность привлекать дорогостоящих высококлассных специалистов

подчеркивали то обстоятельство, что крупные банки оказались весьма уязвимыми. Масштабы проблем этих банков находятся в прямой зависимости от их величины. Средний банк с надежной клиентурой имеет больше шансов уцелеть и успешно развиваться в будущем, чем крупный банк даже с государственной поддержкой. Именно это доказал августовский кризис 1998 г. Средние банки в массе своей неплохо себя чувствовали после кризиса и, благодаря правильной работе с клиентами, смогли привлечь клиентуру крупных банков, которые обанкротились.

У всех достаточно серьезных коммерческих банков существует проблема расширения сферы деятельности, которую необходимо решать, в том числе путем создания разного вида удаленных подразделений.

Рассмотрим специфику возникновения и функционирования удаленных подразделений банка.

3.4. Виды удаленных подразделений

Причина появления любого нового направления деятельности, а значит и подразделения банка или применяемой технологии состоит в том, что в определенный момент принимается решение расширить спектр услуг, предоставляемых банком. Это делается с целью привлечь новую клиентуру либо углубить связь с уже имеющейся, в конечном счете с целью увеличения прибыли. В условиях рынка лишь постоянное движение, маневр и экспансия обеспечивают любому предприятию, и банку в том числе, возможность выжить. Успех и процветание возможны лишь при удачном выборе направления маневра. При этом следует помнить о том, что любые новые начинания сопровождаются и новыми рисками, поэтому в обязательном порядке необходимо предусмотреть механизмы снижения рисков (но полной гарантии отсутствия рисков никто никогда не даст). Открытие новых подразделений банка, удаленных на то или иное расстояние от центрального (или головного) офиса, есть проявление территориальной экспансии.

По тем или иным причинам возникает желание или необходимость стать «ближе» к клиенту, причем как в переносном, так и в прямом смысле. Банк, как обслуживающая структура, существует за счет того, что у него есть клиенты. Это и просто граждане, и небольшие предприятия, и огромные корпорации, и другие банки. Эти клиенты, как правило, не расположены вокруг банка на расстоянии «вытянутой руки».

Бывает, что банк обслуживает крупное предприятие, весьма удаленное от него территориально, а близлежащие магазинчики и фирмы держат счета в другом банке, расположенном как раз через дорогу от этого крупного предприятия. Может показаться, что подобная ситуация — из области курьезов, но это часто случается в реальной жизни.

Если взять в качестве примера вариант формирования клиентской базы за счет вкладов частных лиц, то способом, который позволит приблизиться к массовым клиентам такого рода, станет вынесение обслуживающих подразделений в места их максимального скопления. Причем желательно, чтобы клиенты в этом месте были заинтересованы в предлагаемой услуге. Обменный пункт в удаленном населенном пункте вряд ли будет прибыльным. С другой стороны, расположение обменного пункта банка или его операционной кассы в так называемом спальном районе крупного города может оказаться целесообразным для банка, который испытывает потребность в расширении объемов ресурсов. Для банка это будут дорогие деньги, поскольку в массе своей депозиты частных лиц становятся привлекательными для самих клиентов при достаточно высокой процентной ставке. Но при этом такие вклады довольно стабильны, что является положительным фактором при формировании ресурсной базы банка. Или другой пример. В процессе работы банка у него или у его клиентов складываются интенсивные долгосрочные отношения с предприятием (или группой предприятий), которое расположено в другом регионе страны, да и регион этот не столь насыщен предложением банковских услуг, как территория, где находится банк. Возникает возможность ускорить или оптимизировать процессы расчетов между предприятиями разных регионов, привлечь дополнительную клиентуру, расширив тем самым клиентскую базу банка.

Все эти разные задачи банк может решать, формируя некую сеть своих подразделений, адаптированных по кругу операций к каждому конкретному случаю и вынесенных из головного офиса непосредственно к потребителям предлагаемых банковских услуг. Правовая база для такой деятельности разработана весьма основательно, хотя и не без недостатков. Гражданское законодательство, инструкции Центрального банка России и других государственных органов позволяют осуществлять те или иные банковские операции в различных внутренних структурных подразделениях кредитной организации, расположенных вне головного офиса, а также в ее обособленных подразделениях.

Обобщив их под названием «удаленные подразделения», рассмотрим их подробнее.

===125

только для ознакомления

В настоящее время коммерческие банки могут иметь следующие подразделения, расположенные вне головного офиса:

- пункты обмена валюты;
- операционные кассы вне кассового узла банка;
- дополнительные офисы;
- филиалы;
- представительства.

Первые три структуры являются внутренними структурными подразделениями коммерческого банка, которые находятся вне его головного офиса. Две последние — обособленные подразделения коммерческого банка.

Все эти подразделения различаются как по кругу операций, которые им дозволено проводить, так и по требованиям к ним самим и к банкам, их открывающим. Практически вышеприведенный список составлен в порядке расширения спектра обслуживаемых клиентов и круга услуг, которые можно предлагать клиентам в этих структурах.

Так, пункт обмена валют рассчитан на обслуживание только физических лиц и только на тот круг операций, который связан с наличным валютным обращением (в их числе; собственно обмен одних видов валюты на другие виды; экспертиза купюр, вызывающих сомнение в их подлинности или платежности; проведение обмена дефектных купюр на полноценные).

Естественно, банк, открывающий пункт обмена валют должен иметь на это соответствующую лицензию - так называемую валютную лицензию. Копия этой лицензии, подтверждающая полномочия банка, должна быть вывешена в обменном пункте. Пункт обмена валют может располагаться в любом месте, где банк сочтет нужным арендовать помещение, которое будет им должным образом оборудовано.

Операционная касса вне кассового узла банка может располагаться уже только на территории предприятия — клиента банка. Работать она, как и пункт обмена валют, может лишь с физическими лицами, но круг осуществляемых операций у нее существенно шире. Тут и прием платежей, и выдача заработной платы, и реализация ценных бумаг. В случае необходимости операционная касса выполняет и все функции пункта обмена валют.

Дополнительный офис банка может проводить расчетно-кассовое обслуживание юридических лиц и предпринимателей без образования юридического лица (кроме операций, выполняемых операционной кассой вне кассового узла банка). Кроме того, он может выполнять те функции, которые ему делегирует головной офис в положении об этом дополнительном офисе.

Многие банки открывают отделения банка - так обычно называют дополнительный офис, который обладает практически всеми функциями головного банка (в пределах накладываемых ограничений по суммам и срокам, например, кредитования), но не имеет статуса самостоятельного юридического лица, официального самостоятельного баланса, корреспондентских счетов и печати. Фактически функции отделения и дополнительного офиса идентичны.

Филиал - это уже самостоятельный хозяйствующий субъект, имеющий собственную печать, баланс, право на открытие корреспондентских счетов. Руководит филиалом директор, который назначается головным офисом банка. Кандидатура директора филиала, в отличие от руководителей других структурных подразделений, согласуется в территориальном управлении ЦБ.

Отдельно следует остановиться на таком обособленном подразделении коммерческого банка, как представительство. Оно не имеет права осуществлять банковские операции и создается с целью оповещения о начале деятельности банка на определенной территории и для защиты его интересов. Представительство не имеет корреспондентского счета, у него есть лишь текущий счет.

Обычно открытие представительства банка (как правило, нерезидента) предваряет начало проведения мероприятий по подготовке создания филиала банка. Не имея возможности проводить конкретные банковские операции, представительство «готовит почву» для организации последующей, полноценной работы филиала.

Представительство может организовать рекламную кампанию по продвижению на банковский рынок неких технологий, предлагаемых банком, дабы заострить внимание потребителя на том, что именно этот банк предлагает подобную технологию. Параллельно с продвижением технологии ведется пропаганда и самого имени банка, так называемого брэнда.

Уполномоченные сотрудники представительства изучают специфику бюрократических процедур конкретного региона, заводят нужные знакомства. Проводится предварительный анализ рынка. На основе этой подготовительной работы в дальнейшем осуществляется позиционирование филиала на рынке.

Помимо вышеперечисленных, нельзя обойти вниманием такие банковские технологии, которые, строго говоря, нельзя воспринимать как подразделения банков, но которые можно считать инструментом, позволяющим самим клиентам вести удаленное управление банковскими операциями (т.е., по сути, имеется в виду своеобразный «банк на дому»). К ним можно отнести системы «Клиент-Банк», основанные на прямой

электронной связи, голосовом управлении счетом либо на Интернет-технологиях. Кроме того, инструментом, производящим банковские операции в отдалении от банка, является любой банкомат. Расширяя клиентскую базу, борясь за привлеченные средства, банки изобретают все новые способы максимального упрощения и одновременного увеличения комфортности пользования клиентом своим счетом. Это относится и к клиентам - физическим лицам, и к корпоративным клиентам. В данной связи становится уместным и актуальным лозунг: «Вы несите к нам свои деньги, а распоряжаться ими вы сможете из любого места - офиса, машины, дома».

Расширяющаяся информатизация общества, развитие средств связи и коммуникаций, всеобщее распространение глобальной компьютерной сети Интернет позволили создать программные продукты и системы управления счетами, которые предоставили хозяйствующим субъектам любого уровня - от домохозяйки до концерна «Газпром» - осуществлять оперативное управление своими финансами из любого удобного места, обеспеченного теми или иными видами связи. И эта возможность реализуется как в обыкновенной покупке в Интернет-магазине пары носков со списанием средств с кредитной карточки, так и в многомиллиардных платежах по всему миру.

Виды удаленных подразделений и систем банка можно представить следующим образом (см. схему 3.5).



Схема 3.5. Классификация удаленных структурных подразделений банка
 ==128

только для ознакомления

Фундаментом, который обеспечивает существование всей банковской системы в целом и системы удаленных подразделений коммерческих банков, являются: Гражданский кодекс РФ; Федеральные законы РФ о банках и банковской деятельности в РСФСР и все остальные Положения, инструкции, нормы и правила, а также инструктивные письма различных государственных органов, соответствующие этим.

Открытие и регистрация как подразделений банка, так и самих кредитных организаций, подробно расписываются в Инструкции ЦБР от 23 июля 1998 г. № 75-И «О порядке применения федеральных законов, регламентирующих процедуру регистрации кредитных организаций и лицензирования банковской деятельности» (с изменениями от 18.05, 24.06., 28.06.1999 г.). В этой инструкции излагается, как, в каком порядке, с представлением каких документов и в какие инстанции, производится официальное открытие банка и необходимая регистрация его различных подразделений, приводятся требования к персоналу, руководителям этих подразделений. Иначе говоря, в инструкции есть все необходимое для того, чтобы подразделение начало функционировать официально.

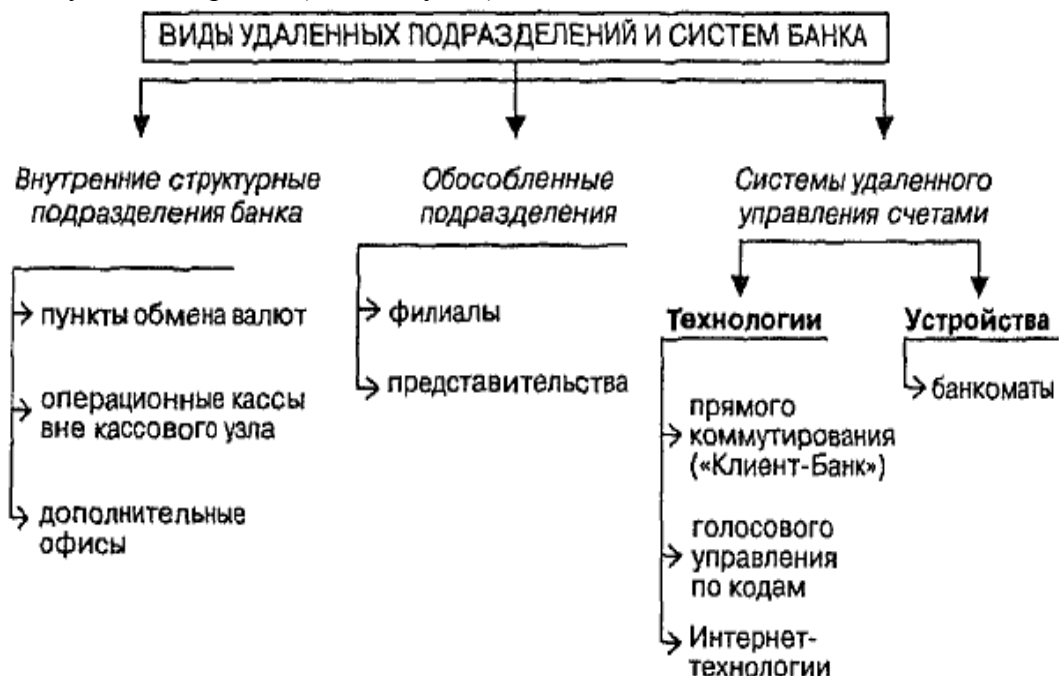
Когда подразделение приступает к работе, его деятельность уже регулируется профильными Положениями ЦБ России.

Поскольку в большинстве случаев удаленные подразделения коммерческих банков осуществляют кассовые операции, их деятельность регламентируется Положением ЦБР от 09.10.2002 № 199-П «О порядке ведения кассовых операций в кредитных организациях на территории Российской Федерации» (с изменениями от 25.11.2002 г.). В ней достаточно подробно изложены требования к устройству и технической оснащенности операционных касс. Вообще на практике надзирающие и контролирующие органы значительное внимание уделяют вопросу безопасности удаленных подразделений банков, в том числе и их укреплённости.

Удаленные подразделения коммерческих банков, начиная с дополнительного офиса, имеют право осуществлять обслуживание клиентов по безналичным расчетам. Поэтому персонал этих подразделений обязан руководствоваться Положением ЦБР № 2П от 12.04.2001 «О безналичных расчетах в Российской Федерации». В нем подробно перечислены не только общие нормы проведения безналичных расчетов по обслуживанию клиентов, но и сделан акцент на порядке и правилах отражения операций по проведению расчетов филиалами коммерческих банков и организации межфилиальных оборотов.

Если банк обладает лицензией на проведение операций в иностранной валюте, то все его удаленные подразделения имеют право проводить такие операции в пределах этой лицензии и положения о конкретном удаленном

===129

только для ознакомления

подразделении. Поэтому все они подпадают под действие Инструкции ЦБ РФ № 113-И от 28.04.2004 г. «О порядке открытия, закрытия, организации работы обменных пунктов и порядке осуществления уполномоченными банками отдельных видов банковских операций и иных сделок с наличной иностранной валютой и валютой РФ, чеками, номинальная стоимость которых указана в иностранной валюте с участием физических лиц. Во всем остальном деятельность удаленных подразделений регламентируется уже внутренними положениями и инструкциями каждого банка в отдельности. Каждый сотрудник в банке, в том числе и сотрудник любого удаленного подразделения, имеет (или должен иметь) должностную инструкцию, которой он руководствуется в своей повседневной работе.

3.5. Порядок открытия, регистрации и ликвидации различных удаленных подразделений

Открытие любого удаленного подразделения начинается с оценки складывающейся обстановки на том или ином направлении работы кредитной организации. Возможна такая ситуация, когда банку предстоит выдача валютного кредита физическому лицу, а остаток в валютной кассе не позволяет сделать это. Снятие наличных средств с корреспондентского счега обычно является платной операцией, т.е. банк несколько потеряет в доходности. Дефицит валютных средств можно пополнить при помощи грамотной скупки наличной валюты у населения через сеть обменных пунктов.

Тесные отношения с каким-либо из клиентов-предприятий можно укрепить такой услугой, как открытие на его территории операционной кассы банка. Это будет выгодно самому щедгоиятию, поскольку в этом случае ему удастся разгрузить собственную кассу, избавив ее от функций массивной выдачи заработной платы или приема наличных средств от потребителей.

С крупными предприятиями, имеющими в своей структуре несколько юридических лиц с группой аффилированных к ним структур, целесообразно вести разговор об открытии дополнительного офиса банка. Особенно это актуально, если на территории такого предприятия осуществляется оптовая торговля его продукцией, что предполагает большое число расчетов между этими структурами.

В качестве примера рассмотрим именно такую ситуацию.

Итак, руководители банка и крупного предприятия сошлись во мнении о том, что для обеих сторон будет выгодно открыть на территории предприятия дополнительный офис банка. Целесообразно после этого закрепить достигнутые соглашения каким-либо документом, например, протоколом о намерениях, на основании которого ответственные исполни-

тали от банка и предприятия согласуют и составляют некий план совместных действий. Данный план имеет следующие технологические этапы:

I этап - предварительный. На этом этапе стороны согласуют круг операций и услуг, которые будут предложены в удаленном подразделении банка, объем этих операций, стоимость услуг, порядок расчетов. Уточняется состав ответственных исполнителей от всех заинтересованных сторон;

II этап - подготовительный, или организационный. Определяются помещения и их планировки, создаются рабочие группы специалистов, имеющих отношение к процессам, которые затронет работа подразделения; эти группы составляют планы действий, которые сводятся потом воедино. Стороны знакомятся с требованиями и инструкциями, дорабатывают и согласовывают технологические цепочки;

III этап - основной. На этом этапе начинается практическая работа по реализации планов и решению задач, сформулированных на предыдущем этапе. Ведется строительство или перепланировка помещений, параллельно осуществляются действия по сертификации, получению необходимых разрешений и согласований. Юристы сторон ведут работу в тесном сотрудничестве. Подбираются кадры в новое подразделение;

IV этап - завершающий. Проводится окончательная корректировка технологий, далее следуют пробные операции. Банк направляет уведомление об открытии нового подразделения в территориальное управление ГУ ЦБ. Результатом работы должно стать получение свидетельства о внесении подразделения в определенный реестр. В случае обнаружения ошибок или несоответствий каким-либо требованиям, возможен отказ в регистрации.

V этап - доводочный. В процессе его исправляются обнаруженные недостатки и проводится повторная сдача объекта.

На всех этапах акцент в работе возлагается по мере необходимости на различные службы - либо на технические, либо на юридические.

Распределение ответственности по этапам должно быть зафиксировано в специальном документе, который можно характеризовать как план мероприятий по открытию удаленного подразделения банка. Возвращаясь к смоделированной нами ситуации, возникающей при принятии решения об открытии дополнительного офиса банка, надо отметить следующее.

Дополнительные офисы банка (филиала) открываются (закрываются) по решению органа управления банком, которому это право предоставлено уставом банка. Поэтому решение об открытии дополнительного офиса оформляется протоколом заседания руководящего органа кредитного учреждения.

С этого момента начинается подготовительная работа обеих сторон. Прежде всего согласуется перечень операций, в выполнении которых заин-

===131

только для ознакомления

тересовано предприятие. Банк по мере возможности изучает структуру финансовых взаимоотношений на предприятии. Это делается для того, чтобы оптимизировать финансовые потоки и взаимно адаптировать технологии и схемы осуществления расчетов, имеющиеся в арсенале банка, со схемами и приемами, применяемыми на предприятии. Согласуется документооборот, по возможности формируется компьютерная поддержка разрабатываемой технологии. Это все работа финансовых, юридических и технических служб обеих сторон, в значительной степени — их бухгалтерий.

Параллельно соответствующие службы согласовывают вопрос о том, в каких помещениях будет располагаться дополнительный офис, и готовят необходимую техническую документацию для строительных и иных подразделений по доработке уже имеющихся или возведению новых помещений. На этом этапе серьезнейшее внимание необходимо уделить проектированию, строительству и оборудованию кассового узла, его соответствию требованиям Положения ЦБР от 25.03.1997 г. № 56.

Нужно учитывать, что в дальнейшем, на этапе регистрации, помещения пройдут проверку Государственной противопожарной службы, Управления эмиссионно-кассовой работы территориального ГУ ЦБ, сертификацию уполномоченного органа РосТеста на пуле- и взломостой-кость. Кроме того, все производимые перепланировки должны быть согласованы с Бюро технической инвентаризации (БТИ) и внесены в их соответствующие документы. Таким образом, целесообразно еще на этапе проектирования согласовать все существенные параметры планировки и оборудования помещений с вышеназванными органами.

Попутно, как уже было сказано, подбираются кадры для нового подразделения. Это весьма тонкая и ответственная работа. И если от конечных исполнителей обычно требуется выполнение стандартного набора операций, то в отношении руководящего состава требования несколько специфичны. Прежде всего, руководство банка должно четко представлять себе:

- что нужно клиенту, на базе которого открывается дополнительный офис банка;
- что хочет сам банк получить от нового подразделения.

На основе этих двух положений должны быть сформулированы стратегические задачи дополнительного офиса, на основании которых определяются пути и способы их решения. Только после этого становится понятно, какие требования к руководителю дополнительного офиса должны быть предъявлены, вплоть до его психологического портрета.

Кроме того, исходя из сформулированных задач и путей их решения, определяется списочный состав должностей в новом подразделе-

нии. Постепенно выясняется, какие нужны специалисты, сколько их должно быть и по какому графику им предстоит работать. Появляется возможность (исходя из экономического обоснования) определить размер заработной платы сотрудников. Таким образом, есть все данные для отборочного собеседования с кандидатами - круг их обязанностей, график работы, оплата труда.

В это же время юридические службы предприятия и банка ведут согласование и проработку договорной базы (договоры аренды и операционно-кассового обслуживания на территории предприятия), а также подбор всех необходимых сопутствующих документов.

Подготовив все вышеперечисленные документы, банк направляет в территориальное учреждение ЦБР, осуществляющее надзор за деятельностью кредитной организации, и территориальное учреждение Банка России по месту открытия дополнительного офиса уведомление об открытии своего дополнительного офиса, составленное по требуемой форме. Но работать не начинает. Если, например, предполагается, что в дополнительном офисе имеется касса, то банк дожидается проверки из Управления эмиссионно-кассовой работы, Получив положительное заключение этого управления и уведомление о внесении в реестр дополнительных офисов, можно фактически начинать работу.

Ликвидация удаленных подразделений, если их деятельность не отягощена какими-либо проблемами головного банка или самого этого подразделения, осуществляется намного проще.

Достаточно известить территориальное управление Банка России о закрытии подразделения в течение трех рабочих дней со дня ликвидации, для чего необходимо направить территориальному учреждению Банка России, осуществляющему надзор за деятельностью кредитной организации, и территориальному учреждению Банка России по местонахождению удаленного подразделения уведомления по установленной форме.

Следует иметь в виду, что новые удаленные подразделения банков организуются и по другим схемам.

Дополнительные офисы и филиалы могут открываться не на базе какого-либо предприятия, а по территориальному признаку - в новом месте, новом регионе. И располагаться они могут отдельно от конкретного клиента.

Для работы такого подразделения реконструируются имеющиеся здания и сооружения или осуществляется специальное строительство.

Одним из наиболее распространенных путей следует считать покупку одним банком другого или их слияние. При этом купленный банк, как правило, становится филиалом или дополнительным офисом банка-покупателя. Под управление банка-покупателя может переходить

===133

только для ознакомления

также банк с целой филиальной сетью. Так, в середине 1990-х гг. произошло слияние «Столичного банка сбережений» с Агропромбанком. Новое общее имя - «СБС-Агро» - фактически отражало объединение двух банков, но реально произошла покупка долгов Агропромбанка. «Столичный банк сбережений» (СБС) приобрел банк с мощной инфраструктурой и разветвленной филиальной сетью, в особенности интересной для него потому, что сам СБС имел филиалы и отделения в Москве и практически не имел ничего в российских регионах, где как раз и были разбросаны филиалы Агропромбанка. Освободившись теми или иными способами от части долгов Агропромбанка, СБС получил в свое распоряжение хоть и проблемный, но зато перспективный региональный рынок. В этом смысле новый банк на тот период стал в какой-то степени конкурентом Сбербанку России.

Чаще банк-покупатель приобретает более мелкий и слабый банк, полностью отказывается от его долгов, но старается сохранить все активы и клиентскую базу этого поглощаемого банка, которому уготована роль филиала в лучшем случае.

Однако сам факт покупки одного банка другим не делает купленный банк филиалом автоматически. Необходимо закрепить новый статус юридически. Требуется дальнейшие технические действия - сертификация, заключение договоров, регистрация во всех необходимых органах, включая Центральный банк России, т.е. такие же действия, как и при самостоятельном открытии нового удаленного подразделения.

3.6. Примерная структура управления удаленных подразделений. Виды деятельности удаленных подразделений

Структура любого подразделения, в том числе удаленного, всегда диктуется кругом решаемых этим подразделением задач, а также объемом производимых операций. Второе, скорее, диктует численный, а не должностной состав работников.

Еще на этапе подготовки к открытию удаленного подразделения начинает выкристаллизовываться его штатное расписание. Подбираются кандидатуры на предполагаемые должности, проверяется профессиональная пригодность кандидатов. Особое внимание следует уделять претендентам на руководящие посты, в первую очередь - заведующим (или директорам) подразделения в целом. Уровень компетенции, работоспособности в сочетании с соответствующим имиджем во многом опреде-

ляют потенциал подразделения, в особенности на первом, самом трудном, этапе.

Допустим, небольшой обменный пункт может иметь в штате одного кассира (или несколько, если работа сменная) и одного координатора, который окажется один на несколько обменных пунктов и будет числиться в штате лишь одного из них или даже в головном подразделении кредитной организации.

Штатный состав операционной кассы предполагает наличие должности заведующего кассой. Подчас этим дело и ограничивается, но может быть еще и штат кассиров и даже бухгалтеров или экономистов, если круг задач и объем операций предполагает интенсивный документооборот. Должность эта еще называется «контролер».

Когда речь заходит о дополнительном офисе или отделении коммерческого банка, структура может быть очень широкой. На практике она редко превышает количественный состав головного офиса, хотя никаких ограничений в этом направлении нет. Обслуживание клиентов по безналичному обороту, трастовые соглашения с клиентами — все это предполагает специализацию и разбивку на отделы. В дополнительном офисе уже может возникать и операционный отдел, и отдел ценных бумаг, а также могут иметь место и кредитный, и валютный отделы, если это предусмотрено положением о конкретном удаленном подразделении.

Структура дополнительного офиса банка представлена на схеме 3.6.

Конкретный численный состав любой из исполнительских должностей обуславливается в каждом отдельном случае количеством операций, нагрузкой на определенном участке работы.

Управление удаленным подразделением как таковым в отдельности -еще не вся задача по управлению. Необходима также общая координация и управление удаленными подразделениями как цельной структурой. Сюда включается и задача поддержания валютной позиции в случае наличия большого числа пунктов обмена валют. Сюда же относится и вопрос организации инкассации. Значительное количество удаленных касс, подкрепление их денежной наличностью утром и сбор выручки по вечерам, возможные операции по переброске средств в течение дня - все это ставит перед службой инкассации банка обыкновенную транспортную задачу.

Как уже было сказано выше, круг конкретных операций, осуществляемых в удаленных подразделениях коммерческих банков, определяется задачами, которые ставит перед собой банк. Исходя из выдвинутой задачи, соответствующие специалисты банка выбирают, какой статус должно иметь конкретное удаленное подразделение, и приступа-

===135

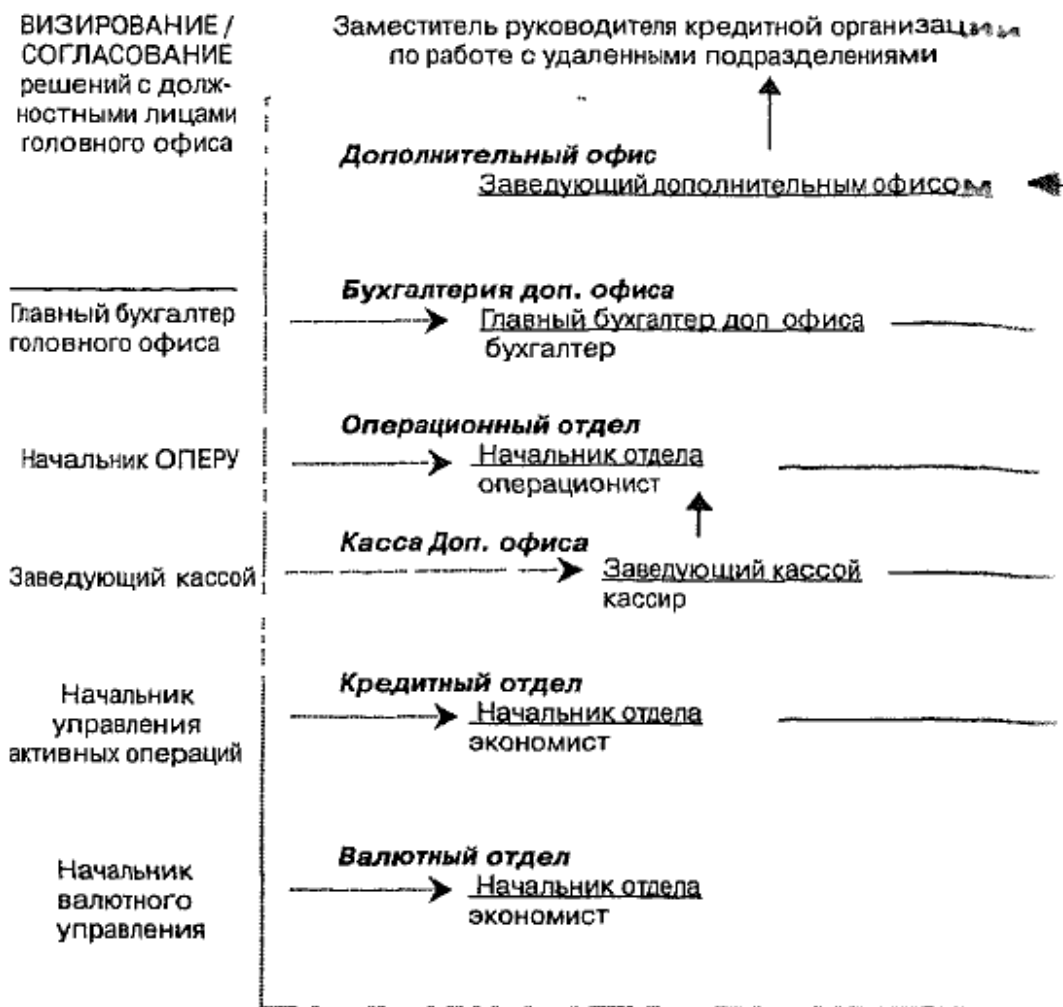

Условные обозначения:

→ — прямое непосредственное подчинение

- - - - - → — согласование решений

[] — дополнительный офис банка

Схема 3.6 Структура управления дополнительного офиса банка

==136

только для ознакомления

ВЫВОДЫ

Банк—посредник в сфере денежного обращения. Он перемещает денежные средства от продавцов к покупателям, осуществляя при этом обмен долговых обязательств на долговые требования с фиксированной суммой долга.

Банк — кредитная организация, которая имеет исключительное право проводить следующие банковские операции: привлечение во вклады, размещение указанных средств от своего имени и за свой счет на условиях возвратности, платности и срочности, а также открытие и ведение банковских счетов физических и юридических лиц.

В России банки могут создаваться на основе любой формы собственности.

По способу формирования уставного капитала банки делятся на акционерные (открытого или закрытого типа) и паевые.

Организационное устройство коммерческих банков соответствует общепринятой схеме управления акционерным обществом.

Коммерческий банк работает в пределах реально имеющихся ресурсов в условиях рыночных отношений с клиентами. Функционировать в пределах реально привлеченных ресурсов, обеспечивая при этом поддержание своей ликвидности, банк может только в том случае, если обладает высокой степенью экономической самостоятельности при полной хозяйственной ответственности за результаты деятельности (при условии ее регулирования косвенными экономическими методами). Весь риск от своих операций банк берет на себя.

Государство определяет «правила игры» для коммерческих банков, но не может отдавать им приказов.

Порядок открытия, регистрации и ликвидации коммерческих банков на территории РФ определен законом «О банках и банковской деятельности в РСФСР», в соответствии с которым действует лицензионный порядок осуществления банковской деятельности. Все операции банков могут производиться только на основании специальной лицензии ЦБР, В лицензии указываются сроки ее действия, условия их продления, возможность внесения в нее поправок или ее аннулирования. В особом порядке выдаются лицензии на открытие на территории РФ банков с привлечением иностранных инвестиций в их уставный капитал.

Уставный капитал банков формируется путем выпуска и реализации акций. Акционерные банки могут выпускать обыкновенные и привилегированные акции, Владелец акций имеет право на часть полученной бан-

ком прибыли — дивиденды. В случае ликвидации эмитента владелец акций имеет право на часть имущества эмитента, оставшегося после удовлетворения требований кредиторов и владельцев привилегированных акций, в объеме, пропорциональном доле имеющихся у него акций в уставном капитале банка.

Владелец акции имеет право голоса на общем собрании акционеров, участия в выборах органов управления и ревизионной комиссии.

Порядок выпуска акций банка, создаваемого при разделении или выделении банка, а также порядок и условия конвертации акций реорганизуемого банка, формирующегося путем разделения, определяется советом директоров (наблюдательным советом) реорганизуемого банка и утверждается его общим собранием.

Оплата акций банка при его учреждении производится его учредителями по номинальной стоимости.

Увеличение уставного капитала банка может осуществляться за счет повышения номинальной стоимости уже размещенных акций или размещения дополнительных акций. Решение об этом принимается общим собранием акционеров банка.

Выпуск акций для увеличения уставного капитала акционерного банка может осуществляться лишь после полной оплаты акционерами всех ранее выпущенных банком акций.

Регистрация выпуска акций должна сопровождаться проспектом эмиссии при условии: либо число акционеров больше 500, либо общий объем эмиссии превышает 50 тыс. минимальных размеров оплаты труда.

К исключительной компетенции общего собрания акционеров отнесено утверждение итогов эмиссии.

Проспект эмиссии формируется из трех разделов.

В первом разделе приводится информация о банке — эмитенте акций, о составе его крупных акционеров, о долях их участия в уставном капитале банка.

Второй раздел содержит сведения о финансовом состоянии банка-эмитента.

В третьем разделе излагаются данные об уже выпущенных ценных бумагах, и приводится полная характеристика вновь выпускаемых акций.

Проспект эмиссии подписывается председателем правления и главным бухгалтером банка. При преобразовании ранее созданного банка из паевого в акционерный или при повторном выпуске акций проспект эмиссии должен быть заверен независимой аудиторской фирмой.

Регистрационные документы первого выпуска акций банка представляются в регистрирующий орган одновременно с подачей в Банк России других документов, необходимых для государственной реги-

страции самого банка. Регистрация акций банка происходит после его регистрации как юридического лица.

Прекращение деятельности банка осуществляется в результате его реорганизации или ликвидации — как в добровольном, так и в принудительном порядке. Реорганизация может означать слияние, присоединение, разделение, выделение и преобразование. При реорганизации банка права и обязанности переходят к правопреемникам. Добровольная ликвидация может быть осуществлена только по решению собрания акционеров при условии платежеспособности банка по его обязательствам.

Принудительная ликвидация проводится по решению ЦБ РФ об отзыве лицензии в случаях, предусмотренных Законом «О несостоятельности (банкротстве) кредитных организаций».

Банковской системе нужны всякие банки - крупные, средние, малые. Что же касается конкретного банка, то он в каждый период своего развития проходит все стадии. При сравнении достоинств и недостатков крупных и малых банков очевидно, что те и другие обладают характерными «плюсами» и «минусами», и, следовательно, банковской системе и экономике в целом необходимы все виды банков. При этом теоретический анализ и реальная банковская практика подтверждают тот факт, что средние банки практически реализуют в своей деятельности почти все преимущества крупных и мелких банков и одновременно свободны от основных недостатков тех и других.

Банковские кризисы в России продемонстрировали, что большой размер банка совсем не является гарантией его стабильности, и что именно средние банки при прочих равных условиях наиболее приспособлены к выживанию в эпоху финансовых катаклизмов.

У всех достаточно серьезных коммерческих банков возникает проблема расширения сферы деятельности, в том числе путем создания разного вида удаленных подразделений.

Открытие новых подразделений банка, удаленных на то или иное расстояние от центрального (или головного) офиса, есть проявление территориальной экспансии, разные задачи которой можно решать путем формирования банком сети своих подразделений, адаптированных по кругу операций к каждому конкретному случаю и вынесенных из головного офиса непосредственно к потребителям предлагаемых банковских услуг. Правовая база для такой деятельности.

В настоящее время коммерческие банки могут иметь следующие подразделения, расположенные вне головного офиса: пункты обмена валюты, операционные кассы вне кассового узла банка, дополнительные офисы, филиалы, представительства. Первые три структуры являются

внутренними структурными подразделениями коммерческого банка, расположенными вне его головного офиса. Две последние — обособленные подразделения коммерческого банка.

Все эти подразделения различаются как по кругу допускаемых к осуществлению операций, так и по требованиям к ним самим и к банкам, их открывающим. Расширяя клиентскую базу, борясь за привлеченные средства, банки изобретают все новые способы максимального упрощения и одновременного повышения комфортности пользования клиентом своим счетом.

Открытие и регистрация как подразделений банка, так и самих кредитных организаций, регламентируется Инструкцией ЦБР от 23.07.1998 г. № 75-И «О порядке применения федеральных законов, регламентирующих процедуру регистрации кредитных организаций и лицензирования банковской деятельности» (с изменениями от 18.05., 24.06., 28.06.1999 г.).

Открытие любого удаленного подразделения начинается с оценки складывающейся обстановки на том или ином направлении работы кредитной организации, после того как руководство банка определит что нужно клиенту, на базе которого открывается дополнительный офис банка, и что хочет сам банк получить от нового подразделения.

На основе этих двух положений формулируются стратегические задачи дополнительного офиса, на основании которых определяются пути и способы их решения.

Подготовив все документы, банк направляет их в территориальное учреждение ЦБР, которое осуществляет надзор за деятельностью кредитной организации, и территориальное учреждение Банка России по месту открытия дополнительного офиса, уведомления, составленные согласно предписанной форме, об открытии своего дополнительного офиса. Получив положительное заключение этого управления и уведомление о внесении в реестр дополнительных офисов, можно фактически начинать работу.

Ликвидация удаленных подразделений, если их деятельность неотягощена какими-либо проблемами головного банка или самого этого подразделения, осуществляется намного проще. Достаточно уведомить территориальное управление Банка России о закрытии подразделения в течение трех рабочих дней с даты ликвидации, для чего необходимо направить территориальному учреждению Банка России, осуществляющему надзор за деятельностью кредитной организации, и территориальному учреждению Банка России по местонахождению удаленного подразделения уведомления по установленной форме.

Расширение сети удаленных подразделений банка, применение и развитие им технологий по удаленному управлению счетами — неизбежный путь развития и роста в том случае, если банк ставит перед собой задачу активного продвижения на рынке банковских услуг.

Вопросы для повторения

1. Какие операции, вытекающие из его сущности, преимущественно должен выполнять банк?
2. Коммерческие банки создают деньги, предоставляя кредиты. Как они могут это делать и почему, как правило, деньги не создаются в результате кредитной деятельности других организаций или частных лиц?
- 3- Какие основные документы регламентируют создание и работу коммерческих банков?
4. Почему организационная структура банка зависит от вида, объемов и территориального расположения коммерческого банка?
- 5- В чем выражается экономическая самостоятельность банка?
6. Опишите состав и содержание проспекта эмиссии.
7. Охарактеризуйте отличия в процедуре регистрации акций действующего и вновь создаваемого банков.
8. Какие причины принудительной ликвидации банка вам известны? 9- Кем принимается решение о добровольной ликвидации банка?
10. Перечислите причины, которые могут послужить основанием для отказа регистрации акций.
11. Перечислите причины, приводящие к организации в банках удаленных подразделений.
12. Какие пути формирования удаленных подразделений и в каких случаях вы можете предложить?
13. Опишите порядок открытия и регистрации удаленных подразделений коммерческих банков.
14. Какие виды удаленных подразделений банков вы знаете? 15- Изложите порядок ликвидации отделений банка.
16. В чем состоит сходство банка с предприятием и в чем различие?
17. В каких действиях банк ограничен до полной оплаты первичного уставного капитала?

ЧАСТЬ II. ДЕЯТЕЛЬНОСТЬ КОММЕРЧЕСКИХ БАНКОВ

ГЛАВА 1. КОММЕРЧЕСКИЙ БАНК И СИСТЕМА ДЕНЕЖНЫХ РАСЧЕТОВ

1.1. Система денежных расчетов и платежный механизм. Система межбанковских расчетов

Все хозяйственные сделки обязательно завершаются денежными расчетами, которые могут принимать как наличную, так и безналичную формы. Безналичные расчеты — это денежные расчеты, выполняемые путем записей по счетам в банках, при которых деньги списываются со счета плательщика и зачисляются на счет получателя. Безналичные расчеты осуществляются на основе совокупности принципов их организации, форм и способов расчетов и связанного с ними документооборота.

Безналичный денежный оборот включает в себя расчеты между:

- предприятиями, учреждениями, организациями разных форм собственности, имеющими счета в кредитных организациях;
- юридическими и физическими лицами, банками по получению и возврату кредита;
- юридическими лицами и населением по выплате заработной платы, доходов по ценным бумагам;
- физическими и юридическими лицами с казной государства по оплате налогов, сборов и других обязательных платежей, а также по получению бюджетных средств.

Система безналичных расчетов состоит из взаимосвязанных элементов (см. схему 1.1).

Основу ее составляют банковские счета предприятий и других клиентов), а также расчетно-денежная документация.

Ускорение процесса реализации продукции и оборачиваемости оборотных средств во многом зависит от рациональной организации расчетов.

Безналичные расчеты осуществляются по товарным и нетоварным операциям.

===145

только для ознакомления



Схема 1.1. Система безналичных расчетов

Расчеты по товарным операциям — это расчеты за отгружаемую предприятиями продукцию, которые сопровождаются движением платежных документов и денег.

Расчеты по нетоварным операциям — это расчеты с финансовой системой по уплате процентов за кредит и комиссионных с вышестоящими и прочими организациями.

Расчетные операции различаются по способу платежа, в котором отражаются характер его источника и форма движения.

Применяются следующие способы платежа:

- перечисление денежных средств с расчетных (других) счетов плательщиков на счета получателей;
- зачет взаимных требований плательщиков и получателей (клиринг) с перечислением на соответствующие счета участников зачета лишь незачетной суммы;
- гарантированный платеж получателю, который может осуществляться банком из средств специально созданного депозита плательщика (в некоторых случаях банк может и не создавать такой депозит).

Виды платежа следующие: полной суммой, частями, а также по сальдо взаимных требований.

Принципы организации расчетов:

I принцип: безналичные расчеты реализуются по банковским счетам, которые открываются клиентам, как физическим, так и юридическим лицам для хранения и перевода средств;

II принцип: платежи со счетов должны осуществляться банками по распоряжению их владельцев в порядке установленной ими очередности платежей и в пределах остатка средств на счете;

III принцип: свобода выбора субъектами рынка форм безналичных расчетов и закрепления их в хозяйственных договорах при невмешательстве банков; IV принцип: срочность платежа, Срочный платеж может осуществляться: до начала торговой операции; немедленно или через определенный срок после совершения торговой операции; в соответствии со сроками по договору.

Досрочный платеж — выполнение денежных обязательств до истечения оговоренного договором срока. Отсроченный платеж — это когда при невозможности погасить денежное обязательство в намеченный период первоначальный срок продлевается. Платеж считается просроченным при отсутствии средств у плательщика и невозможности получения кредита при наступлении срока платежа;

V принцип: обеспеченность платежа. Предполагает наличие у плательщика или у его гаранта ликвидных средств для погашения обязательств перед получателем денежных средств.

Согласно нормативным актам предприятиям дано право без ограничений открывать в банках счета различных видов, которые предусмотрены действующим законодательством.

Счет—это инструмент, позволяющий фиксировать движение денежных средств. Он используется при ведении бухгалтерского учета и отчетности.

Счета различаются по их назначению, по валюте учета, по субъектному составу их владельцев, по объему осуществляемых операций и другим признакам.

В соответствии с характером деятельности клиента, его правовым статусом и правоспособностью банки вправе открывать расчетные, текущие, бюджетные, депозитные, аккредитивные, ссудные, валютные и иные счета. Для расчетных операций используются разнообразные типы счетов. Среди них для обслуживания основной деятельности выделяется расчетный счет. Расчетный счет является основным счетом предприятия и открывается в порядке, установленном законодательством РФ, для ведения расчетно-денежных операций по его деятельности.

Операции по расчетному счету предприятия показывают изменения его долговых требований и обязательств. Расчетные счета предназначаются и используются для зачисления выручки от реализации продукции (работ, услуг), учета своих доходов от внереализационных операций, сумм полученных кредитов и иных поступлений. С расчетных счетов осуществляются: расчеты с поставщиками, с бюджетами (по налогам и приравненным к ним платежам), с рабочими и служащими (по оплате труда),

банками (по полученным кредитам и процентам по ним); платежи по решениям судов и других органов (имеющих право принимать решение о взыскании средств со счетов предприятий в беспорядном порядке) и др. Остаток расчетного счета показывает величину свободных денежных средств, которыми располагает его владелец. Банк выдает клиенту выписки по счету по мере совершения операций.

Предприятиям, которые имеют отдельные нехозрасчетные подразделения (магазины, склады, филиалы и представительства коммерческих организаций), расположенные в разных местах и осуществляющие все или часть функций предприятия (что должно быть указано в учредительных документах создавшего их юридического лица или в решении о создании филиалов юридическим лицом), по ходатайству владельца основного счета могут быть открыты субрасчетные счета. Субрасчетные счета могут быть открыты и на имя самого юридического лица. Субрасчетные счета открываются по месту нахождения филиалов (отделений) и представительств в таком же порядке, как открывается расчетный счет. Операции по таким счетам ограничены и проводятся, как правило, по разрешению головной организации в соответствии с конкретным перечнем операций, который она устанавливает согласно требованиям действующего законодательства.

Субрасчетные счета предназначаются для расчетов с поставщиками и покупателями за товарно-материальные ценности и оказанные услуги, а также для зачисления платежей покупателей, поступающих за отгруженные (отпущенные) товарно-материальные ценности и предоставленные услуги. Основное назначение этих счетов — аккумуляция поступающей выручки филиалов (отделений) и представительств юридического лица для последующего перечисления на расчетный счет юридического лица и производства расчетов. Выдача наличных денег с этих счетов, в том числе и на заработную плату, как правило, не предусматривается.

Обособленному структурному подразделению, состоящему на отдельном балансе, по ходатайству коммерческой организации может быть открыт самостоятельный расчетный счет в обслуживающем ее банке, Субрасчетный счет учитывается на тех же балансовых счетах, что и расчетные, — в зависимости от организационно-правовой формы предприятия.

В соответствии со ст. 90 ГК РФ и ст. 34 Закона «Об акционерных обществах» (№ 2-08ФЗ от 26.12.1995 г.) на момент регистрации общества с ограниченной ответственностью либо акционерного общества их уставный капитал должен быть оплачен учредителями в размере не менее 75%.

Согласно п. 1.1 Положения «О порядке государственной регистрации субъектов предпринимательской деятельности», утвержденного Указом Прези-

===148

дента № 1482 от 08.07.1994 г., в орган, осуществляющий государственную регистрацию юридических лиц, должен быть представлен документ, подтверждающий соответствующую оплату. Для зачисления учредителями денежных средств в уставный фонд на имя создаваемого юридического лица открывается временный (накопительный) счет в кредитной организации по месту государственной регистрации юридического лица.

Временные расчетные счета учитываются в зависимости от организационно-правовой формы юридического лица. Данный счет открывается на том же балансовом счете, что и по основной деятельности.

Согласно законодательству РФ текущие счета открываются юридическим лицам — резидентам, которые являются некоммерческими организациями. Традиционно такие счета открываются общественным организациям, учреждениям и организациям, состоящим на федеральном, республиканском или местном бюджете.

Текущие счета позволяют осуществлять расчетные операции в соответствии с целями деятельности, которые указаны в учредительных документах юридического лица, а также в случаях, предусмотренных законодательством Российской Федерации.

Текущие счета предназначаются для зачисления выручки от реализации продукции (работ, услуг), осуществления расчетов с поставщиками, бюджетами по налогам и приравненным к ним платежам, учета сумм полученных кредитов и иных поступлений, расчетов с рабочими и служащими по заработной плате и другим выплатам, включаемым в фонд потребления, а также для проведения платежей по решениям судов и прочих органов, имеющих право принимать решение о взыскании средств со счетов юридических лиц в бесспорном порядке и т.п.

Текущие счета могут открываться филиалам (отделениям) и представительствам юридических лиц, а также филиалам (отделениям) и представительствам при представлении ходатайства юридического лица. По текущим счетам могут проводиться расчетные операции, связанные с оплатой труда, административно-хозяйственными расходами и т.д.

Бюджетные счета открываются предприятиям, организациям и учреждениям, которым выделяются средства за счет бюджетов для целевого их использования.

Остатки неизрасходованных средств на бюджетном счете распорядителя бюджетных средств перечисляются его платежным документом на счет органа федерального казначейства.

Бюджетные счета распорядителей бюджетных средств открываются предприятиям, организациям и учреждениям, которым выделяются средства за счет федерального и местного бюджетов для целевого их использования.

===149

Текущие счета по внебюджетным средствам открываются предприятиям и организациям, которые финансируются через федеральный или местные бюджеты. Внебюджетными средствами являются средства, получаемые бюджетными учреждениями помимо ассигнований, выделяемых им из бюджета соответствующего уровня. В основном это средства, получаемые от реализации продукции, выполнения работ, оказания услуг или осуществления иной деятельности.

Банки имеют право открывать клиентам на определенный срок накопительные счета для зачисления средств. Расходование средств с этих счетов не допускается.

Средства с накопительных счетов по истечении срока перечисляются на оформленные в установленном порядке расчетные (текущие) счета клиентов. Накопительные счета не должны использоваться для задержки расчетов и нарушения действующей очередности платежей.

На счетах учета операций по расчетным (текущим) счетам клиентам могут открываться в установленном порядке отдельные лицевые счета для учета операций, которые предполагают использование средств на капитальные вложения и другие цели. Открытие этих счетов и совершение по ним операций производится на договорных условиях на том же балансовом счете, где учитываются операции по расчетным (текущим) счетам. При этом не должна нарушаться действующая очередность платежей. Средства на эти счета должны перечисляться с расчетных (текущих) счетов. Кредитные организации осуществляют контрольные функции в пределах, определенных договорами.

Если бюджетные средства выделяются на капитальные вложения, то эти операции совершаются в порядке, изложенном в рамках ведения операций с бюджетными средствами.

Рассмотрим порядок обозначения лицевых счетов. В обозначении счета текстом показываются следующие данные: цифровой номер лицевого счета; по кредитным счетам — цель, на которую выдан кредит, -текстом, номер кредитного договора, размер процентной ставки, срок погашения кредита, цифровое обозначение группы кредитного риска, по которой начисляется резерв на возможные потери по кредитам, другие данные по решению банка. На каждый показатель открывается отдельный лицевой счет. Структура лицевого счета представлена в табл. 1.1, в которой приведены распределение количества знаков по элементам счета.

Если семь знаков номера лицевого счета и четыре знака номера отделения излишни, то свободные знаки этих разрядов банками не используются.

Свободные знаки обозначаются нулями. Так, например, номер

Таблица 1.1

Структура нумерации лицевого счета

	Номер раздела	Номер счета первого порядка	Номер счета второго порядка	Код валюты или драгоценного металла	Защитный ключ	Номер филиала банка	Символ бюджетной отчетности	Номер лицевого счета
Счета по учету средств клиентов	x	xx	xx	xxx	x	xxxx		xxxxxxxx
Бюджетные счета	x	xx	xx	xxx	x	xxxx	xxx	xxxx
по учету кредитов	x	xx	xx	xxx	x	xxxx		xxxxxxxx

лицевого счета коммерческой организации, обслуживаемой в головном отделении банка, имеет следующий вид:

40702810K00210000XXX,

где «xxx» совпадают с тремя последними цифрами номера лицевого счета организации. Контрольный ключ введен для проверки правильности набора номера счета с целью уменьшения числа ошибочно отправленных платежей.

Предприятиям-нерезидентам для обслуживания их экспортно-импортных операций (кроме операций, связанных с осуществлением экспорта из Российской Федерации товаров, в отношении которых применяются нетарифные меры внешнеэкономического регулирования), а также для целей содержания в Российской Федерации их представительств, филиалов открываются рублевые счета типа «Т».

Расчеты по экспортно-импортным операциям могут производиться только со счетов типа «Т» нерезидентов, которые имеют право осуществлять предпринимательскую деятельность (деятельность, направленную на извлечение прибыли) в соответствии с их учредительными документами, документами об их регистрации, разрешениями, выданными российскими уполномоченными органами, и другими документами, определяющими их правоспособность.

Указанные счета открываются нерезидентами не более чем по одному счету типа «Т» для обслуживания каждого представительства или филиала предприятия, учреждения, организации-нерезидента, представительства банка-нерезидента, официального представительства, находящихся на территории Российской Федерации. Для реализации инвестиционной деятельности в нашей стране (в том числе приватизационных сделок) нерезиденты открывают специальные рублевые счета типа «И»

===151

в уполномоченных банках Российской Федерации. Все инвестиции и реинвестиции на территории РФ в рублях, а также покупка иностранной валюты за рубли в связи с репатриацией доходов, полученных в результате инвестиционной деятельности на территории Российской Федерации, должны осуществляться нерезидентами с рублевых счетов типа «И» за исключением оплаты долей участия в уставном капитале кредитной организации-резидента банками-нерезидентами. Рублевые счета типа «И» могут открываться на имя нерезидентов - предприятий, учреждений, организаций; банков и иных кредитных учреждений; международных межправительственных организаций; физических лиц. В России па имя одного нерезидента может быть открыт только один рублевый счет типа «И» в одном из уполномоченных банков.

Счета типа «С» могут быть открыты нерезидентам — юридическим лицам, в том числе не имеющим на территории Российской Федерации филиала или представительства, а также нерезидентам — физическим лицам, которые, помимо прочего, не являются индивидуальными предпринимателями. Счета типа «С» имеют право открывать и обслуживать только уполномоченные банки, получившие разрешение Банка России на открытие и ведение специальных счетов типа «О, которое выдается по определенной форме. Счета типа «С» в валюте Российской Федерации подразделяются на счета типа «С» (конверсионные) и счета типа «С» (инвестиционные).

На имя одного нерезидента в одном уполномоченном банке может быть открыт только один счет типа «С» (конверсионный), один счет типа «С*- (инвестиционный).

Нерезиденты вправе иметь счета типа «С» более чем в одном уполномоченном банке. Счет типа «С» (конверсионный) предназначен для осуществления сделок по покупке и продаже нерезидентом иностранной валюты за валюту Российской Федерации. Счет типа «С» (инвестиционный) предназначен для проведения нерезидентом операций с ценными бумагами. Для осуществления обязательной продажи части валютной выручки резидентам в уполномоченном банке параллельно открываются транзитный и текущий валютные счета. Валютная выручка в полном объеме поступает на транзитный валютный счет, о чем уполномоченный банк не позднее следующего дня извещает владельца счета, который, в свою очередь, в течение семи дней должен дать поручение уполномоченному банку на ее продажу. После получения указанного извещения предприятие дает поручение уполномоченному банку на обязательную продажу валюты и одновременное перечисление оставшейся части валютной выручки на свой текущий валютный счет. Уполномоченный банк, выполняя по-

ручение клиента, не позднее следующего рабочего дня после его получения депонирует 50% валютной выручки на свой отдельный лицевой счет «Средства в иностранной валюте для обязательной продажи на валютном рынке», и осуществляет ее продажу в течение семи рабочих дней от даты зачисления на указанный лицевой счет (включая день зачисления). По поручению предприятий уполномоченные банки продают средства в иностранной валюте: другому предприятию; на межбанковском валютном рынке (напрямую уполномоченному банку или через валютную биржу); Банку России.

Инструкция ЦБР № 93-И от 12.10.2000 г. «О порядке открытия уполномоченными банками банковских счетов нерезидентов в валюте Российской Федерации и проведения операций по этим счетам», а также последовавшее за ней указание № 922-У от 22.02.2001 г. «О внесении изменений и дополнений в Правила ведения бухгалтерского учета в кредитных организациях, расположенных на территории Российской Федерации» от 18 июня 1997 года № 61 определяют перечень возможных операций по счетам нерезидентов, а также правила их бухгалтерского отражения. В отличие от инструкции № 16 от 16.07.1993 г. «О порядке открытия и ведения уполномоченными банками счетов нерезидентов в валюте Российской Федерации», которая действовала до сих пор, инструкция № 93-И не ограничивает количества счетов, одновременно открываемых нерезиденту.

Для учета операций нерезидентов в валюте Российской Федерации предусмотрено открытие отдельных аналитических счетов на новых синтетических счетах второго порядка, которые вводятся в План счетов согласно указанию № 922-У:

30122 — «Корреспондентские счета банков-нерезидентов в валюте Российской Федерации — счета типа «К» (конвертируемые)»;

30123 — «Корреспондентские счета банков-нерезидентов в валюте Российской Федерации — счета типа «Н» (неконвертируемые)»;

40813 — «Физические лица — нерезиденты — счета типа «Ф»;

40814 — «Юридические и физические лица - нерезиденты — счета типа «К»;

40815 — «Юридические и физические лица — нерезиденты — счета типа «Н».

Таким образом, тип счета («Ф», «К» или «Н») зависит от синтетического счета и очерчивает круг доступных по счету операций.

Каждое предприятие может открыть в банке только один основной счет: расчетный или текущий. Владелец расчетного счета имеет полную экономическую и юридическую независимость. Открытие расчетного

счета после представления всего необходимого комплекта документов сопровождается заключением договора о расчетно-кассовом обслуживании. Согласно договору банк берет на себя обязательства по проведению расчетов, обеспечению сохранности средств и их возврату, а также конфиденциальности информации о хозяйственной деятельности клиента, а клиент несет ответственность за достоверность документов по проведению операций по счетам.

Банк заключает договор банковского счета с клиентом, который обратился с просьбой открыть счет на условиях, объявленных банком для счетов данного вида (при этом вышеупомянутые условия отвечают требованиям, предусмотренным законом, а также установленным в соответствии с ним банковским правилам). Банк не вправе отказать в открытии счета, поскольку совершение соответствующих операций по нему предусмотрено законом, учредительными документами банка и выданным ему разрешением (лицензией), за исключением тех случаев, когда такой отказ банк мотивирует невозможностью принять клиента на обслуживание в данный момент либо этот отказ допускается законом или иными правовыми актами. Заключив договор банковского счета, банк, гарантируя право клиента беспрепятственно распоряжаться денежными средствами, имеющимися на его счете, сам может использовать эти средства как свои ресурсы. Банк не вправе определять и контролировать направления расходования денежных средств клиента и устанавливать другие (не предусмотренные законом или договором банковского счета) ограничения его права распоряжаться этими средствами по своему усмотрению за исключением счетов бюджетов различных уровней, режимы которых установлены отдельными нормативными актами (п. 1, п. 2, п. 3 ст. 845 ГК РФ).

Большинство банковских услуг (начиная с простых рублевых переводов по платежным поручениям и заканчивая расчетами с использованием аккредитивов и сделками привлечения/размещения) включают в себя этап перевода безналичных средств между кредитными учреждениями. Эти переводы осуществляются через специальные счета, которые называются корреспондентскими. Корреспондентские счета могут быть открыты коммерческим банком (или для коммерческого банка) в рамках той или иной системы расчетов.

В настоящее время в российской банковской системе действуют несколько типов корреспондентских счетов. Это, прежде всего, корсчета, открытые в Центральном банке Российской Федерации. Любой банк также имеет возможность открыть корсчет в Сбергательном банке РФ, который обладает своей расчетной системой. Еще одной возможностью следует считать установление прямых корреспондентских отношений

между банками или открытие корсчетов в различных клиринговых палатах или банках. Помимо этого, несомненно, важную роль для каждого многофилиального банка играют расчеты между филиалами через корреспондентские счета, открытые в головном банке.

Основной проблемой, которая возникает, когда банк определяет свою политику, становится поиск оптимального выбора возможных вариантов открытия корреспондентских счетов. Установление тех или иных схем корреспондентских отношений требует от банка оценки и всестороннего анализа спектра операций, которые предполагается осуществлять через каждый корреспондентский счет, стоимости этих операций и их доходности. Вся совокупность схем корреспондентских отношений в России называется национальной платежной системой финансовых расчетов. Сюда же, как составная часть национальной платежной системы относятся и международные расчеты с применением корреспондентских счетов, открытых в иностранных банках (или иностранным банкам). Вся система межбанковских расчетов основана на двух типах корреспондентских счетов — ЛОРО и НОСТРО.

Корреспондентский счет ЛОРО — корреспондентский счет, открываемый банком-корреспондентом¹ банку-респонденту², по которому банк-корреспондент осуществляет операции по перечислению и зачислению средств в соответствии с действующим законодательством и договором. Он же является корреспондентским счетом НОСТРО в банке-респонденте. Счет ЛОРО является пассивным счетом. Счет ЛОРО банк открывает своему банку-респонденту на своем балансе. Принято говорить, что «для банка открыт счет ЛОРО в <расчетном банке>».

Счет НОСТРО является активным счетом, т.е. на нем отражаются средства банка, открывшего этот счет в другом банке. Счет НОСТРО открывается банку в рамках какой-либо расчетной системы. Частным случаем расчетной системы может служить установление прямых корреспондентских отношений. Принято говорить, что «банк имеет счет НОСТРО в <расчетном банке>».

Счета ЛОРО и НОСТРО зеркально отражают друг друга. Остаток и обороты по счету НОСТРО выверяются на основании выписки по счету ЛОРО.

+++1 Банк-корреспондент — кредитная организация (филиал), открывшая корреспондентский счет (счет ЛОРО) другой кредитной организации (филиалу, банку-респонденту) и выполняющая по этому счету операции, предусмотренные договором между ними.

2 Банк-респондент — кредитная организация (филиал), открывшая корреспондентский счет в другой кредитной организации (филиале) и являющаяся его распорядителем.

Например, рассмотрим процесс открытия корреспондентского счета коммерческого банка в ЦБ РФ. В балансе коммерческого банка это будет лицевой счет, открытый на балансовом счете 30102. Этот счет называется счетом НОСТРО. В балансе коммерческого банка он является активным. Соответствующий ему зеркальный счет ЛОРО открывается на балансе ЦБ РФ (РКЦ). Данный счет пассивный и он открывается на балансовом счете 30101.

Механизм взаимодействия счетов ЛОРО и НОСТРО изображен на схеме 1.2.



Схема 1.2. Счета ЛОРО и НОСТРО

Основным инструментом для совершения безналичных платежей в Российской Федерации является система валовых расчетов Банка России. Согласно ей на территории нашей страны расчеты между учреждениями коммерческих, кооперативных банков и другими кредитными учреждениями (далее учреждения банков) производятся расчетно-кассовыми центрами Центрального банка Российской Федерации (РКЦ), организованными в местах нахождения учреждений банков. В зависимости от условий связи и наличия учреждений банков могут организовываться межрайонные РКЦ.

Для осуществления расчетов каждому учреждению банка в РКЦ открывается корреспондентский счет на соответствующем балансовом счете № 30101 «Корреспондентские счета кредитных организаций в Банке России» — коммерческим, кооперативным и другим кредитным учреждениям; учреждениям Сберегательного банка РФ; учреждениям Внешэкономбанка России. Для открытия корреспондентского счета в РКЦ заключается договор о корреспондентских отношениях и представляется заявление учреждения банка, образцы подписей и оттиска печати.

Порядок взаимоотношений по осуществлению расчетов регулируется Положением ЦБ «О безналичных расчетах в Российской Федерации» от 12 апреля 2001 г. № 2-П и договором о корреспондентских отношениях. Тарифная полишка ЦБ РФ направлена на внедрение клиентами электронных платежей. Самые низкие тарифы установлены по электронным платежам, самые высокие - по платежам на бумажной основе.

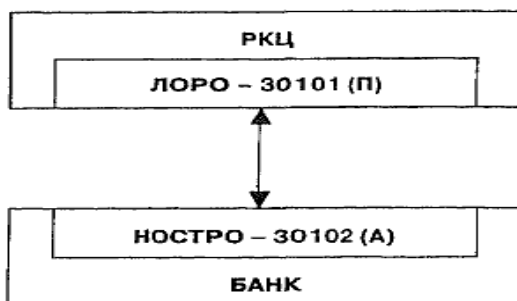
Для внедрения электронных межбанковских расчетов Банк России в 1993 г. обследовал структуру платежного оборота более чем в 90% регионов страны. Было установлено, что основная масса по сумме приходится на крупные платежи свыше 100 млн. неденоминированных рублей. Все платежи, крупные и мелкие по количеству и сумме, чаще всего совершаются внутри регионов. Данный факт послужил основанием для первоочередного введения внутрирегиональных электронных расчетов по крупным платежам, а затем и межрегиональных электронных расчетов. С середины 1990-х гг. Центральный банк России начал электронные расчеты в порядке эксперимента, а затем в 1998 г. стал применять этот вид расчетов как основной.

Переход к электронному обмену полноформатными расчетными документами без сопровождения на бумажных носителях между ЦБ РФ и кредитными организациями был осуществлен в московском регионе со второго квартала 1998 г. На данный момент в неполном формате допустимо обслуживание расчетных документов, не превышающих по сумме 5000 руб. Среди межбанковских расчетов, которые проводит ЦБ РФ, основную долю (до 80%) занимают внутрирегиональные платежи. Во многом это обусловлено собственными операциями банков, которые они активно практикуют, по купле-продаже валюты, краткосрочным межбанковским кредитам, банкнотным сделкам и сделкам по купле-продаже ценных бумаг. Прогрессивные технологии расчетных операций отрабатывались Банком России первоначально в московском регионе - главном финансовом центре страны, где сосредоточено 85% денежных средств государства и имеются достаточные телекоммуникационные и вычислительные ресурсы. С 1997 г. в Москве была внедрена многорейсовая обработка платежей учреждений Банка России, находящихся на обслуживании в межрегиональном центре автоматизации (МЦИ) при ЦБ РФ. Положение о многорейсовой обработке платежей в Московском регионе изложено в Указании ЦБ РФ от 11 июня 2002 г. № 1160-У.

Многорейсовая обработка платежей - порядок обработки электронных документов (ЭПД), при котором их прием, контроль и исполнение, обеспечивающее списание/зачисление средств по счетам, открытым в подразделениях расчетной сети Банка России. А также направление участникам многорейсовой обработки платежей (МОП) исполненных ЭПД, подтверждающих перевод средств, осуществляется по каждому плате-

===157

жу с учетом встречных платежей в дискретном режиме, т. е. в выделенные интервалы времени, называемые рейсами (см. табл. 1.2).

Многорейсовая обработка платежей проводится в течение дня в соответствии с регламентом обработки. Участники МОП оформляют электронными платежными документами сокращенного формата (ЭПД СФ) платежи независимо от суммы, совершаемые на основании платежных требований, инкассовых поручений, аккредитивов. Платежи независимо от суммы, совершаемые на основании платежных поручений, оформляются полноформатными электронными платежными документами (ЭПД ПФ), с учетом того, что учреждения ЦБ РФ оформляют ЭПД СФ платежи между клиентами одного учреждения Банка России в случае, когда оба клиента - плательщик и получатель - не являются участниками обмена электронными документами.

Доля платежей, совершенных электронным способом, к которым отнесены платежи, совершаемые с применением электронных платежных документов полного формата, независимо от способа передачи их в Банк России, а также с применением ЭПД СФ, переданных в ЦБ РФ по каналам связи или на магнитных носителях, составляет 81,6 % по количеству или 79 % по объему.

Таблица 1.2 График обработки рейсов

Номер рейса	Период приема пакетов ЭД	Период обработки ЭД	Время выдачи результата обработки
Первый	С 10.00 до 11.00	С 11.00 до 12.00	С 12.00
Второй	С 11.15 до 14.00	С 14.00 до 15.00	С 15.00
Третий	С 14.15 до 16.00	С 16.00 до 17.00	С 17.00
Четвертый	С 16.15 до 18.00	С 18.00 до 20.00	С 20.00
Пятый	С 19.00 до 21.00	С 21.00 до 22.00	С 22.00

По результатам обработки рейса МЦИ при ЦБ РФ формирует для каждого участника расчетов реестр проведенных платежей, Этот реестр содержит следующие обязательные реквизиты: входящий остаток по счету на начало рейса; платежи, зачисленные на счет; платежи, списанные со счета; исходящий остаток по счету на момент окончания обработки рейса. И далее — как справочная информация — задержанные платежи из-за отсутствия средств на счете, перечень не принятых платежей с указанием причин, суммы кредитов Банка России, перенесенных на счета просроченных ссуд, суммы депозитов, размещенных в Банке России и возвращенных им. Во всех рейсах платежи проводятся в пределах остатка по корсчету кредитной организации с учетом поступлений текущего дня; в после-

===158

днем рейсе ЦБ РФ в рамках установленных лимитов банку может быть предоставлен овернайт.

Платежи через корреспондентский счет осуществляются в пределах остатка на счете участника расчетов на момент проведения операции. Каждый платеж реализуется индивидуально и время его исполнения не зависит от местонахождения участников системы. Все платежи проводятся по счету немедленно после их поступления, т.е. являются безотзывными и окончательными. Как уже отмечалось выше, все платежи в рамках расчетной системы Центрального банка РФ подразделяются на:

- внутрирегиональные,
- межрегиональные,
- платежи с применением авизо.

Последний тип платежей используется для расчетов с теми регионами, которые еще не стали участниками электронных расчетов. Дело в том, что для подключения расчетно-кассового центра к системе электронных расчетов требуется специальное программно-аппаратное обеспечение.

Внутрирегиональные платежи — это платежи, осуществляемые в рамках одного ГРКЦ (головного расчетно-кассового центра) или в рамках одного региона. Межрегиональные платежи — это переводы средств в другие регионы (см. схему 1.3). Такое деление платежей обусловлено, прежде всего, различной технологией их обработки в РКЦ.



Схема 1.3. Внутрирегиональные и межрегиональные платежи

Как следствие, у этих платежей дифференцированная себестоимость и учреждения ЦБ взимают различные комиссии с внутрирегиональных и межрегиональных платежей. Для однозначной адресации платежей в рамках расчетной системы Центрального банка РФ каждый банк имеет свой собственный банковский идентификационный код (БИК). БИК выражается девятизначной цифрой. Он сменил шестизначный код

МФО, который существовал в России (СССР) начиная с 1930-х гг. и до середины 1990-х гг. БИК ЦБ РФ имеет следующую структуру:

С	С	Р	Р	Ц	Ц	Н	Н	Н
1	2	3	4	5	6	7	8	9

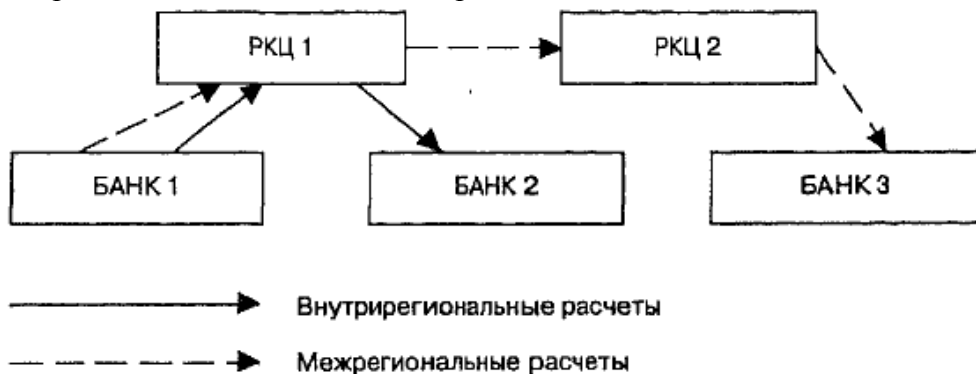
Здесь СС — код страны (для России — 04);

РР — это код региона (Москва — 45);

ЦЦ — два последних разряда условного номера учреждения Банка России;

ННН — номер кредитного учреждения. Он принимает значения: 000 — для районных и межрайонных РКЦ, 001 — для ГРКЦ, 002 — для других учреждений и подразделений ЦБ и от 201 до 999 — для кредитных организаций.

Благодаря приведенной кодификации БИК однозначно идентифицирует кредитное учреждение в рамках системы расчетов ЦБР.

В ближайших планах Центрального банка России стоит переход на систему расчетов в режиме реального времени.

Внутрибанковские расчеты осуществляются, минуя корсчета. Расчеты между РКЦ проводятся через систему межфилиальных оборотов. Операции друг у друга РКЦ осуществляют на основании авизо, т.е. >фициального извещения о выполнении расчетной операции. Они мо-ут быть почтовыми и телеграфными, а также дебетовыми или кредитовыми в зависимости от содержания операции.

Важное место в системе межбанковских расчетов занимают клиринговые расчеты, которые проводятся ЦБР между коммерческими банками, расположенными в одном городе. Клиринг представляет собой систему регулярных безналичных расчетов, основанную на зачете взаимных требований и обязательств юридических и физических лиц за товары (услуги), ценные бумаги. Концентрация платежей при клиринге позволяет значительно уменьшить их баланс и общую сумму обращающихся платежных средств, расширяет сферу безналичного оборота и облегчает управление ими, Посредством клиринга упрощаются, удешевляются и ускоряются расчеты, сохраняется имеющаяся денежная (кассовая) наличность и за счет этого повышается уровень прибыльности и ликвидности участников расчетов. Организацию клиринговых расчетов могут брать на себя специальные небанковские структуры — клиринговые центры и расчетные палаты, которые могут включать в сферу своей деятельности и межрегиональные расчеты.

Система расчетов через клиринговую организацию приведена на схеме 1.4. ===160



Схема 1.4. Расчеты через клиринговую организацию

Как показывает схема, расчеты по ней могут осуществляться только в рамках банков-участников. В то же время банки-участники могут располагаться в различных регионах и, таким образом, обеспечивать ускоренное прохождение межрегиональных платежей. Технология проведения межрегионального платежа в этом случае будет следующей: КБ1 направляет платеж в КБ2 (находящийся в другом регионе), который, в свою очередь, осуществляет внутрирегиональный платеж через корсчет в РКЦ.

Клиринг может осуществляться двумя способами (по двум моделям) — без предварительного депонирования средств участников расчетов в клиринговом учреждении и с предварительным депонированием средств. В первом случае каждому участнику открывается счет, называемый транзитным счетом-позицией, записи по которому не отражают реального движения ресурсов, а несут счетный характер. После окончания приема документов рассчитывается сальдо каждого из участников взаимозачетов. По результатам расчетов составляется оборотно-сальдовая ведомость, которая передается местному учреждению ЦБ. Центральный банк списывает дебетовые сальдо со счетов банков-участников и зачисляет их на корреспондентский счет клирингового учреждения. Со своего корреспондентского счета клиринговое учреждение реализует платежи банкам, имеющим положительный результат зачета (кредитовое сальдо). Клиринг, модель которого предусматривает предварительное депонирование средств на корсчетах в клиринговом центре, является более сложным. Рассмотрим его на примере. Пусть в начале операционного дня на счете банка А было 0 руб., а на счете банка Б — 6 млн. руб. В течение дня были обработаны следующие платежи: банк А передал распоряжение на перечисление банку Б 15 млн. руб., а банк Б — распоряжение на перечисление банку А 20 млн. руб. Результат клирингового сеанса представлен в табл. 1.3.

В результате клирингового сеанса у банков появляются денежные средства, которыми они могут распоряжаться.

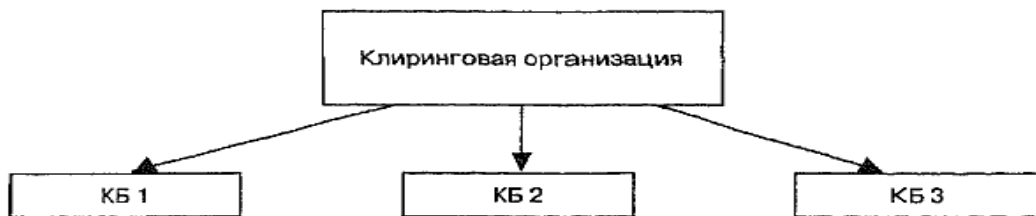
Таблица 1.3 Проведение клирингового сеанса

Банк А	Банк А
Начало дня	
0	6 000 000
Клиринговый сеанс	
- 15 000 000	- 20 000 000
Результат клиринга	
5 000 000	1 000 000

Расчеты по прямым корреспондентским отношениям начали применяться банками в современной банковской системе России практически с первых дней ее становления (т.е. с начала 1990-х гг.). В ту пору вышеназванные расчеты стали альтернативой неудовлетворительно функционировавшей сети Банка России (см схему 1.5). Механизм расчетов, изображенный ниже, является, по сути, частным случаем схемы расчетов через расчетную сеть коммерческих банков. Отличие этой схемы от схемы расчетной сети коммерческих банков состоит в том, что возможен вариант, когда банки взаимно открывают друг у друга корсчета. В настоящее время доля рублевых расчетов по прямым корреспондентским отношениям невелика. Это связано, прежде всего, с налаживанием качественных быстрых расчетов через сеть Центрального банка России. Кроме того, прямые корреспондентские отношения требуют отвлечения ресурсов, что не всегда выгодно.



Схема 1.5. Прямые корреспондентские отношения

Тем не менее расчеты по данной схеме корреспондентских отношений применяются при расчетах в иностранной валюте с зарубежными контрагентами. В качестве технической поддержки данных расчетов используется сеть S.W.I.F.T.

Осуществление расчетов между филиалами одной кредитной организации через головной расчетный центр является очень перспективной схемой. Возможны два варианта схем корреспондентских отношений для филиалов кредитной организации.

Первая схема предполагает наличие у филиала двух корреспондентских счетов — в РКЦ и головном банке (см. схему 1.6).

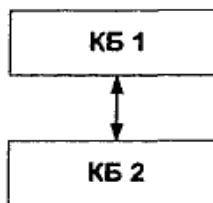

Схема 1.6. Структура корсчетов филиалов с корсчетами в РКЦ

При этом филиал имеет возможность выбрать маршрут осуществления платежа — через корсчет в РКЦ или через корсчет в головном банке. Данную схему удобно применять в ситуации, если филиал банка расположен не в одном регионе с головным банком. В этом случае наличие двух корсчетов оправдано, так как внутрирегиональные расчеты филиал может проводить через корсчет в местном РКЦ, расчеты с банками, которые находятся в том же регионе, что и головной банк, — через корсчет в головном банке. Платежи в остальные регионы могут осуществляться как через один, так и через другой корсчет.

Другой схемой для филиалов следует считать механизм расчетов, когда филиал не имеет собственного корсчета в РКЦ (см. схему 1.7).



Схема 1.7. Структура корсчетов филиалов без корсчета в РКЦ

Данная схема обладает существенными преимуществами в том случае, если филиалы располагаются в одном регионе (обслуживаются в одном РКЦ). При этом платежи «филиал-филиал» являются для банка внутренними со всеми вытекающими отсюда последствиями.

В настоящее время весьма часто для осуществления расчетов между банком и корреспондентом применяется система «Клиент-Банк» («Электронный клиент»).

Система электронных расчетов (СЭР) предназначена для ускорения выполнения платежных операций между банком и клиентом, а также для улучшения контроля над этими операциями. Ускорение достигается путем замены бумажных платежных документов на электронные с возможностью быстрой передачи последних по каналам связи, а также с помощью полной автоматизации обработки электронных документов.

Электронные документы, применяемые в СЭР, идентичны бухгалтерским документам, используемым в соответствии с нормативными актами Центрального банка России, и являются основанием для осуществления бухгалтерских записей. Таким образом, применять подобную

систему банку удобно потому, что корреспондент заполняет форму платежного документа, предусмотренную банком в соответствии с действующим законодательством.

Для обеспечения безопасности и конфиденциальности расчетов используются специальные процедуры, включающие в себя:

- подписание документов, осуществляемое особым кодом, который формируется на основе содержимого документа и секретного ключа, известного только подписывающему лицу;
- защиту электронных документов от несанкционированной модификации и просмотра при возможном перехвате в каналах связи, которая осуществляется путем маскирования;
- обязательную проверку соответствия содержимого документа требованиям системы защиты от несанкционированного доступа;
- систему паролей для ограничения доступа, позволяющую защитить электронные документы от несанкционированной модификации или уничтожения.

Программный комплекс электронных расчетов включает в себя ряд функций, в их числе:

- подготовка документов;
- контроль, подписание и передача на отправку;
- запросы дополнительных данных по счетам;
- отправка и прием почты;
- просмотр и печать принятых из банка документов;
- просмотр архива;
- управление системой.

Технология осуществления платежей предусматривает следующие этапы работы.

Подготовка платежных документов

На данном этапе клиент представляет в банк платежные документы согласно установленной формы. При этом он выводит на экран ПЭВМ электронную форму документа и заполняет в ней реквизиты согласно наименованиям полей. После заполнения платежного документа клиент его распечатывает; первые экземпляры подлинных платежных документов с печатью и подписями клиент направляет в банк в сроки, регламентированные соответствующими подразделениями банка. При этом клиент несет ответственность за то, что каждый электронный платежный документ, подготовленный для передачи в банк, должен быть адекватен подлинному платежному документу.

===165

Контроль, подписание и передача на отправку

Автоматический контроль правильности заполнения электронных платежных документов реализуется в два этапа — на этапе заполнения документа клиентом и на этапе приема документов компьютером банка. При заполнении документа осуществляются автоматический контроль его даты и номера, а также проверка на присутствие обязательной информации в соответствующих полях документа.

На этапе приема документов компьютер банка производит: автоматический контроль соответствия электронной подписи содержимому документа, правильности указанного номера счета клиента; контроль на дублированные документы; проверку платежных реквизитов и наличия средств на счете.

В случае несовпадения отдельных данных никакие операции по документу в банке не проводятся, и документ подлежит возврату клиенту для повторного оформления. Ссылку на такие платежные документы, включающую в себя номер, тип, дату передачи документа и причину отказа, клиент получает в извещении об этапах прохождения документов.

После заполнения электронной формы платежного поручения клиент предпринимает меры по защите пакета документов от несанкционированного доступа и отправляет его в банк по каналам связи.

Временной режим

Клиент может установить круглосуточную связь с банком (программно-аппаратный комплекс банка будет находиться в режиме ожидания), причем активной стороной при налаживании связи и в процессе приема-передачи сообщений является клиент. Принятые от клиента пакеты документов и запросы автоматически обрабатываются компьютером банка (при этом в соглашении между банком и корреспондентом обычно оговаривается, в какое время будет производиться данная обработка).

Выписка из расчетных (валютных, текущих, корреспондентских) счетов представляется клиенту после закрытия операционного дня банка.

При использовании этой системы может возникнуть ситуация, когда банк отказывается от исполнения электронного платежного документа.

Основанием для такого решения могут послужить следующие причины:

- несоответствие содержимого документа требованиям системы защиты от несанкционированного доступа;
- неверно указан номер счета клиента;
- недостаток средств, необходимых для проведения операции на счете клиента;

===166

— отсутствие номера счета или наименования получателя (или же неверно указаны платежные реквизиты).

Обычно аппаратные средства регламентируются банком. Клиент (корреспондент) должен иметь компьютер с характеристиками, не ниже оговоренных банком (при этом совсем не обязательно иметь ПЭВМ с самым совершенным процессором, достаточно, чтобы он был IBM-совместимым); требования к операционной системе зависят от того, под какую систему была написана программа «Клиент-Банк»; обязательным условием является наличие русифицированного принтера. Система передачи сведений в электронном виде предусматривает наличие модема для пересылки информации по телефонным линиям (одной из проблем, возникающих при отправке данных по телефонным линиям, может стать плохое качество связи; причиной этого является устаревшее оборудование телефонных станций). Кроме технического обеспечения, которым корреспондент должен обзавестись самостоятельно, банк представляет ему (на платной основе) программу «Клиент-Банк» и оборудование для электронной подписи документов. Например, это могут быть адаптер и элементы памяти TOUCH MEMORY — микрочипы с зашифрованными в них данными (электронными подписями) руководителя и главного бухгалтера корреспондента. Как правило, банк сам разрабатывает программу «Клиент-Банк», делая ее совместимой со своим «Операционным днем»- и другими программами. Используя такую систему, корреспондент может эффективно работать со своим счетом, постоянно контролировать движение средств по корреспондентскому счету и наблюдать за ним. Еще одним преимуществом системы «Клиент-Банк» является возможность управлять счетом из любого места, где есть телефонная линия. В связи с тем, что подписывать платежные документы имеют право только лица, уполномоченные на это, оперативное управление счетом удобно осуществлять практически из любого места, установив систему «Клиент-Банк» на компьютер типа Notebook со встроенным модемом и имея под рукой телефонную линию. Или, например, можно использовать систему «Клиент-Банк» в случае выхода из строя одного из компьютеров, установив за несколько минут дубликат программного обеспечения на другой компьютер. Корреспондент испытывает неудобства в ситуации, когда он имеет несколько корреспондентских счетов в разных банках и использует несколько систем «Клиент-Банк», хотя и этот минус можно исправить, если применить интерфейс, позволяющий адаптировать несколько систем в одну.

1.2. Формы расчетов и платежные документы

Примерно 3/4 платежного оборота — это расчеты по товарным операциям, остальная часть — расчеты с бюджетом, государственными органами и кредитными учреждениями. По территориальному признаку расчеты бывают однородными (местными) и иногородними.

Форма расчетов включает в себя способ платежа и соответствующий ему документооборот, т.е. систему оформления, применения и движения расчетных документов и денежных средств.

В соответствии с действующим законодательством допускается использование следующих форм документов для безналичных расчетов: платежное поручение, платежное требование, аккредитив и чеки.

Платежное поручение — письменное распоряжение владельца счета банку о перечислении конкретной суммы с его счета на счет получателя средств. На схеме 1.8 представлен механизм проведения расчетов на основании платежного поручения.



Схема 1.8. Система расчетов платежными поручениями

1 — отгрузка продукции продавцом;

2 — покупатель представляет в банк платежное поручение в четырех экземплярах и получает назад 4-й экземпляр в качестве расписки банка;

3 — банк покупателя на основании первого экземпляра платежного поручения списывает денежные средства с расчетного счета покупателя;

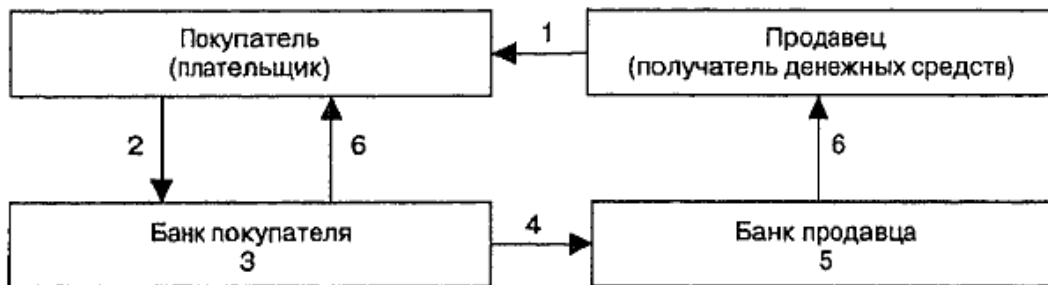
4 — банк покупателя направляет в банк продавца два экземпляра платежного поручения;

5 — банк продавца, используя второй экземпляр платежного поручения, зачисляет денежные средства на расчетный счет продавца;

6 — банки выдают своим клиентам выписки с расчетных счетов. Платежное требование — это требование поставщика к получателю:

оплатить на основании документов, представленных в банк плательщи-

===168

ка, отгрузку товара или произвести оплату оказанных услуг, выполненных работ. Платежные требования выписываются поставщиком на основании фактического исполнения услуги на стандартном бланке в трех экземплярах и вместе с отгрузочными документами направляются в банк плательщика через банковскую почту. Банк плательщика передает плательщику платежные документы, в то время как отгрузочные документы остаются в картотеке банка. Возможен прием требований на инкассо. Платежные требования поставщика оплачиваются только после акцепта плательщика. Механизм проведения расчетов по платежному требованию продемонстрирован на схеме 1.9.



Схема 1.9. Система расчетов платежными требованиями

- 1 — отгрузка продукции продавцом;
- 2 — передача платежного требования вместе с отгрузочными документами в банк покупателя;
- 3 — помещение отгрузочных документов в картотеку № 1;
- 4 — передача платежного требования покупателю;
- 5 — оформление покупателем платежного требования и передача его в банк;
- 6 — списание отгрузочных документов из картотеки № 1;
- 7 — передача покупателю отгрузочных документов;
- 8 — списание банком покупателя суммы оплаты с расчетного счета покупателя;
- 9 — направление банком покупателя в банк продавца платежного требования-поручения;
- 10 - зачисление банком продавца суммы оплаты на расчетный счет продавца;
- 11 — выдача банками своим клиентам выписок с расчетных счетов.

Платательщик в трехдневный срок обязан либо оплатить (акцептовать) требование, либо отказаться от него. В случае отказа от акцепта (оплаты) платательщик должен обосновать его. В данной ситуации неакцептованное требование-поручение вместе с отгрузочными документами и обоснованием отказа возвращается в банк поставщика, а далее — самому поставщику. Если платательщик соглашается оплатить требование, то он ставит на его первом экземпляре отпечаток своей печати, а также подписи уполномоченных лиц и оплачивает его в том же порядке, что и обычные платежные поручения. Платежные требования могут быть как обычными, так и телеграфными. При необходимости телеграфного авизования на всех экземплярах требования-поручения сверху на полях проставляется надпись «Платеж перевести телеграфом». Сумма телеграфных расходов обычно вычитается из суммы платежа, если иное не предусмотрено договором между поставщиком и покупателем.

В банковской практике укоренились следующие формы акцепта:

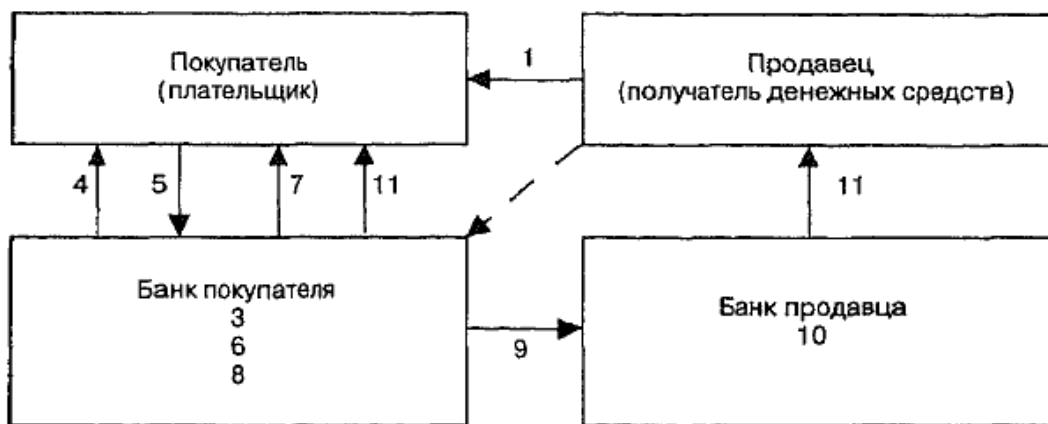
— положительный — платательщик заявляет в письменной форме о своем согласии;

— отрицательный — платательщик заявляет только в письменной форме об отказе от оплаты;

— предварительный — платательщик заявляет о своем согласии на оплату до списания денег с его счета.

Расчетный документ считается акцептованным, если платательщик не заявил о своем отказе в течение 5 рабочих дней.

Аккредитив — это поручение банка покупателя банку поставщика об оплате поставщику товаров и услуг на условиях, предусмотренных в аккредитивном заявлении. Аккредитивная форма расчетов используется только с одним поставщиком.

Аккредитив может быть:

— покрытый (депонированный), когда платательщик предварительно депонирует средства для расчетов с поставщиками;

— непокрытый (гарантированный), по которому платежи поставщику гарантирует банк.

Кроме того, аккредитив бывает отзывным (т.е. он может быть изменен или аннулирован банком-эмитентом) и безотзывным — когда его нельзя изменить или аннулировать без согласия поставщика.

Аккредитив может предоставляться на срок до 15 дней. Для продления срока действия аккредитива банк-эмитент должен представить банку-исполнителю соответствующее заявление. Для получения средств по аккредитиву поставщику необходимо представить счета об отгрузке и другие документы, предусмотренные в условиях аккредитива, банку-

исполнителю до истечения срока действия аккредитива. Выплаты с аккредитива наличными деньгами не допускаются.

Следует отметить, что существуют различные способы исполнения аккредитивов:

— платеж по предъявлении. Сумма зачисляется, как только предписанные документы представлены в банк и проверены им. В этом случае выручка немедленно оказывается в распоряжении поставщика.

— платеж с рассрочкой. Платеж с рассрочкой начинается не сразу после предъявления документов, а через определенный срок, указанный в аккредитиве. Такой аккредитив допускает для покупателя отсрочку платежа, а продавцу гарантирует получение средств в нужный момент.

Механизм исполнения аккредитива продемонстрирован на схеме 1.10.



Схема 1.10. Система расчета покрытым аккредитивом

- 1 - представление покупателем заявления на аккредитив;
- 2 — списание средств с расчетного счета покупателя;
- 3 — помещение аккредитива на внебалансовый счет;
- 4 — извещение банка продавца об открытии аккредитива;
- 5 - депонирование в банке продавца средств, поступивших по аккредитиву;
- 6 - извещение продавца об открытии аккредитива;
- 7 - отгрузка продукции продавцом;
- 8 - передача реестра счетов и товарно-сопроводительных документов в банк продавца;
- 9 — зачисление денежных средств на расчетный счет продавца;
- 10 — извещение банка покупателя об оплате, передача реестра счетов и товарно-сопроводительных документов;
- 11 - списание аккредитива с внебалансового счета;
- 12 - передача покупателю товарно-транспортных документов, оплаченных аккредитивом.

Кроме перечисленных существует еще вексельная форма расчетов в которой отражаются расчеты между поставщиком и плательщиком за товары или услуги с отсрочкой платежа (коммерческий кредит) на основе специального документа — векселя.

Вексель - это одна из наиболее многофункциональных ценных бумаг, которая удостоверяет права, вытекающие из отношений между поставщиком и покупателем, экспортером и импортером, кредитором и заемщиком.

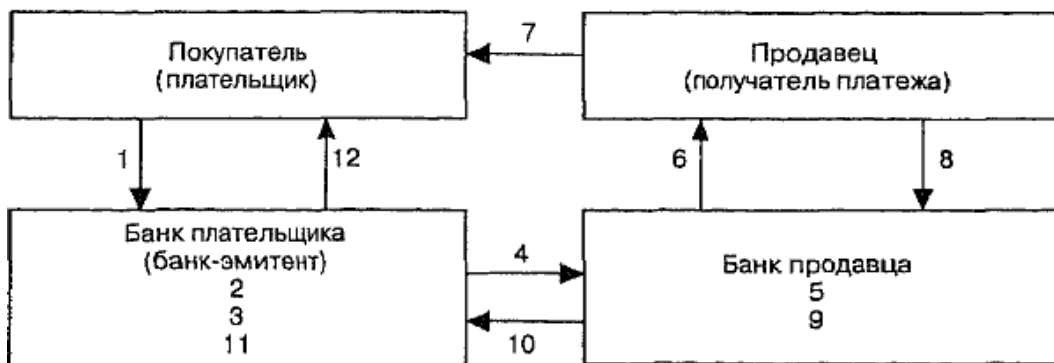
Приняв форму образования задолженности (в результате отсрочки платежа), по истечении определенного срока он превращается в средство платежа. Развитие вексельного обращения в России весьма перспективно, так как может способствовать налаживанию хозяйственных связей, нарушенных при переходе к рынку.

Вексель — это безусловное письменное долговое обязательство (форма которого строго установлена законом), дающее его владельцу (векселедержателю) бесспорное право после наступления конкретного срока требовать от должника уплаты обозначенной в векселе денежной суммы. Существуют простой и переводной векселя. Простой вексель выписывает сам плательщик. Переводной вексель-тратта — это приказ векселедателя плательщику об уплате вексельной суммы третьему лицу. Участвуют: трассант (векселедатель) — трассат (плательщик) — ремитент (векселедержатель — получатель платежа). Вексель передается из рук в руки с помощью передаточной надписи — индоссамента. Срок платежа по векселю — это обязательный реквизит. Вексельная форма расчетов предполагает обязательное участие в ней банков, в частности инкассирование банками векселей, т.е. выполнение ими поручений векселедержателей по получению платежей по векселям в срок. Приняв вексель на инкассо, банк берет на себя ответственность по предъявлению векселя в срок плательщику и по получению причитающегося по нему платежа. В вексельной форме расчетов помимо банка-векселедержателя, инкассирующего векселя, может участвовать и банк плательщика в качестве домицилиата, т.е. выполнять поручение своего клиента-плательщика по своевременному совершению платежа по векселю.

К сроку платежа клиент-плательщик обязан обеспечить необходимую сумму на отдельном счете. В противном случае банк отказывается платить, и вексель протестуется против векселедателя. Механизм проведения расчетов при помощи векселя продемонстрирован на схеме 1.11. Банковский вексель — это одностороннее обязательство банка — эмитента векселя об уплате лицу, обозначенному в нем (или по его приказу), определенной денежной суммы в установленный срок.

===172



Схема 1.11. Система расчетов с помощью переводного векселя

- 1 - продавец поставил товар;
- 2 - покупатель акцептовал вексель в своем банке;
- 3 - покупатель передал вексель продавцу;
- 4 - продавец представил вексель к учету;
- 5 - банк учел вексель продавца;
- 6 - банк продавца предъявил вексель к оплате в установленный срок;
- 7 - банк покупателя оплатил вексель.

8 России в основном получили распространение простые векселя, оплачиваемые теми же организациями, которые их выписали. Между тем более совершенной и надежной формой является переводной вексель, широко применяемый за рубежом, например в Германии. Следует отметить, что до своего погашения вексель мог неоднократно использоваться в расчетах между различными предприятиями (посредством передачи его индоссаменту).

Кроме тех, что перечислены выше, банки исполняют инкассовые операции. Инкассо (инкассирование) в общем виде — получение, передача и предъявление для платежа векселя, тратты, чека или другого документа инкассирующим банкиром для клиента и последующее направление результирующих денежных средств на счет этого клиента.

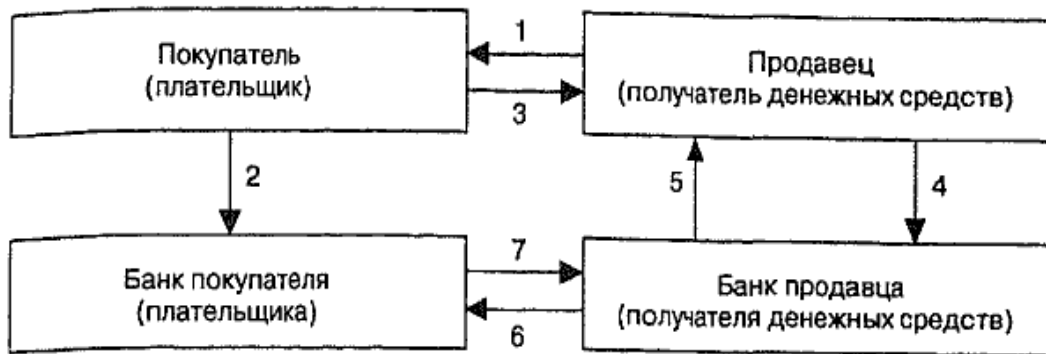
Стандартные международные правила, которые определяют роль и ответственность банков в инкассировании, армулированы Международной торговой палатой и опубликованы в Унифицированных правилах по инкассо (URC), которые вступили в силу 1 января 1979 г. Следует иметь в виду, что банк занимается инкассированием документов, а не долга, поэтому он старается не вникать в суть коммерческих сделок, лежащих в основе инкассируемых финансовых документов.

Различают внешнее и внутреннее инкассо, Под внешним инкассо подразумевается банковская операция, когда по поручению экспортера

банк берет на себя обязательство получить платеж по чеку, переводному векселю, тратте или простому векселю от какого-то лица, находящегося за границей. При внутреннем инкассо по поручению уже зарубежного поставщика банк помогает иностранному банку получить платеж по чеку, переводному векселю, тратте или простому векселю от некоего лица в России (юридического или физического).

При осуществлении инкассирования в банке обрабатываются два типа документов:

— финансовые документы, представляющие собой переводные и простые векселя, чеки, платежные расписки или другие документы для получения платежа;

— коммерческие документы, не являющиеся финансовыми документами (коносамент, транспортная накладная, копии счета-фактуры, страхового полиса или сертификата и т.д.).

Инкассо также может быть чистым, когда инкассируются только финансовые документы, не сопровождающиеся коммерческими документами; существует и документарное инкассо, когда обрабатываются и финансовые, и коммерческие или только коммерческие документы. Таким образом, можно дать более полное определение инкассо.

Инкассо - это обработка банками документов по полученным ука-(аниям, которая выполняется для того, чтобы: получить акцепт или, если необходимо, платеж; представить коммерческие документы против акцепта или, если это требуется, против платежа; представить документы на основе других требований и условий.

При проведении банковских операций по инкассо пользуются следующей терминологией.

Доверитель — клиент, доверяющий реализацию операций инкассирования своему банку.

Банк-ремитент — банковское учреждение, которое по поручению доверителя осуществляет операции инкассирования.

Инкассирующий — любой банк, за исключением банка-ремитента, который участвует в процессе обработки инкассового поручения.

Представляющий банк — инкассирующий банк, который выполняет представление трассату, т.е. лицу, обязанному уплатить по инкассо-поручению. На схеме 1.12 представлены этапы проведения инкассовых операций.

В тех случаях, когда осуществляется чистое инкассо, банк-ремитент получает требования об оплате переводного векселя при предъявлении простого векселя или чека или об акцепте срочного переводного векселя.

===174



Схема 1.12. Механизм проведения инкассовых операций

При документарном инкассо банк может получить указание о передаче коммерческих документов покупателю только после платежа за товары. Такая форма инкассо носит название Д/П (документ против платежа). При документарном инкассо банк может получить указание о передаче коммерческих документов только после немедленного акцепта переводного векселя покупателем. Данная форма инкассо характеризуется как Д/А (документы против векселя).

При осуществлении инкассирования каждый банк, участвующий в этой цепочке, получает комиссионные из той суммы, которую он пересылает, и эти комиссионные выплачиваются экспортером, иностранным покупателем или распределяются между ними (см. табл. 1.4).

Таблица 1.4
Матрица возможных инкассовых поручений

Оплата банковских услуг		Плата трассата инкассирующему банку	Плата инкассирующего банка банку-ремитенту:
Банк-ремитент	Инкассирующий банк		
Доверитель	Доверитель	Сумма по векселю	Сумма по векселю минус комиссионные инкассирующего банка. Доверитель получает эту сумму за вычетом комиссионных банку-ремитенту
Доверитель	Трассат	Сумма по векселю плюс комиссионные инкассирующему банку	Сумма по векселю. Доверитель получает эту сумму за вычетом комиссионных банку-ремитенту
Трассат	Трассат	Сумма по векселю плюс все комиссионные	Сумма, выплаченная трассатом, минус комиссионные инкассирующего банка. Доверитель получает сумму по этому векселю

Особенности проведения инкассовых операций

В международной торговле существует множество разнообразных вариантов экономических взаимоотношений, поэтому при несоблюдении определенных, часто стандартизированных правил возникают коллизии, которые могут повлечь за собой неприятные экономические последствия. Рассмотрим следующий пример. Предположим, что новгородский банк получает извещение о том, что в местный аэропорт доставлена партия товаров, адресованная этому банку для отправки клиенту: АО «Тек». Но банк не получил никаких указаний или информации об этой партии от банка-ремитента за рубежом. Одновременно руководители АО «Тек» ставят банк в известность о том, что товары заказаны у немецкой фирмы «БХ» и представляют предварительную фактуру как свидетельство имеющегося соглашения. Они утверждают также, что данная партия товаров срочно необходима для производственных целей и любая их задержка чревата большими убытками и производственными потерями. Возникает, естественно, вопрос: как в этом случае должен поступать банк? Хотя в новгородском банке и знают о существовании германской фирмы и АО «Тек», однако инкассовое поручение отсутствует, поэтому невозможно установить банк-ремитент, следовательно, нельзя: запросить у этого банка подробности инкассового поручения; определить условия платежа и источник комиссионного вознаграждения.

В соответствии с международными правилами банк может не согласиться быть грузополучателем товаров и может вообще отказаться что-либо предпринимать, а когда поступит инкассовое поручение, он должен известить банк-ремитент о действиях, которые берет на себя.

Банк вправе поступить и по-другому: известить германского поставщика или его агента об отказе принять данную партию. Правда, следует учитывать, что подобные юридически законные действия российского банка не всегда приемлемы в деловой практике. Если банк имеет ценного клиента в лице АО «Тек», то отказ банка и действия строго по закону не принесут пользы ни германскому экспортеру, ни российскому импортеру.

В этом случае для банка возможны следующие варианты действий. Во-первых, можно принять партию товаров до прибытия инкассового поручения, при этом расходы осуществляются за счет российского предприятия, а германскую сторону нужно известить о том, что банк ожидает указаний. Во-вторых, банк может согласиться с тем, что товары должны быть переданы АО «Тек» под обязательство этого предприятия оплатить их в соответствии с инкассовым поручением, когда оно поступит. Вследствие того, что известна стоимость счета-фактуры (из пред-

варительной фактуры), банк может получить согласие от АО «Тек» на передачу этих товаров под немедленный платеж. Полученные таким образом средства помещаются на вспомогательный счет, где хранятся до получения инкассового поручения.

Если импортер отказывается от поступивших в страну товаров, а условиями платежа являются Д/П или Д/А, то представляющий должен знать, что делать с товарами, которые находятся в данный момент в пункте назначения. В этом случае он обязан заключить предварительное соглашение с клиентом о принятии ответственности за защиту. В инкассовом поручении должны содержаться также конкретные указания на случай, если товары не получены клиентом после доставки. Банк может распорядиться о складировании этих товаров или об их страховании.

Когда российский экспортер получает платеж по векселю, выписанному в иностранной валюте, банк-ремитент может кредитовать рублевый эквивалент долларowego платежа на счет экспортера, или же долларový счет доверителя в банке-отправителе будет кредитоваться на сумму долларowego платежа. Когда банк-ремитент конвертирует иностранную валюту в рубли, то обменным курсом будет «спот»; в ином случае поступления в иностранной валюте должны применяться к форвардному валютному контракту о продаже этой валюты за рубли, который предварительно заключается экспортером по договорному обменному курсу,

Инкассирующий банк за рубежом может получить запрос о переводе иностранной валюты в банк-ремитент одним из следующих способов. Во-первых, за счет кредитования счета «ностро» банка-ремитента и извещения банка-ремитента о платеже, осуществляемом по почте, телексу или по системе S.W.I.F.T. Во-вторых, путем перевода денежных средств банка-ремитента банку-корреспонденту. При этом инкассирующий банк должен поставить в известность банк-ремитент вышеперечисленными способами. В-третьих, банковская тратта отправляется авиапочтой в валюте платежа, выписанного на банк в стране этой валюты.

Когда банк нарушает Унифицированные правила, он может делать это в интересах банка-ремитента и доверителя, а импортер не должен иметь никаких льгот, даже если он является клиентом этого банка.

Таким образом, инкассовая форма расчетов связана с кредитными отношениями. Инкассо является основной формой расчетов по контрактам на условиях коммерческого кредита. При этом экспортер выставляет тратту на инкассо для акцепта плательщиком, как правило, против вручения ему коммерческих документов (документарное инкассо); при наступлении срока платежа акцептованные векселя отсылаются для оплаты на ин-

кассо (чистое инкассо). Расчеты в форме инкассо предоставляют определенные преимущества импортеру, основное обязательство которого состоит в осуществлении платежа против товарных документов, дающих ему право на товар: при этом импортеру нет необходимости заранее отвлекать средства из своего оборота. Однако экспортер продолжает сохранять юридическое право распоряжаться товаром до оплаты импортером в том случае, если не практикуется пересылка непосредственно покупателю одного из оригиналов коносамента для ускорения получения товара.

Вместе с тем инкассовая форма расчетов таит существенные недостатки для экспортера. Во-первых, он несет риск, связанный с возможным отказом импортера от платежа (причиной отказа чаще всего становится ухудшение конъюнктуры рынка или финансового положения плательщика). Поэтому условием инкассовой формы расчетов является доверие экспортера к платежеспособности импортера и его добросовестности. Во-вторых, существует значительный разрыв по времени между поступлением валютной выручки по инкассо и отгрузкой товара, особенно при длительной транспортировке груза. Для устранения этих недостатков на практике применяются дополнительные условия:

- 1) импортер производит оплату против телеграммы банка экспортера о приеме и отсылке на инкассо товарных документов (телеграф-~>е инкассо). Этот вид инкассо не получил широкого распространения;
- 2) по поручению импортера банк выдает в пользу экспортера платеж-ю гарантию, принимая на себя обязательство перед экспортером оплатить сумму инкассо при неплатеже со стороны импортера. Дополнительная гарантия платежа обычно применяется при расчетах по коммерческому кредиту, так как при отсрочке оплаты возрастает риск неоплаты импортером документов в связи с возможными изменениями в финансовом положении плательщика. Иногда банк импортера авалирует вексель. Аваль (гарантия платежа) — вексельное поручительство. Банк-авалист принимает ответственность за платеж, представитель данной кредитной организации ставит подпись обычно на лицевой стороне векселя с оговоркой, за кого конкретно выдана гарантия платежа; иначе считается, что аваль выдан за векселедателя переводного векселя (экспортера);
- 3) экспортер использует банковский кредит для покрытия иммобилизованных ресурсов.

Унифицированные правила по инкассо соблюдаются в том случае, если стороны оговорили в договоре возможность их применения.

Унифицированные правила предусматривают, что все переводы денег должны сопровождаться инкассовым поручением, которое направ-

ляют в инкассирующий банк. В таком поручении нужно указать полные и точные инструкции, по которым и действуют банки.

Кредитные учреждения, занимающиеся инкассовыми операциями, не несут никакой ответственности за последствия, возникающие в связи с задержкой или утратой в пути любых писем и документов.

Таким образом, необходимо сделать вывод о том, что расчеты по инкассо более благоприятны для импортера, чем для экспортера.

Кассовые операции коммерческих банков обеспечивают налично-де-нежный оборот. Предприятия обязаны сдавать в банк всю денежную наличность сверх установленных лимитов. Для оприходования всех поступающих наличных денег и выполнения расходных операций банк имеет оборотную кассу. Банк стремится осуществить выдачу наличных денег за счет поступления их от клиентов, не обращаясь в ЦБР за подкреплением. Для этого банк составляет оперативный кассовый прогноз, а клиенты — кассовые заявки. Чаще всего приходные кассы принимают деньги по объявлению на взнос наличными. Возможна сдача денег через инкассацию. Деньги выдаются расходной кассой в основном по денежным чекам из чековых книжек или по расходным кассовым ордерам, которые выписываются бухгалтерией.

Все виды операций с наличными деньгами обязательно сопровождаются определенным документооборотом, четко регламентированным документами ЦБР.

ВЫВОДЫ

Безналичный денежный оборот (расчет) охватывает расчеты между всеми субъектами рынка. Осуществление безналичных расчетов порождает взаимные межбанковские расчеты, которые проводятся через корреспондентские счета, открываемые на балансе каждого банка. Для реализации движения средств между банками корреспондентские счета могут быть открыты коммерческим банком (или для коммерческого банка) в рамках той или иной системы расчетов. Вся совокупность схем корреспондентских отношений в России называется национальной платежной системой финансовых расчетов. Сюда же как составная часть национальной платежной системы относятся и международные расчеты с применением корреспондентских счетов, открытых в иностранных банках (или зарубежным банкам).

В нашей стране межбанковские расчеты осуществляются через специально создаваемые органы ЦБР — расчетно-кассовые центры (РКЦ), где по месту нахождения правлений коммерческих банков открываются корреспондентские счета банков, через которые кредитные организации реализуют весь круг операций, связанных с обслуживанием клиентов, а также операции самого банка как хозяйствующего объекта. Одновременно с открытием счета заключается договор о корреспондентских отношениях с РКЦ ЦБР.

Вся система межбанковских расчетов основана на двух типах счетов - ЛОРО и БЮОТРО. Счета ЛОРО и НОТРО зеркально отражают друг друга.

Основным инструментом для совершения безналичных платежей в Российской Федерации является система валовых расчетов Банка России. В настоящее время расчеты реализуются с помощью сеансовой технологии. Частным случаем расчетной системы может служить установление прямых корреспондентских отношений между банками.

Внутрибанковские расчеты осуществляются, минуя корсчета. Расчеты между РКЦ реализуются через систему межфилиальных оборотов.

Важное место в системе межбанковских расчетов занимают клиринговые расчеты, которые проводятся ЦБР между коммерческими банками, расположенными в одном городе. Клиринг — это система регулярных безналичных расчетов, основанная на зачете взаимных требований и обязательств юридических и физических лиц за товары (услуги), ценные бумаги.

Главный принцип клиринговых расчетов — осуществление их строго при наличии средств на этих счетах (и в пределах их остатка).

Безналичные расчеты производятся по товарным и нетоварным операциям.

Безналичные расчеты осуществляются по банковским счетам. Платежи со счетов должны проводиться банками по распоряжению их владельцев в порядке установленной ими очередности платежей и в пределах остатка средств на счете. При этом клиент сам выбирает форму безналичных расчетов. Платеж должен быть осуществлен в сроки, предусмотренные договором при наличии у плательщика средств на счете в банке.

Предприятия имеют право без ограничений открывать в банках счета различных видов, которые предусмотрены действующим законодательством.

В соответствии с характером деятельности клиента, его правовым статусом и правоспособностью банки могут открывать расчетные, текущие, бюджетные, депозитные, аккредитивные, ссудные, валютные и иные счета.

Каждое предприятие может иметь в банке только один основной счет: расчетный или текущий. Владелец расчетного счета имеет полную экономическую и юридическую независимость. Открытие расчетного счета после представления всего необходимого комплекта документов сопровождается заключением договора о расчетно-кассовом обслуживании, в котором определены права и обязанности банка и клиента.

Форма расчетов включает в себя способ платежа и соответствующий ему документооборот, т.е. систему оформления, использования и движения расчетных документов и денежных средств.

Согласно действующему законодательству допускается применение следующих форм безналичных расчетов:

- » платежное поручение — письменное распоряжение владельца счета банку о перечислении определенной суммы с его счета на счет получателя средств;
- платежное требование — требование поставщика к покупателю об оплате стоимости выполненных работ на основании приложенных документов;
- » аккредитив — поручение банка покупателя банку поставщика об оплате поставщику товаров и услуг на условиях, предусмотренных в аккредитивном заявлении.

Кроме перечисленных существует еще вексельная форма расчетов, которая представляет собой расчеты между поставщиком и плательщиком за товары или услуги с отсрочкой платежа (коммерческий кредит) на основе специального документа — векселя. Помимо тех, что были названы выше, банки исполняют инкассовые операции. Инкассо (инкассирование) в общем виде — это получение, передача и предъявление для платежа векселя, тратты, чека или другого документа инкассирующим банкиром для клиента и последующее направление результирующих денежных средств на счет этого клиента.

Кассовые операции коммерческих банков обеспечивают налично-денежный оборот. Деньги выдаются расходной кассой в основном по денежным чекам из чековых книжек или по расходным кассовым ордерам, выписываемым бухгалтерией.

Вопросы для повторения

1. Перечислите права и обязанности клиента и банка по договору банковского счета.
2. Каким организациям и для каких целей может быть открыт в банке текущий счет ?
3. Какие услуги предлагает банк при организации акционерного общества до получения лицензии?
4. Сколько разрядов включает в себя расчетный счет организации в коммерческом банке и какая информация в нем содержится?
5. Для каких целей и кому открываются счета «Ф», «Я», «К»?
6. Нарисуйте схему прохождения платежей при прямых корреспондентских отношениях между банками.
7. Какие обязательные данные должны содержать расчетные документы?
8. Для каких целей открывается аккредитив и какие виды аккредитива вы знаете?
9. Поясните систему инкассовых расчетов.
10. Чем отличается система расчетов платежными поручениями от расчетов платежными требованиями?
11. Как осуществляются расчеты с помощью векселей?

ГЛАВА 2. ОПЕРАЦИИ КОММЕРЧЕСКИХ БАНКОВ

2.1. Операции коммерческих банков по формированию ресурсов

Собственные, заемные и привлеченные средства коммерческих банков

Специфика деятельности банка состоит в том, что его ресурсы в подавляющей части формируются не за счет собственных, а за счет привлеченных средств. Возможности банка, позволяющие ему аккумулировать средства, регулируются ЦБР и зависят от размеров собственного капитала кредитного учреждения и его организационно-правовой формы.

В настоящих условиях проблема формирования ресурсов приобрела исключительную актуальность для банков. Современная ситуация характеризуется тем, что резко сузился общегосударственный фонд банковских ресурсов. Поэтому банки в условиях коммерческой самостоятельности и конкуренции много сил и времени уделяют формированию собственного капитала и привлечению ресурсов. Ресурсы коммерческого банка обычно определяют как совокупность собственных и привлеченных средств, имеющихся в распоряжении банка и используемых им для осуществления активных операций.

Собственные средства — это уставный фонд и другие фонды банка (которые создаются для обеспечения финансовой устойчивости, коммерческой и хозяйственной деятельности), а также прибыль, полученная банком в текущем году и в прошедшие годы. Состав собственного капитала банка представлен на схеме 2.1.

Гарантом экономической устойчивости банка является его уставный фонд. Метод формирования уставного капитала банка описан ранее.

Собственные средства представляют собой состояние акционеров в коммерческом банке, т.е. чистую стоимость банка. Поэтому их движение — предмет особого отчета в комплексе финансовой отчетности, составленной по международным правилам.

В настоящее время используются разные способы оценки величины капитала, зачастую они противоречивы.

===183

Состав собственного капитала банка

Уставный капитал банка Эмиссионный доход Прибыль предшествующих лет Часть прибыли текущего года Фонды банка, сформированные за счет прибыли предшествующих лет	—	Нематериальные активы по остаточной стоимости Собственные выкупленные акции Непокрытые убытки текущего и предшествующих лет Вложения банка в акции (доли участия) Расчетный резерв под ценные бумаги, реализованные на принципах РЕПО Уставный капитал и другие элементы основного капитала, сформированные за счет использования ненадлежащих активов
Основной капитал		

+

Дополнительный капитал

Прирост стоимости имущества за счет переоценки Резерв на возможные потери по ссудам 1-й категории качества Прибыль текущего года и предше- ствующих лет до аудиторского заключения Фонды, сформированные из прибыли текущего года Субординированный кредит по остаточной стоимости	—	Уставный капитал и другие элементы дополнительного капитала, сформир- ованные за счет использования ненадлежащих активов
--	---	---

—

Показатели, уменьшающие капитал банка

Недосозданный резерв на возможные потери по ссудам 2–5-й категориям качества Недосозданный резерв на возможные потери Просроченная задолженность > 30 дней Субординированные кредиты, предоставленные банкам-резидентам Превышение совокупных кредитов, предоставленных акционерам и инсайдерам над нормативом Превышение вложений в основные средства суммой источников основного и дополнительного капитала
--

Примечание. Под субординированным кредитом понимается привлеченный банком кредит, срок предоставления которого составляет не менее 5 лет, договор содержит положение о невозможности его досрочного расторжения, и условия его предоставления существенно не отличаются от рыночных условий предоставления аналогичных кредитов.

Под ненадлежащими активами понимаются денежные средства и(или) иное имущество, прямым или косвенным (через третьих лиц) источником которого явилось имущество, предоставленное самим банком, и(или) имущество, предоставленное другими лицами, в случае если банк прямо или косвенно (через третьих лиц) принял на себя риски (опасность) понесения потерь, возникшие в связи с предоставлением указанного имущества.

Схема 2.1. Основные элементы собственного капитала коммерческого банка

Капитал по «общепринятым принципам бухгалтерии», т.е. по балансовой стоимости:

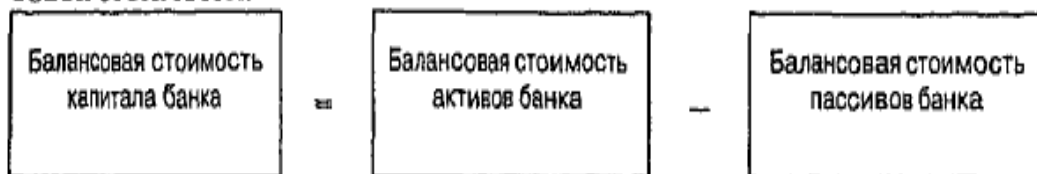

Активы и пассивы в балансе оцениваются по стоимости в момент приобретения или выпуска, Со временем меняются процентные ставки, обязательства по некоторым кредитам и ценным бумагам не исполняются и в результате действительная стоимость активов и пассивов отклоняется от ее первоначального значения. В этом случае она является плохим индикатором для защиты от текущего риска.

Основные объемы ресурсной базы коммерческого банка составляют привлеченные и заемные средства, которые образуются в результате исполнения банком операций, формирующих его пассивы.

В отечественной практике к пассивным операциям коммерческих банков относят:

- прием вкладов (депозитов) в российской и иностранной валюте;
- открытие и ведение счетов клиентов, в том числе счетов ЛОРО банков-корреспондентов в российской и иностранной валюте;
- выпуск собственных ценных бумаг (акций и облигаций), а также выпуск ценных бумаг как финансовых инструментов (векселей, депозитных и сберегательных сертификатов) в российской и иностранной валюте;
- получение межбанковских кредитов (в том числе централизованных, приобретенных на аукционах либо полученных в ЦБ РФ от Банка России).

Срочные вклады зачисляются на депозитные счета на определенный срок и по ним выплачиваются проценты. Владелец депозита получает депозитный сертификат, на котором обозначены вложенная сумма, ставка процента, срок погашения и другие условия договора. Процентные ставки зависят от размера и срока вклада.

Сберегательные депозиты — это вклады физических лиц, приносящие им процентный доход.

Ресурсы физических лиц используются коммерческими банками в виде привлечения депозитов для инвестиционной и кредитной деятельности банков.

На основании генеральной лицензии Банка России и в соответствии с уставом банк привлекает во вклады денежные средства физических лиц на условиях их хранения возврата либо до востребования, либо по истечении определенного договором срока.

Вклад - это денежные средства, размещаемые физическими лицами в банках на определенный договором срок под оговоренные процен-

ты в целях получения дохода. Вклады физических лиц в банках носят добровольный характер и принимаются без ограничения их размера.

Вкладчиками банка могут быть граждане Российской Федерации, иностранные граждане и лица без гражданства.

Физические лица - резиденты РФ вправе открывать в банках любое количество вкладов в любой валюте на предлагаемых банками условиях.

Физические лица - нерезиденты РФ открывают вклады в банках в соответствии с нормативными актами Банка России. Иностранцы граждане и лица без гражданства могут открывать вклады в банках и распоряжаться ими на общих основаниях, установленных для резидентов.

Вклад может быть открыт непосредственно на имя вкладчика, как самим вкладчиком, так и его представителем на основании нотариально оформленной доверенности. На счет по вкладу могут зачисляться средства от третьих лиц, указавших необходимые данные об этом счете. Также возможно открытие вклада любым юридическим или физическим лицом на имя физического лица, которое приобретет права вкладчика с момента предъявления им к банку первого требования по данному вкладу или иным способом выразит намерение воспользоваться правами вкладчика. Открытие одного вклада на имя двух или нескольких лиц для совместного пользования не допускается.

Вклад должен возвращаться вкладчику по его первому требованию на условиях, предусмотренных договором банковского вклада.

Это обстоятельство может серьезно повлиять на банковскую ликвидность. В ситуации нестабильной экономики любые негативные слухи о банках могут привести к серьезному оттоку средств физических лиц. Поэтому банки все время предлагают внести некоторые изменения в законодательство, которые предусматривают запрещение вкладчикам снимать деньги с вклада до срока его окончания.

Вкладчики могут распоряжаться вкладами, получать по вкладам доход в соответствии с договором.

Доход по вкладу выплачивается в денежной форме в виде процентов.

Размеры процентных ставок устанавливаются в соответствии с конъюнктурой рынка, исходя из складывающегося уровня процентных ставок на рынке кредитных и депозитных ресурсов доходов банка, уровня инфляции, размера официальной учетной процентной ставки Банка России, и зависят от общей экономической ситуации в стране. Процентные ставки банка утверждаются правлением банка.

Банк удерживает налог с доходов физических лиц по вкладам в виде процентов в соответствии с действующим законодательством.

В момент открытия вклада между банком и вкладчиком возникают правовые отношения, которые оформляются договором банковского вклада.

Предметом договора являются денежные средства, принадлежащие вклад-

===186

чику. Договор должен быть заключен в письменной форме, в двух экземплярах, подписанных каждой из сторон. Договор банковского вклада, в котором в роли вкладчика выступает гражданин, является публичным договором, Все договоры вкладов банка оформляются на специализированных бланках типовых договоров, утвержденных приказами по банку.

В зависимости от срока хранения денежных средств и условий выдачи, предусмотренных договором, вклады делятся на 3 основные группы, представленные на схеме 2.2.



Схема 2.2. Основные группы вкладов

Вклад до востребования - договор банковского вклада предусматривает условия возврата вклада по первому требованию.

Срочный вклад - договор банковского вклада предусматривает условия возврата вклада по истечении определенного договором срока и имеет особые условия выдачи вклада и начисления процентов при его досрочном отзыве вкладчиком.

Условный вклад - договор банковского вклада предусматривает наличие определенных условий, наступление которых необходимо для возврата вклада.

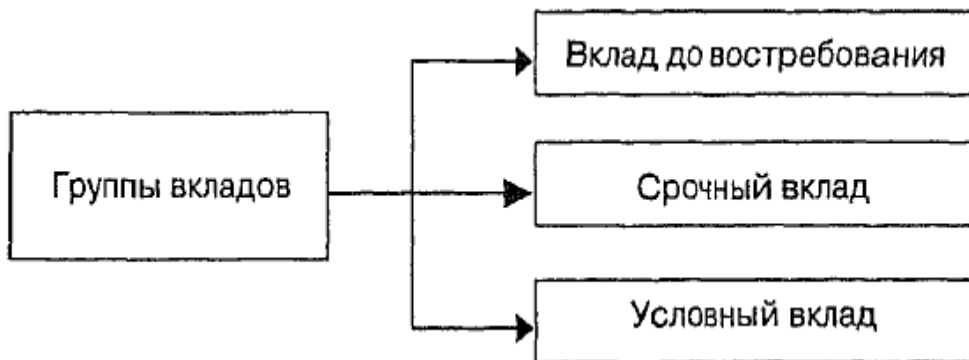
Банк гарантирует тайну вкладов своих клиентов. Справки, содержащие информацию о вкладах физических лиц, выдаются банком самим вкладчикам или их законным представителям, судам, а при наличии согласия прокурора - органам предварительного следствия по делам, находящимся в их производстве.

Информация по операциям по вкладу предоставляется банком в Комитет РФ по финансовому мониторингу (КФМ России, осуществляющий меры по противодействию легализации доходов, полученных преступным путем, образованный в соответствии с Указом Президента РФ № 1263 от 01.11.2001 г.), в случаях, порядке и объеме, предусмотренных Федеральным законом «О противодействии легализации (отмыванию) доходов, полученных преступным путем».

===187

Запросы о представлении информации по банковским вкладам, а также сведений об их владельцах, не прошедшие экспертную оценку службы экономической защиты банка, исполнению не подлежат.

За разглашение банковской тайны банк, а также его должностные лица и его работники несут ответственность, включая возмещение нанесенного ущерба, в порядке, установленном действующим законодательством.

Очень важным с точки зрения формирования стабильной ресурсной базы банков является принятый закон «О страховании вкладов», который определяет финансовые и организационные основы функционирования системы обязательного страхования вкладов физических лиц в банках Российской Федерации. В соответствии с этим законом создано Агентство по страхованию вкладов, которое формирует страховой фонд и определяет порядок выплаты возмещения по вкладам, а также регулирует отношения между банками, Центральным банком и органами исполнительной власти Российской Федерации в сфере отношений по обязательному страхованию вкладов физических лиц в банках.

Целями страхования вкладов являются: защита прав и законных интересов вкладчиков банков Российской Федерации, укрепление доверия к банковской системе Российской Федерации и стимулирование привлечения сбережений населения в банковскую систему Российской Федерации,

Система страхования вкладов основана на следующих принципах:

- обязательность участия банков в системе страхования вкладов;
- сокращение рисков наступления неблагоприятных последствий для вкладчиков в случае неисполнения банками своих обязательств;
- прозрачность деятельности системы страхования вкладов;
- накопительный характер формирования фонда обязательного страхования вкладов за счет регулярных страховых взносов банков — участников системы страхования вкладов.

Участниками системы страхования вкладов являются: вкладчики, банки, агентство и Банк России.

Страхованию не подлежат денежные средства: размещенные на банковских счетах физических лиц, занимающихся предпринимательской деятельностью без образования юридического лица, если эти счета открыты в связи с указанной деятельностью; размещенные физическими лицами в банковские вклады на предъявителя, в том числе удостоверенные сберегательным сертификатом и (или) сберегательной книжкой на предъявителя; переданные физическими лицами банкам в доверительное управление; размещенные во вклады в находящихся за пределами территории Российской Федерации филиалах банков Российской Федерации.

===188

Банк считается участником системы страхования вкладов со дня его постановки на учет в системе страхования вкладов. И с этого момента банки обязаны уплачивать страховые взносы в фонд обязательного страхования вкладов, информировать вкладчиков о своем участии в этой системе и о порядке и размерах получения возмещения по вкладам, а также вести учет обязательств банка перед вкладчиками. Этот учет позволяет банку сформировать на любой день реестр обязательств перед вкладчиками по форме, которая устанавливается Банком России.

При этом вкладчики имеют право получать возмещение по вкладам и сообщать в агентство о фактах задержки банком исполнения обязательств по вкладам.

Право требования вкладчика на возмещение по вкладам возникает со дня наступления страхового случая.

Страховым случаем признается одно из следующих обстоятельств:

- отзыв (аннулирование) у банка лицензии Банка России на осуществление банковских операций (далее — лицензия Банка России) в соответствии с Федеральным законом «О банках и банковской деятельности»;
 - введение Банком России в соответствии с законодательством Российской Федерации моратория на удовлетворение требований кредиторов банка.
- Страховой случай считается наступившим со дня вступления в силу акта Банка России об отзыве (аннулировании) у банка лицензии Банка России либо акта Банка России о введении моратория на удовлетворение требований кредиторов банка.

Возмещение по вкладам выплачивается вкладчику в размере 100 процентов суммы вкладов в банке, в отношении которого наступил страховой случай, но не более 100 000 руб.

Если вкладчик имеет несколько вкладов в одном банке, суммарный размер обязательств которого по этим вкладам перед вкладчиком превышает 100 000 руб., возмещение выплачивается по каждому из вкладов пропорционально их размерам.

Если страховой случай наступил в отношении нескольких банков, в которых вкладчик имеет вклады, размер страхового возмещения исчисляется в отношении каждого банка отдельно.

Размер возмещения по вкладам рассчитывается исходя из размера остатка денежных средств по вкладу (вкладам) вкладчика в банке на конец дня наступления страхового случая.

В случае если обязательство банка, в отношении которого наступил страховой случай, перед вкладчиком выражено в иностранной валюте,

сумма возмещения по вкладам рассчитывается в валюте Российской Федерации по курсу, установленному Банком России на день наступления страхового случая.

Вкладчик, получивший возмещение по вкладам, размещенным в банке, в отношении которого наступил страховой случай, сохраняет право требования к данному банку на сумму, определяемую как разница между размером требований вкладчика к данному банку и суммой выплаченного ему возмещения по вкладам в данном банке.

Если банк, в отношении которого наступил страховой случай, выступал по отношению к вкладчику также в качестве кредитора, размер возмещения по вкладам определяется исходя из разницы между суммой обязательств банка перед вкладчиком и суммой встречных требований данного банка к вкладчику, возникших до дня наступления страхового случая.

Выплата возмещения по вкладам может осуществляться по заявлению вкладчика как наличными денежными средствами, так и путем перечисления денежных средств на счет в банке, указанный вкладчиком. Выплата возмещения по вкладам производится в валюте Российской Федерации.

Другими источниками банковских ресурсов служат денежные фонды, которые банк привлекает самостоятельно с целью обеспечения своей ликвидности (среди них: кредиты, полученные у других банков; ценные бумаги, проданные по соглашениям об обратном выкупе). Их еще называют управляемыми пассивами. Эти пассивы дают банкам возможность восполнять депозитные потери, быть готовыми к непредвиденным обстоятельствам (например, к внезапному оттоку депозитов, к неожиданным заявкам на предоставление кредита).

Получение займа у центрального резервного банка — традиционная пассивная операция коммерческих банков, испытывающих временный недостаток резервов и обращающихся за помощью к ЦБ.

Соглашения об обратном выкупе следует рассматривать как новые источники ресурсов коммерческих банков. Такое соглашение может быть заключено между банком и фирмой (или дилерами по государственным ценным бумагам). Когда некая фирма желает вложить большую сумму наличных денег на очень короткий срок, она вкладывает их в соглашение об обратном выкупе, поскольку оно обладает высокой ликвидностью. Фирма может вернуть средства на следующий день и получить по ним проценты, которые лишь слегка уступают процентам по депозитным сертификатам. Эти соглашения стали важным каналом для размещения временно свободных средств.

Структура банковских ресурсов отдельных коммерческих банков зависит от уровня их специализации или универсализации, особенностей их деятельности (см. схему 2.3).



Схема 2.3. Структура привлеченных и заемных средств коммерческого банка

В зарубежной и российской банковской практике оценке ресурсной базы и ее влиянию на финансовое состояние кредитной организации отводится недостаточно серьезное внимание. Утверждается, в частности, что финансовое состояние банка определяют риски проводимых банком активных операций и уровень банковского капитала. Не отрицая правильность этих утверждений, следует, однако, обратить внимание на то, что в российской практике финансовое благополучие банка зависит в очень большой степени от стабильности ресурсной базы кредитного учреждения. В практике зарубежных банков, которые функционируют в равномерно развивающейся экономике и в условиях стабильных финансовых рынков, укоренились системы страхования депозитов и надежный контроль со стороны органов банковского надзора; все это способствует привлечению ресурсов на длительный срок и обеспечивает высокий уровень стабильности банковских ресурсов. В российских условиях этот фактор следует оценивать более внимательно, ибо именно он в значительной степени характеризует жизнеспособность кредитной организации. Ведь текущая платежеспособность банка определяется не столько потоком вернувшихся в него активов, сколько объемом платежей, которые могут быть востребованы с банка его кредиторами. Если

ресурсная база банка в основном состоит из «коротких» пассивов (1-3 месяца) и средств до востребования (при отсутствии реальных гарантий возвратности клиентских средств), то при возникновении у кредитного учреждения малейших проблем с проведением платежей клиентов может произойти непредсказуемый отток клиентских средств. На этом фоне уровень достаточности капитала, приемлемый в западной практике, и уровень возврата активов уже не играют основной роли с точки зрения влияния на текущую платежеспособность банка. Таким образом, способность банка осуществлять текущие платежи изначально подкрепляется стабильностью и диверсифицированностью его ресурсной базы.

С учетом принципа ликвидности все привлеченные средства коммерческого банка можно разделить по степени их стабильности: абсолютно стабильные, стабильные и нестабильные.

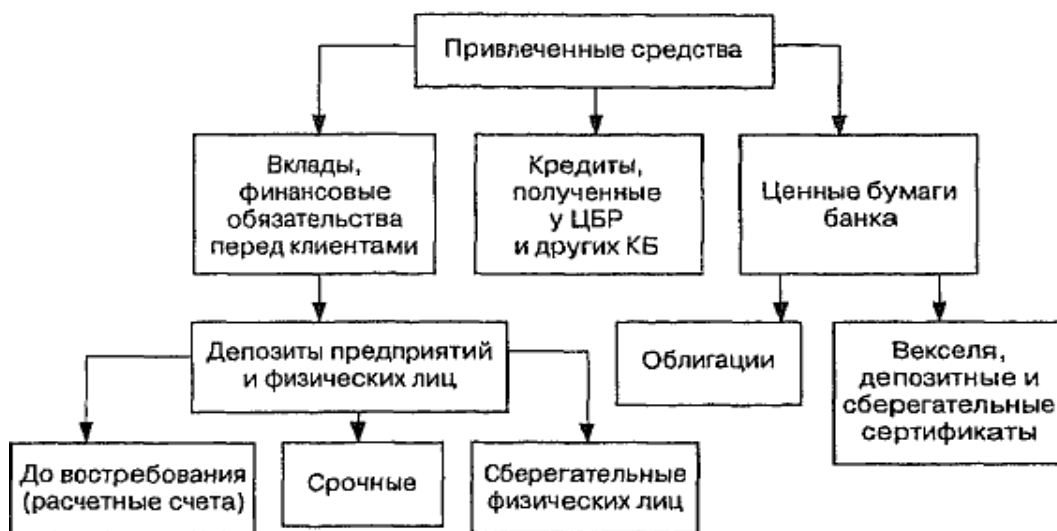
В состав абсолютно стабильных средств включаются: собственные средства банка; средства, депонированные на определенный срок; средства, полученные от других банков. Стабильные средства — это все депонированные средства, чья динамика изучена банком; при этом установлена средняя сумма средств, которыми банк может располагать в любое время для их направления в определенные активы. Нестабильные средства создают депонированные средства, которые появляются периодически и динамику которых трудно предусмотреть.

Кредитный потенциал банка

Не вся совокупность мобилизованных в банке средств свободна для совершения активных операций банка, а только его кредитный потенциал. Кредитный потенциал коммерческого банка — это величина мобилизованных в банке средств за вычетом резерва ликвидности. Рассмотренные выше закономерности формирования ресурсной базы кредитной организации необходимо использовать для выработки правильной политики в области распределения средств кредитного потенциала и ликвидности банка.

Одна из основных целей банковской политики в распределении средств кредитного потенциала заключается в том, чтобы обеспечить соответствие структуры источников средств структуре активов банка.

В том случае, когда банк предоставляет средства в среднем на более длительные сроки, нежели те, что предусматривает срочность средств кредитного потенциала, он может осуществить срочную трансформацию средств. Возможность трансформации связана с тем, что средства депозитов по предъявлению концентрируются в банке от разных депонентов, ко-

торые их используют с различной динамикой. Степень изменения должна соответствовать уровню ликвидности в момент трансформации средств. Зарубежный опыт свидетельствует о том, что трансформация средств кредитного потенциала является одной из основных причин обострения проблемы банковской ликвидности. Для оценки степени риска срочной трансформации целесообразно регулировать отражение в учете сроков активных и пассивных операций. Качественное и количественное равновесие прилива и отлива средств кредитного потенциала является важным фактором в практике поддержания ликвидности банка. На устойчивость ресурсной базы банка влияет множество факторов. Рассмотрим некоторые из них более подробно.

Фактор срочности ресурсов, т.е. распределение их по срочности привлечения. Более устойчивым может считаться банк, имеющий более долгосрочную ресурсную базу.

Фактор «летучести» привлеченных средств, т.е. их способности быть отозванными из банка по окончании срока договора. Для снижения влияния этого фактора банки предлагают дополнительные услуги, например, так называемые зарплатные проекты и пр., которые позволяют удерживать ресурсы в балансе банка.

Влияние источника средств на стабильность ресурсов также очень велико. Если банк работает с ресурсами одной отрасли, то в разные периоды экономического развития этой отрасли могут быть притоки и оттоки средств. В данном случае важно также учесть степень концентрации средств от одного источника. Снижение влияния этого фактора требует от банка диверсификации его ресурсной базы по различным источникам привлечения.

Значительное воздействие на стабильность ресурсной базы оказывает степень взаимосвязанности клиента и банка. Клиенты банка, участвующие в капитале или имеющие общие деловые цели, как правило, при принятии решения о движении своих средств по счетам в банке ориентируются не только на свои интересы, но и на интересы конкретной кредитной организации.

Уровень платности за привлеченные ресурсы также в определенной степени влияет на их отток.

Для коммерческого банка очень важно сформулировать стратегию управления пассивами. Вышеназванная стратегия, с одной стороны, зависит от целей банка, сегмента рынка, на котором он работает, и прочих факторов, а с другой - формирует его ресурсную базу, виды пассивных операций и возможность сохранять ликвидность в разные моменты времени. На схеме 2.4 представлены основные стратегии управления пассивами в зависимости от целей, которые стремится достичь банк.

===193

Основные направления управления пассивами

Первое

Обусловлено совокупностью мер, предпринимаемых для формирования основной части пассивов, состоящей из привлеченных средств клиентов. Банк должен выработать определенную стратегию, применение которой на практике приведет к созданию желаемой структуры пассивов, которая будет отвечать требованиям ликвидности и платежеспособности

Второе

Связано с поддержанием ликвидности через управляемые пассивы, т.е. средства, которые банк может привлечь по своей инициативе. Методы, предполагающие использование управляемых пассивов, являются некоторой альтернативой политике накопления ликвидных активов в балансе банка. Они предусматривают привлечение дополнительных средств с помощью различных финансовых инструментов для погашения обязательств в короткие сроки

Третье

Заключается в управлении элементами собственного капитала банка. Необходимо своевременно проводить формирование фондов, добиваться положительного результата в финансовой деятельности банка, поскольку большой размер собственного капитала способствует повышению его финансовой устойчивости

Схема 2.4. Стратегии управления пассивами банка

Исследование объема, структуры и динамики пассивов банка позволяет определить общий рост или снижение соответствующих групп пассивов и, при условии дополнительного анализа внутренней ситуации в банке и общеэкономической ситуации, установить факторы, которые влияют на сложившуюся динамику, и, таким образом, разработать меры, позволяющие ее корректировать.

2.2. Активы коммерческих банков.

Кредитные операции коммерческих банков. Операции межбанковского кредитования

Банк, являясь коммерческим предприятием, размещает привлеченные ресурсы от своего имени и на свой страх и риск с целью получения дохода.

===194

Структура размещения ресурсов банка в активные операции представлена на схеме 2.5.



Схема 2.5. Размещение ресурсов коммерческого банка

В международной практике качество активов наравне с достаточностью капитала является фундаментальным условием, определяющим финансовое благополучие банка. Более того, достаточность капитала в немалой мере зависит от степени надежности размещения банком средств в активные операции. Если надежность размещения обещает стопроцентную гарантию возврата, то банку для продолжения своей устойчивой деятельности требуется гораздо меньше капитала, чем при размещении средств в активные операции с высоким риском, приводящие к потерям.

Активные операции банка разнородны как по экономическому содержанию, так и с точки зрения их доходности и качества. Часть активных операций банка представляет собой безальтернативное размещение его средств (в фонд обязательного резервирования, на корсчет в РКЦ и т.п.), которое позволяет банку стабильно работать, но не приносит доходов. Другие виды размещения могут оказаться высокодоходными, но весьма рискованными. Поэтому каждый коммерческий банк должен точно определять свои рыночные приоритеты и специализацию в любой временной период своей деятельности.

Основой активных операций коммерческого банка следует считать операции кредитования. Субъектами кредитных отношений в области банковского кредита являются хозяйствующие субъекты, население, государство и сами банки.

Банковские кредиты подразделяются на ряд видов по различным критериям или признакам. В основу их классификации могут быть положены разные особенности, отражающие те или иные стороны кредитования.

В зависимости от субъекта кредитования различают кредиты государственным и негосударственным предприятиям и организациям, гражданам, занимающимся индивидуальной трудовой деятельностью, другим банкам, прочим хозяйственным субъектам, включая органы власти, совместные предприятия, международные объединения и организации. По назначению различают кредит потребительский, промышленный, торговый, сельскохозяйственный, инвестиционный, бюджетный. По сфере применения кредиты подразделяют на кредиты в область производства и в сферу обращения.

По срокам пользования кредиты бывают до востребования и срочные (среди которых, в свою очередь, выделяют краткосрочные, среднесрочные и долгосрочные).

Долгосрочный кредит инвесторам на инвестиционные нужды в большей степени отвечает принципам работы в условиях рынка, чем финансирование капитальных вложений из других источников.

Государственные кредиты на инвестиционные нужды предоставляются предприятиям-инвесторам Минфином РФ через коммерческие банки или напрямую. Кредитные ресурсы выделяются коммерческим банкам на срок, предусмотренный соглашением с Минфином РФ. Размер маржи, взимаемой с инвесторов, не более 3%.

Потребительский кредит — это ссуды, предоставляемые населению. В России к потребительским ссудам относят любые виды ссуд, предоставляемых населению, в том числе ссуды на приобретение товаров длительного пользования, ипотечные ссуды, ссуды на неотложные нужды и др.

Кредит овердрафт носит многоцелевой краткосрочный характер. Он предоставляется в случае разрыва в платежном обороте клиента, когда его текущие финансовые потребности превышают собственные ресурсы.

По размерам различают кредиты крупные, средние и мелкие.

В зависимости от платности банковские кредиты подразделяются на ссуды с рыночной, повышенной и льготной процентной ставкой. Различают частные и совокупные объекты кредитования.

Банковские ссуды делятся в зависимости от валюты, применяемой при кредитовании (кредиты в рублях, долларах США, евро и т.д.).

Важный критерий классификации кредитов — их обеспеченность.

Обеспеченность в широком смысле — это наличие гарантий, дающих уверенность в том, что ссуда будет своевременно возвращена кредитору и за ее использование от заемщика будет получена установленная плата.

По видам и наличию обеспечения следует выделить еще некоторые виды кредитов.

Ломбардный кредит — под залог ценных бумаг. Заемщиком в виде обеспечения могут быть представлены различного рода ценные бумаги: акции, облигации, краткосрочные казначейские обязательства, векселя, депозитные сертификаты. К залогу принимаются как именные ценные бумаги, так и бумаги на предъявителя. При непогашении заемщиком задолженности по ссуде заложенные в обеспечение кредита ценные бумаги в установленном порядке (и в конкретно определенный срок) переходят в собственность банка.

Вексельный кредит — ссуды под обеспечение векселями.

Они делятся на два вида- учет векселей и ссуды под их залог.

Учет векселей — это покупка их банком, в результате чего они полностью переходят в собственность кредитной организации, а вместе с ними и право требования платежа от векселедержателей.

Ссуды под залог векселей отличаются от учета векселей тем, что собственность на вексель банку не переуступается, он только закладывается векселедержателем на определенный срок с последующим выкупом после погашения ссуды; при этом ссуда выдается не в пределах полной суммы векселя, а только на 60—90% его номинальной стоимости. К векселям, принимаемым в залог, банки предъявляют те же требования юридического и экономического характера, что и к учитываемым.

Бланковый кредит не имеет конкретного обеспечения и поэтому предоставляется первоклассным по кредитоспособности клиентам, с которыми банк поддерживает давние связи и не имеет претензий по оформлявшимся ранее кредитам. Кредит кратковременный (от одного до трех месяцев). Процентная ставка устанавливается на более высоком уровне, чем по другим кредитам.

Банковские кредиты по порядку погашения можно разделить на две группы. В первую группу следует включить кредиты, погашаемые единовременно, во вторую — кредиты с рассрочкой платежа.

Как правило, при краткосрочном кредитовании юридических лиц и населения, нуждающихся в наличных средствах для покрытия текущих потребностей, практикуется предоставление кредитов, погашаемых единовременно. Речь идет о погашении основного долга и процентов единой суммой на момент окончания срока кредита.

Кредитами с погашением в рассрочку считаются ссуды, погашение которых осуществляется двумя и более платежами (как правило, ежемесячно, ежеквартально или каждое полугодие). К этой группе относятся кредиты самых разнообразных видов, в том числе: фирменные (ком-

мерческие); по открытому счету; вексельные; лизинг; факторинг; форфейтинг, ипотека и др.

В зависимости от вида процентных ставок банковские кредиты можно разделить на две группы: кредиты с фиксированной плавающей процентной ставкой.

Фиксированная процентная ставка устанавливается на весь период кредитования и не подлежит пересмотру.

В этом случае заемщик принимает на себя обязательство оплатить проценты по неизменной согласованной ставке за пользование кредитом вне зависимости от изменения конъюнктуры на рынках процентных ставок. Это выгодно как кредитору, так и заемщику, поскольку обе стороны имеют возможность точно рассчитать свои доходы и расходы, связанные с использованием предоставленного кредита. Фиксированные кредитные ставки, как правило, применяются при краткосрочном кредитовании.

В России на данный момент при кредитовании преобладают фиксированные процентные ставки.

В то же время в странах с рыночной экономикой широко практикуется выдача кредитов как с фиксированными, так и с плавающими процентными ставками.

Плавающие процентные ставки — это ставки, которые постоянно меняются в зависимости от ситуации, складывающейся на кредитных рынках, с которыми они связаны.

Банки применяют различные способы расчета процентных ставок по кредитам. Наиболее распространенными являются методы годовой процентной ставки, простых процентов, дисконтной ставки и сложения. Метод годовой процентной ставки показывает отношения совокупных выплат по кредиту к сумме кредита, т.е. позволяет определить ставку доходности. Она учитывает, насколько быстро погашается кредит и какую сумму фактически использует заемщик в течение срока кредитования. Метод простых процентов также предусматривает корректировку за срок фактического использования кредита. Если заемщик погашает кредит постепенно, метод простых процентов позволяет определить снижение остатка задолженности и соответственно сумму уплаченных процентов. При применении данного метода заемщик экономит на процентных выплатах по мере приближения срока погашения кредита.

Метод дисконтной ставки. В то время как большая часть кредитов предусматривает возможность частичного погашения и процентов, и основного долга в течение срока кредитования, метод дисконтирования предполагает авансовую выплату процентов. В этом случае заемщик получает согласованную сумму кредита за вычетом процентов. При на-

отуплении срока погашения клиент обязан вернуть всю оговоренную в соглашении основную сумму кредита.

Существуют и другие способы расчета процентных ставок.

Наибольшее распространение получила практика предоставления ссуд одним банком.

Однако по мере развития экономик отдельных стран и интеграционных группировок появляется потребность в крупных кредитах, превышающих возможности отдельных банков. Это заставляет банки объединяться в группы и разрабатывать принципы синдицированного кредита.

Синдицированный кредит - это вид кредита, который предоставляется двумя или более кредиторами, объединившимися в синдикат (консорциум), одному заемщику. Группа банков-кредиторов (консорциум) объединяет на срок свои временно свободные финансовые ресурсы с целью кредитования определенного объекта или заемщика. Один банк или небольшая группа ведущих банков-координаторов от имени всего синдиката (консорциума) ведет переговоры с заемщиком по условиям кредитного соглашения, обеспечивает мобилизацию необходимых сумм. Координаторы контролируют предоставление кредита, его использование и погашение. Бывают случаи, когда два или более банка предоставляют заемщику параллельные кредиты.

Тогда в отличие от схемы выдачи синдицированного кредита переговоры с клиентом каждый банк проводит отдельно, а затем, после согласования с заемщиком условий сделки, заключается общий кредитный договор.

В целом можно предложить классификацию кредитных операций банков по следующим критериям:

по группам заемщиков:

»государственные и негосударственные предприятия и организации,

- население,
- государственные органы,
- совместные предприятия, международные объединения и организации,
- другие банки;

по экономическому назначению кредита:

• связанные (целевые):

- платежные (под оплату платежных документов, авансовых платежей, конкретную коммерческую сделку; приобретение ценных бумаг, платежи в бюджет),
- на финансирование производственных затрат,

- на финансирование инвестиционных затрат,
- потребительские (кредиты физическим лицам),
- промежуточные (кредиты под лизинг);
- несвязанные (без указания объекта кредитования в кредитном соглашении);

по регионам размещения:

- внутренние (в пределах своей страны),
- внешние (международные);

по роли банка (кредитор или заемщик):

- активные (банк-кредитор),
- пассивные (банк-заемщик);

по срокам погашения:

- до востребования (онкольные),
- срочные:
 - краткосрочные,
 - среднесрочные,
 - долгосрочные;

по формам предоставления:

- в налично-денежной форме (кредитование физических лиц),
- в безналичном порядке:
 - зачисление безналичных денег на соответствующий счет заемщика,
 - кредитование векселями банка,
 - в смешанной форме;

по степени риска:

- с наименьшим риском,
- с повышенным риском,
- с предельным риском,
- нестандартные;

по валюте кредита:

- в валюте страны-кредитора,
- в валюте государства-заемщика,
- в валюте третьей страны,
- мультивалютный;

по виду процентной ставки:

- с фиксированной ставкой,

- с плавающей ставкой,
- t со смешанной ставкой;

по способам предоставления:

- одной суммой,
- открытая кредитная линия:
 - простая (невозобновляемая) кредитная линия,
 - возобновляемая (револьверная) кредитная линия,
 - онкольная (до востребования),
- кредиты овердрафт,
- комбинированные варианты;

по числу кредиторов:

- индивидуальный (предоставляемый заемщику одним банком),
- синдицированный (кредитором является синдикат, объединение банков);

по видам обеспечения:

- обеспеченные:
 - залоговые,
 - гарантированные,
 - застрахованные;
- необеспеченные (бланковые),

по порядку погашения:

- погашаемые одной суммой,
- погашаемые через равные промежутки времени и одинаковыми долями,
- погашаемые неравномерными долями.

Для классификации кредитов на те или иные группы и виды могут использоваться и другие критерии. Приведенная классификация банковских кредитных операций (как и любая другая) обобщает российский и зарубежный опыт в этой области, но не может считаться исчерпывающей.

Постоянно возникают новые виды и формы банковских кредитов. Эта классификация носит весьма условный характер, так как на практике любой кредит отвечает не одному, а нескольким критериям и может служить иллюстрацией для нескольких классификационных групп.

Банковское кредитование осуществляется при строгом соблюдении принципов кредитования: срочность, возвратность, обеспеченность, платность и диверсификация кредитного портфеля по срокам и заемщикам.

Совокупное применение на практике всех принципов банковского кредитования позволяет соблюсти интересы обоих субъектов кредитной сделки: банка и заемщика.

Под методом кредитования обычно подразумевается совокупность приемов, с помощью которых проводятся выдача и погашение кредита. В настоящее время на практике применяются такие два метода, как целевая ссуда и кредитование расчетного счета по мере поступления платежных документов к нему в пределах лимита кредитования (овердрафт).

Суть первого метода такова: для удовлетворения определенной потребности в финансовых ресурсах заемщику предоставляется срочная ссуда, а также возобновляемая (выдача ссуд возобновляется по мере частичного погашения кредита в пределах установленного лимита кредитования) или невозобновляемая (после выдачи кредитов в пределах установленного лимита предоставление ссуд прекращается до полного погашения задолженности) кредитная линия.

При втором методе ссуды предоставляются в пределах установленного банком для конкретного заемщика лимита овердрафта. Данный лимит используется заемщиком по мере необходимости путем оплаты предъявляемых к его расчетному счету платежных документов в течение определенного периода. Такая ссуда не носит целевого характера. По форме данный метод представляет собой разновидность возобновляемой кредитной линии и имеет сходство с кредитованием по обороту.

Метод кредитования определяет вид ссудного счета, который используется для выдачи и погашения кредита. В настоящее время заемщикам при любом методе кредитования открываются простые ссудные счета, не связанные напрямую с расчетным счетом, что повышает ответственность заемщиков за расходование заемных средств. Банк может открывать предприятию сразу несколько ссудных счетов, если оно одновременно пользуется кредитом под несколько объектов, и, следовательно, ссуды выдаются на разных условиях, на разные сроки и под разные проценты. Такой обособленный учет ссуд необходим для банковского контроля над их целевым использованием и своевременным погашением.

Кредитоспособность заемщика означает способность полностью и в срок рассчитаться по своим долговым обязательствам и является одним из основных объектов оценки при определении целесообразности выдачи кредита и выбора форм кредитных отношений.

Стратегия и тактика банка в сфере получения и предоставления кредитов составляет суть его кредитной политики.

Банк, будучи самостоятельным кредитным учреждением, проводит свою кредитную политику с учетом политических и экономических условий, уровня развития банковского законодательства, межбанковской конкуренции, степени развития банковской инфраструктуры и др.

===202

Кредитная политика банка включает в себя следующие элементы:
 « определение целей, на основании которых формируется кредитный портфель банка (виды, сроки, размеры и качество обеспечения);
 в описание полномочий подразделений банка в процессе выдачи, ведения и погашения кредита;
 в перечень необходимых документов;
 » основные правила приема, оценки и реализации кредитного обеспечения;
 • лимитирование операций по кредитованию;
 » политику установления процентных ставок по кредитам;
 » методики оценки кредитных заявок;
 » методы диагностики проблемных кредитов, их анализа и путей выхода из возникающих трудностей.

Наличие ресурсов у банка и их структура обуславливают проведение кредитной политики. Кредитная политика во многом зависит от ликвидности банка.

Кредитование проводится несколькими этапами, среди которых следует выделить: подготовительный; рассмотрение кредитного проекта; оформление кредитной документации; этап использования кредита и последующего контроля в процессе кредитования.

Кредитная политика коммерческого банка — это комплекс его мероприятий, цель которых — повышение доходности кредитных операций и снижение кредитного риска.

Разрабатывая кредитную политику, банк должен учитывать ряд объективных и субъективных факторов (табл. 2.1).

Таблица 2.1 Факторы, определяющие кредитную политику банка
Макроэкономические Общее состояние экономики страны Денежно-кредитная политика Банка России Финансовая политика Правительства России

Региональные и отраслевые Состояние экономики в регионах и отраслях, обслуживаемых банком Состав клиентов, их потребность в кредите Наличие банков-конкурентов

Внутрибанковские Величина собственных средств (капитала) банка Структура пассивов Способности и опыт персонала



Схема 2.6. Цели, приоритеты и этапы формирования политики банка в области кредитования

Кредитная политика банка определяет стандарты, параметры и процедуры, которыми руководствуются банковские работники в своей деятельности по предоставлению, оформлению кредитов и управлению ими.

Первый этап формирования политики банка в области кредитования — определение его стратегических целей. После этого банк вырабатывает принципы организации кредитного портфеля и далее, основываясь на выбранных принципах, определяет регламент исполнения кредитных операций. Схематично состав работ, которые выполняются на каждом из перечисленных этапов формирования политики банка в области кредитования, представлен на схеме 2.6.

Важнейшим показателем, определяющим масштабы кредитных операций, является величина собственных средств (капитала) банка; к нему при-

вязана основная масса обязательных экономических нормативов, содержащихся в Инструкции ЦБ РФ № 1 от 01.10.1997 г. «О порядке регулирования деятельности банков». Непосредственное влияние на общий суммарный показатель выдачи ссуд оказывает норматив достаточности капитала НД, устанавливаемый как соотношение капитала банка и его активов, взвешенных с учетом риска (в том числе выданных ссуд и учтенных векселей).

В пределах нормативных ограничений, которые накладываются Банком России, коммерческий банк самостоятельно определяет круг будущих заемщиков, виды кредитов, формирует ссудный портфель и устанавливает процентные ставки исходя из соображений выгоды.

Повышение доходности кредитных операций и снижение риска по ним — две противоположные цели. Как и во всех сферах финансовой деятельности, где наибольшие доходы инвесторам приносят операции с увеличенным риском, повышенный процент за кредит является «платой за риск» в банковском деле. При формировании ссудного портфеля банк должен придерживаться общего для всех инвесторов принципа — сочетать высокодоходные и достаточно рискованные вложения с менее рискованными направлениями кредитования, что также необходимо отразить в регламентирующих параметрах и процедурах, предусмотренных кредитной политикой банка

Кредитная политика обычно оформляется в виде письменно зафиксированного документа, который включает в себя положения, регламентирующие предварительную работу по выдаче кредита, а также процесс кредитования (табл. 2.2).

Одним из обязательных условий снижения кредитного риска является диверсификация ссудного портфеля. Правила диверсификации предусматривают следующее: выдавать ссуды различным предприятиям из различных отраслей экономики меньшими суммами на более короткий срок и большему числу заемщиков. Как дополнительное условие снижения риска должна применяться диверсификация обеспечения возврата кредитов на основе сочетания различных способов обеспечения возврата ссуд — залога, гарантий, поручительства, страхования. Соблюдение этих правил позволит компенсировать возможные потери по одним кредитным сделкам за счет выгод от других.

Управление кредитными операциями сосредоточено в ряде подразделений банка, имеющих свой уровень компетенции, свои функции и задачи.

Как правило, в коммерческих банках заявки на получение кредита рассматривает отдел коммерческих кредитов и гарантий соответствующего управления (управления кредитования и гарантий). Кредитный инспектор отдела проводит предварительные переговоры с потенциальным заемщиком, разъясняет общие условия кредитования, предлагает

===205

Таблица 2.2. Элементы кредитной политики

Этапы кредитования	Регламентируемые параметры и процедуры
Предварительная работа по предоставлению кредитов	Состав будущих заемщиков Виды кредитования Количественные процедуры кредитования Стандарты оценки кредитоспособности заемщиков Стандарты оценки ссуд Процентные ставки Методы обеспечения возвратности кредита Контроль за соблюдением процедуры подготовки выдачи кредита
Оформление кредита	Формы документов Технологическая процедура выдачи кредита Контроль за правильностью оформления кредита
Управление кредитом	Порядок управления кредитным портфелем Контроль за исполнением кредитных договоров Условия продления или возобновления просроченных кредитов Порядок покрытия убытков Контроль за управлением кредитом

ему возможные оптимальные формы предоставления кредита и его обеспечения, а также требует комплект необходимых документов. Отдельно хотелось бы остановиться на таком вопросе, как кредитная история организации. При оценке кредитоспособности ей уделяют особое внимание Организация должна отразить весь свой кредитный опыт, который характеризует заемщика с положительной стороны. В настоящее время в России идет процесс создания Бюро кредитных историй. Бюро кредитных историй будет накапливать информацию о предоставленных кредитах региональными банками и иногородними филиалами с целью снижения кредитных рисков, повышения эффективности работы кредитной системы. Состав участников будет зависеть от принятия Федерального закона «О бюро кредитных историй», который определит точную долю участия организаций в партнерстве. Судьба этого законопроекта оказалась весьма сложной. Необходимость создания бюро определилась в достаточно сжатый период, когда стало понятно, что отечественная банковская система нуждается в достаточно срочном реформировании. Кроме этого, относительная стабильность экономи-

===206

ческой ситуации, обусловленная высокими ценами на нефть и рядом других факторов, привела к тому, что население и предприятия стали постепенно привыкать жить в кредит. А без систематизации данных по заемщикам нормальное функционирование системы практически невозможно. Большинство экспертов сходятся во мнении, что объем рынка кредитования в будущем будет только расти. Однако проблема обеспечения нормальной работы этого рынка, снижение рисков как раз и зависит от создания кредитных бюро, основной целью которых является аккумулирование сведений о кредитных обязательствах заемщиков. Положительным итогом организации бюро могут стать снижения ставок по предоставляемым кредитам, что еще больше будет способствовать развитию этого рынка. Однако проблема законодательного закрепления существования бюро кредитных историй на данный момент стоит достаточно остро. Нынешний законопроект, регламентирующий деятельность этих организаций, - третий. Первый был достаточно либеральным, предполагавшим создание и функционирование бюро исключительно на рыночной основе, без контроля со стороны государства и, естественно, не нашел поддержки у законодателей. Второй был полным антиподом, разрешая аккумуляцию сведений о заемщиках только в одном государственном кредитном бюро. Третья редакция законопроекта оказалась достаточно компромиссной. Согласно этому документу, частные кредитные бюро имеют право на существование, а информация о них будет храниться в Центральном банке РФ в виде каталога. Первое чтение законопроекта, прошедшее летом 2004 г., после длительных консультаций утвердило именно этот вариант. Камнем преткновения на сегодня стала поправка, согласно которой размер доли уставного капитала отдельного участника, пожелавшего инвестировать деньги в создание и работу кредитного бюро, должен быть ограничен 10 процентами. Поправка действительно достаточно спорная. С одной стороны, введение 10-процентной квоты на участие способно предотвратить монополизацию рынка кредитных бюро, объем которого будет в ближайшем будущем составлять минимум 5 млн заявок на кредитные истории в год. В случае отмены квоты доступ к этой информации может быть закреплен за крупными игроками, которые не дадут никакой возможности формирования конкурентной среды. С другой стороны, сама организация бюро кредитных историй - дело довольно затратное. Закупка необходимого оборудования, аренда помещений, наконец, обеспечение безопасного хранения конфиденциальной информации о заемщиках - все это стоит очень дорого, и поэтому крупные игроки на этом рынке, так или иначе, оказываются в привилегированном положении.

===207

Кстати говоря, возможность участия в организации бюро нескольких структур может способствовать более быстрому вхождению этой системы в рабочий режим. Ведь на данный момент банки и так неохотно делятся друг с другом информацией о своих клиентах, а в случае их совместного участия обмен данными будет необходим. В таком случае база данных будет пополняться максимально быстро, и бюро гораздо быстрее выйдет на окупаемость, чем при двух-трех собственниках.

Но помимо кредитного бюро есть и еще одна проблема кредитных историй - это их отсутствие. Многие предприятия среднего и малого бизнеса, чтобы начать развитие своего бизнеса, стараются получить кредит в банке. Банки, опасаясь рисков, неохотно кредитуют такие фирмы, ведь вновь образованная организация не может предоставить доказательства своей кредитоспособности. Данная проблема остро стоит перед малым и средним бизнесом в России.

Рассмотрим порядок выдачи кредита организации.

В коммерческих банках кредитная заявка рассматривается в составе пакета сопроводительных документов, представленных на схеме 2.7.

Копии учредительных документов компании—потенциального заемщика должны быть нотариально заверены. Финансовый отчет включает в себя ба-



Схема 2.7. Пакет сопроводительных документов, прилагаемых к заявке на кредит

ланс компании и счет прибылей и убытков за последние три года. Отчет о движении кассовых поступлений основан на сопоставлении балансов компании за два отчетных периода и позволяет определить изменения различных статей и движения фондов. Отчет дает полную картину того, как использовался дефицит ресурсов, сколько времени потребовалось на высвобождение фондов и образование дефицита кассовых поступлений и т.д. Внутренние финансовые отчеты более детально характеризуют финансовое положение компании, трансформацию ее потребностей в ресурсах в течение года, поквартально или ежемесячно. Данные внутреннего оперативного учета представляют собой сводки, касающиеся текущих операций и продаж, величины запасов и т.д. Прогноз финансирования должен содержать оценки будущих продаж, расходов, издержек производства, дебиторской задолженности, оборачиваемости запасов, потребности в денежной наличности, капиталовложениях и т.д. Необходимы также налоговые декларации, в которых содержатся сведения, характеризующие заемщика как налогоплательщика, бизнес-планы с информацией о целях проекта и методах его осуществления. Кредитный инспектор тщательно изучает кредитную заявку и сопроводительные документы. После этого он вновь беседует с будущим заемщиком. Подобные встречи позволяют кредитному инспектору выяснить не только важные детали предстоящей сделки, но и составить психологический портрет возможного заемщика, оценить профессиональную подготовленность руководства компании, реалистичность тех оценок положения и перспектив развития предприятия, которые высказывают его топ-менеджеры.

На первом этапе кредитования банку предстоит выяснить:

- серьезность, надежность и кредитоспособность заемщика, его репутацию как возможного партнера по бизнесу. Особенно это касается новых клиентов.
 - обоснованность кредитной заявки и степень обеспеченности возврата кредита. Банк может в случае необходимости выработать свои требования к кредитному предложению и ознакомить с ними заемщика.
 - соответствие кредитного предложения кредитной политике банка и структуре формирования его ссудного портфеля (т.е. приведет ли предоставление нового кредита к дальнейшей диверсификации кредитного портфеля и снижению кредитного риска или к обратным результатам).
- При необходимости к работе привлекаются сотрудники других служб банка. Если по итогам переговоров кредитный инспектор считает целесообразным продолжить работу с заявкой, он передает соответствующую часть комплекта полученных документов вместе с сопроводительной

запиской в юридическое управление, отдел обеспечения кредитных операций, службу экономической защиты КБ, с целью проведения комплексного анализа заявки.

В том случае, если у сотрудников вышеназванных служб в процессе работы с заявкой появилась потребность в получении от потенциального заемщика каких-либо дополнительных документов, они делают оперативный запрос в произвольной форме, который передается потенциальному заемщику через кредитного инспектора или непосредственно сотрудником обеспечивающей службы.

Получив дополнительный запрос, кредитный инспектор принимает все меры для того, чтобы истребовать исчерпывающий ответ от потенциального заемщика, и незамедлительно направляет его инициатору запроса.

Как правило, сотрудники обеспечивающих служб должны изучить материалы и подготовить заключение в срок до 5 банковских дней с момента получения запроса. В особых случаях время, отведенное на исследование, может продлеваться.

По итогам выполненного анализа сотрудники обеспечивающих служб составляют мотивированное заключение. В нем содержится вывод о наличии (отсутствии) оснований, относящихся к их юрисдикции, по которым этот кредит может (не может быть) предоставлен, а также, при необходимости, даются четкие рекомендации относительно способов снижения кредитного риска (относящиеся к ведению соответствующей службы).

Вышеназванные заключения направляются кредитному инспектору Юридическое управление, юрисконсульт управления кредитования и гарантий, отдел обеспечения кредитных операций, служба экономической защиты КБ оценивают представленные документы, составляют заключения по вопросам, относящимся к ведению своих подразделений, и передают их в управление кредитования и гарантий.

Кредитный инспектор на основании проведенного анализа подготавливает единое заключение о целесообразности (нецелесообразности) предоставления кредита, после чего передает заключение и кредитное дело начальнику отдела коммерческих кредитов и гарантий. Заключение кредитного инспектора визируют начальник отдела коммерческих кредитов и гарантий, начальник управления кредитования и гарантий, после чего принимается решение о рассмотрении вопроса на кредитном комитете КБ. В кредитный комитет направляются копии заключений юридического управления, службы экономической защиты, отдела обеспечения кредитных операций, кроме того, заключения ходатайствующих служб о целесообразности предоставления кредита.

Кредитный комитет КБ рассматривает вопрос и принимает решение о предоставлении (или невыдаче) кредита и его условия.

===210

Отдел коммерческих кредитов и гарантий управления кредитования и гарантий проводит работу по достижению соглашения с потенциальным заемщиком по всем существенным условиям кредитного договора. Далее кредитный инспектор отдела оформляет кредитные и иные правоотношения, обеспечивающие кредит (договоры поручительства и др.), а затем — кредитное дело.

Обеспечением банковского кредита (см. схему 2.8) могут служить залог, банковская гарантия, поручительство, страхование кредитного риска, переуступка требования (цессия).



Схема 2.8. Виды обеспечения кредитов

Понятие залог — очень широкое понятие. Залог различается (см. схему 2.9) по способу владения, месту хранения и по видам предметов и прав, которые могут быть переданы в залог.

Отдел контроля за исполнением кредитных соглашений и формирования отчетности (управления отчетности и учета операций по расчетам с клиентами) открывает ссудный счет.

Одновременно с выдачей кредита, данный отдел создает резерв на возможные потери по ссудам. Затем получает от кредитного инспектора копии пакета документов (кредитный договор с отметкой о наличии справок ГНИ и ПФ, завизированный начальником отдела кредитов и гарантий или начальником управления кредитования и гарантий; договор залога или иной договор, обеспечивающий исполнение обязательств заемщика; обязательство-поручение).

===211



Схема 2.9. Виды и формы залога

Кредитный инспектор отдела коммерческих кредитов и гарантий осуществляет: контроль над финансово-хозяйственной деятельностью заемщика, надлежащей реализацией кредитной сделки после выдачи кредита; контроль за полным погашением кредита и процентов; проверку целевого использования предоставленного кредита и выполнения заемщиком условий действующих кредитного договора и договора залога; закрытие кредитного дела. Общая схема организации процесса кредитования в коммерческом банке представлена на схеме 2.10.

В случае непогашения кредита заемщиком, кредитный инспектор проводит взыскание задолженности в соответствии с инструкцией по работе с проблемными кредитами, утверждаемой банком.

Среди существенных условий сделки, помимо суммы кредита, следует упомянуть сроки и цели кредита. В договоре стороны определяют порядок предоставления кредита заемщику, что имеет практическое значение для выяснения даты, с которой начинают начисляться проценты и отсчитываются сроки пользования кредитом.

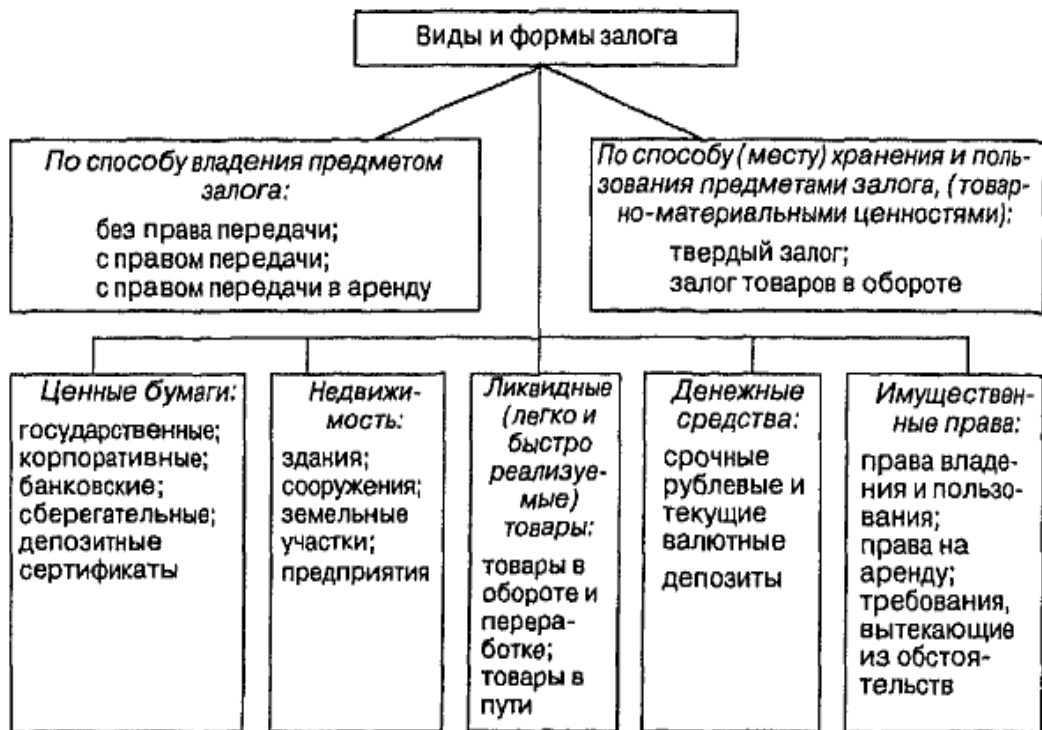
В кредитных договорах очень часто предусматривается целевое использование кредита. Заемщик обязан расходовать финансовые средства на цель, указанную в кредитном договоре. Несоблюдение целей использования кредита нанесет ущерб обеим сторонам. Для банка это может



Предварительные переговоры

1. Подача заявки на выдачу кредита.
2. Внесение заявки в базу данных управления кредитования и гарантий.
3. Передача заявки на кредит на рассмотрение (в случае ее соответствия основным принципам кредитной политики).
4. Предварительные переговоры и выдача перечня необходимых документов.

Оценка кредитоспособности и принятие решения о предоставлении кредита

5. Предоставление документов, необходимых для оценки заявки.
6. Предоставление информации по заявке в специальные службы и получение от них заключения.
7. Обобщенное заключение кредитного инспектора.
8. Рассмотрение обобщенного заключения на кредитном комитете банка.
9. Выписка из решения кредитного комитета банка.

Этап оформления и выдачи кредита

10. Информация о решении кредитного комитета банка.
11. Достижение соглашения по ключевым условиям кредитного договора и договора залога и их подписание.
12. Передача оформленного кредитного договора и договора залога в канцелярию банка и в кредитное дело.
13. Выдача распоряжения о предоставлении кредита.
14. Формирование кредитного дела.

Работа с заемщиком после предоставления кредита

15. Проведение кредитного мониторинга.
16. Списание процентов с расчетного счета заемщика и сумм задолженности по основному долгу.
17. Передача дела в архив.

Схема 2.10. Проведение кредитных операций коммерческим банком

Схема 2.10. Проведение кредитных операций коммерческим банком
 ===213

выразиться в резком ухудшении стабильности заемщика и падении его кредитоспособности, отказе страховой компании от своих обязательств по страхованию кредита, а для заемщика — в применении к нему со стороны банка различных санкций.

При определении ставки по кредиту необходимо учитывать различные факторы: стоимость для банка привлеченных средств (депозитов и кредитов); надежность заемщика и степень риска, связанную со ссудой; расходы по оформлению и контролю за погашением кредита; характер отношений между кредитором и заемщиком и др.

Определение процентной ставки — одна из наиболее трудных задач кредитования. Кредитор стремится установить достаточно высокую ставку для того, чтобы получить прибыль по кредиту и компенсировать все свои затраты и риски. В то же время ставка должна быть достаточно низкой, чтобы заемщик не обратился к другому кредитору и мог успешно погасить кредит. Чем выше степень конкуренции на рынке банковских кредитов, тем острее необходимость поддерживать процентную ставку на разумном уровне, сопоставимом с показателями конкурентов на данном сегменте рынка.

Российским законодательством не предусматриваются ограничения предельного размера процентных ставок за пользование кредитом. И этот вопрос решается сторонами самостоятельно в ходе согласования и подписания кредитного договора.

Основными факторами, которые коммерческие банки учитывают при установлении платы за кредит, являются:

- ставка рефинансирования по кредитам, предоставляемым ЦБ РФ коммерческим банкам;
- средняя процентная ставка по МБК;
- средняя процентная ставка, уплачиваемая банком своим клиентам по депозитным счетам;
- структура кредитных ресурсов банка;
- спрос и предложение на кредиты со стороны клиентов;
- срок и вид кредита, а точнее степень риска для банка непогашения кредита в зависимости от обеспечения;
- стабильность денежного обращения в стране.

В соответствии с кредитным договором проценты могут быть простыми и сложными, обычными (уплачиваемыми в пределах временного периода, когда разрешено пользование кредитом) и повышенными (которые взыскиваются при нарушении срока погашения кредита).

Кредиторы иногда прибегают к увеличению процентных ставок платы за кредит, ссылаясь на повышение процентных ставок ЦБ РФ.

===214

Заемщик должен стремиться к тому, чтобы в договоре отсутствовали положения, позволяющие кредитору изменить его условия в свою пользу (например, право повышения процентной ставки).

Кредитный договор требует надлежащего оформления, с тем чтобы избежать всякого рода осложнений при его реализации, рассмотрении в суде или даже возможной фальсификации.

Банки обязаны формировать резервы на возможные потери по ссудам в соответствии с порядком, установленным Положением № 254-П «О порядке формирования кредитными организациями резервов на возможные потери по ссудам, по ссудной и приравненной к ней задолженности».

К ссудным сделкам относятся следующие сделки с финансовыми инструментами, формируемые требования коммерческого банка: предоставленные кредиты (займы), размещенные депозиты, в том числе межбанковские кредиты (депозиты, займы), прочие размещенные средства, включая требования на получение (возврат) долговых ценных бумаг, акций и векселей, предоставленных по договору займа;

учтенные векселя;

суммы, уплаченные банком бенефициару по банковским гарантиям, но не взысканные с принципала;

денежные требования банка по сделкам финансирования под уступку денежного требования (факторинг);

требования банка по приобретенным по сделке правам (требованиям) (уступка требования);

требования банка по приобретенным на вторичном рынке закладным;

требования банка по сделкам продажи (покупки) финансовых активов с отсрочкой платежа (поставки финансовых активов);

требования банка к плательщикам по оплаченным аккредитивам (в части непокрытых экспортных и импортных аккредитивов);

требования к контрагенту по возврату денежных средств по второй части сделки по приобретению ценных бумаг или иных финансовых активов с обязательством их обратного отчуждения в случае, если ценные бумаги, выступающие предметом указанной сделки, являются некотиру-емыми в соответствии с нормативными актами Банка России или если иные

финансовые активы, являющиеся предметом указанной сделки, не обращаются на организованном рынке, а также если в соответствии с

условиями указанной сделки существуют ограничения на отчуждение ценных бумаг или иных финансовых активов их приобретателем;

требования банка-лизингодателя к лизингополучателю по операциям финансовой аренды (лизинга).

===215

Классификация или реклассификация ссуд, а также формирование и регулирование резерва осуществляются на основании следующих принципов:

соответствие фактических действий по классификации ссуд и формированию резерва требованиям инструкций ЦБ РФ и внутренних документов банка;

комплексный и объективный анализ всей информации, относящейся к сфере классификации ссуд и формирования резервов;

своевременность классификации или реклассификации ссуды и соответственно формирования или регулирования резерва;

достоверность отражения изменений размера резерва в учете и отчетности. Резерв формируется банком при обесценении ссуды (ссуд) в результате потери ссудой стоимости вследствие неисполнения либо ненадлежащего исполнения заемщиком обязательств в соответствии с условиями договора по ссуде перед банком либо существования реальной угрозы такого неисполнения. Именно эта ситуация определяет кредитный риск по ссуде, Величина потери ссудой стоимости определяется как разность между балансовой стоимостью ссуды, т. е. остатком задолженности по ссуде, отраженным по счетам бухгалтерского учета на момент ее оценки, и ее справедливой стоимостью на момент оценки. Оценка справедливой стоимости ссуды осуществляется на постоянной основе начиная с момента выдачи ссуды.

Резерв формируется по конкретной ссуде либо по портфелю однородных ссуд, т. е. по группе ссуд со сходными характеристиками кредитного риска, в связи с кредитным риском, обусловленным деятельностью конкретного заемщика либо группы заемщиков, ссуды которых включены в портфель однородных ссуд.

В целях определения размера расчетного резерва в связи с действием факторов кредитного риска ссуды классифицируются на основании профессионального суждения (за исключением ссуд, сгруппированных в портфель однородных ссуд) в одну из пяти категорий качества:

I (высшая) категория качества (стандартные ссуды) — отсутствие кредитного риска (вероятность финансовых потерь вследствие неисполнения либо ненадлежащего исполнения заемщиком обязательств по ссуде равна нулю);

II категория качества (нестандартные ссуды) — умеренный кредитный риск (вероятность финансовых потерь вследствие неисполнения либо ненадлежащего исполнения заемщиком обязательств по ссуде обуславливает ее обесценение в размере от одного до 20 процентов);

III категория качества (сомнительные ссуды) — значительный кредитный риск (вероятность финансовых потерь вследствие неисполнения либо ненадлежащего исполнения заемщиком обязательств по ссуде обуславливает ее обесценение в размере от 21 до 50 процентов);
 IV категория качества (проблемные ссуды) — высокий кредитный риск (вероятность финансовых потерь вследствие неисполнения либо ненадлежащего исполнения заемщиком обязательств по ссуде обуславливает ее обесценение в размере от 51 до 100 процентов);
 V (низшая) категория качества (безнадежные ссуды) — отсутствует вероятность возврата ссуды в силу неспособности или отказа заемщика выполнять обязательства по ссуде, что обуславливает полное (в размере 100 процентов) обесценение ссуды.

Ссуды, отнесенные ко II—V категориям качества, являются обесцененными. Резерв формируется в пределах суммы основного долга, т.е. балансовой стоимости ссуды. В сумму основного долга не включаются: обусловленные законом или обычаями делового оборота, или договором о предоставлении ссуды платежи в виде процентов за пользование ссудой, комиссионные, неустойки, а также иные платежи в пользу банка, вытекающие из договора о предоставлении ссуды.

Резерв формируется в валюте Российской Федерации независимо от валюты ссуды.

Оценка ссуды и определение размера резерва осуществляется банком самостоятельно на основе профессионального суждения, за исключением случаев, когда оценка ссуды и (или) определение размера резерва производится на основании оценки Банка России в соответствии со ст. 72 Федерального закона «О Центральном банке Российской Федерации (Банке России)».

Внутренние документы банка по вопросам классификации ссуд и формирования резерва, принимаемые уполномоченным органом банка, должны соответствовать требованиям нормативных правовых актов по вопросам кредитной политики банков и (или) методов ее реализации. Эти документы должны быть частью общего документа называемого «Кредитная политика банка».

Банк в этих документах отражает:

- систему оценки кредитного риска по ссудам, позволяющую классифицировать ссуды по категориям качества;
- порядок оценки ссуд, в том числе критерии оценки ссуд, порядок документального оформления и подтверждения оценки ссуд;
- процедуры принятия и исполнения решений по формированию резерва;

- процедуры принятия и исполнения решений по списанию с баланса банка нереальных для взыскания ссуд, т. е. ссуд, в отношении которых банком предприняты все необходимые и достаточные юридические и фактические действия по их взысканию, а также по реализации прав, вытекающих из наличия обеспечения по ссуде, включая указания на документы и(или) акты уполномоченных государственных органов, необходимые и достаточные для принятия решения о списании ссуды с баланса банка;
- описание методов, правил и процедур, используемых при оценке финансового положения заемщика, перечень основных используемых источников информации по данному вопросу, круг сведений, необходимых для оценки финансового положения заемщика, а также полномочия работников банка, участвующих в проведении указанной оценки;
- порядок составления и дальнейшего ведения досье заемщика;
- порядок и периодичность определения справедливой стоимости залога. Это цена, по которой-

- залогодатель в случае, если бы он являлся продавцом имущества, предоставленного в залог, имеющий полную информацию о стоимости имущества и не обязанный его продавать, согласен был бы его продать,

- покупатель, имеющий полную информацию о стоимости указанного имущества и не обязанный его приобрести, согласен был бы его приобрести в разумно короткий срок, не превышающий 180 календарных дней;

- порядок и периодичность оценки ликвидности залога, а также порядок определения размера резерва с учетом обеспечения по ссуде;
- порядок оценки кредитного риска по портфелю однородных ссуд;
- порядок и периодичность формирования (регулирования) резерва;
- иные существенные положения.

Банк раскрывает информацию о кредитной политике (правилах, процедурах, методиках), которая применяется при классификации ссуд и формировании резерва по соответствующим типам и видам ссуд, включая отраслевые, территориальные и иные аспекты, а также по портфелям однородных ссуд, в составе отчетности, представляемой в соответствии с требованиями нормативных актов Банка России.

Оценка кредитного риска по каждой выданной ссуде должна проводиться банком на постоянной основе по результатам комплексного и объективного анализа деятельности заемщика с учетом его финансового положения, качества обслуживания долга по ссуде, а также всей имеющейся в распоряжении банка информации о любых рисках заемщика, включая сведения о его внешних обязательствах и о функционировании рынка, на котором работает заемщик.

Вся информация о заемщике, включая информацию о рисках, фиксируется в досье заемщика, Формирование или регулирование резерва осуществляется банком на момент получения информации о появлении

===218

или изменении кредитного риска и (или) качества обеспечения ссуды. При изменении финансового положения заемщика, изменении качества обслуживания ссуды, а также при наличии иных сведений о рисках заемщика банк обязан осуществить реклассификацию ссуды и при наличии оснований уточнить размер резерва.

После формирования заключения о результатах оценки финансового положения заемщика баше рассчитывает резерв не реже:

одного раза в квартал по состоянию на отчетную дату по ссудам, предоставленным физическим лицам;

одного раза в квартал по состоянию на дату, следующую за отчетной по юридическим лицам, не являющимся кредитными организациями;

одного раза в месяц по состоянию на отчетную дату по ссудам, предоставленным кредитным организациям.

При изменении суммы основного долга по ссуде, кроме случаев изменения суммы основного долга в связи с изменением курса иностранной валюты к рублю, в которой номинирована ссуда, размер резерва по ссуде регулируется на момент изменения суммы основного долга. При изменении суммы основного долга по ссуде в связи с изменением курса иностранной валюты к рублю, в которой номинирована ссуда, размер резерва по ссуде регулируется не реже одного раза в месяц на отчетную дату.

Определение категории качества ссуды (определение вероятности обесценения ссуды) в отсутствие иных существенных факторов, принимаемых во внимание при классификации ссуды, осуществляется с применением профессионального суждения на основе комбинации двух классификационных критериев (финансовое положение заемщика и качество обслуживания им долга) (табл. 2.3).

Таблица 2.3

Определение категории качества ссуды с учетом финансового положения заемщика и качества обслуживания долга

Обслужива- ние долга	Хорошее	Среднее	Плохое
Хорошее	Стандартные (I категория качества)	Нестандартные (II категория качества)	Сомнительные (III ка- тегория качества)
Среднее	Нестандартные (II категория качества)	Сомнительные (III категория качества)	Проблемные (IV ка- тегория качества)
Плохое	Сомнительные (III категория качества)	Проблемные (IV ка- тегория качества)	Безнадежные (V ка- тегория качества)

Размер расчетного резерва определяется исходя из результатов классификации ссуды (табл. 2.4).

Таблица 2.4

Величина расчетного резерва по классифицированным ссудам

Категория качества	Наименование	Размер расчетного резерва в процентах от суммы основного долга по ссуде
I категория (высшая)	Стандартные	0%
II категория	Нестандартные	От 1 до 20%
III категория	Сомнительные	От 21 до 50%
IV категория	Проблемные	От 51 до 100%
V категория (низшая)	Безнадежные	100%

При регулировании размера сформированного резерва в случае, если заемщику предоставлено несколько ссуд, всю задолженность данного заемщика следует относить к наихудшей из присвоенных ссудам категорий качества. Поэтому по ним следует формировать максимальный размер расчетного резерва по всем предоставленным ссудам. Если заемщиком исполнены обязательства по ссуде, которая ранее относилась к наихудшей категории качества, все равно оставшиеся не погашенными ссуды, предоставленные этому заемщику, относятся к наихудшей из категорий качества, присвоенных оставшимся ссудам.

По ссудам, отнесенным ко II–V категориям качества, резерв формируется с учетом обеспечения I и II категории качества.

Под обеспечением по ссуде понимается обеспечение в виде залога, банковской гарантии, поручительства, гарантийного депозита (вклада), отнесенное к одной из двух категорий качества обеспечения, установленных вышеназванным Положением.

При наличии обеспечения I или II категории качества минимальный размер резерва определяется по следующей формуле:

$$P = PP \cdot \left(1 - \frac{k_i \cdot Об_i}{Cp} \right)$$

где P – минимальный размер резерва. Резерв, формируемый банком, не может быть меньше минимального размера резерва;

PP – размер расчетного резерва;

k_i – коэффициент (индекс) категории качества обеспечения. Для обеспечения I категории качества k_i (k_1) принимается равным единице (1,0). Для обеспечения II категории качества k_i (k_2) принимается равным 0,5.

Об_i — стоимость обеспечения соответствующей категории качества (за вычетом дополнительных расходов кредитной организации, связанных с реализацией обеспечения);

С_р — величина основного долга по ссуде.

Если $k_i \cdot Об_i / С_r = 1$, то *P* принимается равным нулю (0).

Банк может формировать резерв по портфелю однородных ссуд, каждая из которых незначительна по величине. Возможность формировать резерв по портфелю однородных ссуд не распространяется на ссуды, величина каждой из которых на дату оценки риска превышает 0,1 процента от величины собственных средств (капитала) банка.

Признаки однородности ссуд (например, ссуды физическим лицам, предприятиям малого бизнеса), а также незначительности величины ссуд в пределах до 0,1 процента величины собственных средств (капитала) банка определяются им самостоятельно. Размер резерва по портфелю однородных ссуд определяется банком в зависимости от применяемой методики оценки риска по портфелю однородных ссуд.

Классификация портфеля однородных ссуд и величина резерва по портфелю однородных ссуд могут определяться банком, в том числе с использованием следующих методов:

экстраполяция оценки риска и величины требуемого к созданию резерва по представительной выборке ссуд на портфель в целом;

соотношение фактического удельного веса безнадежных (либо просроченных) ссуд в портфеле однородных ссуд и удельного веса безнадежных (просроченных) ссуд, принятого при расчете процентных ставок по ссудам;

учет различных факторов, относящихся к характеристике заемщиков (например, срок, на который предоставлены ссуды, и качество кредитной истории) и текущих экономических.

Сведения, на основании которых формируется шкала оценки кредитного риска, могут включать информацию о текущих, реструктурированных (в том числе пролонгированных), своевременно исполненных, просроченных и признанных банком нереальными для взыскания ссудах.

Операции межбанковского кредитования

Кроме кредитования клиентов коммерческие банки кредитуют друг друга, выдавая или получая межбанковские кредиты.

При рассмотрении активных операций банка следует говорить о выданном межбанковском кредите (МБК). При излишке ресурсов МБК может быть реализован на межбанковском рынке. При недостаточности средств для своевременного обеспечения платежей по обязательствам

банк привлекает дополнительные ресурсы. К наиболее оперативным способам такой мобилизации относится межбанковский кредит. Основной объект кредитования банками друг друга — разрыв в платежном обороте. Исключение составляют централизованные кредиты ЦБ РФ. Работу на рынке коротких и сверхкоротких денег, т.е. денег, предоставляемых в кредит на срок от одних суток и более, можно отнести к новой банковской услуге, появившейся в России в 1991—1992 гг. Убедившись в эффективности подобной деятельности, банки очень осторожно начали предоставлять данную услугу. Вокруг банков-лидеров сформировалась та среда обитания, которая позволяет говорить о том, что рынок МБК стал достаточно устойчивым и дает возможность производить необходимые трансакции со значительными ежедневными оборотами. Рынок межбанковского кредитования — это та самая среда, которая позволяет размещать и занимать деньги. Данная среда характеризуется тем, что она свободна для входа и выхода в любой момент, когда это банку необходимо. Рынок МБК имеет ряд особенностей:

- участниками рынка являются все без исключения работающие банки;
- рынок ориентирован на использование встречных платежей (их применение позволяет наиболее эффективно расходовать ресурсы банка, однако, с другой стороны, приводит к риску остановки цепочки платежей из-за сбоя в расчетах хотя бы у одного из контрагентов рынка);
- рынок МБК тесно связан с рынками других финансовых активов (эта связь, прежде всего, определяется высокой ликвидностью рынка МБК, который является средством максимально быстрой мобилизации ресурсов для перекачки их в самые доходные в текущий момент активы);
- рынок отличается высокой ликвидностью;
- рынок мобилен и предполагает оперативное принятие решений контрагентами каждой сделки;
- на рынке представлены МБК в основном на 1—3 дня, «длинные» МБК практически не предоставляются;
- нестабильность рынка, т.е. значительные перепады спроса и предложения, а следовательно, резкие изменения процентных ставок от одного дня к другому и даже в течение одного дня;
- очень высокая степень персонификации рынка, т.е. отсутствие унификации (отсутствие специализированных бирж или торговых площадок для МБК, а следовательно, отсутствие унифицированных норм, правил, лотов и т.п.).

Исходя из вышесказанного, а также основываясь на мнении всех банкиров, суть которого состоит в том, что основной целью любого ком-

===222

мерческого банка является (или должно являться) получение стабильной и высокой чистой прибыли в течение длительного времени, можно перечислить специфические задачи, решаемые на рынке рублевых МБК для достижения упомянутых целей.

Задачи, решаемые на рынке рублевых МБК,

1. Обеспечение текущей ликвидности (платежеспособности) банка. Рынок МБК — уникальный инструмент для быстрого привлечения ресурсов в достаточно крупных объемах, поэтому задача обеспечения ликвидности решается на этом рынке наиболее естественным путем. Но не следует ее путать с задачей «латания дыр», поскольку, если ресурсы, привлеченные на рынке МБК, не работают с достаточной эффективностью, банк попадает в порочный круг роста издержек на обслуживание долга, теряет имидж и в конечном итоге становится неплатежеспособным. Иными словами, «латать дыры» в балансе банка с помощью МБК можно лишь в течение короткого и заранее определенного времени.

2. Привлечение ресурсов для реализации краткосрочных и среднесрочных проектов банка.

Здесь важно подчеркнуть два обстоятельства: соответствующие проекты должны иметь относительно короткий период окупаемости (не более года) и высокую эффективность (по крайней мере, не ниже ставки по МБК с учетом возможности перекредитования, с одной стороны, и «забросов» процентной ставки, с другой стороны).

3. Получение прибыли за счет размещения на рынке временно свободных денежных ресурсов банка.

Для корректного решения этой задачи необходимо, прежде всего, определить срок, на который предоставляются МБК.

4. Получение спекулятивной прибыли на рынке МБК, т.е. проведение одновременных операций купли и продажи МБК с определенной маржей (так называемый арбитраж). Здесь наиболее существенным обстоятельством является соответствие сроков привлеченных и размещенных ресурсов.

5. Обмен денежными средствами с другими рынками краткосрочных финансовых активов.

Здесь самыми важными особенностями являются согласование сроков проведения операций (с учетом документопробега) и наличие равной ответственности контрагентов за несвоевременное проведение платежа.

6. Создание и поддержание положительного имиджа банка. Очевидно, что банк, постоянно выступающий в роли кредитора на рынке МБК, достаточно наглядно демонстрирует свою платежеспособность. Не менее важны также объемы операций на рынке МБК и аккумуля-

====223

ратность в проведении расчетов по МБК. Рынок МБК очень тесный и любой промах на этой площадке становится известен практически сразу всем его активным участникам.

7. Установление партнерских отношений с другими банками.

Как правило, кредиты на рынке МБК сейчас предоставляются в рамках так называемых генеральных соглашений о сотрудничестве. Наличие большого числа таких соглашений и регулярная работа по ним неизбежно приводят к действительному сотрудничеству, взаимному доверию и партнерству между банками.

8. Сбор информации о деятельности и развитии других банков.

Вышеупомянутые соглашения между банками предусматривают регулярный обмен балансами и прочими документами, которые в достаточной степени характеризуют деятельность контрагентов. Банк, активно работающий на рынке МБК, постепенно становится обладателем уникальных данных, необходимо лишь суметь грамотно обработать эту информацию.

9. Получение прибыли за счет проведения нетрадиционных межбанковских операций.

Зачастую межбанковские кредиты могут принимать завуалированную форму: депонирование средств на корреспондентском счете банка; купля-продажа банковских векселей, а также просроченных и не просроченных межбанковских кредитов (это обычно делается после очередных кризисов). Такие операции позволяют в ряде случаев избежать нарушения нормативов или инструкций ЦБР, уменьшить налогооблагаемую базу при сохранении объема прибыли, просто получить дополнительную прибыль (а иногда, за счет нетривиальности операции — и сверхприбыль).

Наиболее тесно рынок МБК взаимодействует с межбанковским рынком купли-продажи валюты (прежде всего, долларов США). Взаимосвязь этих рынков обусловлена практически полным совпадением их характерных черт. Почти все отличительные особенности рынка рублевых МБК, перечисленные ранее, относятся и к валютному рынку, в том числе:

- большое число контрагентов и значительные объемы операций;
- замкнутость рынка;
- использование встречных платежей;
- ликвидность рынка;
- мобильность;
- нестабильность;
- персонификация.

Существенным отличием валютного рынка от рынка МБК является присутствие на нем ЦБР, который при необходимости проводит здесь

===224

свои крупномасштабные интервенции, полностью изменяющие текущие тенденции и ожидания участников рынка. Другими словами, фактически Банк России задает или даже «назначает» курс на валютном рынке. Классической операцией коммерческого банка на валютном рынке, тесно связанной с рынком МБК, является синхронное заключение двух сделок — имеются в виду покупка (продажа) валюты с расчетами сегодня (today или TOD) и продажа (покупка) валюты с расчетами завтра (tomorrow или TOM). Такие операции не приводят к изменению открытой валютной позиции банка, что позволяет осуществлять их в достаточно крупных объемах. Доход от подобной операции складывается из двух составляющих: курсовой разницы и процентного дохода от размещения валюты на один день. Затраты на проведение операции определяются стоимостью рублевых ресурсов банка. Как правило, эти ресурсы специально приобретаются на рынке МБК, и их стоимость зависит от процентной ставки однодневных рублевых МБК. Естественно, при достаточно высокой норме прибыли такие операции реализуются в крупных объемах, что ведет к увеличению спроса на рублевые однодневные МБК и росту их стоимости в течение дня. При отрицательной норме прибыли данные операции проводятся в противоположную сторону, т.е. валюта продается с расчетами «сегодня», а покупается с расчетами «завтра». При этом предложение рублевых ресурсов на рынке МБК увеличивается, а ставки падают. С учетом, во-первых, разницы реально действующих процентных ставок на рублевые и валютные МБК, во-вторых, легкости «перетекания» ресурсов с одного рынка на другой и особенностей рассматриваемых рынков, отмеченных выше, можно считать, что в любой день средняя ставка по однодневным рублевым кредитам стремится к процентной разнице в стоимости долларов США с расчетами TOD и TOM.

Таким образом, следует признать, что ЦБР через валютный рынок полностью контролирует ситуацию и на рынке МБК.

Вторым по значению и влиянию финансовым рынком на рынке рублевых МБК можно считать рынок ГКО. Хотя в настоящее время это влияние сказывается в основном в дни перед аукционами, когда «полугосударственные» банки (Сбербанк) и банки-нерезиденты привлекают рубли для участия в аукционе.

Рынок МБК сильно зависит от политики государства (выплата внешних долгов, периоды налоговых проплат, смена правительства и другие моменты нестабильности).

Обязательства по корреспондентским счетам и межбанковским займам единообразны. Поэтому многие коммерческие банки используют

корреспондентские счета для кредитования, осуществляемого путем блокирования средств на счетах на определенный срок в качестве межбанковского кредита. Эта операция оформляется кредитным договором. Многие коммерческие банки оформляют такие кредиты как срочные межбанковские депозиты, что не меняет их природы.

Под МБК выданные также создаются резервы на возможные потери по ссудам, которые призваны упрочить стабильность банка, повысить его ликвидность, предотвратить его возможное банкротство, обеспечить выполнение банком обязательств перед клиентами.

2.3. Валютные операции коммерческих банков

В основе валютных операций лежит международная торговля и, следовательно, международное движение капиталов. Например, английский экспортер реализует товар японскому покупателю. Для этого необходимо японские йены импортера превратить в фунты стерлингов для поставщика товара

Валютный рынок — самый значительный в мире финансовый рынок, на котором валюта одной страны продается за другую валюту.

Международный валютный рынок — внебиржевой рынок, его участники производят обменные операции через коммерческие и инвестиционные операции по всему миру, используя для этого компьютерные терминалы, телефоны, Интернет и прочие средства связи. Например, одной из коммуникационных сетей для осуществления операций с валютой является бельгийская некоммерческая структура S.W.I.F.T (Society for Worldwide Interbank Financial Telecommunications).

Основные участники валютного рынка:

- коммерческие банки;
 - импортеры, оплачивающие поступающие товары в валюте;
 - экспортеры, получающие валюту за вывезенный товар и конвертирующие ее в национальную денежную единицу;
 - портфельные инвесторы, покупающие и продающие иностранные акции и облигации;
 - валютные брокеры, которые покупают и продают валюту по заказу клиента;
 - дилеры, которые осуществляют спекулятивные сделки с валютой, играя на разнице курса;
 - трейдеры, являющиеся маркетмейкерами валютного рынка. Одна из наиболее значительных составляющих международных финансов — обмен иностранной валюты. Международные курсы ва-
- ===226

лют, процентные ставки и уровень инфляции обычно очень тесно взаимосвязаны.

Основной документ валютного законодательства в нашей стране — Закон РФ от 09.10.1992 г. № 3615-1 «О валютном регулировании и валютном контроле» (с изменениями от 29.12.1998 г., 05.07.1999 г., 31.05., 08.08.2001 г.). Он защищает российский рубль в условиях параллельного обращения свободно конвертируемой иностранной валюты. ЦБР также регулярно издает нормативные акты, обязательные для исполнения.

Внешнеэкономическая деятельность коммерческих банков связана с осуществлением банковских операций в рублях и валюте при экспорте-импорте товаров и услуг, их реализации на территории РФ и за иностранную валюту, в сделках неторгового характера и при проведении хозяйственных операций нерезидентами внутри страны.

К банковским операциям с иностранной валютой относятся:

- ведение валютных счетов клиентуры;
- установление корреспондентских отношений с российскими уполномоченными и зарубежными банками;
- международные расчеты, связанные с экспортом и импортом товаров и услуг;
- покупка и продажа иностранной валюты на внутреннем валютном рынке;
- привлечение и размещение валютных средств внутри РФ;
- кредитные операции на международных денежных рынках;
- депозитные и конверсионные операции на международных денежных рынках.

Классификация валютных операций приведена на схеме 2.11. Коммерческие банки могут проводить эти операции только при наличии одной или нескольких лицензий¹. Такими лицензиями являются:

- лицензия на осуществление банковских операций со средствами в рублях и иностранной валюте (кроме привлечения во вклады средств физических лиц). Подобная лицензия может быть выдана действующему или вновь создаваемому банку. При ее наличии банк может устанавливать корреспондентские отношения с неограниченным количеством зарубежных банков;

+++1 В соответствии с Инструкцией ЦБ РФ № 75 от 23 июля 1998 года «О порядке применения федеральных законов, регламентирующих процедуру регистрации кредитных организаций и лицензирования банковской деятельности» (с изм. и доп. от 18 мая, 24,28 июня 1999 г., 28 августа 2000 г., 20 декабря 2001 г.)

===227



Схема 2.11. Классификация валютных операций

Схема 2.11. Классификация валютных операций

« лицензия на привлечение во вклады средств физических лиц в рублях и иностранной валюте. Она выдается банку, если с даты его регистрации прошло не менее двух лет;

- генеральная лицензия представляется банку, осуществляющему все банковские операции со средствами в рублях и иностранной валюте. Банк, имеющий генеральную лицензию, правомочен создавать за границей филиалы и участвовать в уставном капитале кредитных организаций-нерезидентов.

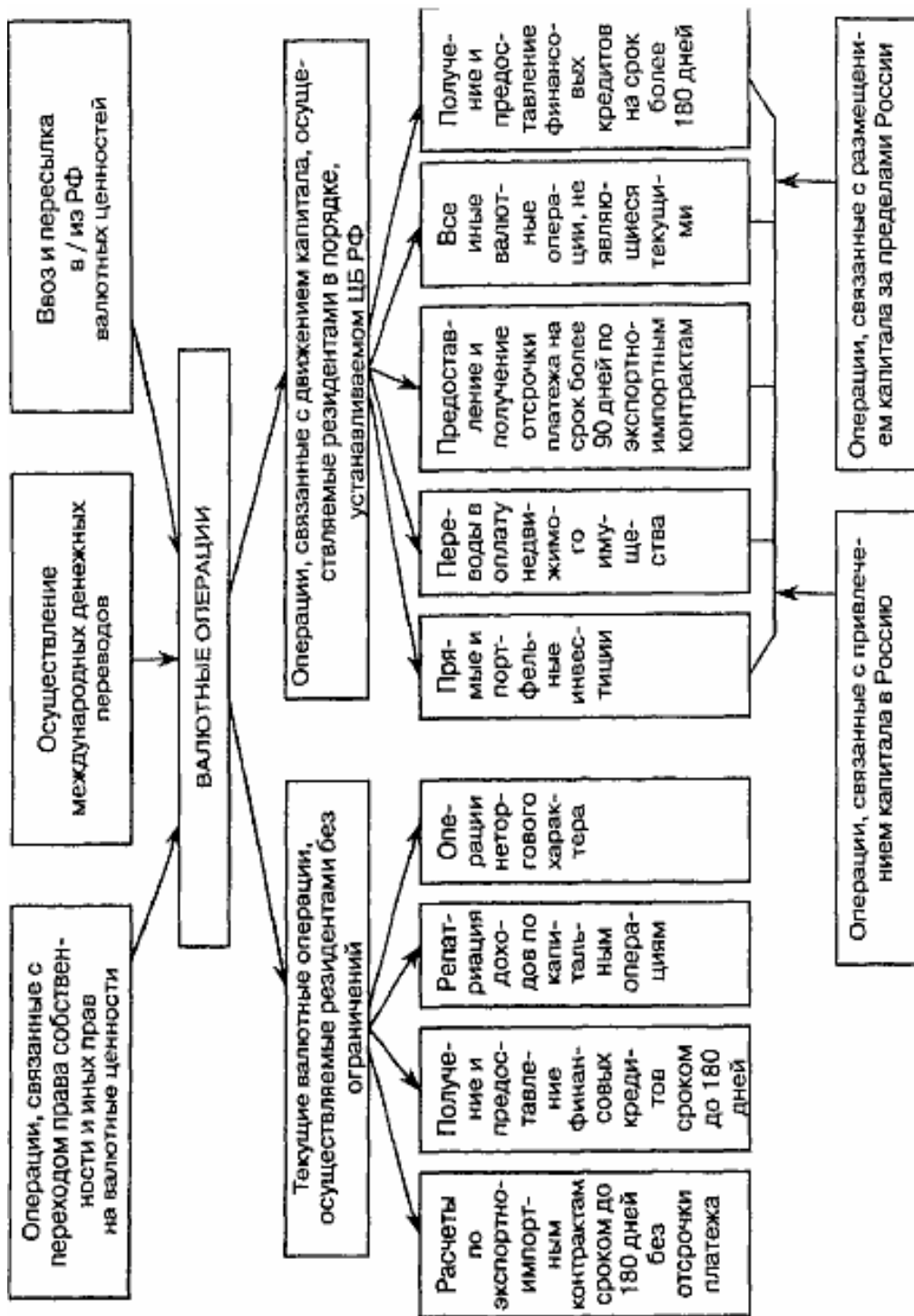
Банки, получившие одну или несколько лицензий, называются уполномоченными и являются агентами валютного контроля, подотчетными Банку России.

При проведении валютных операций необходимо соблюдение валютного законодательства. Именно с этой целью ЦБ РФ осуществляет валютный контроль, который включает в себя:

- определение соответствия проводимых валютных операций действующему законодательству и выяснение наличия необходимых лицензий и разрешений;
- проверку выполнения резидентами обязательств в иностранной валюте перед государством, а также обязательств по продаже иностранной валюты на внутреннем валютном рынке Российской Федерации;
- анализ обоснованности платежей в иностранной валюте;
- проверку полноты и объективности учета и отчетности по валютным операциям, а также по операциям нерезидентов в валюте РФ.

Валютный контроль в Российской Федерации осуществляется Правительством РФ, органами валютного контроля и агентами валютного контроля в соответствии с законодательством России.

Орган валютного контроля - Центральный банк РФ и федеральные органы исполнительной власти.

Аналитический учет операций в иностранной валюте в коммерческих банках ведется с помощью двойной оценки: в разрезе валют других государств по номиналу и в рублевом эквиваленте по текущему курсу ЦБР, при изменении которого валютные статьи подлежат переоценке.

Многие банковские операции в иностранной валюте, такие как привлечение вкладов, выдача кредитов и т.п., производятся аналогично рублевым операциям. Однако и здесь присутствует некоторая специфика. Так, например, ориентировочной ставкой по валютным кредитам является не ставка рефинансирования ЦБ РФ, а ставка ЛИБОР. Ставка ЛИБОР (LIBOR - London Interbank Offered Rates) - это ставка размещения валютных средств на стандартные сроки на лондонском межбанковском рынке, признаваемая

===229

всеми участниками денежного рынка. Ставки LIBOR ежедневно фиксируются на основе опроса 16 банков, выбранных в качестве основных маркет-мейкеров денежного рынка Лондона, в 11:00 по лондонскому времени Британской банкирской ассоциацией (British Bankers Association - ВВА) и через некоторое время появляются на экранах основных информационных агентств. LIBOR ежедневно публикуется для 13 валют (в том числе, начиная с 01.01.1999 г., для ЕВРО).

При проведении экспортно-импортных операций каждому клиенту в уполномоченном банке открываются два параллельно функционирующих счета: транзитный и текущий. При экспортной операции на транзитный счет зачисляются в полном объеме поступления в иностранной валюте. На текущем счету учитываются средства, оставшиеся в распоряжении клиента после обязательной продажи валютной выручки. С 1 января 2007 года отменяется обязательная продажа валютной выручки. До наступления этой даты ЦБ может устанавливать норматив ее продажи в пределах 30% выручки. С января 2005 г. норматив составляет 10% экспортной выручки. Теперь надо продавать лишь валюту, включенную в следующий список 13 мировых валют: австралийский доллар, датская крона, доллар США, евро, исландская крона, иена, канадский доллар, норвежская крона, сингапурский доллар, турецкая лира, фунт стерлингов, шведская крона, швейцарский франк. Любую другую валюту продавать не надо. Кроме того, не надо продавать валюту, которая не связана с экспортом товаров и услуг и не считается выручкой. Например, деньги, полученные в виде займа или суммы возвращенных авансов по несостоявшемуся импорту и т.д.

Кроме того, есть изменения и в сроках. Например, клиент получил валюту 9 июля (это пятница). По старым правилам распоряжение о продаже валюты необходимо было передать в банк 16 июля, теперь это нужно сделать 20 июля. Форму документа утверждает обслуживающий клиента банк. В настоящее время клиенту необходимо оформить специальную справку «О происхождении валюты». Эту справку должен утвердить Банк России. На следующий день после поступления этих документов банк списывает валюту с транзитного счета клиента и продает ее в течение двух дней. Оставшуюся сумму валюты банк перечисляет на текущий счет фирмы. Еще одно нововведение. В настоящее время, если фирма не передает банку распоряжение о продаже, банк сам реализует валюту самостоятельно. Скоро этот порядок изменится кардинально. Банк будет замораживать валюту на транзитном счете, и тогда фирма уже не сможет ею

воспользоваться. При этом банк, обслуживающий фирму, обязан сообщить об этом нарушении валютного законодательства в ЦБ. Кроме того, фирма не сможет использовать валюту прежде, чем продаст 10 процентов выручки. Последнее, на что следует обратить внимание - это выручку, которую вы должны продать, можно уменьшить на определенные валютные расходы фирмы. Это затраты:

- на транспортировку, страхование и экспедирование экспортируемых грузов;
- на уплату вывозных таможенных пошлин и сборов;
- на выплаты комиссионного вознаграждения банкам;
- на платежи банку за исполнение им функций агента налогового контроля.

Причем все эти платежи должны быть связаны с договором, по которому поступила выручка.

Основная задача управления валютными операциями банка заключается в предоставлении клиентам возможности конвертировать их активы из одной валюты в другую. Поэтому следует отдельно рассмотреть операции, связанные с конверсией, т.е. с обменом одной валюты на другую.

Эти операции называются конверсионными. Они проводятся как в наличной, так и в безналичной формах. Поставка средств по этим сделкам может осуществляться немедленно в течение двух рабочих банковских дней от даты заключения сделки - так называемые спот-овые операции или через определенный срок, свыше двух рабочих банковских дней от даты заключения сделки — срочные валютные операции.

Купля-продажа наличной иностранной валюты происходит в процессе валютно-обменных операций, которые осуществляются через обменные пункты банков.

Операция «спот» — это покупка одной валюты на другую на текущих рыночных условиях. Расчеты по этим операциям проводятся на «кассовой» основе в течение двух рабочих дней после заключения сделок, причем оба платежа должны быть произведены одновременно. Понятие «енотовые валютные сделки» совмещает в себе три вида сделок, которые отличаются по времени поставки средств по ним. Эти операции представлены в табл. 2.5.

Курс, на основании которого происходит покупка (продажа) одной иностранной валюты за другую, называется кросс-курсом.

Сделки купли-продажи иностранной валюты могут осуществляться непосредственно между уполномоченными банками на внебиржевом рынке или через валютные биржи.

Таблица 2.5

Виды валютных сделок, осуществляемых на кассовой основе

Виды спотовых валютных сделок, осуществляемых на кассовой основе	Сроки поставки средств по операции	Названия сделок	Фиксируемый в них курс
	В день заключения сделки	Сделки ТОД (ТОД)	Курс ТОД (от англ. <i>today</i> – сегодня)
	На следующий рабочий день после заключения сделки	Сделки ТОМ (ТОМ)	Курс ТОМ (от англ. <i>tomorrow</i> – завтра)
	Через один (т.е. на второй) рабочий день после заключения сделки	Сделки СПОТ	СПОТ-курс (от англ. <i>spot</i> – наличный)

Если коммерческий банк ищет потенциальных контрагентов на внебиржевом рынке через специализированных посредников или через организованные системы торговли иностранной валютой, то он подает заявку, в которой указываются условия сделки (ТОД, ТОМ, СПОТ), курс покупки или продажи валюты и количество приобретаемой или продаваемой валюты. В этих операциях весьма высок риск неисполнения контрагентом обязательств по сделке, поэтому банки вводят лимиты на проведение подобных операций с различными кредитными организациями. Если коммерческий банк осуществляет торговлю иностранной валютой на межбанковской валютной бирже, то он должен быть членом данной биржи. Торги в системе электронных лотовых торгов (СЭЛТ) позволяют банкам проводить валютные операции в непрерывном режиме с гарантированным исполнением сделок.

Уполномоченные банки могут покупать и продавать иностранную валюту от своего имени и за свой счет, а могут и от своего имени, но за счет и по поручению клиентов.

Если банки покупают и продают валюту за свой счет, то они это делают либо в целях получения прибыли, либо ради поддержания своей ликвидности, либо для приобретения оборудования для банка за рубежом и т.п.

В целях получения прибыли банки вправе совершать арбитражные и спекулятивные сделки.

Арбитражные сделки сочетают в себе сделку по покупке (продаже) иностранной валюты с контрсделкой по ее продаже (покупке) с целью получения прибыли за счет разницы в курсах валют на различных ва-

лютных рынках. Если покупка иностранной валюты осуществляется на одном валютном рынке, а продажа ее – на другом, то это пространственный арбитраж. Если прибыль извлекается за счет разницы валютных курсов во времени – то это временной арбитраж.

Рассмотрим пример валютно-обменных операций на основе различных котировок валютного курса.

Валютный курс – это цена одной валюты, выраженная в валюте другой страны.

Существует *прямой курс обмена*, или *американский*. Он показывает за сколько долларов можно купить денежную единицу другой страны (т.е. курс доллара по отношению к валюте данного государства). Например, австралийский доллар стоит 0,7245 доллара США. Это значит, что 1 австралийский доллар можно купить за 0,7245 доллара США. *Обратный*, или *европейский*, курс обмена показывает количество иностранной валюты за 1 доллар США. Эта котировка является обратной по отношению к американской котировке (курс валюты страны к доллару). В продолжение нашего примера: 1 доллар США можно купить за $(1 : 0,7245) 1,3803$ австралийского доллара.

Задача 1

У вас есть 1000 долларов, а вам нужны японские йены. Сколько японских йен вы можете купить, если курс обмена йены к доллару 105,15? Каким курсом – прямым или обратным – вы воспользуетесь?

За 1000 долларов вы получите:

$1000 \text{ долларов} \times 105,15 \text{ йен за } 1 \text{ доллар} = 105150 \text{ йен (европейский курс)}$.

Задача 2

Если автомобиль стоит 200 000 евро, сколько вам нужно долларов для его покупки? Прямым или обратным курсом вы воспользуетесь для расчетов?

Если курс доллара США к евро равен 0,8756, то вы получите:

$200\,000 \text{ евро} \times 0,8756 \text{ долларов за евро} = 175120 \text{ долларов США (прямой курс)}$.

При определении курса через третью валюту возникают кросс-курсы, которые служат основой сделок по тройному арбитражу.

Кросс-курс – это обменный курс неамериканской валюты, выраженный в другой неамериканской валюте. Использование доллара для выражения через него курса других валют значительно сокращает число возможных кросс-курсов.

Рассмотрим пример тройного арбитража:

японских йен за 1 доллар = 100,00;

мексиканских песо за 1 доллар = 3,00.

Допустим, кросс-курс равен: йен за песо = 25,00.

Кросс-курс в этом случае не совместим с обменным курсом.

Предположим, у вас есть 100 долларов. Если вы их конвертируете в мексиканские песо, то получите:

$$100 \times 3 = 300 \text{ песо.}$$

Если вы обмениваете песо на йены, то получите:

$$300 \times 25 = 7500 \text{ йен.}$$

Однако если вы обмениваете доллары напрямую на йены, то получите:

$$100 \text{ долларов} \times 100 \text{ йен} = 10\,000 \text{ йен.}$$

Выясняется, что йена имеет две разные цены: 75 йен за доллар и 100 йен за доллар, в зависимости от того, каким образом осуществлялась обменная операция.

Чтобы заработать деньги, нужно дешевле купить и дороже продать валюту. Важно то обстоятельство, что йена дешевле, если вы ее покупаете за доллары, так как вы получаете 100 йен вместо возможных 90.

Значит, следует проделать следующие операции.

1. Купить 10000 йен за 100 долларов.

2. На 10000 йен купить мексиканские песо по кросс-курсу. Так как песо стоит 25,0 йен, то вы получите $10000 / 25,0 = 400$ песо.

3. На 400 песо можно купить доллары. Курс песо к доллару — 3. Соответственно вы получите за 400 песо 133,3 доллара ($400/3$).

В целом прибыль от этих операций составит 33,3 доллара.

Данная процедура получила название «тройной арбитраж», так как в процессе обменных операций валюта обменивается по трем разным курсам, что видно на схеме 2.12.



Схема 2.12. Процедура тройного арбитража

Чтобы предотвратить возможность таких сделок, нужно установить кросс-курс, посредством которого 100 йен будут равны 3 песо:

(100 йен / 1 доллар): (песо 3/1 доллар) = 33,3 йены / 1 песо.

Таким образом, курс йены к песо — 33,3 йены за песо. В любом другом случае возникает возможность тройного арбитража.

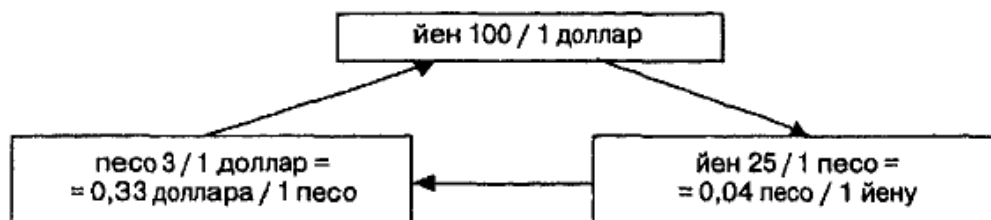
В настоящее время большое развитие на международном рынке получил процентный арбитраж. Этот вид сделок объединяет в себе международные кредитные операции и операции по покупке или продаже валюты. Суть этих операций можно выразить следующим образом.

Банк получает кредит в той стране, где процентные ставки по кредитам ниже, и продает валюту, в которой получен кредит. Банк покупает валюту государства, где процентные ставки размещения выше, и помещает ее в депозит. Далее, после получения депозита и процентов по нему происходит обратная конверсия валют и возврат кредита и процентов по нему. Прибыль от этой операции возникает как разница процентов, которую получает арбитражер в необходимой ему валюте.

Покупка-продажа иностранной валюты через уполномоченные банки может осуществляться следующими способами:

- путем заключения договора купли-продажи валюты непосредственно с самим уполномоченным банком;
- посредством заключения договора комиссии или поручения на покупку или продажу валюты через уполномоченные банки другим предприятиям или банкам, в том числе ЦБ РФ, на биржевом и внебиржевом валютном рынке.

Другой вид валютных операций — операции по купле-продаже иностранной валюты на основе срочных сделок, т.е. с поставкой средств по ним через определенный период времени, превышающий два рабочих банковских дня от даты заключения сделки, К этим операциям относятся форварды, фьючерсы, опционы и сделки «своп».

При операциях на «форвардной» основе продавец валюты обязуется продать покупателю конкретное ее количество в определенный момент в будущем по цене, зафиксированной при заключении сделки, как цена поставки. Эти сделки совершаются, как правило, на внебиржевом рынке, поэтому условия каждой из них уникальны и согласовываются при ее заключении между сторонами-участниками. При совершении сделки с участием посредников возникают финансовые затраты на оплату их услуг, в ином случае первоначальные финансовые затраты не требуются. Порядок заключения форвардной сделки представлен на схеме 2.13.



Схема 2.13. Порядок и условия форвардной сделки

При проведении этой сделки в балансах участников открываются валютные позиции: в балансе продавца - короткая, в балансе покупателя - длинная. Валютные форварды заключаются для хеджирования валютных рисков по коммерческим и финансовым операциям. Продавец контракта, он же владелец базисной валюты, страхуется от падения ее курса, а покупатель — от роста курса. При использовании форвардного контракта в спекулятивных целях для получения прибыли в результате изменения курса валюты во времени заключаются расчетные форварды. В рамках подобного контракта происходит условная продажа и покупка валюты, в результате чего выигравшая и проигравшая стороны определяются следующим образом. Если текущий курс базисной валюты в день исполнения расчетного форварда выше цены поставки, то разницу между этими курсами по всему объему поставки оплачивает продавец, а если курс ниже, то -покупатель. Данный расчет основывается на следующей ситуации: если

бы форвардный контракт требовал поставки валюты, то продавец понес бы убытки, приобретая ее по текущему курсу, который на момент исполнения сделки выше цены поставки. Покупатель, приобретший валюту, в свою очередь, смог бы продать ее по текущему курсу и получить прибыль. Поэтому при заключении такого рода контракта покупатель рассчитывает на рост курса базисной валюты, а продавец — на его снижение.

Рассмотрим пример форвардного контракта:

15 ноября 2001 г. банк «Х» и банк «У» заключили расчетный форвардный контракт, согласно которому банк «Х» обязуется 15 апреля 2002 г. условно продать байку «У» 1000 долл. США по курсу 31,20 руб./долл. 15 апреля 2002 г. ЦБ РФ устанавливает официальный курс доллара США на уровне 31,15 руб./долл. Таким образом, текущий валютный курс оказался ниже курса поставки и проигравшей стороной в этом случае стал банк «У». Он перечисляет банку «Х» денежные средства в размере $(31,20 - 31,15) \times 1000 = 500$ руб., которые и являются прибылью продавца. Валютный фьючерсный контракт, по сути, схож с форвардным, но это биржевой контракт, что и предопределяет их различия. Условия фьючерсного контракта стандартны и определяются биржей. Поэтому эти контракты более ликвидны. По данному контракту фактически отсутствует риск неисполнения, так как сама биржа чаще всего становится противоположной стороной в контракте. При заключении фьючерсного контракта его участники уплачивают комиссию членам биржи, если сами ими не являются.

Помимо рассмотренных, существуют еще срочные контракты на условиях опциона, по которому стороны приобретают право купить или продать базисную валюту на условиях контраста. Это также условная срочная сделка, которая различается по правам исполнения контракта на:

— опцион колл (call) - дает покупателю опциона право купить базисную валюту, при этом продавец обязан ее продать (используется при игре на повышение);

— опцион пут (put) - дает продавцу опциона право продать базисную валюту, при этом покупатель обязан ее купить (используется при игре на понижение).

При этом за получение соответствующего права уплачивается определенная сумма денежных средств, которая называется ценой опциона или премией. Опционы обращаются как на биржевом, так и на внебиржевом рынках. По срокам они делятся на:

— американский - может быть исполнен в любой момент до окончания его действия;

— европейский — может быть исполнен только в день истечения срока его действия.

В отношении депозитных операций на денежных рынках нередко совершаются сделки «своп», представляющие собой их покупку на условиях «своп» с одновременной реализацией на условиях «форвард», и наоборот. Размещение средств в инвалютные активы хеджируется путем продажи соответствующей валюты на срок; риски привлечения инвалютных пассивов хеджируются форвардной покупкой соответствующей валюты.

Уполномоченные банки имеют право покупать и продавать иностранную валюту на внутреннем валютном рынке для осуществления валютных (неторговых) операций с физическими лицами. Эти операции производятся через обменные пункты уполномоченных банков.

В обменном пункте банка могут совершаться следующие операции:

- покупка и продажа наличной иностранной валюты за наличные рубли;
- покупка и продажа платежных документов в валюте другого государства за наличные рубли или за наличную иностранную валюту;
- прием для направления на инкассо наличной иностранной валюты и платежных документов в иностранной валюте;
- прием на экспертизу денежных знаков иностранных государств и платежных документов в иностранной валюте, подлинность которых вызывает сомнение;
- выдача и зачисление наличной иностранной валюты при расчетах по кредитным и дебетным картам;
- обмен наличной валюты одного государства на валюту другого государства;
- размен платежного денежного знака одного государства на платежные денежные знаки того же государства;
- замена неплатежного иностранного денежного знака на платежные денежные знаки той же страны;
- покупка неплатежного денежного знака другого государства за наличные рубли.

При осуществлении операций со средствами в иностранных валютах у банка (его филиала) формируются активы и пассивы (требования и обязательства) в соответствующих валютах, соотношение которых носит название «валютная позиция». Валютная позиция банка (филиала) может быть закрытой или открытой:

- закрытая валютная позиция — это позиция в отдельной иностранной валюте, активы (требования) и пассивы (обязательства) в которой количественно совпадают;

— открытая валютная позиция возникает в случае количественного несоответствия активов (требований) и пассивов (обязательств) по отдельной иностранной валюте и представляет собой разницу сумм активов (требований) и пассивов (обязательств) в этой валюте. Открытая валютная позиция (ОВП) банка подразделяется на длинную и короткую (см. схему 2.14):



Схема 2.14. Валютные позиции банка

- длинная ОВП — ОВП в отдельной иностранной валюте, активы (требования) банка в которой количественно превышают его пассивы (обязательства) в данной валюте;
- короткая ОВП — ОВП в отдельной иностранной валюте, пассивы (обязательства) банка в которой количественно превышают его активы (требования) в данной валюте.

Исключительная важность понятия открытой валютной позиции для теории и практики банковской деятельности обусловлена тем, что любая ОВП означает подверженность валютному риску, и следствием ее становятся возможные прибыли или убытки. В свою очередь, валютный риск наиболее явно проявляется при открытой валютной позиции, поэтому эти два понятия неразрывно связаны друг с другом, чем, в частности, и объясняется наличие второго названия у ОВП — «позиция валютного риска» коммерческого банка.

Регулирование позиций валютного риска — это один из важнейших факторов обеспечения стабильности банковской системы страны и одновременно инструмент валютного регулирования. Главной целью регулирования открытой валютной позиции является минимизация отрицательного влияния валютного риска на результаты деятельности коммерческого банка. Коммерческие банки используют широкий спектр инструментов регулирования ОВП. Данные инструменты позволяют выстраивать процесс управления валютным риском в зависимости от

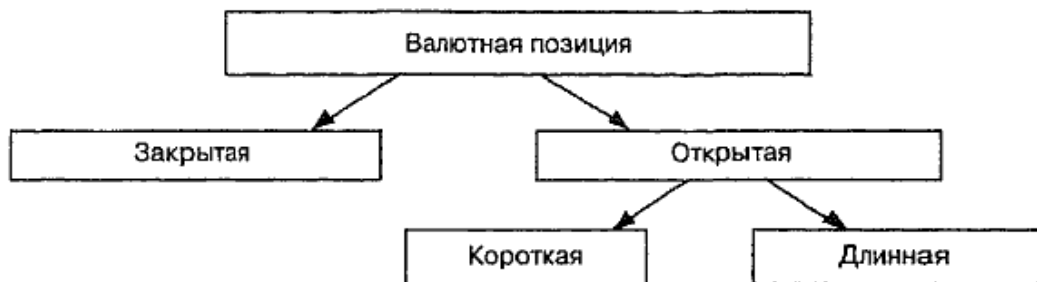
принятой в банке стратегии и являются на современном этапе важным фактором межбанковской интеграции. Контролирующие органы используют регулирование и контролирование позиций валютного риска коммерческих банков в рамках банковского, а также валютного регулирования для того, чтобы повысить эффективность банковской системы и стабилизировать ситуацию на валютном рынке,

Рассмотрим механизм трансформации ОВП на примерах:

А) при сделке типа today по покупке долларов США за российские рубли увеличивается сумма валютных средств в долларах США на корреспондентском счете, а сумма средств в рублях на аналогичном рублевом счете уменьшается. В случае покупки евро за доллары США, изменяются суммы средств в различных валютах, находящихся на разных счетах банка. Таким образом, варьируются суммы валютных средств в балансе (в том числе и в разных валютах), изменяется разница между валютными активами и пассивами, т.е. изменяется ОВП;

Б) при получении доходов в иностранных валютах ОВП будет трансформироваться вследствие того, что согласно бухгалтерским правилам, принятым в большинстве развитых стран мира (в том числе и в России), доходы/расходы банков в иностранных валютах должны быть отражены в бухгалтерском учете исключительно в национальной валюте на балансовых счетах доходов/расходов. Это приводит к тому, что, с одной стороны (в результате поступления суммы доходов на корреспондентский счет в валюте), увеличивается сумма средств, находящихся на валютном корреспондентском счете, а с другой — в пассиве баланса доходы/расходы учитываются в национальной валюте, что способствует изменению разницы между валютными активами и пассивами.

Не влияют на изменение ОВП такие операции, как; внесение клиентом валютных средств на счет; проведение клиентских платежей; предоставление и получение кредитов; документарные операции; осуществление платежей по чекам; учет векселей и т.п. Это обусловлено тем, что подобные операции не приводят к изменению разницы между валютными активами и пассивами, так как предполагают одновременное, на одинаковую сумму в валюте, изменение актива и пассива баланса (например, при осуществлении клиентского платежа в балансе произойдет движение на одинаковую сумму как по валютному корреспондентскому счету, так и по валютному счету клиента); следовательно, они не способствуют изменению ОВП.

Главная цель регулирования ОВП коммерческого банка (его филиала) состоит в том, чтобы минимизировать отрицательное влияние валютного риска, которому подвергается банк (филиал), на результаты его

===240

деятельности. Данная задача складывается из двух, имеющих особое значение составляющих, к которым следует отнести:

1). Собственно регулирование открытых позиций с целью управления банковским валютным риском. Особенность управления валютным риском характеризуется тем, что он может принести банку не только убытки, но и доход, в том числе спекулятивный, в результате благоприятного изменения валютных курсов.

В зависимости от принятой в банке политики, управление валютным риском процедуры регулирования ОВП может осуществляться только в целях предотвращения вероятных убытков, с ним связанных, либо для извлечения дополнительного спекулятивного дохода. В общем же случае это управление обеспечивает возможности для одновременного выполнения обеих указанных задач.

2). Регулирование ОВП в целях недопущения нарушений установленных контролирующими органами требований к позициям валютного риска — лимитов ОВП. Данный аспект полностью соответствует главной цели регулирования ОВП, так как направлен на выполнение обязательных нормативных требований, целью которых также является минимизация отрицательного воздействия валютного риска на результаты деятельности банка.

Можно выделить два метода регулирования открытой валютной позиции — хеджирование и лимитирование.

Хеджирование — это метод регулирования ОВП, основанный на создании компенсирующей валютной позиции, при котором происходит частичная или полная компенсация одного валютного риска (прибыли или убытков) другим соответствующим риском.

Лимитирование — метод регулирования ОВП, основанный на обязательном или добровольном ограничении величин ОВП банка в соответствии с установленными лимитами.

Наиболее распространенным видом хеджирования является заключение встречных - балансирующих (т.е. противоположных по направленности сложившейся величине ОВП) срочных и наличных сделок по покупке-продаже валюты. Это обусловлено тем, что конверсионные операции стали самым важным видом банковских операций, влияющих на ОВП банка.

Если у банка сложилась короткая ОВП, то это означает, что в данной валюте:

пассивы > активов => обязательства >

➤ требований => продажа валюты > покупки,

поэтому для целей регулирования ОВП необходимо заключить встречную сделку — сделку по покупке валюты, для уменьшения разницы между обязательствами и требованиями банка в данной валюте, т.е. для снижения величины ОВП.

Если же у банка сложилась длинная ОВП, то это означает, что в данной валюте:

активы > пассивов => требования >

> обязательств => покупка валюты > продажи.

В таком случае для целей регулирования ОВП следует заключить встречную сделку на продажу валюты для уменьшения разницы между требованиями и обязательствами банка в данной валюте, т.е. для снижения ОВП.

По экономическому содержанию в ОВП выделяют наличную и срочную составляющие, однако, если исходить из логики бухгалтерского учета, то целесообразно подразделить данные элементы в зависимости от вида аккумулированных в них средств на балансовую, внебалансовую и внесистемную составляющие.

Лимитирование в отличие от хеджирования применяется как банками, так и контролирующими органами и состоит в добровольном (со стороны банка) или обязательном (предписанном контролирующим органом) ограничении величин открытых валютных позиций банка в соответствии с установленными лимитами.

2.4. Операции с ценными бумагами

Операции банков с ценными бумагами могут быть как активными, так и пассивными.

Российские банки имеют право осуществлять фондовые и доверительные операции.

К этим операциям относятся:

- эмиссия и размещение вновь выпущенных ценных бумаг;
- кредитование под залог ценных бумаг;
- покупка и продажа ценных бумаг за собственный счет и по поручению и за счет клиента;
- хранение и управление ценными бумагами клиентов.

Таким образом, в зависимости от операций коммерческие банки могут выступать на рынке в качестве эмитента ценных бумаг, финансового инвестора и посредника в отношениях сторонних эмитентов и инвесторов. Объектом данных операций являются ценные бумаги. Виды операций банка с ценными бумагами представлены на схеме 2.15.

===242

Актив	Пассив
Вложения в долговые обязательства:	Акции, эмитируемые банками, для формирования уставного капитала: обыкновенные акции; привилегированные акции.
Котируемые долговые обязательства, приобретенные для инвестирования: срочные; просроченные.	Выпущенные банками ценные бумаги: облигации;
Не котируемые долговые обязательства	депозитные сертификаты;
Вложения в акции: приобретенные для перепродажи по договорам займа; не котируемые акции; котируемые акции, приобретенные для инвестирования.	сберегательные сертификаты; векселя и банковские акцепты.
Учтенные векселя: органов федеральной и местной власти РФ и иностранных государств; векселя банков резидентов и нерезидентов; прочие векселя резидентов и нерезидентов.	
Акции, приобретенные с целью участия в дочерних и зависимых акционерных обществах: дочерних и зависимых банков резидентов и нерезидентов; дочерних и зависимых организаций резидентов и нерезидентов.	

Схема 2.15. Структура формирования баланса банка по операциям с ценными бумагами

Рассмотрим инвестиционную деятельность коммерческого банка.

Инвестиции коммерческих банков отличаются от кредитных операций по ряду положений. Кредитные ссуды предполагают использование средств в течение определенного сравнительно небольшого периода времени при условии их возврата в установленный срок с оплатой ссудного процента.

Инвестиции же предусматривают вложение средств банка на долгосрочный период времени до того, как эти средства вернутся к своему владельцу. При банковском кредитовании инициатором ссуд выступает заемщик. При инвестировании же инициатива принадлежит коммерческому банку, который стремится купить активы на рынке ценных бумаг.

Банковское кредитование напрямую связано с отношениями «банк-заемщик». Инвестирование же — это обезличенная деятельность банка. Ключевые факторы, которые определяют цель проведения инвестиционной деятельности коммерческих банков, — это потребность в получении дохода и потребность в обеспечении ликвидности определенной группы своих активов.

По типу ценные бумаги делятся на' отражающие отношения долга (займа) — долговые обязательства или облигации; отражающие отношения собственности — акции.

Долговые обязательства подразделяются на государственные ценные бумаги (рыночные и нерыночные) и облигации предприятий (корпоративные).

Рыночные свободно продаются и покупаются на открытом рынке, нерыночные — эмитируются государством для привлечения средств мелких индивидуальных инвесторов (например, сберегательные сертификаты).

Наряду с основными ценными бумагами на фондовом рынке обращаются вспомогательные: векселя, чеки и сертификаты.

Наиболее полно на рынке представлены сертификаты на акции — документы, удостоверяющие размер собственности акционера:

— банковские — письменные свидетельства банка о вкладе денежных средств и праве на получение в установленный срок суммы вклада;

— страховые — для страхования от несчастных случаев. Операции

коммерческого банка, связанные с размещением ресурсов

в ценные бумаги (ЦБ), формируют его портфель ЦБ, который в зависимости от целей приобретения и котируемости на организованном рынке ценных бумаг делится на торговый портфель, инвестиционный портфель и портфель контрольного участия.

В торговый портфель включаются котируемые ценные бумаги, приобретаемые с целью получения дохода от их реализации (перепродажи),

а также ЦБ, которые не предназначены для удержания в портфеле свыше 180 дней и могут быть реализованы. Инвестиционный портфель составляют

ценные бумаги, покупаемые с целью получения инвестиционного дохода, а также в расчете на возможность роста их стоимости в длительной или

неопределенной перспективе. Портфель контрольного участия включает в себя ценные бумаги, приобретенные в количестве, которое обеспечивает

получение контроля над управлением организацией-эмитентом или существенное влияние на нее. Такими ценными бумагами признаются

акции, дающие право на участие в управлении делами акционерного общества, именуемые в дальнейшем — голосующие акции.

Ценные бумаги одного вида, выпущенные одним эмитентом, имеющие равные объемы закрепленных прав, называются эквивалентными.

Основу торгового портфеля составляют котируемые ценные бумаги, которые должны соответствовать следующим условиям:

- они должны быть допущены к обращению на открытом организованном рынке или через организатора торговли на рынке ЦБ (включая зарубежные открытые организованные рынки или организаторов торговли), имеющего соответствующую лицензию Федеральной комиссии по рынку ценных бумаг (ФКЦБ), а для зарубежных организованных рынков или организаторов торговли — национального уполномоченного органа;
- их оборот за последний календарный месяц на вышеуказанном организованном открытом рынке или через организатора торговли составляет не менее средней суммы сделок за месяц, которая в соответствии с требованиями ФКЦБ установлена для включения ценных бумаг в копировальный лист первого уровня;
- информация о рыночной цене этих ЦБ общедоступна, т.е. подлежит раскрытию в соответствии с российским и зарубежным законодательствами о рынке ценных бумаг или доступ к ней не требует наличия у пользователя специальных прав (привилегий).

Любые ценные бумаги, не отвечающие условиям, указанным выше, не котируются.

Портфель ценных бумаг коммерческого банка представлен на схеме 2.16. Доход по ценной бумаге в виде дисконта, процентного (купонного) дохода, дивидендов называется инвестиционным доходом.

Если коммерческий банк покупает ценную бумагу и ставит ее на учет на счета баланса, то он приобретает права собственности на эту ценную бумагу. Списание ценной бумаги с учета на счета баланса происходит в результате ее выбытия в связи с утратой прав на ЦБ (в том числе при реализации), погашением ценной бумаги либо невозможностью взыскания прав, закрепленных ценной бумагой. Если ЦБ перестает удовлетворять требованиям того портфеля, в котором она числится, то она должна быть перемещена в другой портфель или на счет учета вложений в просроченные долговые обязательства.

Фактические затраты на покупку ценных бумаг, включая затраты, связанные с их приобретением и выбытием (реализацией), а по процентным (купонным) долговым обязательствам — также процентный (купонный) доход, уплаченный при их приобретении, составляют вложения банка в ЦБ. Если в балансе кредитной организации ценные бумаги учитываются по рыночной цене, то вложения в ЦБ периодически переоцениваются по рыночной цене. При применении этого метода резервы под обесценение ценных бумаг и на возможные потери не создаются. Переоценка ценных бумаг производится в целях определения балансовой стоимости ЦБ, ко-



Схема 2.16. Портфель вложений коммерческого банка в ценные бумаги торые находятся в портфеле банка, по состоянию на конец рабочего дня путем умножения их количества на их рыночную цену. В качестве рыночной цены признается рыночная цена ценной бумаги, рассчитанная организатором торговли в соответствии с требованиями ФКЦБ.

===246

Для ценных бумаг, учитываемых по цене приобретения, формируются резервы под обесценение и/или резервы на возможные потери в порядке, установленном Банком России.

На организованном рынке ценных бумаг организатор торговли может установить различный порядок исполнения обязательств по поставке ЦБ и денежным расчетам по сделкам, заключенным в течение торгового дня (сессии), — так называемый принцип исполнения сделок. Ниже перечислены варианты реализации данного принципа:

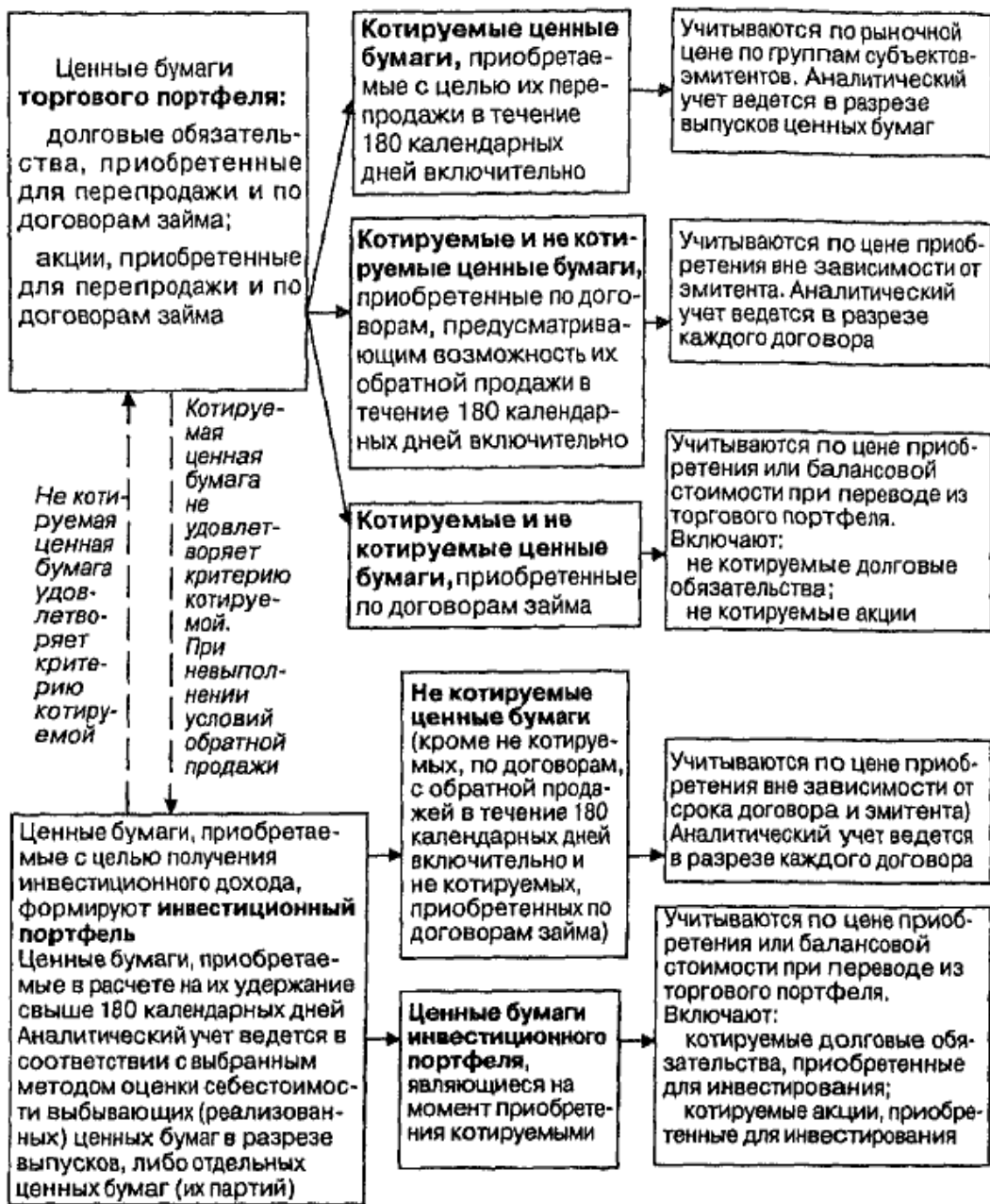
» принцип брутто — обязательства по поставке ценных бумаг и денежным расчетам исполняются по каждой сделке;

• принцип нетто — исполняется нетто-позиция на получение/поставку ценных бумаг и сальдо расчетов, определяемые по итогам проведенных торгов. Принцип формирования нетто-позиции отражен на схеме 2.17.



Схема 2.17. Формирование нетто-позиции банка по операциям с ценными бумагами

Нетто-позиция — разница между требованиями и обязательствами на поставку/получение ценных бумаг одного выпуска, рассчитанная по итогам проведения торгов:

• нетто-позиция на поставку — превышение обязательств над требованиями на поставку ценных бумаг одного выпуска, рассчитанная по итогам проведения торгов;

• нетто-позиция на получение — превышение требований над обязательствами на получение ЦБ одного выпуска; рассчитана по итогам проведенных торгов;

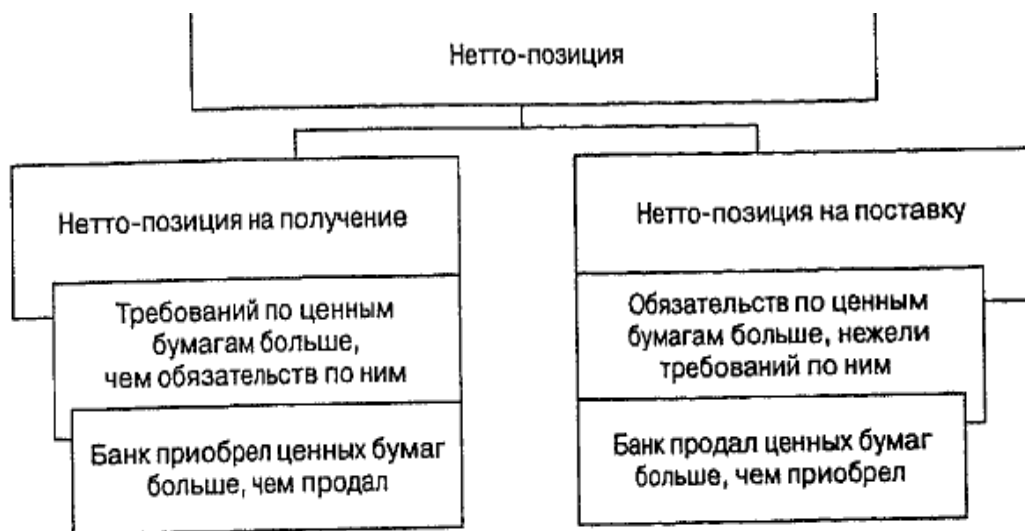
===247

- сальдо расчетов — разница между требованиями и обязательствами по уплате/получению кредитной организацией денежных средств по итогам проведенных торгов.

Если рассматривать пассивные операции банков с ценными бумагами, то становится очевидно: целью таких операций является привлечение ресурсов и поддержание текущей ликвидности.

В главе, посвященной формированию уставного капитала банка, подробно разбираются операции, связанные с эмиссией собственных акций.

Для привлечения ресурсов банки могут выпускать депозитные и сберегательные сертификаты. По этим видам ценных бумаг банк должен зарегистрировать и утвердить в территориальном отделении Банка России условия их выпуска и обращения. Данные сертификаты должны быть номинированы в рублях, отпечатаны на специальных бланках установленной формы и должны предусматривать определенные сроки обращения.

Сертификаты могут быть именными и на предъявителя, принадлежать резидентам и нерезидентам, выпускаться сериями и в разовом порядке. Владелец сертификата может передавать его другому лицу путем оформления уступки требования - цессии.

Сберегательный сертификат - это ценная бумага для привлечения вкладов населения, поэтому платежи по нему могут осуществляться как в наличной, так и в безналичной формах. Депозитный сертификат - это ценная бумага, выпускаемая банками для привлечения ресурсов юридических лиц, и поэтому расчеты по нему производятся только в безналичной форме. Кроме перечисленных ЦБ коммерческие банки активно работают с векселями. Вексель - это долговая ценная бумага, имеющая письменную форму, строго установленную законом, которая представляет собой финансовое обязательство (часто долгосрочного характера), подтверждающее вложение или выдачу на определенный срок финансовых ресурсов. Именно на основе этого определения вексель следует рассматривать как универсальный кредитно-расчетный документ, выполняющий несколько функций.

Одна из них - обеспечительная функция, т.е. оплата поставленных в кредит товаров, выполненных работ и оказанных услуг, гарантированных векселем. В этом случае вексельное обязательство имеет вторичный характер по отношению к договору поставки и обеспечивает надлежащее исполнение. Вторая важная функция — платежно-учетная.

===248

Вексель становится объектом банковского учета и под него совершается платеж до наступления срока вексельного исполнения.

Если вексель процентный, то он приобретает за номинал (вексельную сумму), а проценты по нему начисляются и оплачиваются только при его погашении. В том случае если вексель дисконтный, то дисконт векселей - это учетный процент, взимаемый банком при их учете, на основании которого определяется разница в цене между номиналом и суммой, уплачиваемой банком при покупке векселя. Дисконт, взимаемый Банком России с банков при переучете коммерческих векселей, является официальной учетной ставкой.

Векселя бывают простые и переводные (тратта). Простой вексель — это обязательство, выдаваемое на имя кредитора. Переводной вексель предназначен для перевода ценностей из распоряжения одного лица в распоряжение другого. Тратта - письменный приказ кредитора (трассанта) заемщику (плательщику-трассату) уплатить определенную сумму денег третьему лицу — предъявителю векселя (ремитенту).

Если рассматривать векселя в зависимости от целей выпуска и статуса эмитента, то необходимо выделить следующие виды:

- коммерческий вексель - выдается заемщиком под залог товара при торговых сделках; может приниматься банками в залог кредита;
- банковский - тратта, выставляется банками одной страны на своих корреспондентов из других стран;
- казначейский вексель - выпускается государством для покрытия своих расходов;
- финансовый вексель - выпуском и размещением его занимаются банки;
- обеспечительский вексель - хранится на депонированном счете заемщика, применяется в случае существования длительной задолженности ненадежного заемщика и др.

В процессе обращения вексель передается от одного лица к другому посредством передаточной надписи - индоссамента. Различают несколько видов индоссаментов: полный, бланковый, инкассовый, Полный -это именной индоссамент, указывающий лицо, кому или по чьему приказу должен быть совершен платеж; бланковый - это индоссамент на предъявителя; инкассовый индоссамент - передаточная надпись, по которой принимающее вексель лицо вправе производить только взыскание по векселю. На основе такой надписи векселя принимаются банками на инкассо, т.е. для оказания услуг по взысканию платежей в пользу клиентов по принятым векселям. Кроме перечисленных существует еще

залоговой индоссамент, по которому вексель передается в залог требования к лицу, передающему вексель.

Если плательщик согласен оплатить переводной вексель, то он его акцептует. При акцепте обязательно указывается дата. Плательщик может акцептовать только часть вексельной суммы.

Если имеется лицо, которое принимает на себя ответственность за выполнение вексельных обязательств, то оно должно оформить аваль - специальное вексельное поручительство, посредством которого полностью или частично гарантируется платеж. Такое лицо называется авалист.

Портфель коммерческого банка может содержать векселя, выпущенные или авалированные органами федеральной власти, органами власти субъектов РФ, местными органами власти, а также векселя, выпущенные или авалированные органами государственной или местной власти других стран. Таким образом, опираясь на анализ основных функций векселя, следует сделать вывод: вексель может использоваться как платежное средство, как обеспечение кредитов банка, как способ привлечения ресурсов банков (путем выпуска и продажи собственных векселей) и как инструмент вложения ресурсов с целью получения дохода посредством учета чужих векселей.

Коммерческие банки могут выступать в роли агента по подготовке, эмиссии и размещению облигаций регионов.

Например, Росбанк и Доверительный и инвестиционный банк (ДИБ) заключили соглашение с правительством Московской области о подготовке Московского областного внутреннего займа. Проспект эмиссии облигаций будет направлен в Министерство финансов в сентябре. Сумма займа составит 1,9 млрд руб., номинал облигаций — 1000 руб., срок обращения — 18 мес, доходность — 23%.

Таким образом банки привлекают ресурсы, необходимые для развития региона².

Коммерческие банки осуществляют также срочные операции с ценными бумагами, среди которых необходимо упомянуть следующие:

варрант (ордер) — право держателя приобрести определенное число акций по определенной цене;

опцион - ценная бумага, позволяющая ее владельцу купить или продать определенное число акций по определенной цене в течение конкретного периода времени или на определенную дату. То есть покупатель опциона приобретает право купить или продать товар (реальный

+++2 Профиль. 2002. № 28. С. 71.

===250

товар, страховку, контракт и т.д.) при определенных условиях в обмен на уплату соответствующей премии (цены). Кроме того, банки заключают фьючерсные контракты на покупку или продажу ценных бумаг через определенное время по обусловленной цене. Эти сделки аналогичны фьючерсным контрактам с валютой, описанным в разделе о валютных операциях банков.

По мере изменения экономических условий политика банка по работе с ценными бумагами пересматривается и обновляется на основе периодических отчетов и прогнозируемых данных.

2.5. Лизинговые операции коммерческих банков

Коммерческие банки предоставляют различные услуги, за которые взимаются комиссионные вознаграждения, начисления и сборы, приносящие определенный доход. Объем и разнообразие банковских услуг за последние годы возросли, и это становится важным источником банковской прибыли. За прошедшие два десятилетия в деятельности коммерческих банков получило развитие финансирование операций по аренде, или по лизингу (от англ. leasing — аренда).

Банки финансируют покупку и сдают в долгосрочную аренду машины, оборудование, транспортные средства, сооружения производственного назначения промышленным предприятиям и заключают с ними лизинговые соглашения. Таким образом, вместо того, чтобы выдавать предприятию ссуду на приобретение указанных средств, банк сам их покупает и сдает в аренду, сохраняя за собой право собственности. При этом банк получает арендную плату (лизинговые платежи), а не ссудный процент. Для предприятий лизинг является специфической формой финансирования капиталовложений.

Общие тенденции экономического развития, связанные с ограниченностью ликвидных средств для расширения производства, с одной стороны, и необходимостью оптимизации инвестиций в условиях научно-технического прогресса — с другой, превратили лизинговые операции в важный инструмент экономической деятельности. Лизинг обеспечивает возможность предприятиям получить необходимое оборудование без значительных единовременных затрат. Промышленным предприятиям ощутимую выгоду при определенных условиях приносят повышенный уровень амортизации, высокая рентабельность оборудования и сохранение ликвидности.

===251

Законодательство Российской Федерации об инвестициях и инвестиционной деятельности предусматривает возможность обращения к договорным формам инвестиций.

В Федеральном законе № 160-ФЗ «Об иностранных инвестициях в РФ», принятом 9 июля 1999 г. (с изм. и доп. от 21.03.2002 г.), говорится о том, что «осуществление на территории Российской Федерации иностранным инвестором деятельности как арендодателем финансовой аренды (лизиша) оборудования» является прямой иностранной инвестицией. Широкие возможности использования договорных форм инвестиций предоставлялись и в более раннем законе об иностранных инвестициях Согласно Закону РСФСР «Об иностранных инвестициях в РСФСР» 1991 г., иностранные инвестиции предполагалось осуществлять путем предоставления займов, кредитов, имущества и имущественных прав, для чего необходимо было заключать соответствующие гражданско-правовые договоры. В этом законе предусматривалось также осуществление инвестиций посредством приобретения прав пользования землей и иными природными ресурсами, в том числе и на основе концессионного договора.

Федеральный закон № 39-ФЗ «Об инвестиционной деятельности в Российской Федерации, осуществляемой в форме капитальных вложений» от 25 февраля 1999 г. (с изм. и доп. от 02.01.2000 г.) уделяет основное внимание инвестиционным проектам, что также предполагает использование различных форм договоров в отношениях между заказчиками и иными субъектами инвестиционной деятельности.

В последнее время в практике международной торговли получили развитие вложения капитала (инвестиции) в движимые материальные ценности, например оборудование, транспортные средства. Компании, которым не хватает денег для модернизации производства, составляющего основной предмет их деятельности, могут применять различные правовые способы привлечения заемных средств, в том числе обратиться к внешним источникам финансирования. Заключение договора лизинга позволяет изыскать необходимые финансовые средства для приобретения современного технологичного оборудования.

Возможности лизинга определяются «раздвоением» функций собственности, в рамках которого владение имуществом (владелец) отделяется от пользования им (пользователя) и запускается специальная система финансирования. Таким образом, лизинг является специфической формой финансирования приобретаемого стандартного или уникального оборудования, как основного, так и технологического, для различных отраслей экономики, потребительских товаров длительного пользования (например, автомобилей), различных средств транспорта - от самолетов

===252

до судов, контейнеров, электронно-вычислительной техники, оргтехники, конторского оборудования, недвижимого имущества производственного назначения и многих других элементов основного капитала.

Как уже указывалось выше, «лизинг» — слово английского происхождения. Оно образовано от глагола lease, и в дословном переводе означает «сдавать или брать внаем, в аренду».

Согласно определению Европейской федерации национальных ассоциаций по лизингу оборудования (Leaseurope), «лизинг — это договор аренды завода, промышленных товаров, машин и оборудования, недвижимости, а также других товаров для их использования в производственных целях арендатором, в то время как товары покупаются арендодателем и он сохраняет право собственности до конца сделки».

Наиболее часто упоминаемое в специальной литературе и договорной практике толкование термина «лизинг» — это соглашение, при котором одна сторона (лизингодатель) обязуется в рамках своей деятельности предоставить другой стороне (лизингополучателю) движимое или недвижимое имущество — предмет лизинга — вместе с риском, связанным с правом ответственности на определенный период, за согласованную арендную плату.

Более кратко лизинг можно определить так: «пользование средствами производства вместо приобретения их в собственность»-.

В последнее время лизинг все чаще определяется как специфическая форма финансирования вложений на закупку оборудования, потребительских товаров длительного пользования, недвижимого имущества и других элементов основного капитала при посредничестве финансовой (лизинговой) компании, которая приобретает для третьего лица право собственности на имущество и отдает его ему в аренду на средне- и долгосрочный период (Конвенция о международном финансовом лизинге, май 1988 г.). В этом случае лизинг утверждается в качестве гибкой, снижающей затраты альтернативы полному финансированию (кредитованию).

В России принята следующая формулировка лизинга: «Лизинг — это вид предпринимательской деятельности, направленной на инвестирование временно свободных или привлеченных финансов средств, когда по договору финансовой аренды (лизинга) арендодатель (лизингодатель) обязуется приобрести в собственность обусловленное договором имущество у определенного продавца и предоставить это имущество арендатору (лизингополучателю) за плату во временное пользование для предпринимательских целей» (Федеральный закон РФ № 164-ФЗ «О лизинге» от 29.10.1998 г., и Федеральный закон «О внесении изменений и дополнений в Федеральный закон «О лизинге» от 29.01.2002 г. № 10-ФЗ).

Любое определение лизинга является ограниченным и не может учесть всех форм проявления этого нового кредитного инструмента.

Лизинг, применяемый в настоящее время как экономический термин, имеет и более ограниченный специфический смысл и определяется как лизинг оборудования в порядке материально-технического снабжения, который основан на том, что в случае оснащения какого-либо предприятия лизинговая компания вместо предоставления ему ссуды на приобретение данного оборудования сама покупает его и сдает в аренду клиенту (см. схему 2.18).



Схема 2.18. Проведение лизинговой сделки

Практически идея лизинга сводится к следующему: чтобы получить прибыль, совсем не обязательно иметь оборудование в собственности, достаточно лишь иметь право его использовать и извлекать доход. В России сейчас действует Федеральный закон «О лизинге», формулировка из которого уже приводилась выше. После принятия этого Закона организация лизингового процесса в российских условиях свелась к возможности применения международного лизинга, что позволило увеличивать срок лизинга от 1,5 до 3 и более лет, использовать возвратный и оперативный лизинг (допускается также сублизинг). В Законе лизинг определяется как прямые инвестиции (ст. 27), раскрывается содержание договора о лизинге (ст. 15), вводится новый подход к учету предмета лизинга (ст. 12), допускается переуступка прав на объект лизинга (ст. 18). Следует особо отметить, что этот Закон разрешает коммерческим банкам

заниматься лизинговой деятельностью. Россия - единственная в мире страна, в которой банки получили возможность непосредственно работать с объектом лизинга и участниками лизинговой сделки. Рассмотрим возможные способы участия банков в лизинговых операциях (см. схемы 2.19 и 2.20).

По закону лизингодателем может быть:

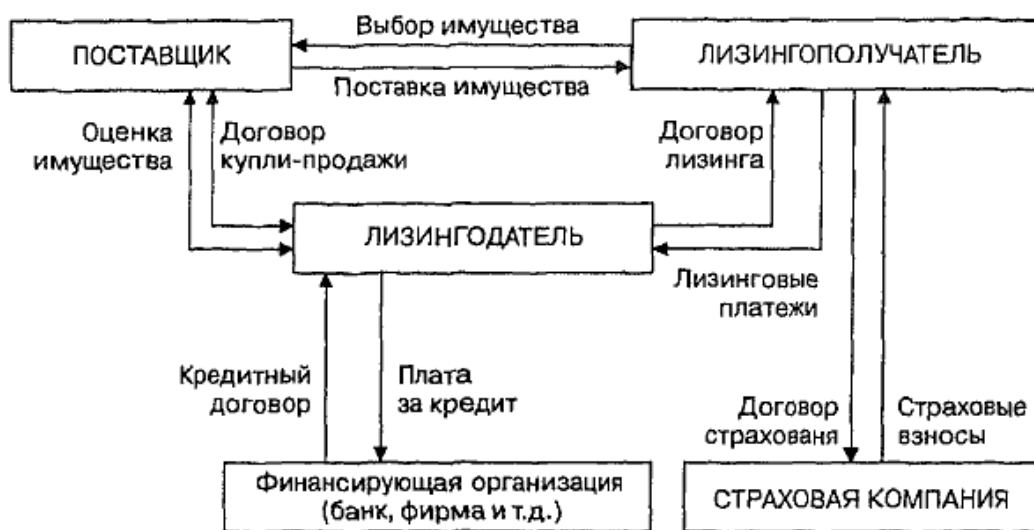
- банк, любая кредитная организация, в уставе которой предусмотрен этот вид деятельности;
- лизинговая компания (универсальная или специализированная на определенном предмете или виде лизинга);
- любая производственная или торговая компания, для которой лизинг не является основным видом деятельности, но и не запрещен уставом (при этом следует иметь в виду, что в соответствии с Законом лизинг - лицензируемый вид деятельности);
- физическое лицо — предприниматель.

Лизингополучателями и поставщиками соответствующего оборудования могут быть любые юридические лица и физические лица — предприниматели.

Это означает, что у банка имеются самые разные способы участия в лизинговом бизнесе:

1. Способы прямого участия:

- в качестве лизингодателя;
- в качестве лизингополучателя.

2. Способы косвенного участия:

- кредитование лизинговых сделок (лизинговых компаний);
- создание собственной лизинговой компании;
- создание вместе с другими банками, кредитными организациями, иными субъектами хозяйствования совместных лизинговых компаний.

Косвенное участие банка (его специального лизингового подразделения или дочерней лизинговой компании) в этом бизнесе может также включать:

- проектирование лизинговых операций;
- разработку механизмов привлечения средств для финансирования лизинговых проектов;
- экономико-правовую экспертизу и организацию финансирования лизинговых сделок;
- установление договорных отношений со страховыми компаниями с целью предоставления им права страховать имущество, сдаваемое в лизинг;

===255

- аудиторскую проверку лизингополучателя, оценку его имущества, достоверности учета, а также анализ его финансового состояния - для целей реализации лизингового процесса;
- переговоры с поставщиком (в интересах лизингополучателя) и выработку предпочтительных условий приобретения оборудования (сокращение аванса, расчеты, дополнительные гарантии и т.д.);
- получение гарантий от страховщиков (страхование возврата имущества, лизинговых платежей, коммерческого риска и т.п.);
- разработку лизингового договора и дополняющих его договоров;
- платежи поставщику предмета лизинга, контроль над поступлением лизинговых платежей;
- контроль выполнения плана лизинговой операции;
- распределение текущих доходов лизингодателя и др. Основные механизмы участия коммерческого банка в финансовом лизинге представлены на схемах 2.19 и 2.20.

Основной документ лизинговой операции — договор о лизинге, или лизинговое соглашение. Его участниками являются лизинговая компания (лизингодатель), производитель (поставщик) - лизингодержатель и лизингополучатель - лизингозаявитель. Между ними возникают специфические долгосрочные партнерские отношения по поводу объекта лизинга. Участников лизингового соглашения связывают длительные, деловые и хозяйственные отношения, возникающие в связи с поставками комплектного (основного, технологического, уникального) оборудования и предоставляемыми лизинговыми услугами, нередко по долгосрочным и стратегическим проектам, поэтому лизинг можно рассматривать как форму совместного предпринимательства. При осуществлении лизинговых операций поиск источника финансирования может сопровождаться проведением тендера.

Ввиду того, что в России в соответствии с Законом «О лизинге» право собственности на предмет лизинга принадлежит лизингодателю и может быть передано лизингополучателю только после выполнения последним обязательств по договору лизинга, в случае неплатежеспособности лизингополучателя лизингодатель всегда имеет право изъять свое имущество и реализовать его (сдать в лизинг) другому лицу. То есть в Законе четко выражена и заинтересованность государства в расширении рынка лизинговых услуг, поскольку его развитие закладывает основы стабилизации и роста экономики.

Главными субъектами лизинговых сделок являются:

- лизингодатель — физическое или юридическое лицо, которое за счет привлеченных или собственных денежных средств приобретает в



Схема 2.19. Участие банка в лизинговом бизнесе (банк как кредитор лизингодателя)



Схема 2.20. Участие банка в лизинговом бизнесе (банк как лизингодатель)

ходе реализации лизинговой сделки в собственность имущество и предоставляет его в качестве предмета лизинга лизингополучателю за определенную плату, на определенный срок и на определенных условиях во временное владение и в пользование с переходом и без перехода к лизингополучателю права собственности на предмет лизинга.

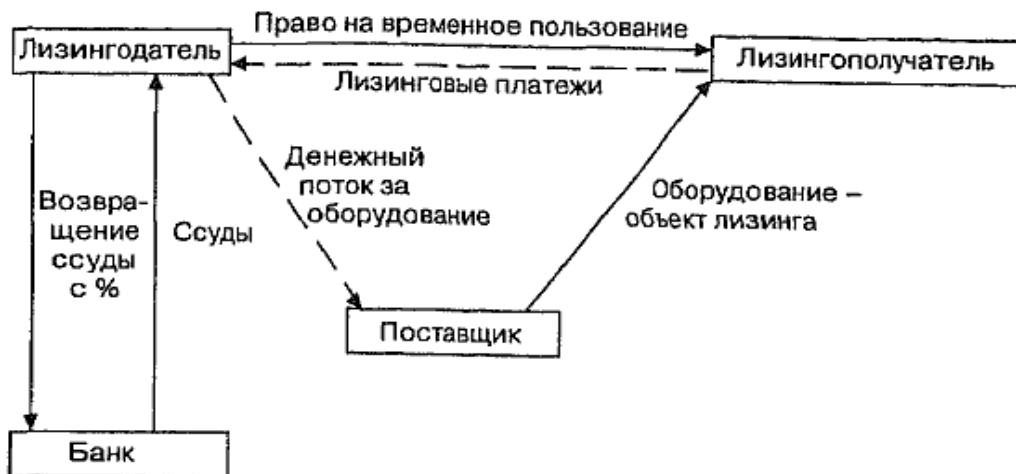
Лизингодатель — это арендодатель (лизинговый посредник), фирма, обычно контролируемая банками, специализирующаяся на купле и строительстве движимого и/или недвижимого имущества (обязательно производственного назначения), которое она сдает в аренду. Участвующие в договоре лизинга банки распределяют и предлагают договоры лизинга и финансируют лизингодателя;

===257

— лизингополучатель — физическое или юридическое лицо, которое в соответствии с договором лизинга обязано принять предмет лизинга за определенную плату, на определенный срок и на определенных условиях во временное владение им и пользование. То есть лизингополучатель — это арендатор (пользователь, потребитель), как правило, промышленное или торговое предприятие, решившее взять в аренду (лизинг) средства производства с целью эксплуатации их в процессе производства или для дальнейшей передачи конечному пользователю (в случае торгового предприятия).

Продавец лизингового имущества — физическое или юридическое лицо, которое в соответствии с договором купли-продажи с лизингодателем продает ему в обусловленный срок производимое (закупаемое) им имущество, являющееся предметом лизинга. Продавец — это поставщик лизингового имущества, как правило, промышленное или торговое предприятие, выпускающее или поставляющее оборудование, выбранное лизингополучателем (арендатором).

Из этих трех субъектов два — поставщик и лизингополучатель (арендатор) — традиционные участники арендных отношений, сложившихся до появления лизинга.

В зависимости от спектра предоставляемых услуг структуры, занимающиеся лизинговым бизнесом (см. схему 2.21), можно условно подразделить на:

- финансовые структуры, которые действуют лишь как кредитные институты;
- сервисные структуры, которые, сдавая оборудование в лизинг, оказывают услуги двоякого рода: технические — по организации транспортировки, монтажу, обслуживанию объекта лизинга, и коммерческие — по консультированию по вопросам налогообложения, ведению бухгалтерского учета, оформлению сделок (естественно, связанные с этим расходы учитываются в сумме арендных платежей);
- брокерские структуры, их основная функция — посредничество по совершению лизинговых сделок путем сведения арендаторов, поставщиков и банка, который будет финансировать эту операцию.

В некоторых случаях брокерские фирмы выступают в качестве агентов по сбыту для изготовителей оборудования, в других — организуют лизинг для арендатора, доводя отношения до контракта. Комиссионное вознаграждение оплачивает та сторона, которой была оказана услуга. Материальной ответственности за несоблюдение одной из сторон условий договора (или за его ненадлежащее исполнение) брокерские фирмы не несут.



Схема 2.21. Возможные субъекты лизинговых сделок

Для лизингодателя ставка лизингового платежа (арендной платы) должна обеспечивать получение прибыли не ниже средней нормы на вложенный капитал. Выгодность лизинга заключается в том, что за период получения арендных платежей стоимость оборудования погашается в зависимости от условий договора в течение 4—7 лет. При этом срок эксплуатации этого оборудования может составлять 10—12 лет. Таким образом, лизинговые (арендные) платежи за последние годы эксплуатации, когда предыдущие поступления уже полностью погасили стоимость оборудования, составляют дополнительную прибыль лизинговых компаний. С совокупная сумма лизинговых платежей, как правило, на 30-40% превышает стоимость лизингового оборудования. При этом при лизинге новой техники в ряде государств лизингодателям предоставляются налоговые льготы, особенно если финансы вкладываются именно в те отрасли, в результате деятельности которых заинтересовано общество,

В основе выбора наиболее приемлемой формы расчетов лежит величина общей суммы лизинговых платежей. Эта величина не постоянна, она зависит от тех критериев, которые будут выбраны для обоснования методики расчета. Чем быстрее такой методикой будет предусмотрено возмещение стоимости лизингового оборудования, тем меньшая сумма процентов будет начисляться на оставшуюся стоимость. Если же лизингополучатель переносит выплату первых пла-

тежей на более поздний срок, то первоначальная стоимость техники, предоставленной в аренду, увеличивается за счет начисленных процентов на лизинговое оборудование и кредит. В договоре финансового лизинга может быть предусмотрен выкуп лизингового имущества. В этом случае по согласованию сторон остаточная стоимость равными долями включается в лизинговые платежи.

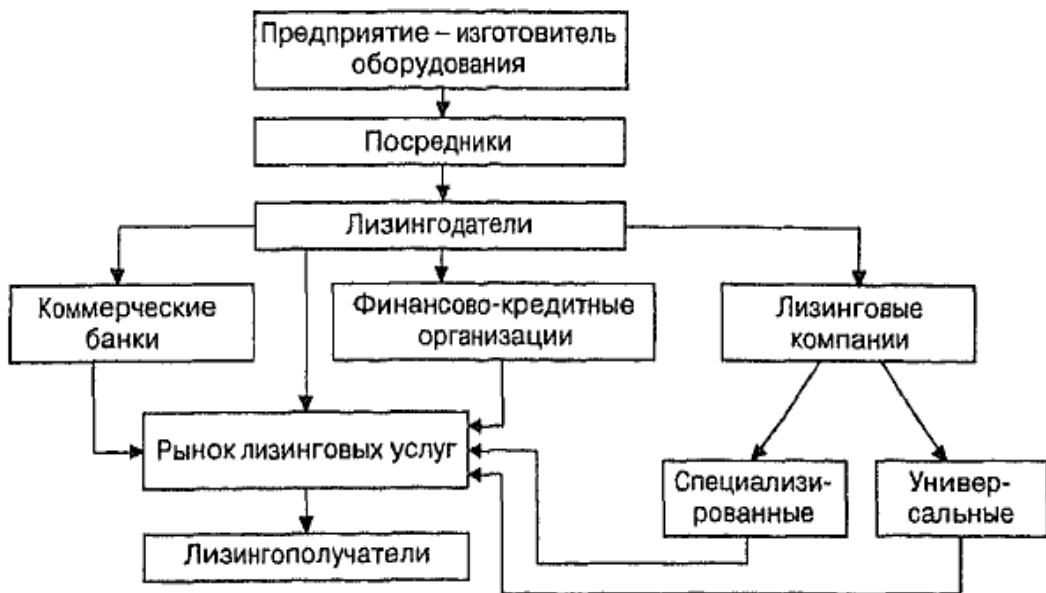
С точки зрения лизингополучателя применение любой методики расчета лизинговых платежей должно преследовать одну цель: использование лизинговой сделки как ресурсосберегающего фактора для проведения собственных инвестиций.

Методика расчета лизинговых платежей должна быть проста и понятна пользователям. Это требование может быть удовлетворено, если для расчетов применяется простой математический способ, допускающий упрощение в вычислениях в пределах, существенно не искажающих экономическую величину показателей.

«Методические рекомендации по расчету лизинговых платежей», утвержденные Министерством экономического развития и торговли РФ от 16 апреля 1996 г., предусматривают логичную и достаточно простую последовательность расчетов всех элементов лизинговых платежей. Их можно взять за основу для разработки специальной методики расчета платежей по операциям финансового лизинга, учитывающей специфические особенности ее целевого назначения - максимизацию ресурсов для инвестиционной деятельности предприятий.

В соответствии с вышеупомянутыми «Методическими рекомендациями» применяется следующая последовательность расчетов.

1. Рассчитаем общую сумму лизинговых платежей по формуле:

$$\text{ЛП} = \text{АО} + \text{ПК} + \text{КВ} + \text{ДУ} + \text{НДС}, \quad (1)$$

где ЛП - общая сумма лизинговых платежей;

АО - величина амортизационных отчислений, причитающихся лизингодателю в текущем году;

ПК - плата за кредитные ресурсы, используемые лизингодателем на приобретение лизингового имущества;

КВ - компенсационное вознаграждение лизингодателю за предоставление имущества по договору лизинга;

ДУ - плата лизингодателю за оказание дополнительных услуг лизингополучателю, предусмотренных договором лизинга;

НДС - налог на добавленную стоимость, уплачиваемый лизингополучателем за услуги лизингодателя.

2. Рассчитаем *амортизационные отчисления* по формуле:

$$AO = BC * HA / 100, \quad (2)$$

где BC – балансовая стоимость имущества – предмета договора лизинга;
HA – норма амортизационных отчислений.

3. Определяем *плату за кредитные ресурсы (КР), используемые лизингодателем* на приобретение лизингового имущества по формуле:

$$PK = KR * CT / 100, \quad (3)$$

где PK – плата за используемые кредитные ресурсы,
CT – ставка за кредит, в процентах годовых.

4. В каждом расчетном году плата за используемые кредитные ресурсы соотносится со среднегодовой суммой непогашенного кредита в текущем году или среднегодовой остаточной стоимости имущества – предмета договора:

$$KR_t = Q * (OC_n + OC_k) / 2, \quad (4)$$

где KR_t – кредитные ресурсы, затрачиваемые на приобретение имущества, плата за которые осуществляется в расчетном году;

OC_n – расчетная остаточная стоимость имущества на начало года;

OC_k – расчетная остаточная стоимость имущества на конец года;

Q – коэффициент, учитывающий долю заемных средств в общей стоимости приобретенного имущества. Если для приобретения имущества используются только заемные средства, то коэффициент $Q=1$.

5. Рассчитаем *комиссионное вознаграждение лизингодателю*, которое устанавливается по соглашению сторон в процентах от:

а) балансовой стоимости лизингового имущества;

б) среднегодовой остаточной стоимости имущества.

Комиссионное вознаграждение соответственно может быть рассчитано по двум вариантам:

$$\text{первый} - KB_t = p * BC, \quad (5)$$

где p – ставка комиссионного вознаграждения, процент годовых от балансовой стоимости имущества;

BC – то же, что и в формуле (2);

$$\text{второй} - KB_t = ((OC_n + OC_k) / 2) * (CT_b / 100), \quad (5_6)$$

где OC_n и OC_k – то же, что и в формуле (4);

CT_b – ставка комиссионного вознаграждения, устанавливаемая в процентах от среднегодовой остаточной стоимости имущества.

6. Определяем *плату за дополнительные услуги лизингодателя*, предусмотренные договором лизинга в расчетном году, по формуле:

$$ДУ_t = (P_1 + P_2 + \dots + P_n) / T, \quad (6)$$

где $ДУ_t$ – плата за дополнительные услуги в расчетном году;

P_1, P_2, \dots, P_n – расход лизингодателя на каждую предусмотренную договором услугу;

T – срок договора, лет.

7. Рассчитаем *размер налога на добавленную стоимость*, который уплачивается лизингодателем по услугам договора лизинга, по формуле:

$$НДС_t = (V_t * СТ_{II}) / 100, \quad (7)$$

где $НДС_t$ – величина налога, подлежащего уплате в расчетном году;

V_t – выручка от сделки по договору лизинга в расчетном году;

$СТ_{II}$ – ставка налога на добавленную стоимость.

8. Определяем сумму выручки в расчетном году (V_t). В нее включаются: амортизационные отчисления ($АО_t$), плата за пользование кредитными ресурсами ($ПК_t$), сумма вознаграждения лизингодателю ($КВ_t$) и плата за дополнительные услуги лизингодателя ($ДУ_t$), предусмотренные договором:

$$V_t = АО_t + ПК_t + КВ_t + ДУ_t, \quad (8)$$

9. Рассчитаем размеры лизинговых взносов при их уплате равными долями с оговоренной в договоре периодичностью по формуле:

$$ЛВ_t = ЛП / T, \quad (9)$$

где $ЛВ_t$ – размер ежегодного лизингового взноса;

$ЛП$ – общая сумма лизинговых платежей;

T – срок договора лизинга (лет).

Указанным образом с учетом всех элементов лизинговых платежей рассчитывается базовая величина, которая будет служить исходной для расчетов стоимости лизинга. Совершенствовать методику расчета можно путем корректировки стоимости лизинга с учетом факторов, действительно влияющих на размеры лизинговых платежей.

Размеры лизинговых платежей должны учитывать фактические темпы инфляции. Это требование к их методике расчета предполагается выполнить следующим образом.

Анализ достоинств и недостатков, изложенных в специальной литературе методик расчетов платежей в условиях гиперинфляции, показал, что исходная стоимость лизинга в данных методиках корректируется на став-

ку рефинансирования Центробанка РФ. По мнению коллектива авторов¹, ставка рефинансирования при частом ее изменении и тенденции к понижению не может служить в качестве объективного показателя ожидаемой инфляции. Кроме того, лизингополучателя интересует не инфляция в стране как таковая, а рост цен на конкретное оборудование, взятое в лизинг. Рост цен на разное оборудование может варьироваться. Динамика мировых цен на импортную технику не зависит от инфляции в России. Следовательно, логичнее базовую стоимость лизинга корректировать не на ставку рефинансирования или какой-либо другой показатель, отражающий ожидаемую на период лизингового договора инфляцию в стране, а на индекс роста цен по конкретному оборудованию, взятому в лизинг.

Другое предложение связано с изменением порядка корректирования базовой стоимости лизинга. В ранее рассмотренных методиках такую корректировку на ожидаемые темпы инфляции предполагается осуществлять сразу на весь период, предусмотренный договором финансового лизинга. Между тем невозможно точно предсказать не только темпы инфляции на весь период лизингового договора, но даже изменение цен на взятое в лизинг оборудование. Вышеупомянутому коллективу авторов представляется более правильным производить подобную корректировку базовой величины лизинга не на весь период договора сразу, а индексировать стоимость лизингового договора за каждый год по фактическому изменению цен на оборудование, взятое в лизинг. При выборе наиболее приемлемой методики платежей по операциям лизинга в инвестиционной деятельности предприятий нужно учитывать стратегию ее применения лизингополучателем исходя из максимизации им его ресурсов, что достигается не только за счет снижения стоимости покупки, но и путем эффективного использования лизингового оборудования.

Затраты на реализацию лизинговых операций незначительны. После подписания контракта достаточно зачислить арендную плату на определенную дату. Такие операции осуществляются проще, нежели кредитные операции в банках (поскольку банки, предоставляя кредиты на короткий срок, вынуждены вести платежные дела своих клиентов). Лизингодатель лучше застрахован от неплатежей своего арендатора (лизингополучателя). Для погашения обязательств он вправе отобрать имущество, отдать его в лизинг другому арендатору (лизингополучателю) и даже продать. Когда имущество, арендованное по лизингу, занесе-

+++1 Карп МЛ., Шабалин ЕМ., Эршввши НД., Истомкин О?. Лизинг, экономические и правовые основы: Учеб. пособие для вузов / Под ред. проф. Н.М. Коршунова. 2-е изд., перераб. и доп. М.: ЮНИТИ-ДАНА, 2001. С. 165.

но в актив баланса, лизингодатель может приступить к его амортизации, как это бы сделал владелец-потребитель. Полученная прибыль молсет быть, таким образом, оставлена в резерве без налогообложения, что позволит лизингодателю улучшить свои возможности самофинансирования, — включив ее в капитал, он сумеет увеличить сумму уставного капитала. Выгоды, получаемые отдельными фирмами при заключении лизинговых сделок, суммируются в общий хозяйственный эффект, выражающийся в новой технологии, дополнительном объеме производства товаров и услуг. Во-первых, это эффект расширения производственных мощностей. Естественно, лизинг машин и оборудования осуществляется в рамках совокупного инвестиционного спроса, который, в свою очередь, определяется общей хозяйственной ситуацией. Но при прочих равных условиях он создает дополнительные стимулы к накоплению, ускоряет процесс трансформации капитала из ссудного в функционирующий. В настоящее время в США лизинг превратился в важный (а в отдельные годы — главный) источник внешнего финансирования. Во-вторых, это эффект ускорения научно-технического прогресса. Благодаря арендным операциям производители получают дополнительный канал реализации техники, средство ускорения обновления производства, что особенно важно для развития новых высокотехнологичных отраслей. В то же время лизинг (аренда) делает более доступными многие виды дорогостоящего оборудования. За счет мелкого и среднего бизнеса расширяется круг потребностей самих производителей. В-третьих, это возросший эффект инвестиций. Способствуя модернизации производства, лизинг обеспечивает рост производительности техники. Отпадает необходимость в замораживании крупных средств. Фирмы могут приобретать оборудование исходя из средней, а не максимальной потребности в нем. Они получают в пользование наиболее необходимые им образцы, освобождаясь от многих функций по их техническому обслуживанию. Важно также и то, что при оперативном лизинге возникают дополнительные стимулы к экономии: ведь, как правило, техника привлекается на короткий срок, обходится дорого и, стало быть, нужно использовать ее на полную мощность. Таким образом, необходимо выделить следующие преимущества лизинга:

- лизинг предполагает кредитование в полном объеме, которое не требует немедленного начала платежей;
- мелким и средним предприятиям проще получить контракт по лизингу, чем ссуду;
- фиксированная ставка налоговых платежей защищает лизингополучателя от инфляции.

- риск устаревания оборудования при оперативном лизинге целиком ложится на лизингодателя Фирма-лизингополучатель имеет возможность постепенно обновлять свой парк оборудования;
- гибкость лизинговых платежей;
- достаточно простой учет арендуемого имущества;
- налоговые и таможенные льготы, в их числе:
 - скоренная амортизация;
 - включение лизинговых платежей в себестоимость продукции;
 - льгота по уплате таможенной пошлины;
 - при международных лизинговых операциях — налоговые льготы страны-арендодателя;
- платежи по лизингу рассчитываются из суммы прибыли от используемого оборудования и не подлежат налогообложению, так как являются арендной платой. Банк вправе изменять размер взносов, чтобы улучшить использование финансовых ресурсов арендатора;
- лизинг обеспечивает эффективность и надежность партнерских отношений, поскольку право собственности на оборудование остается у лизингодателя (в качестве обеспечения кредита) и денежные средства расходуются по прямому назначению на приобретение предмета лизинга (помимо прочего, заключать лизинговое соглашение по сравнению с кредитным намного проще).
- лизинг открывает предприятию доступ к современной технике за счет
 - возможности опробовать оборудование до его полной оплаты;
 - возможности приобретать оборудование в собственность по остаточной стоимости;
 - получения широкого спектра сопутствующих услуг по наладке и обслуживанию оборудования.

Но лизинговым операциям присущи и недостатки: « арендатор не выигрывает на повышении остаточной стоимости оборудования (в частности, из-за инфляции);

- если это финансовый лизинг, а в результате научно-технического прогресса изделие устаревает, то арендные платежи не прекращаются до конца контракта;
 - сложность организации взаимодействия субъектов лизинговой сделки;
 - стоимость лизинга превышает размер ссуды, но нельзя забывать о том, что риск продолжения эксплуатации устаревшего оборудования ложится на арендодателя, а потому он берет большую комиссию для компенсации.
- В целом взаимосвязь и отличия кредитных лизинговых и арендных отношений представлены в табл. 2.6,2.7.

===265

Таблица 2.6. Взаимосвязь и отличия арендных и лизинговых отношений

Основные параметры	Виды отношений	
	арендные	лизинговые
Субъекты отношений	Арендодатель и арендатор	Поставщик (изготовитель имущества), лизингодатель и лизингополучатель
Объекты отношений	Любое имущество, разрешенное в обороте, включая природные объекты	Имущество, используемое для предпринимательской деятельности, исключая природные объекты
Правовое отношение сторон	Имущественное двустороннее правоотношение	Коммерческое имущественное трехстороннее правоотношение
Отношения с продавцом имущества	Арендодатель (продавец) и арендатор (покупатель)	Лизингодатель и лизингополучатель выступают солидарными покупателями имущества у продавцов
Ответственность наймодателя за качество имущества	За качество имущества отвечает арендодатель	Лизингодатель не отвечает за качество имущества, кроме случаев, когда он сам выбирает продавца
Обязанности наймодателя	Как у собственника имущества	Инвестирование лизинговой сделки
Уведомление продавца о цели приобретения имущества	Не производится	Лизингодатель указывает цель передачи имущества в лизинг конкретному лизингополучателю
Право собственности на имущество после возмещения его стоимости	Если предусматривается, то в форме купли-продажи	Обычно предполагается опцион (выкуп) объекта лизинга
Риск случайной гибели имущества	Несет арендодатель	Несет лизингополучатель
Страхование имущества	Страхует арендодатель	Страхует лизингополучатель
Расторжение договора по вине пользователя	Прекращение арендных платежей, кроме выплаты неустойки	Не освобождает лизингополучателя от полного погашения долга за весь договорной период
Спрос и предложение на имущество	Учитывает расчет платежей за пользование имуществом	Учитывает цену имущества, процентную ставку, срок договора, его остаточную стоимость и др.
Срок	Не зависит от срока службы объекта аренды	Как правило, близок сроку полной амортизации объекта лизинга
Условия платежа	Сумма арендного платежа может быть пересмотрена в течение срока аренды	Объем лизинговых платежей не пересматривается в течение всего срока лизингового соглашения

===266

Таблица 2.7 Отличительные особенности использования кредитных и лизинговых механизмов

Кредит	Лизинг
Инвестиции направляются на любую предпринимательскую деятельность	Инвестиции направляются на активизацию производственной деятельности, развитие и модернизацию производственных мощностей
Контроль за целевым расходованием средств затруднен из-за отсутствия действенных инструментов	Гарантирован контроль за целевым использованием средств, так как в лизинг отдается конкретно оговоренное имущество (оборудование, машины, суда и др.)
Необходима стопроцентная гарантия возврата кредита и процентов за его использование	Размер гарантий снижается до стоимости передаваемого в лизинг имущества (оборудования, машин, судов и др.), которое само является гарантией
Приобретенное имущество отражается на балансе предприятия, на него начисляется амортизация	Имущество отражается на балансе предприятия-лизингополучателя; начисляется ускоренная амортизация (с коэффициентом 3)
Плата за кредит покрывается за счет полученных предприятием доходов, которые облагаются всеми предусмотренными налогами	Лизинговые платежи (включаются в себестоимость продукции) снижают налогооблагаемую базу и стимулируют развитие производства

Развитие лизингового бизнеса в нашей стране сталкивается с проблемой мобилизации значительных денежных средств, которые могли бы стать источником для закупки оборудования с целью его дальнейшей передачи пользователям по лизингу. Анализ состояния отечественного предпринимательства позволяет сделать вывод о том, что в настоящее время наиболее реальными хозяйствующими субъектами, которые располагают временно свободными денежными средствами или имеют доступ к таковым, являются банковские учреждения. Зарубежный опыт подтверждает правильность такого вывода, а имеющаяся в нашей стране практика доказывает целесообразность включения лизинговых операций в деятельность банков.

Выступая в роли не ссудодателя лизинговой компании, а непосредственно лизингодателя, коммерческие банки, таким образом, используют прямой метод участия в лизинговом бизнесе.

В отличие от создаваемых лизинговых компаний, банки обладают тем важным преимуществом, что они организационно оформлены; для проведения лизинговых операций им требуется только выделить в их структуре специальный отдел или группу, в состав которой должны войти сотрудники с определенным опытом банковской работы с данной операцией.

Привлекательность лизинговой операции для коммерчески[^] банков объясняется тем, что данная банковская операция подкреплена реальным материальным обеспечением. Кроме того, развитие лизингового бизнеса дает банкам возможность расширить круг своих операций, повысить качество обслуживания клиентов и тем самым увеличить их число, укрепить традиционные связи и установить новые взаимовыгодные партнерские отношения с клиентурой.

В условиях обострения конкуренции на рынке банковских услуг проведение коммерческими банками лизинговых операций может стать эффективным способом расширения сферы банковского влияния. Коммерческие банки, вкладывающие средства в приобретение имущества и выполняющие функцию лизингодателя, могут внести свой вклад в оформление стратегии и тактики обновления основных фондов, определять направления развития лизинга, контролировать ситуацию на лизинговом рынке.

Преимущество лизинговой операции для банка состоит еще и в ее достаточно высокой рентабельности. Через лизинговые платежи банк приобретает новый источник доходов в виде комиссионных выплат. Кроме того, коммерческие банки, развивая лизинговый бизнес, могут экономить средства за счет относительной простоты учета лизинговых операций и лизинговых платежей по сравнению с операциями долгосрочного кредитования.

Вместе с тем лизинговая операция относится к числу банковских операций с весьма высокой степенью риска. Риск банка возрастает при оперативном лизинге, когда возникает необходимость возместить высокую остаточную стоимость объекта лизинга при отсутствии спроса на него после окончания срока лизингового договора. Поэтому, исходя из логики банковского риска, экономическим интересам банка-лизингодателя в наибольшей степени отвечает финансовый лизинг.

Если лизинговый контракт расторгнут по вине арендодателя, например, из-за неплатежа арендной платы, невыполнения других обязательств по лизинговому контракту, скажем, вследствие плохого содержания техники, то арендатор имеет право на получение неустойки. Если же лизинговый контракт расторгается по инициативе арендатора, тот должен заплатить компании установленную сумму для возмещения нанесенного ущерба, вызванного несоблюдением условий данного договора. Юриент также должен возвратить имущество или вернуть его остаточную стоимость. В первом случае расторжения контракта лизингополучатель обязан произвести платежи в погашение остаточной суммы долга, размеры которых определяются в лизинговом контракте уже с момента его вступ-

ления в силу в зависимости от сроков лизингового договора и момента его расторжения. Эти платежи в погашение остаточной суммы долга становятся для лизингодателя определенной гарантией.

Обязательным условием является страхование объекта лизинга (машин, оборудования, сооружений и т.п.) на период лизингового контракта. В случае непогашения лизинговых платежей составляется акт, на основе которого (после перечисления страхователю возмещения) страховщику передается право требовать возмещения причиненных лизингополучателем убытков. Страховщики также могут потребовать, чтобы право собственности на технику, переданную в лизинг, перешло к ним в той доле, которую составило выплаченное страхователю возмещение от выкупной стоимости оборудования. Лизинговая сделка предусматривает осуществление ряда работ, которые условно можно объединить в три этапа (схема 2.22).

Стоимость лизинга складывается из регулярных (полугодовых, ежеквартальных, ежемесячных) арендных платежей, основными компонентами которых являются амортизация и процент за кредит. В лизинговые платежи могут включаться также затраты по услугам, предоставляемым арендодателем, которые предусмотрены арендным договором. Сумма арендных платежей обеспечивает арендодателю покрытие расходов и финансирование покупки оборудования, а также получение прибыли (см. выше расчет стоимости лизинга).

Рассмотрим некоторые методы начисления лизинговых платежей.

Отношения между субъектами лизингового контракта регулируются условиями его разработки и реализации. Принципиальная (классическая) схема лизинга, если ее упростить, состоит из трех стадий. Первая стадия ограничивается тем, что лизингополучатель часть лизинговых платежей в виде задатка (первоначальный взнос) переводит на счет лизингодателя в момент доставки и установки оборудования. Размер этого аванса может изменяться в зависимости от объекта лизинга и особенностей лизингового контракта, а также от специфики деятельности лизинговой компании. На второй стадии оборудование начинает «работать», а выплата лизинговых взносов приобретает определенную периодичность в соответствии с условиями лизингового контракта. Сумма взносов должна покрыть стоимость оборудования. Пользователь также выплачивает проценты, которые являются вознаграждением для лизинговой компании за предварительное финансирование.

Третья стадия характеризуется возможностью осуществить опцион, т.е. выкуп объекта лизинга, в результате чего пользователь становится не только экономическим, но и юридическим собственником имущества.



Схема 2.22. Основные этапы проведения лизинговой операции

Сумма арендных платежей устанавливается в процентном отношении от стоимости оборудования, и лизингополучатель может проводить платежи в соответствии с условиями лизингового контракта раз в неделю, квартал, полугодие и год. Первый платеж осуществляется сразу же после поставки машин или прочей техники.

Величина лизинговых взносов напрямую зависит от покупной цены объекта лизинга, срока лизингового контракта, остаточной стоимости предмета лизинга и процентной ставки.

В лизинговом контракте могут быть предусмотрены разные виды платежей. Объем лизингового платежа зависит от элементов, составляющих основу платежа и от того, какие платежи включены в его состав в соответствии с лизинговым контрактом (схема 2.23).



Схема 2.23. Основа формирования и состав лизинговых платежей

Под лизинговыми платежами понимается общая сумма, которая выплачивается лизингополучателем лизингодателю за предоставленное ему право пользования имуществом — предметом договора. В лизинговые платежи включаются:

- амортизация лизингового имущества за весь срок действия договора лизинга;
- компенсация затрат лизингодателя за использованные им заемные средства;
- комиссионное вознаграждение лизингодателя за основную услугу (предоставление имущества по договору лизинга);
- оплата за дополнительные услуги лизингодателя, предусмотренные договором лизинга;
- налог на добавленную стоимость.

Кроме того, при некоторых условиях договора в состав лизинговых платежей могут дополнительно включаться:

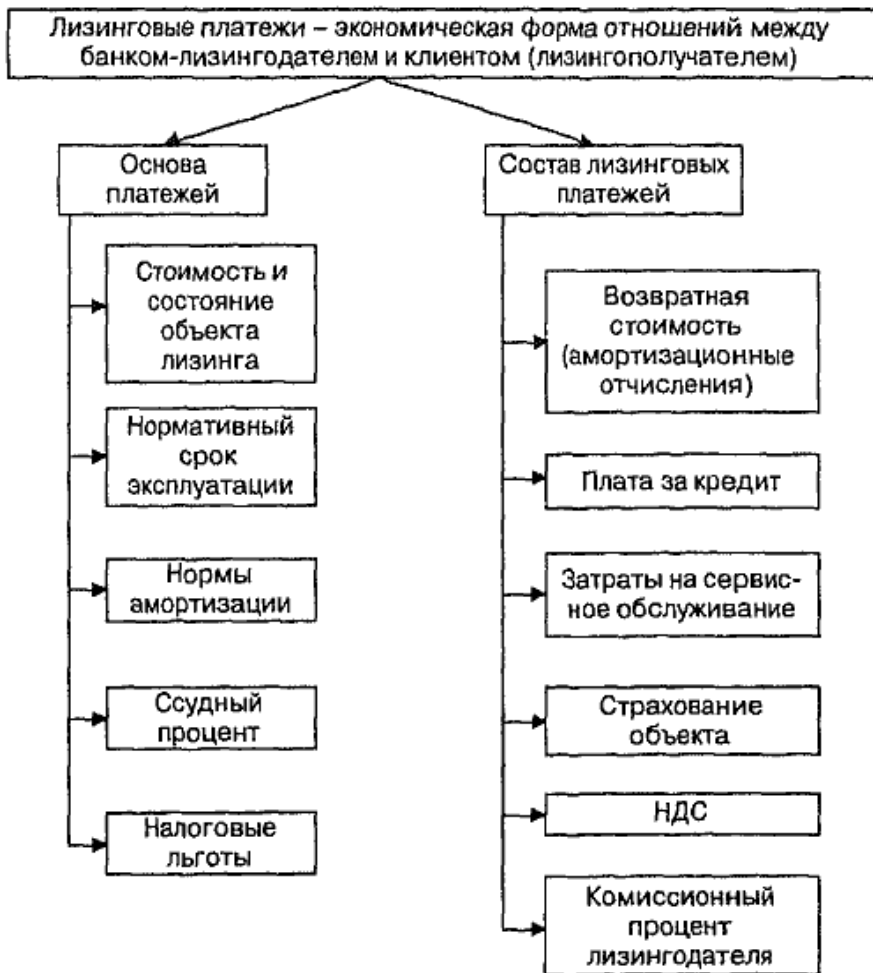
- стоимость выкупаемого имущества — предмета договора, если выкуп этого имущества предусмотрен лизинговым контрактом (и порядок выплат указанной стоимости в виде долей в составе лизинговых платежей);
- налог на лизинговое имущество, если он уплачивается лизингодателем;
- страховые платежи по договору страхования лизингового имущества, если страхование осуществлялось лизингодателем.

Лизинговые платежи уплачиваются лизингополучателем в виде отдельных взносов. При заключении договора стороны устанавливают общую сумму лизинговых платежей, форму, метод начисления, периодичность уплаты взносов, а также способы их уплаты (схема 2.24).

Платежи могут производиться в денежной, компенсационной (продукцией или услугами лизингополучателя), а также в смешанной форме. При этом цена продукции или услуг лизингополучателя определяется согласно действующему законодательству.



Схема 2.24. Виды и формы лизинговых платежей

Схема 2.24. Виды и формы лизинговых платежей

В качестве метода начисления лизинговых платежей стороны могут выбрать:

метод «с фиксированной общей суммой», когда общая сумма платежей начисляется равными долями в течение всего срока договора в соответствии с согласованной сторонами периодичностью;

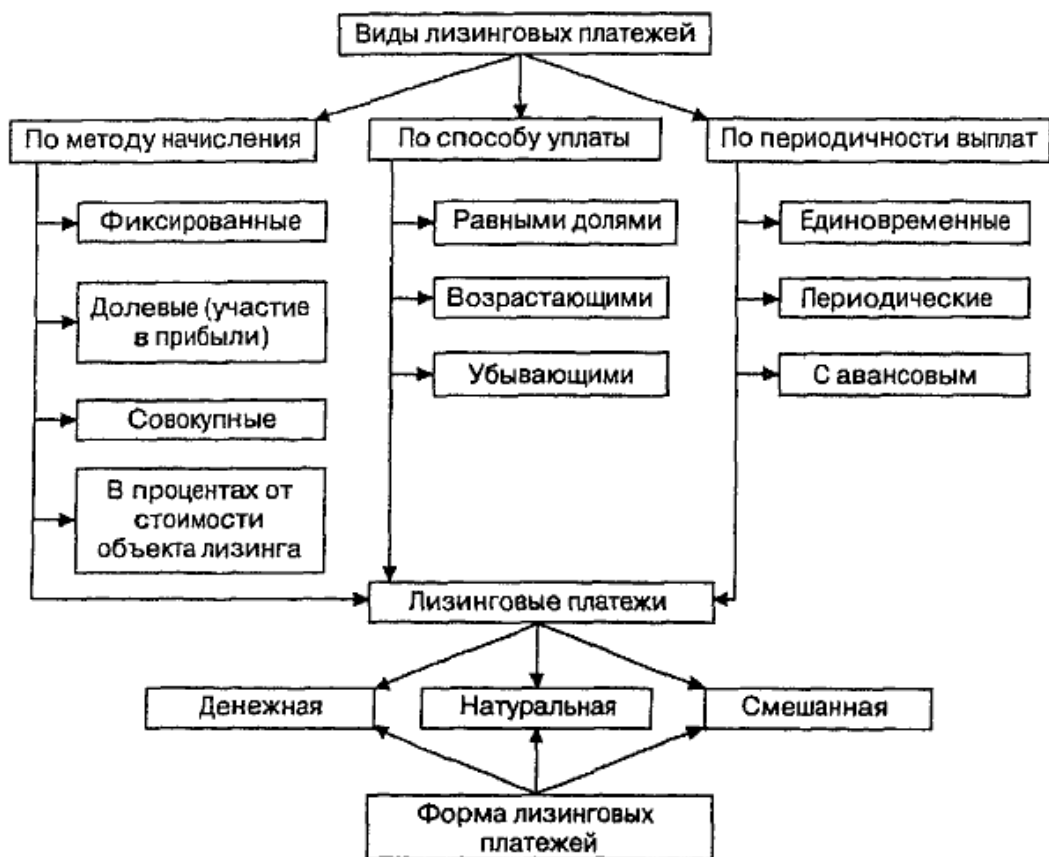
метод «с авансом», когда лизингополучатель при заключении договора выплачивает лизингодателю аванс в согласованном сторонами размере, а остальная часть общей суммы лизинговых платежей (за вычетом аванса) начисляется и уплачивается в течение срока действия договора, как и при начислении платежей с фиксированной общей суммой;

метод «минимальных платежей», когда в общую сумму платежей включаются сумма амортизации лизингового имущества за весь срок действия договора, плата за использованные лизингодателем заемные средства, комиссионное вознаграждение и плата за дополнительные услуги лизингодателя, предусмотренные договором, а также стоимость выкупаемого лизингового имущества (если такой выкуп оговаривается в контракте).

В договоре лизинга стороны устанавливают периодичность выплат, а также сроки внесения платы по числам месяца. По соглашению сторон взносы могут вноситься равными долями, в уменьшающихся или увеличивающихся размерах (см, схему 2.24).

В зависимости от способа уплаты различают следующие схемы лизинговых платежей:

- по дегрессивной шкале (равными долями);
- по прогрессивной шкале (размер платежа нарастает в течение срока действия договора);
- по регрессивной шкале (размер платежа изменяется от больших величин к меньшим).

Стороны могут устанавливать выплаты платежей с льготным периодом в начале действия договора, когда лизингополучатель от них освобождается. Естественно, при любом способе выплаты платежей, выбранном сторонами, их общая сумма остается неизменной.

Коммерческие банки Российской Федерации начали осуществлять лизинговые операции. Так, в 1990 г. количество этих операций возросло по сравнению с предыдущим годом втрое. Однако в последующие годы динамика этого показателя была неустойчивой, что объяснялось разбалансированностью рынка машин и оборудования, недостаточностью долгосрочных ресурсов коммерческих банков.

Анализ правовой базы по лизинговым операциям показал различия, имеющие место в ряде стран.

===273

В США сделка соответствует условиям финансового лизинга, если минимальные инвестиции в оборудование лизингодателя составляют не менее 20% его стоимости, период лизинга не превышает 80% срока службы оборудования; в конце срока остаточная стоимость должна быть не менее 20% первоначальной.

В Германии необходимо, чтобы обычный гарантированный период службы и основной срок лизинга практически совпадали, при этом в течение срока действия контракта расторгать его нельзя.

В Голландии договор в течение фиксированного срока не может расторгаться лизингополучателем, платежи по контракту соотносятся с ценой покупки и величиной прибыли лизингополучателя, а в конце срока лизинга имущество имеет весьма малую стоимость

В Японии, при фиксированном сроке лизинга, общая сумма платежей равна совокупным затратам на приобретение оборудования, сданного в лизинг, аннулирование договора в течение срока действия здесь запрещено.

Во Франции лизинговая сделка предоставляет возможность выкупа арендованного имущества по заранее оговоренной цене, а оборудование используется для производства или коммерческой деятельности.

Лизинговые операции могут осуществлять только банки и другие специализированные финансовые учреждения.

В Российской Федерации сделка относится к финансовому лизингу при условии, что у лизингополучателя есть право выбора продавца и лизингодателя; имущество по договору финансового лизинга используется только в предпринимательских целях, сумма лизинговых платежей близка к полной стоимости имущества. В случае нарушения договора одна из сторон может его досрочно расторгнуть.

Лизинговые операции являются рисковыми, как и другие банковские операции. В зависимости от вида лизинговые риски можно классифицировать следующим образом.

Маркетинговые риски — риск не найти арендатора на все имеющееся оборудование. Он присущ в основном оперативному лизингу. Способами страхования в данном случае являются: увеличение рискованной премии в лизинговом платеже; использование для сделок наиболее популярных видов оборудования и другой техники; продажа объекта сделки по окончании лизингового договора с учетом конъюнктуры рынка.

Риск ускоренного морального старения объекта сделки. Поскольку объектами лизинговых сделок, как правило, становится продукция наукоемких отраслей, то они часто «подвержены влиянию научно-технического прогресса». Основным способ минимизации этого риска — ус-

тановление безотзывного периода, т.е. периода, в течение которого договор не может расторгаться.

Ценовой риск — риск потенциальной потери прибыли, связанный с изменением цены объекта лизинговой сделки в течение срока действия лизингового договора. Лизингодатель теряет потенциальную прибыль в случае повышения цен на объекты лизинговых сделок, заключенных по старым ценам. Лизингополучатель терпит убытки при снижении рыночной стоимости оборудования, арендованного по старым ценам. Взаимная минимизация этого риска осуществляется путем установления фиксированной суммы каждого лизингового платежа на протяжении всего периода лизинга.

Риск гибели или невозможности дальнейшей эксплуатации минимизируется путем страхования объекта сделки.

Риск несбалансированной ликвидности — возможность финансовых потерь, возникающих в том случае, когда лизингодатель не в состоянии рефинансировать свои активные операции, сроки платежей по которым не наступили, за счет привлечения средств на рынке ссудных капиталов. Минимизация достигается: путем увязки потоков денежных средств во времени и по объемам; с помощью создания резервного фонда; за счет диверсификации пассивных операций.

Риск неплатежа — риск неуплаты лизингополучателем лизинговых платежей. Минимизация основана на: анализе финансового положения лизингополучателя; лимитировании суммы одного лизингового договора; получении гарантий от третьих лиц; страховании риска неплатежа.

Процентный риск — опасность потерь, которые возникают в результате превышения процентных ставок, выплаченных лизинговой компанией по банковским кредитам, над ставками, предусмотренными лизинговым договором. Снижение потерь осуществляется путем купли-продажи финансовых фьючерсов или заключения сделки «процентный своп».

Валютный риск — возможность потерь в результате колебания валютных курсов. Минимизируются подобно процентному риску.

Политический риск — опасность финансовых потерь, связанных с неустойчивостью политической ситуации в стране, забастовками, изменением государственной экономической политики и т.п.

Юридический риск обусловлен потерями, которые возникают в результате трансформации законодательных актов.

Политические и юридические риски тесно связаны между собой. Наиболее ярко проявляются при осуществлении международных лизинговых операций.

Способы управления политическими и юридическими рисками включают в себя:

- анализ особенностей политической ситуации и налогового законодательства страны пребывания лизингополучателя;
- увеличение рискованной премии пропорционально предполагаемой величине рисков;
- межправительственные соглашения по гарантии инвестиций.

2.6. Факторинговые операции коммерческих банков

Факторинг — это сравнительно новый вид услуг в области финансирования, предназначенный в первую очередь для новых мелких и средних предприятий. Им занимаются специальные (как и лизинговые) факторинговые фирмы, как правило, тесно связанные с банками или являющиеся их дочерними компаниями.

В настоящее время факторинговые операции переживают свое второе рождение в связи с возникающими в экономике проблемами неплатежей между предприятиями.

Основной принцип данных операций состоит в том, что факторинговая фирма покупает у своих клиентов их требования к своим клиентам и в течение 2—3 дней оплачивает от 70 до 90% требований в виде аванса, остающиеся 10—30% клиент получает после оплаты его требований плательщиком. При этом комиссия и процент по предоставленному финансированию удерживаются при поступлении денежных средств в оплату уступленного требования.

Понятие «факторинг» (factoring) происходит от английского слова factor — комиссионер, агент, посредник (далее — фактор) и означает выкуп торговых задолженностей поставщика товаров (услуг) с принятием на себя обязанностей по их взысканию и риска неплатежа.

Факторинг — комплекс услуг по авансированию и инкассированию дебиторской задолженности с последующим возможным информационным, страховым, бухгалтерским, консалтинговым и юридическим сопровождением клиента.

Экономическая эффективность факторинга проявляется в том, что он позволяет повысить ликвидность активов предприятия, оборачиваемость его капитала и тем самым рентабельность его деятельности.

В большинстве случаев поставщик очень заинтересован в сокращении кассовых разрывов, вызванных поставками на условиях открытого счета.

Факторинговое обслуживание — кратчайший путь к решению

этой проблемы, ибо фактор имеет возможность выплачивать авансовый платеж в размере до 85% от суммы акцептованного счета-фактуры в день передачи ему документов по совершенной поставке. Оставшиеся 15% перечисляются поставщику после получения платежа от дебитора за вычетом комиссионного вознаграждения фактора, которое, как правило, состоит из платы за обслуживание и платы за финансирование, если оно предоставлялось (схема 2.25).

Первая составляющая комиссионного вознаграждения взимается в виде процента (1,0—3,5%) от оборота поставщика, который зависит от того, насколько широкий спектр услуг предоставляет фактор. Вторая же — отражает стоимость кредитных ресурсов, используемых для авансирования. Обычно комиссия факторинговой компании за предоставление денежных ресурсов клиенту — это процентная ставка за каждый день с момента выплаты досрочного платежа до дня поступления соответствующих денежных средств на счет фактора, причем данная ставка выше ставки по коммерческим кредитам. Наличие регресса (обратного требования к поставщику) несколько снижает стоимость факторингового обслуживания, так как фактор получает некоторую дополнительную страховку от риска неоплаты денежного требования.

Факторинг — незаменимый финансовый инструмент для мелких и средних компаний. Он облегчает доступ к источникам финансирования, дает возможность сконцентрироваться на проблемах ведения и развития



- 1 — заключение договора о факторинговом обслуживании;
- 2 — поставка товара с отсрочкой платежа;
- 3 — выплата досрочного платежа (до 85% суммы поставленного товара) сразу после поставки;
- 4 — оплата за поставленный товар;
- 5 — выплата остатка средств (от 15% — после оплаты покупателем) за вычетом комиссионного вознаграждения фактора.

Схема 2.25. Система факторингового обслуживания

бизнеса, позволяет сократить постоянные издержки по учету продаж, обслуживанию и своевременному инкассированию дебиторской задолженности или полностью освободиться от них. Использование факторинга во многих случаях позволяет предприятиям снизить свои расходы на содержание особых финансовых подразделений и повысить эффективность финансового обслуживания за счет передачи их функций специализированным структурам. Коммерческие банки, занимающиеся факторингом, предлагают своим клиентам достаточно широкий набор финансовых услуг (в обмен на передачу банкам денежных требований клиентов). Таким образом, основными функциями факторинга являются:

- защита интересов поставщика путем финансирования его текущей деятельности;
- контроль над предоставленным коммерческим кредитом, включая получение выручки с должника;
- ведение соответствующих бухгалтерских операций;
- защита от кредитных рисков (в случае факторинга без оборота).

Факторинговые операции коммерческих банков имеют небольшую историю. В 1950-е гг. первые факторинговые операции предложили американские банки. В 1963 г. правительственная организация — контролер денежного обращения в США приняла решение о том, что факторинговые операции представляют собой законный вид банковской деятельности. В России факторинговые операции стали осуществляться банками с 1988 г. Первым нормативным документом, устанавливающим порядок проведения факторинговых операций, было инструктивное письмо Госбанка СССР № 252 от 12.12.1989 г. «О порядке осуществления операций по уступке поставщиками банку права получения платежа по платежным требованиям за поставленные товары, выполненные работы и оказанные услуга». Анализ содержания этого письма показывает, что факторинг рассматривался как покупка прав требования поставщика. Через некоторое время в первую часть ГК РФ вводится глава 43 «Финансирование под уступку денежного требования».

Однако вследствие новизны правовых отношений, сопровождающих факторинговую сделку, и отсутствия нормативов осуществления этого вида деятельности в качестве финансового агента, принципы, заложенные в Гражданском кодексе РФ, не имеют единой трактовки сути, видов и возможностей факторингового обслуживания.

Согласно закону «О банках и банковской деятельности» кредитная организация вправе, кроме основных видов деятельности, осуществлять следующие сделки:

===278

- выдачу поручительств за третьих лиц, предусматривающих исполнение обязательств в денежной форме;
- приобретение права требования от третьих лиц исполнения обязательств в денежной форме и др.

Финансирование под уступку денежного требования рассматривается здесь как приобретение права требования от третьих лиц исполнения обязательств в денежной форме. Именно эта формулировка привела к тому, что кредитные организации оказались единственным финансовым институтом, реализующим факторинговые операции.

Факторинг бывает как открытый (disclosed factoring), так и закрытый (undisclosed factoring). При открытом факторинге дебитор уведомлен о том, что в сделке участвует фактор и осуществляет платежи на его счет, выполняя тем самым свои обязательства по договору поставки. В этом случае встречается трехсторонняя форма договора

В случае же закрытого факторинга дебитор не ставится в известность о наличии договора факторингового обслуживания и продолжает осуществлять платежи поставщику, который, в свою очередь, направляет их в пользу фактора. В настоящее время применение закрытого факторинга в российских условиях приводит к резкому увеличению рисков фактора, так как глава 43 Гражданского кодекса РФ, конкретно пункт 1 статьи 830, гласит: «Должник обязан произвести платеж финансовому агенту при условии, что он получил от клиента либо от финансового агента письменное уведомление об уступке денежного требования данному финансовому агенту и в уведомлении определено подлежащее исполнению денежное требование, а также указан финансовый агент, которому должен быть произведен платеж».

Продажа дебиторской задолженности может происходить или с правом или без права регресса, т.е. обратного требования к поставщику. Наличие регресса означает, что в случае неполучения платежа от дебитора через определенный срок фактор выставляет требование к поставщику об оплате долга, Факторинг с правом регресса на клиента снижает риск банка, а факторинг без права регресса на клиента ограничивает производителя от рисков неплатежа. Максимальное удовлетворение интересов фактора и его клиента достигается путем сочетания различных видов факторинга (схема 2.26),

Коммерческие банки, обладая финансовыми ресурсами для осуществления этого вида финансового обслуживания своих клиентов, реализуют потенциальные возможности по расширению их числа путем предоставления комплексного обслуживания на финансовом рынке. Банки могут привлекать новых клиентов через своих постоянных партнеров, так



Схема 2.26. Виды факторингового обслуживания

как многие коммерческие фирмы и компании-производители заинтересованы в том, чтобы их контрагенты и покупатели обслуживались в одном банке. Это упрощает расчеты, позволяет избегать задержки платежей, способствует устойчивости банка, если предприятия - клиенты банка диверсифицированы по широкому спектру отраслей экономики.

2.7. Трастовые операции коммерческих банков

По мере увеличения финансовых активов в промышленно развитых странах коммерческие банки расширяют доверительные (трастовые, от англ. trust - доверие) операции. Эти услуги банков связаны с отношениями по доверенности. Траст-отделы коммерческих банков действуют по поручению клиентов на правах доверенного лица и осуществляют операции, связанные в основном с управлением собственностью, а также выполняют другие услуги. Банки совершают доверительные операции для частных лиц, предприятий и фирм, благотворительных компаний (фондов) и прочих учреждений.

Формирование рынка трастовых услуг обусловлено тем обстоятельством, что у организаций и граждан возникла потребность доверить ведение их финансовых и юридических дел профессионалам, гарантирующим сохранность собственности, выполнение обязательств и высокий доход. Основную часть рынка в развитых странах составляют услуги по управлению денежными средствами клиента, его «портфелем» ценных

бумаг. Рассмотрим более детально траст-услуги, которые могут оказываться компаниям и отдельным гражданам.

Доверительные операции можно разделить на три вида:

- управление наследством;
- » выполнение операций по доверенности и в связи с опекой;
- агентские услуги.

Все трастовые услуги - суть банковские. Трастовые услуги формируют отношения, которые фиксируются в специальном договоре (соглашении).

Предприятия и компании обычно обращаются за услугами в траст-отделы своих коммерческих банков, выполняющие для них разнообразные операции. Доверительные операции предусматривают обслуживание облигационного займа, сопровождающееся передачей доверенному лицу права распоряжаться имуществом, служащим обеспечением займа.

Акционерные компании прибегают к услугам банка, доверяя ему права собственности по акциям и облигациям, управление пенсионными фондами, поручая банку регистрацию акций, выпускаемых на биржу, и т.д. Для фирм банк осуществляет платежные функции: оплату купонов и погашение облигаций, по которым наступил срок, выплату дивидендов акционерам компаний. Траст-отделы выполняют функцию депозитария: в них хранятся акции, по которым акционеры передали право голосования уполномоченным представителям (так называемый голосующий траст).

Банк может временно управлять делами компании в случае ее реорганизации, ликвидации или банкротства.

Виды доверительных операций для фирм в зарубежной практике представлены на схеме 2.27.

Привлечение компанией средств на длительный период, как правило, сопровождается выпуском ценных бумаг. В этих случаях траст-отдел банка обычно является держателем залога и имеет право собственности на активы, на которые наложен арест. Кроме того, траст-отдел может действовать от имени держателей облигаций.

В рамках трастовых отношений могут образовываться фонды погашения задолженности. Из такого фонда по контракту может осуществляться (в зависимости от условий контракта):

- 1) уплата процентов и погашение долгов;
- 2) освобождение заложенного имущества;
- 3) распоряжение фондом погашения (который создается для выкупа облигаций);
- 4) ведение учета и составление отчетов для держателей облигаций компании-эмитента, регулирующих органов и фондовой биржи.

===281



Схема 2.27. Трастовые услуги компаниям в зарубежной практике

Если ценные бумаги выпущены под залог других бумаг, хранящихся на основе траста, то банк получает право собственности на хранящиеся бумаги. Банк имеет право выпустить траст-сертификаты — обязательства, обеспеченные оборудованием и иными фондами компании. Право собственности на оборудование передается траст-отделу. За пользование оборудованием в банк вносится арендная плата.

Траст-отделы выполняют также ряд посреднических операций для предприятий и компаний. Они выступают в качестве агента по передаче права собственности на акции фирм. Схожи с этим операции агента по обмену, при которых банк получает одни ценные бумаги, а выдает другие в соответствии с имевшейся договоренностью.

Обмен может быть обусловлен с дроблением акций, их конверсией в облигации, объединением двух или более фирм или размещением ценных

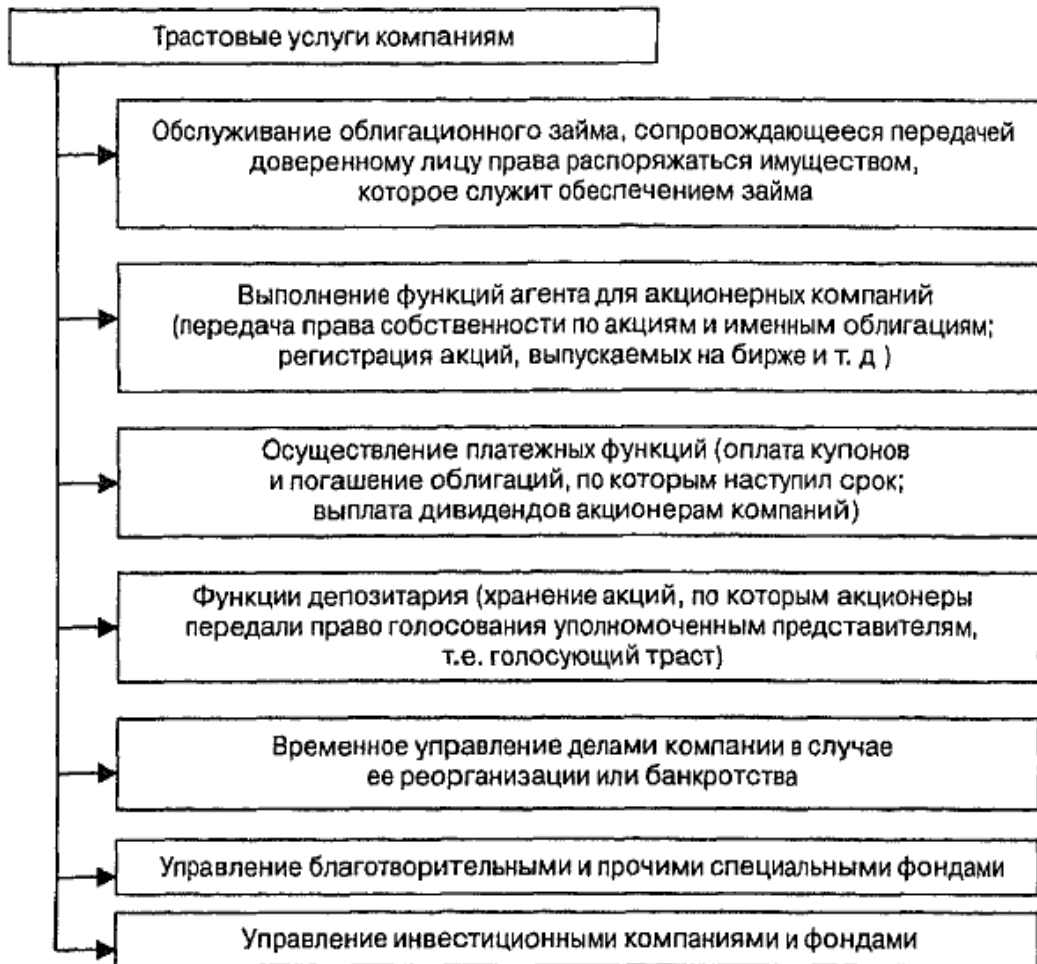
бумаг в связи с реорганизацией. В качестве регистратора акций траст-отдел отвечает за то, чтобы не была превышена сумма, разрешенная к выпуску. А так как траст-отдел не может выступать одновременно в роли агента по передаче права собственности и регистратора акций, контроль над акциями, выпущенными фирмой, осуществляется независимым органом.

Для предприятий и компаний с многочисленными акционерами выплата дивиденда по своим акциям сопряжена с большим объемом периодически возникающей работы, поэтому они обращаются к траст-отделу коммерческого банка, который и действует в качестве агента по выплате дивидендов. При наступлении срока платежа такая фирма перечисляет деньги траст-отделу, который выписывает чеки и направляет их по почте каждому акционеру.

Траст-отдел может выполнять для акционерных обществ и другие виды услуг, например выкуп привилегированных акций и подписных сертификатов.

В объеме доверительных операций, выполняемых траст-отделами, значительный удельный вес составляют доверительные операции в пользу физических лиц. Эти операции также достаточно разнообразны. Виды доверительных услуг для граждан представлены на схеме 2.28.

Оформление взаимоотношений между трастовой компанией (банком) и гражданином во многом зависит от величины доверяемого состояния.

До Второй мировой войны банки принимали в доверительное управление лишь крупные капиталы. В настоящее время в управление принимается и относительно небольшое по стоимости (несколько десятков тысяч долларов) имущество. В США, Канаде, некоторых странах Западной Европы активно организуются «общие траст-фонды» (unit trust), где собственность многих мелких клиентов объединена для инвестиционных целей. В результате этого создаются огромные капиталы, которые позволяют даже мелким клиентам получать высокие доходы на их капитал.

Обычно клиенты заключают с трастовой компанией (банком) договор на ведение траст-счета (в ценных бумагах, валютах или комбинированного), по которому клиент будет получать проценты (часть дохода от операций доверенного лица).

Крупные клиенты могут позволить себе более широкий спектр услуг, связанный с управлением их разнообразным имуществом на основе персонального траста.

Персональный траст может быть оформлен несколькими способами. Основным является договор между доверителем и доверенным лицом (траст-отделом). Последний на основании данного договора владеет



Схема 2.28. Виды трастовых услуг гражданам и распоряжается имуществом в интересах доверителя или бенефициара, которого (или которых) указывает доверитель.

Завещательный траст — это доверенность, которая оформляется в виде завещания. Доверенному лицу поручается распоряжение имуществом и распределение дохода от него между назначенными бенефициарами.

Трасты, заключенные при жизни, — это частная договоренность доверителя и доверенного лица. Характер и масштабы соответствующих активов не оглашаются. Активы такого траста не подлежат утверждению судом после смерти доверителя (на что может быть потрачено 4—5 лет), а продолжают использоваться в интересах бенефициара согласно завещанию.

При пожизненном трасте доверитель заключает соглашение с траст-отделом и передает ему определенное имущество в траст, а банк (компания) хранит его, инвестирует, распоряжается доходом и основной суммой капитала в соответствии с соглашением.

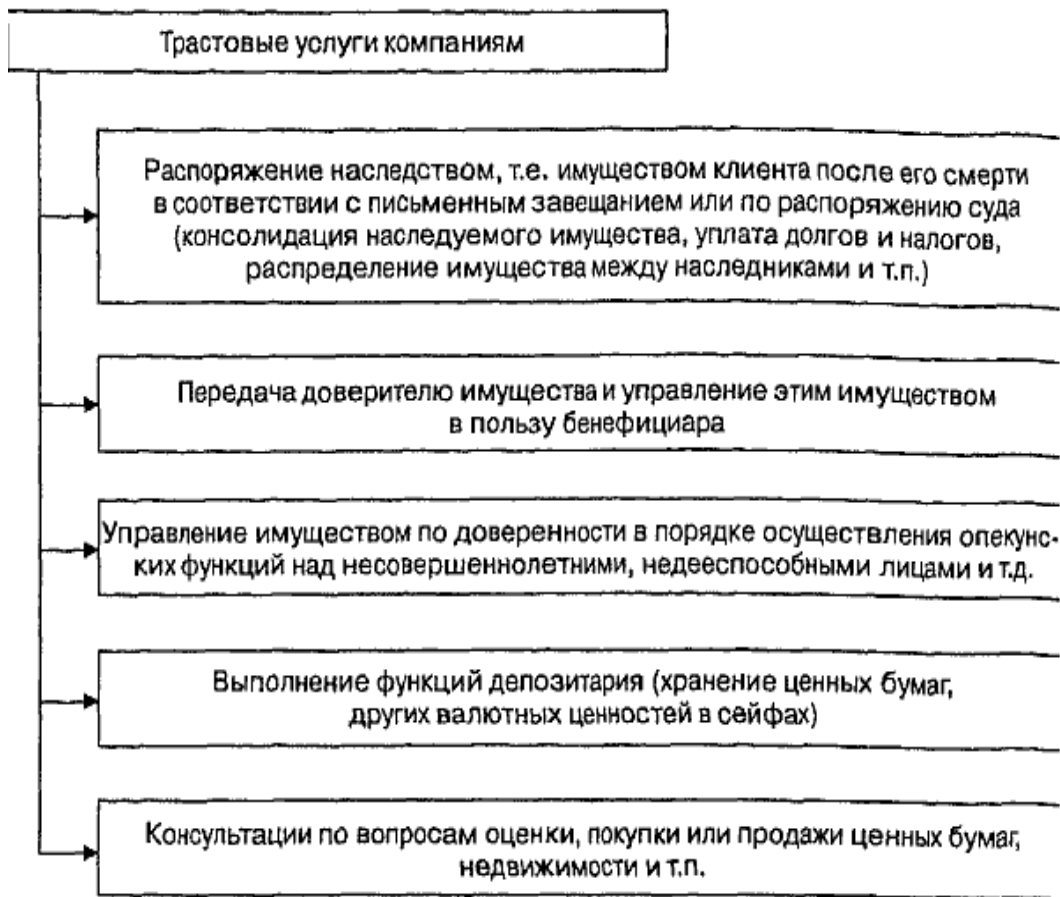
В определенных случаях доверитель сохраняет известный контроль над трастом и обычно имеет право расторгнуть соглашение или изменить его условие.

Размеры вознаграждения по трастам частных лиц варьируются от 0,5 до 0,75% первоначальной (основной) суммы в год. Это средняя плата за так называемые представительство. За управление имуществом, которое относится к ипотекам, векселям и контрактам, ставки выше. Еще больше плата за управление недвижимостью.

В комплекс трастовых услуг входит и распоряжение наследством. Лицо, оставляющее наследство, должно указать в завещании его исполнителя. Им может быть трастовая компания или траст-отдел коммерческого банка. Тот, кто распоряжается наследством лица, не оставившего завещания, именуется распорядителем и назначается судом. Эти обязанности также могут быть возложены на доверенное лицо — и тогда оно становится исполнителем или распорядителем по решению суда или на основании завещательного письма (под ним подразумевается официальный документ, который исполнитель получает в суде, после чего он приступает к распоряжению имуществом). Кроме функций по разделу имущества между наследниками, в соответствии с законом, компания или банк могут выполнять и другие обязанности, например, дополнение завещания и дополнение завершения раздела имущества. При этом:

- первая обязанность возникает в случае, если в завещании исполнитель не указан или назван, но не желает (или не в состоянии) по разным причинам выполнить волю покойного (в этих случаях исполнителя завещания назначает суд);
- обязанности по завершению раздела имущества появляются, когда исполнитель завещания умирает, отказывается от полномочий или отстраняется от их осуществления до полного раздела имущества. Основная обязанность исполнителя завещания состоит в том, чтобы получить разрешение суда, собрать и обезопасить активы наследства, уплатить административные расходы и рассчитаться по долгам, уплатить налоги, разделить оставшееся имущество и оказывать личные услуги членам семьи.

Для определения состава активов наследства трастовая компания (банк) должны выяснить банковские счета, уладить расчеты с брокерами, вскрыть сейфы и извлечь их содержимое, собрать страховые свидетельства и предъявить их к оплате (когда к наследству добавлена страховая сумма). Если часть имущества образует недвижимость, урожай на корню или скот, все это необходимо инвентаризовать и обеспечить полную сохранность. Могут потребоваться контроль и продолжение деловых операций, опись мебели, прочего домашнего имущества, принятие мер к их сохранности.

Необходимо, чтобы активы оценили сведущие лица, нужно также позаботиться о реализации скоропортящихся товаров с меньшими потерями, если потребуется — продать предприятие или ценные бумаги. При этом важно правильно выбрать удачный момент для продажи, чтобы назначить приемлемую цену.

Недвижимое имущество для сохранения его ценности нужно застраховать, сдать в наем, обезопасить. Исполнитель обязан оплатить все похоронные и судебные издержки, комиссионное вознаграждение оценщика и адвоката, налоги и другие долговые обязательства.

Следующий этап — раздел активов. Если владелец имущества умер, не оставив завещания, раздел осуществляется в соответствии с законом, т.е. определенная доля активов передается здравствующему супругу, детям, внукам и т.д. Когда имеющееся завещание не противоречит законам о разделе имущества, оно должно быть выполнено. Кроме того, исполнитель должен оказывать семье покойного различные услуги, в том числе по организации похорон. В тех случаях, когда данной семье в срочном порядке требуются наличные средства, часть активов может быть продана под контролем доверенного лица.

Трастовая компания нередко выполняет для отдельных лиц функции агента, наиболее важными из которых являются: сохранение активов, управление собственностью, юридическое обслуживание. При выполнении функций агента право собственности, как правило, сохраняется за владельцем.

В этом состоит принципиальное отличие агентских функций от персонального траста, при котором собственность на имущество передается доверенному лицу.

Агентские отношения возникают, когда лицо, именуемое принципалом, уполномочило другое лицо, именуемое агентом, действовать от своего имени. Представительство осуществляется на договорных началах, и прежде чем выступать в этом качестве, траст-отдел коммерческого банка требует заключения агентского соглашения между сторонами либо письменных указаний принципала. Представительство не детализируется столь тщательно, как трастовое соглашение, и может быть прекращено с меньшими формальностями.

При выполнении функций сохранения активов трастовая компания принимает на хранение и под контроль определенные активы, например, ценные бумаги, получает доходы и извещает клиента обо всех поступлениях. В данной ситуации удобно предусмотреть: погашение облигаций с истекшими сроками; получение денег по закладным; обмен ценных бумаг; покупку, продажу, получение и доставку ценных бумаг.

Трастовая компания может также осуществлять инвестиционные или коммерческие операции доверителя, оплачивать различные счета, уплачивать налоги, возобновлять страховые полисы, получать доходы из всех источников и реализовывать права, вытекающие из владения акциями, т.е. управлять активами на правах представителя.

В том случае, когда на трастовую компанию оформляется доверенность, она становится поверенным, т.е. агентом принципала, и совмещает юридические функции с хранением имущества и управлением им. Предпочтительнее оформление специальных, а не общих прав, включая право выписывать чеки, индоссировать векселя, чеки и другие документы, требующие индоссамента, получать ссуды, продавать акции и облигации, заключать договоры.

Услуги, выполняемые «по заказу» (в том числе и юридическое обслуживание), могут носить всеобъемлющий характер, если это желательно для клиента. Вознаграждение за выполнение агентских функций мало отличается от того, которое выплачивается при персональном трасте. Представительские ставки (включая управление акциями и облигациями) аналогичны персональным трастам, т.е. 0,5—0,75% первоначальной суммы в год. За представительство, относящееся к ипотекам, векселям, контрактам — ставки выше, за управление недвижимым имуществом и предприятиями — еще выше.

В отдельных случаях в сумму вознаграждения могут быть включены комиссионные в виде отчислений от прибыли, полученной в результате операций с активами доверителя. Но все же для западно-европейской практики такие случаи не характерны.

Агенту могут быть поручены и функции торгового-финансового представителя в другой стране, заключающего от имени доверителя торговые и финансовые контракты, связанные с получением прибыли. Ключевое значение для успеха на рынке траст-услуг имеют понимание потребностей клиента, поиск и обретение той «ниши», в которой трастовая компания или банк способны обеспечить клиенту помощь в его финансовых делах.

В России сложились хорошие предпосылки для развития трастовых услуг в коммерческом банке или созданной при нем трастовой компании. Особенно перспективны структуры, удовлетворяющие следующим условиям:

1. Наличие связей с большим количеством потенциальных крупных клиентов.
2. Опыт приватизации и оценки имущества предприятий.
3. Опыт регистрации предприятий по заказу клиентов.
4. Опыт выпуска ценных бумаг и торговли ими.

5. Приемлемость проекта для банка с точки зрения обеспечения ликвидности.
6. Прочные связи банка с коммерческими организациями, торгующими недвижимостью.
7. Наличие сервисных финансовых фирм в странах Запада (желательно — в Швейцарии, Люксембурге, Великобритании, Голландии).
8. Безупречная репутация в глазах граждан и органов государственной власти России.

По доверительным операциям коммерческие банки получают комиссионное вознаграждение. По операциям, связанным с управлением наследством, вознаграждение в ряде стран устанавливается законодательным путем или судебным решением. Комиссионные платежи за агентские услуги в большинстве случаев определяются на договорных началах, так как объем работы различен по видам операций. Комиссионное вознаграждение может состоять из ежегодных отчислений от дохода траста, ежегодного взноса с основной суммы и в ряде случаев с основной суммы по окончании срока действия соглашения о трасте. Объем доверительных операций должен быть таким, чтобы окупить связанные с ними расходы и обеспечить банку получение прибыли.

В российской практике трастовые операции пока ограничиваются депозитарной деятельностью банков.

Рассмотрим основные моменты организации этого вида деятельности.

2.8. Депозитарная деятельность коммерческих банков в России

Депозитарные операции банков включают в себя операции хранения, учета прав собственности, осуществления доверительного управления, а также проведение брокерских или иных операций с эмиссионными ценными бумагами, принадлежащими собственно банкам, и ценными бумагами, переданными депонентами кредитной организации (Постановление ФКЦБ № 36 от 16.10.1997 г. «Положение о депозитарной деятельности в Российской Федерации»).

Положение о депозитарной деятельности устанавливает требование к организациям, осуществляющим такую деятельность, о формировании отдельных подразделений, для которых депозитарная деятельность является исключительной (однако в настоящее время формально не определено само понятие отдельного подразделения). В зависимости от структуры в банках могут быть созданы как управление или отдел, так и сектор в рамках отдела.

Очевидно, что со временем правила разграничения подразделений, реализующих разные виды деятельности, будут определены более четко. Депозитарное подразделение может быть сформировано не только в банке, ведущем депозитарную деятельность, но и в банке, осуществляющем учет только собственных ценных бумаг.

С целью получения полной и достоверной информации о ценных бумагах (относительно их владельцев, мест хранения и применяемых к ним депозитарных операций) ведется депозитарный учет ценных бумаг (учет депозитарных операций) на специальных счетах депо.

Депозитарии осуществляют аналитический и синтетический депозитарный учет. В аналитическом учете ведутся аналитические счета депо, на которых учитываются ценные бумаги, принадлежащие конкретным владельцам или находящиеся в конкретном месте хранения. Задачей синтетического учета является подготовка стандартных отчетов в соответствии с планом счетов депо. В синтетическом учете депозитарий фиксирует состояние синтетических счетов депо, на которых в разрезе выпусков ценных бумаг показаны общей суммой все ценные бумаги, учитываемые в депозитарии и отнесенные к данному синтетическому счету.

В зависимости от характера выполняемых действий различаются три основных класса депозитарных операций:

- административные операции;
- бухгалтерские операции;
- информационные операции.

Административные операции — депозитарные операции, которые приводят к изменениям анкет счетов депо, а также содержимого других картотек и журналов депозитария, за исключением остатков ценных бумаг на лицевых счетах депо.

Бухгалтерские операции — депозитарные операции, трансформирующие остатки ценных бумаг на лицевых счетах депо.

Информационные операции — депозитарные операции, которые предполагают составление отчетов о состоянии счетов депо, лицевых счетов депо и иных картотек и справочников депозитария, а также об осуществлении депозитарной деятельности.

Возможно исполнение комплексных депозитарных операций, включающих в себя в качестве неотъемлемых элементов операции различных типов — административные и бухгалтерские. При исполнении комплексной операции изменяется содержимое анкет счетов или других картотек и журналов депозитария, а также трансформируются остатки на лицевых счетах депо. Основанием для исполнения депозитарной операции является поручение — документ, переданный в депозитарий и подписанный ини-

циатором операции. Поручения на исполнение административных, бухгалтерских или комплексных операций должны быть документами в бумажной форме. Прием в качестве поручений электронных сообщений или сообщений в иной форме допускается в соответствии с п. 2 ст. 160 ГК РФ в случае и порядке, предусмотренном законом, иными правовыми актами или соглашением сторон.

Началом выполнения депозитарной операции считается прием поручения. Завершением депозитарной операции является передача отчета о выполнении операции всем лицам, указанным в «Условиях осуществления депозитарной деятельности», которые являются неотъемлемой частью депозитарного договора.

Переданный получателю отчет о совершении депозитарной операции — официальный документ депозитарного учета.

Список владельцев ценных бумаг данного выпуска, подготовленный депозитарием, составленный на определенную дату, — документ, являющийся основанием для создания реестра владельцев ценных бумаг. Все документы, картотеки, журналы, отчетные материалы и записи депозитарного учета (аналитического и синтетического) должны храниться в депозитарии не менее 3 лет с момента поступления, внесения последних изменений в картотеку или журнал, подготовки отчета или корректировки записи. По истечении этого периода все материалы депозитарного учета передаются в архив, где должны храниться не менее 5 лет с момента передачи. Если запись депозитарного учета изменяется, то в депозитарии должна быть предусмотрена возможность получения всех предыдущих записей состояния за нормативный период ее хранения.

В настоящее время в нормативной базе депозитариев не описаны многие важные моменты их деятельности, поэтому депозитарии вынуждены создавать свои документы, в числе которых следует упомянуть:

- условия осуществления депозитарной деятельности (клиентский регламент);
- внутренний регламент депозитария.

Поскольку каждый депозитарий имеет свои условия осуществления депозитарной деятельности, которые являются неотъемлемой частью депозитарного договора, возникают неудобства для клиента при работе с разными депозитариями.

Нет единой унифицированной системы кодирования лицевых счетов для всех депозитариев (депозитарий оговаривает кодировку во внутреннем регламенте депозитария), что создает неудобство для контролирующих органов при плановых проверках депозитариев.

2.9. Ипотечные операции коммерческих банков

В настоящее время российская экономика все больше интегрируется в мировую, и это требует освоения и использования новых финансовых инструментов, которые применяются в ведущих промышленных странах. Как правило, переход рыночной экономики из фазы кризиса в фазу подъема начинается с активизации жилищного строительства. Жилищный же сектор требует долгосрочных инвестиций, а те, в свою очередь, отражают уверенность населения и компаний в стабильности доходов в долгосрочном плане.

Ипотечный кредит — это денежные средства, предоставляемые банком клиенту взаймы под залог недвижимости. За пользование предоставленным кредитом клиент должен заплатить банку проценты, а также ежемесячно производить возврат заемных средств в сроки, установленные кредитным договором. Ипотечный кредит обычно выдается на длительный срок.

В соответствии с Федеральным законом «Об ипотеке (залоге недвижимости)» от 23.07.1998 в ред. от 11.02.2002 ипотечный кредит предоставляется банками на территории Российской Федерации юридическим и физическим лицам на строительство (реконструкцию) жилья, обустройство земельных участков, а также на приобретение жилья при условии залога недвижимого имущества.

Ипотека как метод кредитования зародилась еще в середине XVIII в. в Пруссии. Земля в ту пору была надежнейшим залогом, который не мог быть уничтожен в ряде опустошительных войн. За предоставленный капитал выдавались документы, в которых был точно обозначен земельный участок. В случае просрочки возврата денег по кредиту землевладения переходили в собственность земельной (государственной) кредитной кассы в качестве компенсации долга. Первой кредитной ассоциацией, созданной по прусской модели, стала в 1790 г. рыцарская кредитная организация княжества Люксембург, которая позволила сделать шаг вперед в развитии ипотечного рефинансирования, так как давала возможность (в отличие от предшествующих ипотечных организаций) осуществлять немедленные выплаты по договорам из специального фонда.

Следующий важный этап в развитии ипотечных отношений был связан с учреждением в 1852 г. Credit Foncier de France (CFF). Этот институт облегчил получение кредитов на нужды сельского хозяйства. В основу его была положена идея централизации ипотечного кредитования

по всей территории Франции. В выдаваемом документе уже не указывалось конкретное имущество, отвечающее по конкретной ценной бумаге.

Обладатель закладного листа мог теперь выдвигать непосредственные требования только к эмитенту. В результате была создана новая система ипотечного кредитования, и в Европе появились первые ипотечные банки. Первый специализированный по кругу операций ипотечный банк был организован в 1831 г. в Бельгии. На рубеже XIX—XX столетий ипотечные банки занимали значительное место на рынке. Они были третьей по значительности группой кредитных учреждений после сберегательных и частных коммерческих банков.

Однако Первая мировая война, инфляция и мировой экономический кризис 1930-х гг. нанесли серьезный урон ипотечному кредитованию. Вслед за кратким периодом подъема разразилась Вторая мировая война, за которой последовала валютная реформа 1948 г. После этих событий ипотека начала свое новое развитие, характерной чертой которого стало заметное увеличение сроков кредитования.

Вплоть до конца 1960-х гг. закладные листы выпускались на срок, превышающий 30 лет, и заемщикам соответственно предлагалась ипотека с фиксированной процентной ставкой на более длительный срок. Но экономическая ситуация в мире, сложившаяся в начале 1970-х гг., привела к снижению спроса покупателей на долгосрочные закладные листы; возникла тенденция к сокращению сроков на рынке капитала. В результате ипотечные банки перешли на кредитование, осуществляемое в рассрочку в течение 5—10 лет.

Таким образом, несмотря ни на какие испытания закладные листы зарекомендовали себя как надежное средство привлечения капиталов на рынок недвижимости, продемонстрировали свою жизнестойкость и способность адаптироваться к любым экономическим условиям.

Основные модели ипотечных рынков

Для обеспечения полноценного правового регулирования рынка ипотечного кредитования необходимо создание законов и других правовых актов. Эти акты должны урегулировать правовое положение банков и иных субъектов рынка ипотечного кредитования, порядок эмиссии, обращения ипотечных ценных бумаг и т.д. Содержание и направленность указанных законов и правовых актов будут зависеть от того, какая модель ипотечного рынка будет конструироваться ими.

В истории развития ипотеки выделяют две основные модели рынка ипотечного кредитования.

Первая модель получила название «двухуровневой»- и применяется в англо-американских странах. Суть двухуровневой системы состоит в том, что ипотечные кредиты, выданные на первичном ипотечном рынке (рынок, где предоставляются кредиты под залог недвижимости), переуступаются специально созданным агентствам. В зависимости от обстоятельств эти агентства вправе распорядиться полученными ипотечными кредитами так:

- 1) переуступить их вторичным инвесторам;
- 2) сформировать из единообразных ипотечных кредитов пулы и продать вторичным инвесторам такие неделимые пулы ипотек или же права участия (доли) в подобных пулах;
- 3) выпустить и разместить ипотечные ценные бумаги.

Вторая, одноуровневая модель рынка ипотечного кредитования получила свое распространение в Европе и заключается в том, что банк, выдавший ипотечный кредит, самостоятельно рефинансирует ипотечные кредиты за счет выпуска ценных бумаг облигационного типа — закладных листов.

Выпуск и обращение закладных листов регулируется специальным законодательством; это регулирование отличается от регулирования выпуска облигаций.

Деятельность эмитентов закладных листов, как правило, законодательно ограничена выдачей ипотечных кредитов и иными операциями, которые характеризуются невысокой степенью риска. Выпускать ценные бумаги, именуемые «закладной лист», не может ни один другой эмитент, кроме тех, которые указаны в законе. Традиционной схемой кредитования является кредитование через банк. Большинство ипотечных программ осуществляется именно по этой схеме. Участниками отношений по этой схеме являются Инвестор, Банк, Продавец, Покупатель (схема 2.29).



Схема 2.29. Схема ипотечного кредитования банком
 ===293

Инвестор - это финансовый институт (финансовая компания фонд). В ипотечной программе его функция заключается в поиске ресурсов на вторичном рынке ценных бумаг и последующее их инвестирование. Эти ресурсы должны стать «дешевыми» и «длинными». Природа этих ресурсов может происходить на вторичном рынке ценных бумаг, где формируются инвестиционные портфели страховых, пенсионных компаний, или от специализированных фондов, поддерживаемых государственными ресурсами. Банк - специализированная кредитно-финансовая организация, имеющая соответствующую лицензию ЦБ РФ. В ипотечной программе он играет роль оператора, который выдает ипотечные кредиты покупателям жилья, с одной стороны, и продает закладные покупателей финансовому инвестору - с другой.

Покупатель - главный субъект рынка ипотечного кредитования. Он потребитель товарной массы на рынке жилья, покупатель кредитов в ипотечном банке и является первоисточником потребительского спроса и поэтому приводит весь механизм ипотечного кредитования в движение. Как правило, покупатель использует при покупке наряду с заемными средствами собственные средства. Расчет за кредит он производит из средств текущего заработка в течение, как правило, 10 и более лет.

Продавец - это владелец жилья. В этой роли может выступать строительная или риелторская компания, которая специализируется на торговле недвижимостью на рынке.

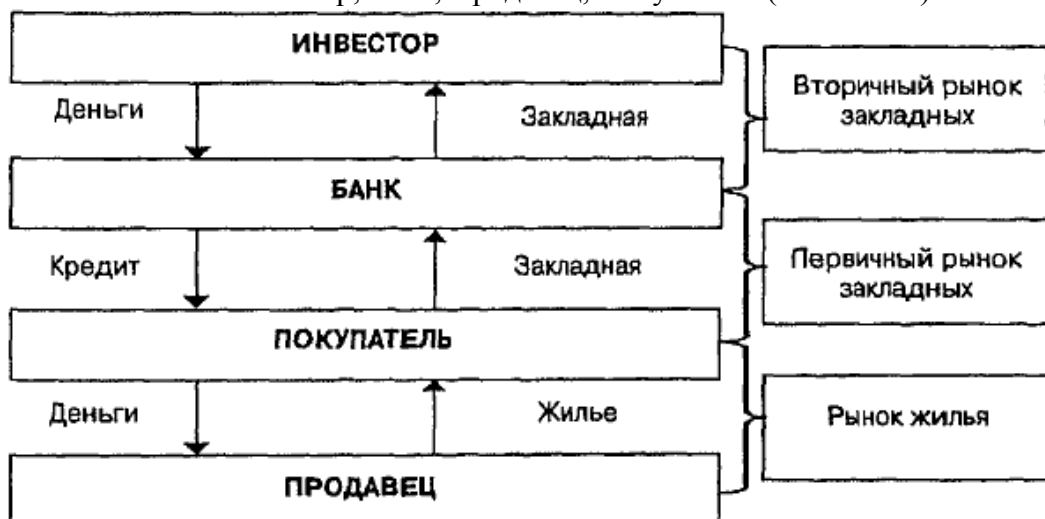
Деятельность ипотечных банков строго контролируется государством и органами банковского надзора.

Виды ипотечных займов

В современной мировой практике наиболее широкое распространение получили следующие виды ипотечных займов:

- традиционные ипотечные займы с фиксированной процентной ставкой и сроком погашения в течение 30 лет;
- ипотечные займы быстрого погашения в течение 15 лет;
- ипотечные займы с возрастающей суммой выплат в счет погашения;
- ипотечные займы с увеличением собственного капитала;
- ипотечные займы с изменяемой процентной ставкой, с «шаровой выплатой», двухступенчатые.

Традиционная закладная со сроком погашения в 30 лет

Ее процентная ставка и сумма выплат не изменяются, и через 30 лет она полностью погашается. Это самый популярный ипотечный заем, и при процентной ставке менее 10% большинство заемщиков получают традиционную закладную со сроком погашения в 30 лет.

Например, при ипотечном займе в 100 000 долл. со сроком погашения в 30 лет под 8% заемщик выплачивает ежемесячно 733,77 долл. основной суммы и процента. Часть выплаты составляет процентная ставка. Остальная часть выплаты сокращает непогашенную основную часть долга, постепенно погашая его полностью. Займы, которые погашаются постепенно в течение длительного срока, называются долгосрочными ссудами.

Преимущества. Основным преимуществом традиционной закладной с фиксированной процентной ставкой является уверенность в том, что ежемесячные выплаты основной суммы и процентной ставки не увеличатся. Сумма выплат останется неизменной в течение 30 лет.

Недостатки. Если рыночные процентные ставки понизятся, процентная ставка по традиционной закладной не уменьшится вместе с ними. Для того чтобы воспользоваться более низкими процентными ставками, заемщику придется осуществить рефинансирование, а это стоит тысячи долларов. Таким образом, заем с фиксированной процентной ставкой — палка о двух концах: он хорош, когда рыночные ставки повышаются, но плох, когда они снижаются.

Закладная с быстрым погашением в течение 15 лет

Закладная, погашаемая в течение 15 лет, завоевывает популярность, когда процентные ставки низкие, поскольку потребители стремятся рефинансировать свои закладные с помощью 15-процентных займов. Этот заем почти не отличается от традиционного 30-летнего займа, за исключением того, что его ежемесячные выплаты выше и он погашается через 15 лет.

Преимущества. Ввиду того, что кредиторы возвращают свои деньги раньше, чем в случае с традиционными закладными, они взимают более низкую ставку за займы с погашением в течение 15 лет. Разница ссуды у каждого кредитора индивидуальна, однако если ссуды с 30-летним погашением предоставляются под 8%, то ссуда с 15-летним сроком погашения может выдаваться под 7,75%.

Так как ссуда выплачивается раньше, то практически она меньше, и в течение срока погашения ссуды в целом ссудозаемщик выплачивает меньше по проценту — более чем на 50%.

Недостатки. Сумма ежемесячной выплаты намного выше (при ипотечном займе в 100 000 долл. ежемесячные выплаты составят 941,28 долл., что на 28% больше, чем при 30-летнем займе). По этой причине нужно иметь более высокий годовой доход, чтобы предоставление займа было утверждено.

Несмотря на то что 15-летние займы усиленно предлагаются, многие считают, что 30-летние займы предпочтительнее. При традиционных закладных заемщик может всякий раз, когда пожелает, осуществлять дополнительные выплаты для сокращения суммы остатка долга. В зависимости

===295

от величины и частоты дополнительных выплат можно погасить долг намного быстрее, чем за 30 лет. Например, если делается 13 выплат в год вместо 12, можно погасить 30-летнюю закладную приблизительно за 20 лет.

Закладная с повышающейся суммой выплат в счет погашения долга

Эта закладная предназначена для того, чтобы быть более доступной по стоимости в первые годы, чем традиционная закладная. Ее ежемесячные выплаты поначалу низки, а затем с каждым годом увеличиваются на фиксированный процент в течение пяти лет.

Например, по займу в 100 000 долл. по закладной с повышающейся суммой выплат в счет погашения долга под 8,75% начальные ежемесячные выплаты составляют 593,45 долл. — в сравнении с 733,77 долл. по традиционной закладной. Выплаты по ней увеличиваются на 7,5% с каждым годом, пока не достигнут 851,97 долл. на шестом году. С этого момента сумма выплат остается неизменной до погашения.

При этом в течение первых пяти лет остаток долга немного повышается, тогда как в традиционном займе происходит неуклонное понижение. Это называется отрицательным погашением, которое имеет место, когда ежемесячная выплата слишком мала для покрытия процента, выплачиваемого кредитору, поэтому сумма, которую предстоит выплачивать, повышается и включает в себя невыплаченный процент. непогашенный остаток основной суммы долга по закладной с повышающейся суммой выплат в счет погашения долга достигает максимума в 104 050 долл. на пятом году, прежде чем снова начать движение вниз.

Преимущества. Основное преимущество закладной с повышающейся суммой выплат в счет погашения долга заключается в ее доступности. Благодаря небольшому размеру суммы первичных выплат по ней можно получить более крупный заем при сравнительно невысоком доходе. С помощью рассматриваемой закладной заем в 100 000 долл. можно получить, имея доход на 20% ниже требуемого. Такая закладная идеально годится для заемщиков, доход которых, как правило, возрастает в соответствии с увеличением суммы выплат по закладной благодаря продвижению по службе и прибавкам жалованья.

Недостатки. Во-первых, по такой закладной кредитор взимает более высокий процент. Процентная ставка по закладной с повышающейся суммой выплат в счет погашения долга обычно на 0,75—1% выше, чем по традиционной закладной.

Во-вторых, кредиторы обычно требуют, по меньшей мере, 10% первоначального взноса по сравнению с 5% при традиционной закладной.

Закладная с возрастающим собственным капиталом (GEM)

GEM — также известная как закладная с быстрым приобретением собственности представляет собой закладную с повышающейся суммой

===296

выплат в счет погашения долга, сумма выплат по которой продолжает увеличиваться вплоть до полного его погашения. Сумма выплат не устанавливается на фиксированный уровень.

Закладные с возрастающим собственным капиталом весьма разнообразны. Как правило, ежемесячные выплаты первого года в них такие же, как и у традиционной закладной с 30-летним сроком погашения. Их величина ежегодно увеличивается на фиксированный процент. При займе на сумму 100 000 долл. под 7,5% выплаты первого года составляют 716,41 долл. Они повышаются на 4% с каждым годом до 1 240,59 долл. на 15 году, до полного погашения займа.

Преимущества. Подобно 15-летней закладной, GEM погашается быстро и ее типичная процентная ставка на 0,25-0,50% меньше, чем у традиционной закладной. К тому же, как и при 15-летнем займе, заемщик выплачивает меньше средств по проценту за весь срок погашения займа.

В отличие от 15-летней закладной, получить утверждение займа GEM не труднее, чем по традиционной закладной, так как сумма начальной ежемесячной выплаты займа невелика. GEM хорошо подходит тем, чей доход увеличивается и кто планирует уйти на пенсию через 15 лет.

Недостатки. По закладной с возрастающим собственным капиталом выплаты продолжают увеличиваться независимо от того, повышается ваш доход или нет.

Закладные с изменяемой процентной ставкой (ARM)

Эти закладные получили популярность в начале 1980-х гг., когда процентные ставки были намного выше. Кредиторы предоставляли закладные с фиксированной ставкой в 15—16% и более 60% заемщиков предпочитали ARM с процентными ставками, начинающимися с 12—13%. ARM удобны тогда, когда вы полагаете, что процентные ставки упадут до таких уровней, которые окажутся значительно ниже сегодняшних. Очевидным различием между закладной с изменяемой процентной ставкой и традиционной закладной с фиксированной ставкой является то, что при ARM ставка повышается и понижается ежегодно в течение срока погашения.

Закладные с изменяемой процентной ставкой имеют некоторые базовые свойства и ряд свойств по выбору.

Базовые свойства:

- интервал изменения ставки;
- начальная процентная ставка. Свойства по выбору:
- ограничение процентной ставки в течение всего срока погашения;
- периодическое лимитирование процентной ставки в течение всего срока погашения;

===297

» ограничение изменения ежемесячной выплаты; » обращаемость в закладную с фиксированной ставкой.

Базовые свойства

Интервал изменения ставки. Процентная ставка закладной типа ARM варьируется в установленных интервалах. Это называется интервалом изменения ставки. У различных закладных бывают различные интервалы изменения ставки. Процентная ставка большинства закладных типа ARM трансформируется раз в год, однако для некоторых закладных предусматриваются изменения раз в месяц, раз в полгода, раз в три года или в пять лет.

Иногда первый интервал изменения ставки длится дольше или короче последующих интервалов. Например, процентная ставка закладной может первые три года не варьироваться вовсе, но затем изменяться ежегодно.

Начальная процентная ставка. Базовым свойством всех закладных с изменяемой процентной ставкой является начальная процентная ставка. Это ставка, которую вы выплачиваете до конца первого интервала. Начальная процентная ставка определяет также размер вашей начальной ежемесячной выплаты, которую кредитор обычно использует для утверждения предоставления займа.

Свойства по выбору

Большинство закладных с изменяемой процентной ставкой имеют варианты защиты, ограничивающей величины, на которые могут возрасть ваша процентная ставка и ежемесячная выплата. Такая защита называется ограничением предельных уровней и определяет максимальную и минимальную процентную ставку, которую с вас взимают в течение срока погашения займа.

Ограничение процентной ставки в течение срока погашения. Ограничение на весь срок погашения иногда выражается в процентах в отношении к начальной процентной ставке. Например, «5-процентное ограничение процентной ставки в течение срока погашения*» означает плюс 5% по отношению к начальной ставке.

Периодическое ограничение процентной ставки. Вторым типом; подобного лимитирования является периодическое ограничение процентной ставки.

Оно устанавливает пределы для величины, на которую эта процентная ставка может изменяться от одного интервала котировки до следующего.

Ограничение величины ежемесячной выплаты — третий тип ограничения. Оно лимитирует величину, на которую может измениться ежемесячная выплата от одного интервала корректировки до другого.

ARM с ограничениями по выплатам, как и традиционные закладные, могут стать причиной отрицательного погашения, однако если закладная с из-

меняющейся процентной ставкой имеет ограничение в течение всего срока погашения, то отрицательное погашение будет минимальным.

ARM обычно имеют ограничение по размеру ежемесячной выплаты основной суммы долга или периодическое лимитирование процентной ставки, однако не то и другое вместе.

Любое из этих ограничений предоставляет заемщику хорошую защиту от крайних увеличений размера ежемесячной выплаты.

Ограничение ежемесячной выплаты дает более надежную защиту, чем периодическое ограничение процентной ставки, но из-за отрицательного погашения выплачивается повышенный процент за более надежную защиту.

Но несмотря на это, если кредитор предлагает закладную с изменяемой процентной ставкой без ограничений, то заемщику стоит проявить осторожность.

Если клиент ищет долгосрочный заем, то лучше воспользоваться закладной с фиксированной процентной ставкой или ARM с ограничениями.

Четвертым свойством по выбору заемщика, которое может дать ощутимый выигрыш, является обращаемость в закладную с фиксированной ставкой.

ARM с таким свойством могут быть обращены по усмотрению заемщика в закладную с фиксированной ставкой без рефинансирования. Условия обратимости у каждого кредитора существенно отличаются. Некоторые ARM с подобным свойством обратимы в любое время, другие — только в течение первых пяти лет, а иные — только в конце пяти лет.

Заем с фиксированной ставкой, в который вы можете обратиться свой заем, вполне вероятно, не будет иметь «рыночную ставку»- на тот момент.

Большинство кредиторов прибавляют наценку к существующей фиксированной ставке при обращении, из-за чего обращенная фиксированная ставка начинает превышать рыночные ставки. Условия обращения указываются кредитором в долговом обязательстве.

Кредиторы часто взимают предварительный сбор в размере одного пункта за возможность обращения закладной, делая это в самом начале, в момент обращения или — в обоих случаях. Свойство хорошей обратимости стоит дополнительного сбора.

Большинство людей, которые выбирают ARM, в момент высоких процентных ставок отдают предпочтение закладной с фиксированной процентной ставкой.

С закладной с изменяемой процентной ставкой следует подождать до падения ставок, после чего обратиться закладную в заем с фиксированной процентной ставкой.

Преимущества. У закладной с изменяемой процентной ставкой ставка повышается и понижается. Если ставки высоки и есть вероятность того, что они никуда не упадут, то это преимущество. Если ставки низ-

===299

ки и существует вероятность того, что они повысятся, то это недостаток. ARM имеют другие привлекательные свойства, однако прогноз процентной ставки должен быть основным фактором в принятии решения о том, получить ли заем с изменяющейся ставкой или нет.

Если может возникнуть ситуация, при которой процентные ставки сдвигаются вниз, то следует предпочесть ARM. В противном случае следует выбрать закладную с фиксированной процентной ставкой. Если процентные ставки стабилизируются или упадут, то ARM будет менее дорогостоящей, чем закладная с фиксированной процентной ставкой на длительный срок. Начальная процентная ставка ARM обычно на 2—3% ниже традиционных фиксированных ставок. ARM в основном бывают более доступны в первые два года, и не нужно иметь такой большой доход, чтобы соответствовать критериям на получение ARM, как для традиционного займа с фиксированной процентной ставкой.

Недостатки. При ARM процентная ставка и величина ежемесячной выплаты могут и, вероятнее всего, увеличатся в течение срока погашения займа. Например, начальная процентная ставка, равная 5% в первый год, может подняться до 10% к шестому году. Такой рост процентной ставки приведет к 65-процентному увеличению ежемесячной выплаты даже при наличии всех защитных ограничений.

Особые ипотечные пакеты

В конце 1980-х гг. в мировом масштабе были внедрены три новых типа жилищных ипотечных займов: «займы с шаровым погашением», «звездчатый» ARM, ARM 3/1 (а также ARM 5/1, 7/1 и 10/1). Все эти займы имеют одно общее свойство: в течение первых нескольких лет выплаты по ним и процентные ставки являются фиксированными. После начального периода в три, пять, семь или десять лет их процентные ставки и величина выплат изменяются различным образом для каждого типа займа.

Преимущества. Каждый из этих типов займов поначалу имеет более низкую процентную ставку и меньшую величину ежемесячной выплаты, чем 30-летний заем с фиксированной процентной ставкой. Процентная ставка для «шаровой выплаты» через 7 лет обычно на 0,5% ниже сопоставимой ставки 30-летнего займа с фиксированной процентной ставкой. Это значительно снижает уровень требований по соответствию критериям, а также делает выплату по займу более доступной в течение первых критических нескольких лет выплат по нему. В сравнении с традиционной закладной типа ARM такие займы предоставляют более длительный начальный период стабильных процентных ставок и ежемесячных выплат.

Недостатки. После окончания начального периода фиксированной процентной ставки и выплаты новые процентная ставка и размер выплат неизвестны.

===300

Займы с шаровой выплатой

Заем с шаровой выплатой подобен традиционному займу на 30-летний срок погашения с фиксированной процентной ставкой, но при этом имеет одну специфическую особенность. В конце пятилетнего, семилетнего или десятилетнего срока (в зависимости от «условий шарового погашения») заем подлежит погашению и выплате. Заем с шаровой выплатой погашается подобно традиционному займу с фиксированной процентной ставкой. После наступления срока погашения заемщик должен выплатить эту сумму наличными или рефинансировать заем. При некоторых займах с шаровой выплатой, но не всегда, требуется, чтобы кредитор рефинансировал заем, когда наступает срок его погашения, по процентным ставкам, действующим на данный момент, при условии, что заемщик соответствует критериям для предоставления нового займа, Заемщик должен повторно оплачивать издержки на закрытие сделки и предоставить всю информацию по доходам, работе, задолженности и т.п. При выборе займа с шаровой выплатой следует внимательно прочесть договор об ипотечном кредитовании и разобраться с условиями рефинансирования. При каких обстоятельствах следует отдавать предпочтение займу с шаровой выплатой со сроком погашения в 30 лет по фиксированной ставке?

Даже если клиент уверен в том, что будет продавать дом или рефинансировать заем до того, как наступит срок полного погашения займа, следует подобрать такой заем с шаровой выплатой, по условиям которого кредитор обязан рефинансировать заем в том случае, если планы заемщика могут измениться.

Двухступенчатые займы

Это займы, которые представляют собой закладную с изменяемой процентной ставкой, однако их ставка варьируется только один раз в течение 30-летнего срока погашения. В течение первых семи лет, которые называются начальным периодом, ставка фиксируется в вашем долговом обязательстве. В конце начального периода ставка корректируется, как и в любом другом займе с изменяемой ставкой. Эта новая ставка сохраняется в неизменности в течение остальных 23 или 25 лет. В конце 30-летнего срока заем полностью погашается.

Преимущество двухступенчатого займа заключается в том, что, как при займе с шаровой выплатой, начальная процентная ставка невелика, но при этом не требуется рефинансировать заем в конце начального периода, что вам пришлось бы делать при шаровом займе. Благодаря этому двухступенчатый заем является более желательным по сравнению с займом с шаровой выплатой.

Двухступенчатые займы подходят тем, кто желает получить заем с фиксированной ставкой, но предпочитает допустить некоторую степень

===301

риска в будущем, чтобы иметь более низкую и приемлемую процентную ставку ежемесячных выплат в течение начального периода.

Займы типа 3/1 с изменяемой процентной ставкой

Заем типа 3/1 с изменяемой процентной ставкой представляет собой закладную с изменяемой ставкой с начальным трехгодичным интервалом корректировки. В течение первых трех лет ставка и сумма ежемесячной выплаты являются неизменными. В конце трехгодичного периода и впоследствии ежегодно величина ставки и сумма ежемесячной выплаты варьируются, как и у закладной с изменяемой ставкой. Существуют также займы с изменяемой ставкой типа 5/1, 7/1 и 10/1 с периодами начальной корректировки в пять, семь и десять лет соответственно.

Если процентная ставка по займу с фиксированной ставкой слишком высока, чтобы соответствовать критериям для получения желаемой суммы займа с неизменной суммой выплат, по крайней мере, на первые несколько лет, то займы типа 3/1, 5/1 или 7/1 могут вполне соответствовать требованиям заемщика. Уровень начальной ставки по ним будет ниже, чем при займах с фиксированной ставкой, что облегчает возможность соответствия критериям, и выплаты по этим займам остаются на том же уровне в течение нескольких лет.

Прочие программы ипотечного кредитования

Помимо традиционных 30- и 15-летних закладных с фиксированной ставкой, изменяемой ставкой, с шаровой выплатой и т.д. имеются и другие, менее используемые программы по ипотечному кредитованию.

Двухнедельные ипотеки

Выплаты по ним осуществляются на двухнедельной основе (через каждые две недели), а не один раз в месяц. Выплата вычисляется делением ежемесячной суммы выплаты на два. Ввиду того, что выплаты производятся два раза в месяц, делается выплата за дополнительную неделю каждый год, что значительно погашает сумму общего займа. Кроме того, при истинной двухнедельной ипотеке заем погашается на основе двухнедельных выплат, поэтому влияние графика выплат фактически намного больше, чем осуществление простой дополнительной выплаты за одну неделю каждый год. Для большинства двухнедельных ипотек требуется, чтобы двухнедельная выплата вычиталась кредитором непосредственно с текущего банковского счета заемщика. Если недостаточно средств на текущем счету, то при определенных обстоятельствах долг будет обращен в традиционную закладную.

Ипотечные кредиты с обратным аннуитетом

Эти кредиты предоставляются ушедшим на пенсию домовладельцам. Они предусматривают минимальные выплаты по обслуживанию долга или вообще их отсутствие вплоть до продажи собственности или смерти

===302

собственника, а также до тех пор, пока коэффициент ипотечной задолженности не превысит установленный уровень. Предполагаемый временной период может быть ожидаемым оставшимся сроком жизни собственника-пользователя или же периодом, который определен контрактом. Ипотечные кредиты с обратным аннуитетом конструируются таким образом, что домовладелец будет получать заемные средства ежемесячно, вплоть до наступления даты погашения долга.

Западно-европейская практика ипотечного кредитования излагается здесь столь подробно для того, чтобы активизировать фантазию читателей с целью разработки новых банковских продуктов.

Ипотека в России в настоящее время

В условиях экономической нестабильности, которая характеризует ситуацию в стране в настоящее время, недвижимостью остается единственным привлекательным направлением инвестирования. В период реформ 1990—1998 гг. в сфере жилищного финансирования произошли серьезные изменения. Коренным образом трансформировалась структура вводимых в эксплуатацию жилых домов, как по форме собственности, так и по источникам финансирования. Значительно возросла доля частного сектора, вследствие чего государство перестало быть главным участником этого рынка. Доля вводимого в эксплуатацию жилья, находящегося в государственной и муниципальной собственности, существенно сократилась,

В сложившихся условиях одной из главных задач стало формирование платежеспособного спроса различных слоев населения на рынке жилья. Но, как известно, жилье — дорогостоящий товар длительного пользования и поэтому его приобретение не может производиться за счет текущих доходов потребителей. Поэтому в большинстве стран основной формой решения жилищной проблемы для населения и базовой сферой экономической деятельности стало приобретение жилья в кредит. Государство при этом выполняет регулирующую роль: создает правовую основу, обеспечивает эффективное взаимодействие всех участников процесса жилищного кредитования, а также оказывает помощь в привлечении частных инвестиций в жилищную сферу.

Состояние финансовой системы России до сих пор остается весьма сложным. Многие банки, которые реализовывали до кризиса ипотечные программы, были вынуждены отказаться от них по причине либо закрытия самого банка, либо сокращения именно ипотечного кредитования. Связано это было именно с тем, что в тех условиях риск невозврата кредита стал слишком высоким; продать же заложенное жилье было практически невозможно, так как цены на него резко упали.

===303

Концепция ипотечного кредитования в своем первоначальном варианте опиралась на двухуровневую американскую модель, которая предполагает: выдачу уполномоченными банками кредитов; создание ипотечного агентства; выпуск ценных бумаг, обеспеченных ипотечными обязательствами; выкуп кредитов; разработку стандартов и правил, обязательных для всех участников этой системы.

Однако к 2000 г. экономическая ситуация в стране начала стабилизироваться, уровень доходов населения стал постепенно расти, что дало основания государству вновь уделить внимание ипотечному жилищному кредитованию.

В настоящее время в Российской Федерации существует множество способов, посредством которых можно постепенно приобрести жилье, но эти схемы нельзя назвать ипотечными, так как в большинстве из них или почти отсутствует, или присутствует в зачаточном состоянии сама ипотека. Тем не менее квазиипотечные модели носят важный переходный характер и соответствуют современному этапу развития российской экономики. На нынешнем этапе они необходимы, ибо благодаря им постепенно активизируется и цивилизуется рынок жилья, а в перспективе им предстоит стать отправными точками для формирования и развития полномасштабной системы ипотечного жилищного кредитования.

Несмотря на немалое число вариаций этих систем, их можно классифицировать и выделить основные, так называемые квазиипотечные.

Специфика основных моделей ипотечного кредитования на российском рынке недвижимости

Классификацию существующих схем ипотечного кредитования можно произвести по схожим признакам и выделить основные модели:

1. Первая модель—долевое строительство и продажа жилья в рассрочку. Данная схема, которую разработали строители, привлекательная, но рисковая. Толчком для ее создания послужили два объективных фактора — сокращение количества домашних хозяйств, чьи сбережения позволяют приобрести жилье с единовременной оплатой всей стоимости, и отсутствие долгосрочного банковского кредитования.

В целом по России по этой схеме рассрочка предоставляется в среднем на сумму 30—50% от стоимости покупаемого жилья. Эта модель 3 привлекательна для населения (жилье обходится дешевле на стадии строительства и при этом привлекаются «живые» деньги, а не суррогаты). Однако эту схему сопровождает ряд рисков, как криминального характера (ею умело пользовались мошенники), так и естественные — затягивание и не завершение строительства, инфляция.

2. Эта схема представлена региональными программами с использованием бюджетных средств.

===304

Организуется фонд поддержки жилищного строительства, который является финансовой основой территориальной жилищной программы. В этом фонде содержится значительная доля бюджетных средств. Предпочтение отдается тем семьям, которые имеющееся жилье продают фонду. Вырученные средства составляют в среднем 50—60% цены нового. 20—25% стоимости нового жилья покрывается за счет сбережений, а на остальные 15—30% предоставляется рассрочка.

В некоторых регионах население кредитуются по ставке ниже рыночной. Инвесторы не заинтересованы в таких вложениях, и зависимость от возможностей местных бюджетов здесь очень высокая (такая нагрузка при нынешних их дефицитах является весьма обременительной).

К примеру, в Самарской области создается модель ипотечного кредитования, ориентированная на население в качестве инвестора. Предусматривается оформление обязательств заемщика в виде закладных, которые банки в дальнейшем смогут обменять на обязательства специально созданной эмиссионной компании, действующей за счет администрации области в качестве ее агента.

В Оренбургской области для реализации государственных жилищных программ была создана «Оренбургская ипотечная жилищная корпорация», которая совместно с Оренбургским ипотечным коммерческим банком «Русь» осуществляет кредитование строительства жилья с привлечением сбережений граждан, бюджетных и внебюджетных средств, а также банковских кредитных ресурсов.

Развивается ипотека также в Татарии, Чувашии, Белгородской и Ростовской областях, в Новосибирске.

3. В этой схеме используются муниципальные жилищные облигации со сроком погашения 10 лет. Заем дает возможность накапливать по 0,1 кв. м. Накопив необходимый пакет облигаций, можно его обменять на квартиру.

4. Согласно этой модели предприятия предоставляют своим сотрудникам заем на приобретение жилья. Здесь речь идет о крупных процветающих предприятиях (таких как «Норильский никель», «Череповецкий металлургический комбинат» и др.), проводящих активную социальную и кадровую политику и проявляющих заботу о сохранении ценных кадров. Работники получают заем от предприятия, как правило, на льготных условиях на длительный срок (до 10—15 лет) в размере 70—80% стоимости приобретаемого жилья, а остальные 20—30% они оплачивают из своих накоплений.

5. На предприятиях, имеющих непосредственное отношение к строительству, встречается вариант продажи жилья по себестоимости строительства либо с оплатой всего 20—40% стоимости приобретаемого жилья. Однако подобная льготная политика обычно увязывается с дополнительными обязательствами работников (относительно длитель-

===305

ности работы на предприятии, иных условий по контрактам для менеджеров высокой квалификации).

Что касается объектов кредитования, то в настоящее время, с возвращением частной собственности, их кредитуют больше, чем в советскую эпоху. Это связано с наличием достаточно развитого рынка жилья (первичный и вторичный) и с тем, что жилье приобретается в собственность граждан и может быть предметом залога при ипотечном кредитовании. Постепенно возвращается опыт привлечения долгосрочных кредитных ресурсов через выпуск ипотечных ценных бумаг, существовавший еще в дореволюционной России. Хотя в целом, опыт ипотечного жилищного кредитования в России сейчас используется недостаточно широко. В основном проявляется ориентация на заграничный опыт: пытаются внедрить различные элементы американской и немецкой моделей ипотечного жилищного кредитования. Но пока, несмотря на значительную потребность в жилье и высокий уровень его приватизации, укрепляющий основу для сделок с недвижимостью, ипотечное кредитование развивается медленно.

Среди главных сдерживающих факторов следует выделить:

- высокую стоимость ссуд при низкой платежеспособности населения;
- недостаток доверия к заемщикам, нехватку опыта в ипотечных операциях;
- рассогласованность правил пользования жилым помещением, заложенным в качестве обеспечения ссуды;
- несовершенство законодательной базы и др.

Так, Федеральным законом от 16.07.1998 г. № 102-ФЗ «Об ипотеке (залоге недвижимости)» (с изм. и доп. от 9 ноября 2001 г., 11 февраля 2002 г.) предусмотрено, что после обращения взыскания на заложенный жилой дом (квартиру) и реализации этого имущества залогодатель и проживающие совместно с ним члены его семьи обязаны по требованию собственника в течение одного месяца освободить занимаемое помещение, Однако Гражданский кодекс (ст. 292) сохраняет в таких ситуациях право пользования жилым помещением членам семьи прежнего собственника. В этой связи в отдельных регионах создается специализированный жилищный фонд - фонд временного проживания, используемый для переселения неплатежеспособных заемщиков при выселении их из заложенного жилого помещения. При этом в своих договорах банки предусматривают, что в случае обращения взыскания на заложенную квартиру собственник (заемщик) и члены его семьи утрачивают право пользования указанной квартирой согласно данному ими нотариально удостоверенному обязательству об ее освобождении. Благодаря такой практике и созданию отселенческого жилого фонда суд в соответствующих конфликтных ситуациях должен принять сторону банка-кредитора.

===306

Существенно замедляет развитие ипотеки острый дефицит долгосрочных ресурсов кредитования. Из-за реальной угрозы потерять ликвидность банки проявляют сдержанность в осуществлении долгосрочных вложений за счет привлечения краткосрочных средств. Банк не может самостоятельно привлечь ресурсы, необходимые для ипотеки на срок от 2 до 5 лет. Сегодня кредитование на эти сроки реально производится только за счет собственных ресурсов банка. Поэтому без государственной поддержки ресурсной части подобных сделок объем предложения по ипотечному кредитованию еще долго не сможет приблизиться к объему спроса.

В настоящее время при активном участии Банка России разрабатываются механизмы, позволяющие использовать инструменты ипотечного кредитования. Так, ЦБ РФ рассматривает возможность переучета закладных; после проведения этой операции созреют условия для перекредитования коммерческих банков, т.е. пополнения их оборотных средств.

По оценкам специалистов, технически Банк России может приступить к реализации этой схемы по истечении квартала с момента принятия решения об ее внедрении. Кроме того, в ЦБР исследуется возможность работы с долгосрочными долговыми ипотечными бумагами.

Если одна проблема связана со срочностью и стоимостью привлекаемых ресурсов, то другая — отсутствие вторичного рынка закладных — возникает в результате неподготовленности отечественного законодательства к процессу ипотечного жилищного кредитования.

Залог недвижимости может быть высоколиквидным видом обеспечения кредитов. Но сегодня в России он не применяется. Остаются неясными многие налоговые аспекты.

При анализе различных систем ипотечного кредитования в западных странах возникает вопрос, какая конкретно польза может быть извлечена для формирующейся в России системы ипотеки. Ведь различия между российской и западной юридическими и экономическими системами весьма существенны. Нам представляется, что следует руководствоваться общими началами построения системы ипотечных отношений за рубежом, учитывая национальные особенности российской экономики.

Анализ зарубежного опыта позволяет назвать следующие исходные принципы, которые могут быть использованы при формировании системы ипотечного кредитования в России:

- обеспечение защиты интересов кредитора и должника в ипотечных отношениях. Для выполнения этого условия служат специальные правительственные программы, процедура обращения взыскания на заложенное имущество, страхование и т.д.;
- создание условий доступности ипотечных кредитов. Это может быть выделение отдельных категорий населения и разработка льготных правил и норм выдачи и погашения ипотечного кредита;

===307

« создание особенных условий в кредитной сфере для организаций, специализирующихся на ипотеке;

- предоставление налоговых льгот и более свободных финансовых форм деятельности на рынках ипотеки и ценных бумаг;
- обеспечение государственного контроля над деятельностью организаций, осуществляющих ипотечное кредитование. Государство должно проводить не только льготную налоговую политику в этой области, но и уметь контролировать;
- создание системы нормативных актов ипотечного кредитования, устранение между ними противоречий.

Все законы и подзаконные нормативные акты об ипотеке должны быть согласованы между собой, иметь единую цель и давать возможность заемщику приобрести недвижимость, а кредитору получить прибыль.

Таким образом, можно сделать вывод: полноценному развитию ипотечного кредитования в России препятствует большое количество факторов. Пока эти факторы, сдерживающие развитие ипотеки, не будут устранены, коммерческие банки смогут вкладывать в ипотечное жилищное кредитование весьма ограниченные средства.

ВЫВОДЫ

С помощью пассивных операций банки формируют свои ресурсы.

Исторически пассивные операции играют первичную и определяющую роль по отношению к активным, так как для их осуществления необходимо иметь достаточный объем ресурсов. Ресурсы банка — это собственные и привлеченные средства.

Собственные средства — это уставный фонд и другие фонды банка, создаваемые для обеспечения финансовой устойчивости, коммерческой и хозяйственной деятельности, а также прибыль, полученная банком в текущем году и в прошедшие годы. Основным элементом собственных средств является уставный фонд, который служит гарантом экономической устойчивости банка.

Привлеченные средства включают в себя: расчетные счета юридических лиц; депозиты до востребования и срочные в российской и иностранной валюте; долговые обязательства, которые обращаются на рынке в виде депозитных и сберегательных сертификатов, облигаций, собственных векселей в российской и иностранной валюте; межбанковские кредиты; централизованные ресурсы, приобретенные на аукционах, либо полученные в ЦБ РФ, кроме того ссуды, полученные от ЦБ РФ; средства других банков, хранящиеся на корреспондентских и депозитных межбанковских счетах.

===308

Состав и структура банковских ресурсов отдельных коммерческих банков зависят от их крупности, уровня специализации или универсализации, особенностей деятельности, региона и рынка, на котором эти банки работают.

Отечественная практика свидетельствует о том, что финансовое благополучие банка зависит в очень большой степени от стабильности его ресурсной базы. Способность банка осуществлять текущие платежи изначально подкрепляется стабильностью и диверсифицированностью его ресурсной базы. Соотношение стабильных и нестабильных ресурсов определяет активную политику банка.

Для совершения активных операций банк может использовать только его кредитный потенциал, который определяется как величина мобилизованных в банке средств за вычетом резерва ликвидности.

Наибольшую долю в структуре статей банковских активов занимают кредитные операции. Структура ресурсов банка определяет проводимую им кредитную политику.

В основу классификации кредитов могут быть положены различные критерии. Основываясь на них, кредиты удобно классифицировать в зависимости от субъекта кредитования, по назначению, по сфере применения, по срокам пользования и по размерам. В зависимости от платности кредиты подразделяются на ссуды с рыночной, повышенной и льготной процентной ставкой. В зависимости от объекта кредитования различают частные и совокупные кредиты. Кроме того, кредиты различаются по валюте, в которой они выданы. Важный критерий классификации кредитов - их обеспеченность.

Принципы банковского кредитования - это срочность, возвратность, обеспеченность, платность и диверсифицированность.

Метод кредитования содержит совокупность приемов, с помощью которых осуществляется выдача и погашение кредита. Этапы кредитования включают в себя: подготовительный этап — определение кредитоспособности заемщика, рассмотрение кредитного проекта, оформление кредитной документации; этап реализации кредита и последующего контроля над его целевым использованием.

В пределах нормативных ограничений, установленных Банком России, коммерческий банк самостоятельно определяет круг будущих заемщиков, виды кредитов, формирует ссудный портфель и устанавливает процентные ставки исходя из соображений выгоды и рискованности.

Кредитная политика обычно оформляется в виде письменно зафиксированного документа, в котором содержатся положения, регламентирующие предварительную работу по выдаче кредита, а также подробно расписан процесс кредитования.

===309

Кроме кредитования клиентов коммерческие банки кредитуют друг друга, выдавая или получая межбанковские кредиты (МБК). Рынок межбанковского кредитования — это та самая среда, которая позволяет размещать и занимать деньги, она свободна для входа и выхода в любой момент, когда это необходимо байку.

Основной объект кредитования банками друг друга — разрыв в платежном обороте, Исключение составляют централизованные кредиты ЦБР. Рынок МБК является уникальным инструментом для быстрого привлечения ресурсов в достаточно крупных объемах. Очевидно, что банк, постоянно выступающий в роли кредитора на рынке МБК, наглядно демонстрирует свою платежеспособность. Многие коммерческие банки используют корреспондентские счета для кредитования путем блокирования средств на счетах на определенный срок в качестве межбанковского кредита.

При выдаче любого кредита банк обязан создать резерв на возможные потери по ссудам, дабы клиенты могли поддерживать ликвидность. Объем отчислений в резерв зависит от группы риска ссудной задолженности. Наиболее тесно рынок МБК связан с межбанковским рынком купли-продажи валюты.

Международное движение капиталов и международная торговля лежат в основе валютных операций коммерческого банка в рублях и валюте (при экспорте-импорте товаров и услуг, их реализации за иностранную валюту на территории РФ, сделках неторгового характера), а также определяют процесс хозяйствования нерезидентов внутри страны.

К банковским операциям с иностранной валютой относятся: ведение валютных счетов клиентуры; установление корреспондентских отношений с российскими уполномоченными и иностранными банками; международные экспортно-импортные расчеты; покупка и продажа иностранной валюты на внутреннем валютном рынке; привлечение и размещение валютных средств внутри страны; кредитные депозитные и конверсионные операции на международных денежных рынках. Коммерческие банки могут осуществлять эти операции только при наличии соответствующей лицензии ЦБР.

Валютный контроль в Российской Федерации осуществляется Правительством РФ, органами валютного контроля и агентами валютного контроля в соответствии с законодательством РФ. Орган валютного контроля — Центральный банк РФ и федеральные органы исполнительной власти.

Основная задача управления валютными операциями банка заключается в предоставлении клиентам возможности конвертировать их активы из одной валюты в другую.

Сделки купли-продажи иностранной валюты могут осуществляться непосредственно между уполномоченными банками на внебиржевом рынке или через валютные биржи.

В целях получения прибыли банки могут совершать арбитражные и спекулятивные сделки.

В настоящее время большое развитие на международном рынке получил процентный арбитраж. Этот вид сделок объединяет в себе международные кредитные операции и операции по покупке или продаже валюты. Другим видом валютных операций являются операции по купле-продаже иностранной валюты на основе срочных сделок.

Одним из важнейших факторов обеспечения стабильности банковской системы страны и одновременно инструментом валютного регулирования является регулирование позиций валютного риска.

Российские банки имеют право осуществлять фондовые и доверительные операции.

В зависимости от операций коммерческие банки могут выступать на рынке в качестве эмитента ценных бумаг, финансового инвестора и посредника в отношениях сторонних эмитентов и инвесторов. Объектом этих операций являются ценные бумаги, в том числе долговые обязательства или облигации и акции, векселя, чеки и сертификаты.

Основные цели проведения инвестиционной деятельности коммерческих банков — это получение дохода и обеспечение ликвидности определенной группы своих активов.

Операции коммерческого банка, связанные с размещением ресурсов в ценные бумаги, в зависимости от целей их приобретения, а также их котируемости на организованном рынке ценных бумаг, формируют портфель ценных бумаг банка, который делится на торговый, инвестиционный и портфель контрольного участия.

Если рассматривать пассивные операции банков с ценными бумагами, то целью таких операций является привлечение ресурсов и поддержание текущей ликвидности.

Коммерческие банки активно работают с векселями. Вексель — это универсальный кредитно-расчетный документ, выполняющий несколько функций.

В последние десятилетия в деятельности коммерческих банков получило развитие финансирование операций по аренде, или по лизингу (от англ. leasing — аренда). Банки под лизинговые соглашения финансируют покупку и сдают в долгосрочную аренду промышленным предприятиям машины, оборудование, транспортные средства, сооружения производственного назначения. При этом банк получает арендную плату (лизинговые платежи). Лизинг обеспечивает предприятиям возможность получить необходимое оборудование без значительных единовременных затрат. Лизинговый контракт предусматривает срок аренды, сумму, валюту, сроки и другие условия выплаты арендной платы, обязательства арендатора по

===311

содержанию в исправности оборудования и его обслуживанию. Стоимость лизинга складывается из регулярных (полугодовых, ежеквартальных, ежемесячных) арендных платежей, основными компонентами которых являются амортизация и процент за кредит. Сумма арендных платежей обеспечивает арендодателю покрытие расходов и финансирование покупки оборудования, а также получение прибыли.

Другим видом услуг в области организации расчетов является факторинг — разновидность торгово-комиссионных операций, сочетающихся с кредитованием оборотного капитала клиента. По факторинговому договору банк покупает у своих клиентов их требования к дебиторам, оплачивая им от 70 до 90% требований в виде аванса и уплаты остающейся части (за вычетом процента за кредит) в строго обусловленные сроки, независимо от поступления платежа от дебиторов. Факторинг — универсальная система финансового обслуживания клиентов. Банкам выгодно проводить эти операции из-за их высокой доходности.

По мере увеличения финансовых активов коммерческие банки расширяют доверительные (трастовые, от англ. trust — доверие) операции. Траст-отделы коммерческих банков действуют по поручению клиентов на правах доверенного лица и осуществляют операции, связанные в основном с управлением собственностью, а также оказывают другие услуги. Кроме того, траст-отделы выполняют функцию депозитария — хранения акций, по которым акционеры передали право голосования уполномоченным представителям (так называемый голосующий траст).

Банк может временно управлять делами компании в случае ее реорганизации, ликвидации или банкротства.

Депозитарные операции банков включают в себя операции хранения, учета прав собственности, осуществления доверительного управления, а также проведение брокерских или иных операций с эмиссионными ценными бумагами, которые принадлежат собственно банкам, и ценными бумагами, переданными депонентами кредитной организации.

По доверительным операциям коммерческие банки получают комиссионное вознаграждение. Объем доверительных операций должен быть таким, чтобы можно было окупить связанные с ними расходы и обеспечить банку получение прибыли.

Ипотека (от греч. *hipoteke* — залог, заклад) — залог недвижимости для обеспечения денежного требования кредитора (залогодержателя) к должнику (залогодателю), который может возникнуть лишь тогда, когда их оборот разрешен федеральными законами.

Деятельность эмитентов закладных листов, как правило, законодательно ограничивается выдачей ипотечных кредитов и иными операциями, ха-

===312

растеризующимися невысокой степенью риска Выпускать ценные бумаги, именуемые «закладными листами», не может ни один другой эмитент, кроме тех, которые указаны в законе. Деятельность ипотечных банков строго контролируется государством и органами банковского надзора.

В современной мировой практике наиболее широкое распространение получили ипотечные традиционные займы с фиксированной процентной ставкой и сроком погашения в течение 30 лет, займы быстрого погашения в течение 15 лет, займы с возрастающей суммой выплат в счет погашения или с возрастанием собственного капитала, а также займы с изменяемой процентной ставкой.

Существующие в России схемы ипотечного кредитования можно классифицировать по схожим признакам и выделить основные модели, в их числе: долевое строительство и продажа жилья в рассрочку; региональные программы с использованием бюджетных средств; схемы с применением муниципальных жилищных облигаций со сроком погашения 10 лет; схемы, по которым предприятия предоставляют своим сотрудникам заем на приобретение жилья. Но пока, несмотря на большую потребность в жилье и высокий уровень его приватизации (укрепляющий основу для сделок с недвижимостью), ипотечное кредитование развивается медленно.

Вопросы для повторения

1. В чем состоит целевое назначение пассивных операций в деятельности коммерческих банков?
2. Какие виды пассивных операций и услуг по привлечению банковских ресурсов вам известны?
3. В чем состоит назначение уставного капитала (фонда) и какова его роль в деятельности коммерческого банка?
4. Что такое собственные средства (капитал) банка? Назовите источники собственного капитала банка.
5. Что такое стабильность ресурсов и как она влияет на финансовое состояние банка?
6. Почему в пассивных операциях банков выгодно применять операции РЕПО (соглашения об обратном выкупе)?

7. В чем состоит экономическое значение банковского кредита- Р
8. По каким критериям можно классифицировать кредитные опера-ции? Какие факторы влияют на щепу кредита»?
9. Охарактеризуйте принципы кредитования и их связь с ликвидностью банка. С учетом каких факторов должна формироваться кредитная политика банка?
10. Каким образом банки могут уменьшить риски кредитоватагл ?
11. С какой целью банки осуществляют контроль за использованием кредита?
12. Поясните отличие кредитных операций от инвестиций банков в ценные бумаги.
13. Что такое арбитраж и когда он применяется?
14. Объясните, как формируется валютная позиция и на что она влияет?
15. Чем привлекателен рынок МБК для коммерческих банков Р
16. Какие операции включены в понятие валютных операций банка?
17. Охарактеризуйте связь валютного рынка и рынка МБК.
18. Поясните суть срочных операций.
19. Каким образом страхуются валютные операции?
20. Охарактеризуйте портфель ценных бумаг банка.
21. Что такое лизинг? Перечислите и охарактеризуйте субъекты лизинговой сделки. Определите место банка в лизинговой сделке.
22. Перечислите и объясните трастовые операции.
23. Что такое ипотека? Что может быть предметом ипотекг/. ?
24. Какие из вышеназванных форм выплаты ипотечного долга, применяемых в западной практике, следует принять для возможного использования в России?

ГЛАВА 3. БУХГАЛТЕРСКИЙ УЧЕТ И ОТЧЕТНОСТЬ В КОММЕРЧЕСКИХ БАНКАХ

3.1. Бухгалтерский учет в банках и его особенности. Бухгалтерский баланс коммерческого банка

Бухгалтерскому учету в банках присущи отличительные черты, обусловленные спецификой обслуживания сферы денежного обращения, что отражается в организации учетно-операционной работы.

Организация учетно-операционной работы в банке включает в себя:

- построение учетно-операционного аппарата;
- организацию рабочего дня и документооборота;
- внутрибанковский контроль.

В структуре учетно-операционного аппарата выделяются учетные группы, которые ведут счета, однородные по экономическому содержанию. Количество групп и их состав зависит от направления и масштаба деятельности банка.

Например: ведение счетов осуществляют учетно-операционные работники и далее доверенные сотрудники банка оформляют и подписывают расчетно-денежные документы. Счета и операции распределяются между соответствующими исполнителями, регистрируются в специальной книге, оформляются подписями главного бухгалтера и работников.

Организация учетно-операционной работы должна обеспечивать выполнение следующих условий:

- . все операции с документами, принятыми от клиентов в течение операционного дня, отражаются в бухгалтерском учете за этот день (операционное время выбирается банком самостоятельно);
- . движение денежных средств по документам клиента должно производиться в тот же операционный день;
- . бухгалтерский ежедневный баланс составляется не позднее начала следующего дня.

===315

При оформлении банковских операций необходимо обеспечить контроль над их законностью и сохранностью средств. Ответственный исполнитель проверяет правильность оформления документа и заверяет его своей подписью. Если документ требует дополнительной проверки, то он передает его контролеру, — после его проверки операция выполняется. Все проведенные операции с различной степенью детализации отражаются на счетах бухгалтерского учета.

Бухгалтерия является одним из структурных подразделений банка. Но бухгалтерский аппарат банка не ограничивается бухгалтерией, как структурным подразделением, поскольку практически во всех подразделениях крупного банка есть бухгалтерские работники, формирующие баланс банка по счетам соответствующих подразделений (валютные операции, ценные бумаги и пр.).

Завершающим этапом учетного процесса является общая характеристика состояния банка на конкретную дату (определяемая путем составления баланса и других форм отчетности).

Баланс банка характеризует в денежном выражении состояние ресурсов коммерческого банка, источники их формирования и направления использования, а также финансовые результаты деятельности банка на начало и конец отчетного периода. Баланс банка - это основной документ бухгалтерского учета, отражающий суммы остатков всех лицевых счетов аналитического учета. Анализ сведений, отраженных в балансе, позволяет дать комплексную характеристику деятельности банка за определенный период. Оценка баланса дает возможность определить наличие собственных средств, изменения в структуре источников ресурсов, состав и динамику активов и т.д. Кроме того, на основе баланса можно судить о состоянии ликвидности, доходности и о возможных перспективах развития коммерческих банков.

Состав и структура баланса банков зависят от характера и специфики их деятельности, принципов построения бухгалтерского учета в кредитных учреждениях и применяемых банковских операций.

Выделяются следующие пользователи информации, содержащейся в бухгалтерском учете:

- внутренние (руководители, учредители, участники организации),
- внешние (инвесторы, кредиторы и др.). Основными задачами бухгалтерского учета являются:
- формирование детальной, достоверной и содержательной информации о деятельности кредитной организации и об ее имущественном положении;

===316

« ведение подробного, полного и достоверного бухгалтерского учета всех банковских операций, наличия и движения требований и обязательств, использования кредитной организацией материальных и финансовых ресурсов;

- определение внутрихозяйственных резервов для обеспечения финансовой устойчивости кредитной организации и предотвращения отрицательных результатов ее деятельности.

Учетная политика банка основана на Плана счетов бухгалтерского учета в кредитных организациях Российской Федерации и Правилах бухгалтерского учета, которые разработаны на основе накопленного опыта деятельности банковской системы в нашей стране и сложившейся практики банковского учета в зарубежных государствах. Бухгалтерский учет ведется в валюте Российской Федерации — в рублях — путем двойной записи на взаимосвязанных счетах непрерывно с момента регистрации банка в качестве юридического лица до его реорганизации или ликвидации в порядке, установленном законодательством РФ.

План счетов бухгалтерского учета и Правила его применения определены Положением Банка Российской Федерации № 205-П1 и основаны на следующих международных принципах бухгалтерского учета.

1. Принцип непрерывности деятельности.

Суть этого принципа такова: составление годовой финансовой отчетности предполагает продолжение деятельности банка в обозримом будущем. В том случае, если предусматривается ликвидация банка, должны вноситься изменения в оценку его активов и пассивов.

Например: в 1995 г. банк приобрел офис за 100 денежных единиц. Срок амортизации 20 лет. Таким образом, балансовая стоимость помещения к 01.01.1999 г. равнялась 80 денежным единицам $[100 - (4 * 100 / 20)]$.

На 01.01.1999 г. продажная цена офиса в связи с падением цен на недвижимость составила 60 денежных единиц. При этом:

- в случае непрерывности эксплуатации основные фонды (ОФ) будут учитываться по стоимости 80 денежных единиц;
- в случае ликвидации банка ему следует учесть скрытый убыток и осуществить проводку дополнительной амортизации из расчета: $80 - 60 = 20$ денежных единиц.

+++1 Положение Банка Российской Федерации «О правилах ведения бухгалтерского учета в кредитных организациях, расположенных на территории Российской Федерации» от 5 декабря 2002 г. № 205-П.

2. Принцип постоянства правил бухгалтерского учета.

Банки должны применять постоянные методы бухгалтерского учета, позволяющие пользователям банковской отчетности анализировать финансовое состояние банка во времени. При вынужденных изменениях методов учета банку следует переоформить финансовую отчетность за предыдущий год (в соответствии с новыми методами).

3. Принцип осторожности.

В ходе проведения банковских операций необходимо оценивать активы и пассивы с определенной степенью осторожности. В особенности данное правило касается перенесения на следующий год неопределенностей, связанных с финансовым положением банка. В этой связи доходы должны отражаться только после их реализации, а расходы—как только появляется возможность их произвести. Этот принцип требует обязательного резервирования средств под сомнительные ссуды, если финансовое положение заемщика сомнительно или гарантии, представленные банку не внушают доверия.

4. Принцип наращивания доходов и расходов.

Банковские операции подразделяются по месячным и квартальным периодам. Годовые отчеты составляются за финансовый год. Финансовые результаты (доходы и расходы) приходятся сразу после их осуществления нарастающим итогом.

5. Принцип реального отражения активов и пассивов. Кредиторская и дебиторская задолженность, счета доходов и расходов хозяйствующих объектов должны оцениваться отдельно. Например, если банк А имеет с банком Б два балансовых счета, скажем, по межбанковскому кредиту представленному и межбанковскому кредиту полученному, то по каждому из них оформляются соответственно доходы и расходы.

6. Принцип незыблемости входящего остатка.

Остатки на начало текущего года должны соответствовать остаткам на конец предшествующего года.

7. Принцип приоритета содержания над формой. Финансовые отчеты должны достоверно отражать экономическую и финансовую сущность операций. Все банковские операции необходимо отражать в балансе, исходя из их экономического содержания и правовой формы. Реализация этого принципа позволяет получить достоверную и правдивую оценку финансового положения банка. Этот принцип не допускает искусственного наращивания баланса, которое не отражает реальных экономических операций. В частности, банки не могут давать друг другу ссуды на одинаковые суммы без использования реальных кредитных ресурсов.

8. Открытость.

Финансовые отчеты должны быть достаточно подробными, отражать суть операций, они не должны быть двусмысленными и вводить в заблуждение. В приложениях к финансовым отчетам нужно вносить расшифровки сводных данных по кредиторской и дебиторской задолженности и пр.

9. Консолидация.

Если банк имеет филиалы, то он должен составлять сводные консолидированные отчеты, в которых будет отражаться вся экономическая ситуация в целом по банку. Для этого необходимо унифицировать счета филиалов и отделений и уменьшить баланс на межфилиальные операции и взаимные вложения.

10. Существенность.

В финансовых отчетах должна содержаться вся необходимая информация в достаточном объеме. Не существенную информацию в отчеты включать не следует.

Коммерческий банк составляет сводный баланс и отчетность в целом по банку по счетам второго порядка.

Счета бухгалтерского учета предназначены для группировки и текущего учета однородных банковских операций. Счета в бухгалтерском учете коммерческого банка определены только как активные или только как пассивные.

Активные счета предназначены для учета активных операций банка, пассивные — для пассивных. Каждый счет имеет две стороны: левая сторона счета - дебет, правая - кредит. Остаток на счете называется «сальдо». Формирование дебетовых и кредитовых сальдо в пассивных и активных счетах представлено на схемах счетов (табл. 3.1 и 3.2).

Таблица 3.1. Схема активного счета

Дебет	Кредит
С _н – сальдо (остаток) на начало периода	
Банковские операции, вызывающие увеличение счета, – их сумма – оборот по дебету за период О _д – прирост (+)	Банковские операции, вызывающие уменьшение счета, – их сумма – оборот по кредиту за период О _к снижение (-)
С _к – сальдо на конец периода С _к = С _н + О _д – О _к	

Таблица 3.2. Схема пассивного счета

Дебет	Кредит
	C_n – сальдо (остаток) на начало периода
Банковские операции, вызывающие уменьшение счета, – их сумма – оборот по дебету за период O_d – снижение (–)	Банковские операции, вызывающие увеличение счета, – их сумма – оборот по кредиту за период O_k прирост (+)
	C_k – сальдо на конец периода $C_k = C_n + O_k - O_d$

Сумма каждой банковской операции отражается на счетах дважды: по дебету одного и по кредиту другого счета. Соблюдение этого условия всегда позволяет проверить сделку по месту возникновения затрат и их характеру, так как двойная запись predetermined следующим объективным фактором «нет прихода без расхода». Двойная запись оформляется корреспонденцией счетов или бухгалтерской проводкой указанием дебетуемого и кредитуемого счета на сумму операции.

Система корреспонденции счетов предложена на схеме 3.1.

Актив баланса	Пассив баланса												
<table border="1" style="margin: auto; border-collapse: collapse;"> <tr> <th colspan="2" style="text-align: center;">Активный счет</th> </tr> <tr> <th style="width: 50%; text-align: center;">Дебет</th> <th style="width: 50%; text-align: center;">Кредит</th> </tr> <tr> <td style="text-align: center;">↑ Увеличение (+)</td> <td style="text-align: center;">↓ Уменьшение (–)</td> </tr> </table>	Активный счет		Дебет	Кредит	↑ Увеличение (+)	↓ Уменьшение (–)	<table border="1" style="margin: auto; border-collapse: collapse;"> <tr> <th colspan="2" style="text-align: center;">Пассивный счет</th> </tr> <tr> <th style="width: 50%; text-align: center;">Дебет</th> <th style="width: 50%; text-align: center;">Кредит</th> </tr> <tr> <td style="text-align: center;">↓ Уменьшение (–)</td> <td style="text-align: center;">↑ Увеличение (+)</td> </tr> </table>	Пассивный счет		Дебет	Кредит	↓ Уменьшение (–)	↑ Увеличение (+)
Активный счет													
Дебет	Кредит												
↑ Увеличение (+)	↓ Уменьшение (–)												
Пассивный счет													
Дебет	Кредит												
↓ Уменьшение (–)	↑ Увеличение (+)												
Начальное и конечное сальдо всегда по дебету активных счетов	Начальное и конечное сальдо всегда по кредиту пассивных счетов												

Схема 3.1. Механизм корреспонденции счетов

Структура Плана счетов бухгалтерского учета в коммерческих банках представлена на схеме 3.2.

===320



Схема 3.2. Структура Плана счетов бухгалтерского учета в кредитных организациях Российской Федерации

Как видно из данной схемы, общий План счетов бухгалтерского учета подразделяется на следующие комплексы:

- А. Балансовые счета;
- Б. Счета доверительного управления;
- В. Внебалансовые счета; Г. Срочные операции;
- Д. Счета депо.

Основная деятельность банка отражается в комплексе А. БАЛАНСОВЫЕ СЧЕТА.

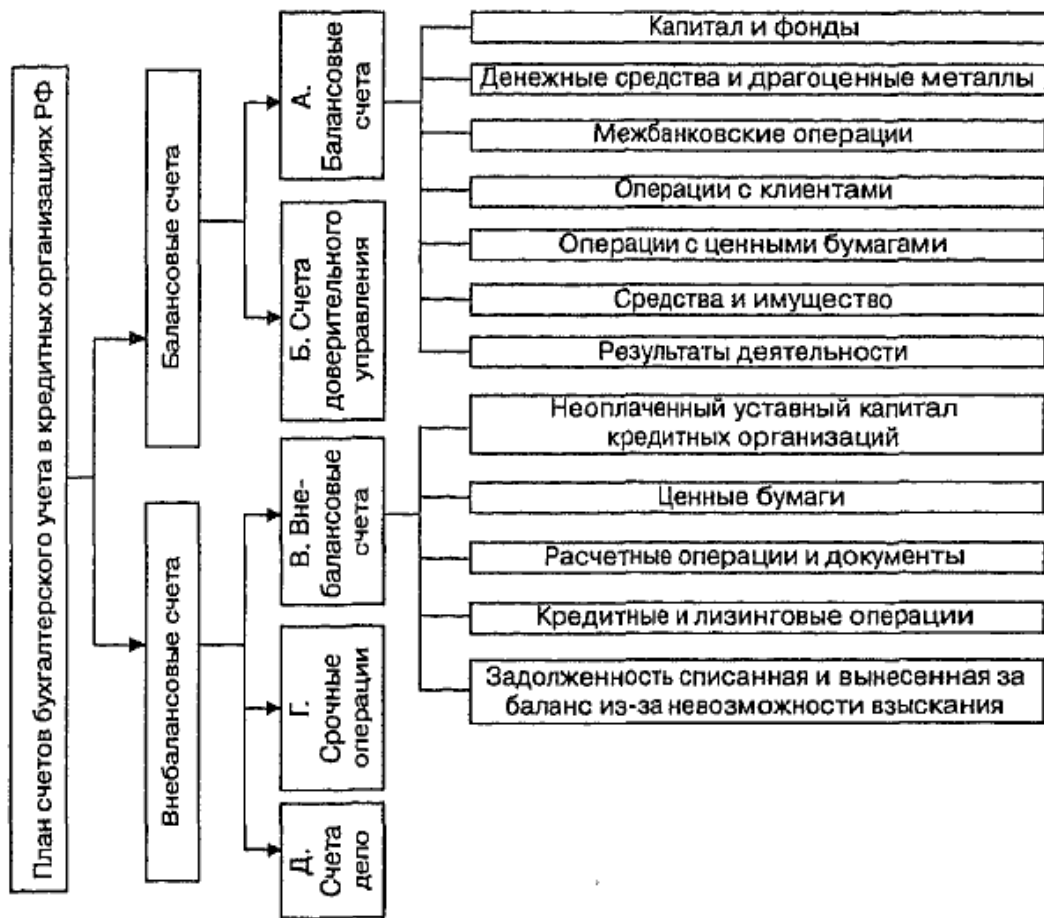
Рассмотрим отдельно каждый комплекс.

А. БАЛАНСОВЫЕ СЧЕТА.

При разработке Плана счетов бухгалтерского учета принята следующая структура: разделы, счета первого порядка, счета второго порядка, лицевые счета аналитического учета.

Раздел 1. Капитал и фонды.

Раздел 2. Денежные средства и драгоценные металлы.

Раздел 3. Межбанковские операции.

Раздел 4. Операции с клиентами.

Раздел 5. Операции с ценными бумагами.

Раздел 6. Средства и имущество.

Раздел 7. Результаты деятельности.

Каждый раздел, в свою очередь, делится по группам счетов в зависимости от экономического содержания.

В целях адекватного отражения ликвидности баланса кредитных организаций введена единая временная структура активных и пассивных операций: до востребования; сроком до 30 дней; от 31 до 90 дней; от 91 до 180 дней; от 181 дня до 1 года; свыше 1 года до 3 лет; свыше 3 лет.

По межбанковским кредитам и ряду депозитных операций дополнительно предусмотрены сроки на 1 день и от 2 до 7 дней.

Для разделения счетов по типам клиентов в Плане счетов предусматривается использование единой классификации клиентов при отражении различных операций. Основанием для данной классификации служат следующие признаки:

- резидентство — резидент и нерезидент;
- форма собственности — средства федерального бюджета, бюджетов субъектов РФ и местных бюджетов и средства предприятий, находящихся в федеральной, государственной (кроме федеральной) и негосударственной собственности (в том числе финансовые, коммерческие и некоммерческие организации);
- вид деятельности.

Счета в иностранной валюте открываются на всех балансовых счетах, где могут в установленном порядке учитываться операции в иностранной валюте. Признак валютного счета введен в структуру лицевого счета как код валюты. Все банковские операции в иностранной валюте, совершаемые кредитными организациями, должны отражаться в ежедневном едином бухгалтерском балансе банка только в рублях.

В разделе «Операции с ценными бумагами» выделены группы счетов по видам операций. По активным операциям это: вложения в долговые обязательства (кроме векселей), в том числе котируемые и не котируемые; вложения в акции, приобретенные для перепродажи или инвестирования; учтенные векселя. По пассивным операциям — это выпущенные банками ценные бумага (облигации, сертификаты, векселя, банковские акцепты и т.п.). Расчеты по операциям с ценными бумагами, в том числе на организованном рынке ценных бумаг (ОРЦБ), сосредоточены в одной группе счетов.

===322

В Плате счетов бухгалтерского учета определены счета внутрибанковских операций коммерческих банков. Для достоверного отражения результатов деятельности коммерческих банков и подробного исследования итогов их работы должен активно использоваться аналитический учет.

Б. СЧЕТА ДОВЕРИТЕЛЬНОГО УПРАВЛЕНИЯ.

Бухгалтерский учет операций по доверительному управлению ведется в коммерческих банках, выполняющих по договорам доверительного управления функции доверительных управляющих, обособленно — на специально выделенных счетах. Все операции по доверительному управлению совершаются только между этими счетами и внутри этих счетов. По операциям доверительного управления составляется отдельный баланс.

В. ВНЕБАЛАНСОВЫЕ СЧЕТА.

Внебалансовые счета по экономическому содержанию разделены на активные и пассивные. В учете операции отражаются методом двойной записи.

Г. СРОЧНЫЕ ОПЕРАЦИИ.

В настоящем разделе осуществляется учет сделок купли-продажи различных финансовых активов (драгоценных металлов, ценных бумаг, иностранной валюты и денежных средств), по которым дата расчетов не совпадает с датой заключения сделки. В день наступления срока расчетов учет сделки на внебалансовых счетах прекращается с одновременным отражением на балансовых счетах.

Д. СЧЕТА ДЕПО.

На счетах депо отражаются депозитарные операции с эмиссионными ценными бумагами, акциями, облигациями, государственными облигациями, с иными видами ценных бумаг, которые являются эмиссионными в соответствии с действующим законодательством (и переданы кредитной организации ее клиентами для хранения и/или учета, для осуществления доверительного управления, для брокерских и иных операций), а также с ценными бумагами, принадлежащими коммерческим банкам на праве собственности или ином вещном праве.

В Плате счетов бухгалтерского учета предусмотрены счета второго порядка по учету доходов, расходов, прибылей, убытков коммерческих банков, использования прибыли, отражающие результаты деятельности коммерческих банков, все произведенные расходы и полученные доходы в финансовом году. Это позволяет исследовать структуру и соотношение отдельных статей доходов и расходов банка, а также их групп, провести анализ доходности конкретных операций банка, пофакторный анализ прибыли коммерческого банка. Счета по учету доходов и расходов закрываются в установленные сроки, в последний рабочий день путем перечисления сумм на счета «Прибыль отчет-

===323

ного года» или «Убытки отчетного года». Периодичность распределения прибыли кредитные организации устанавливают сами. Отчет о прибылях и убытках составляется банками нарастающим итогом по каждой статье с начала года и представляется в соответствующие органы в установленном порядке по итогам каждого квартала. Прибыль выявляется посредством вычитания из общей суммы доходов общей суммы расходов, прибавления суммы прибыли, отнесенной непосредственно в кредит счета по учету прибыли, и вычитания суммы убытков, отнесенной прямо в дебет счета по учету убытков. Документация банковских операций Специальная банковская документация разрабатывается и утверждается ЦБ РФ и обязательна к применению юридическими и физическими лицами, которые производят через банки расчетные, ссудные и прочие операции. Основные виды банковских документов, применяемых кредитными организациями при совершении банковских операций, представлены в табл. 3.3а. Перечисленные документы предназначены для регистрации операций, влияющих на балансовые показатели и подлежащих отражению на балансовых счетах.

Для ведения информации о деятельности банка по внебалансовым показателям используются документы, представленные в табл. 3.3б.

Формы документов унифицированы, стандартны, их реквизиты предусмотрены положением о расчетных документах.

Важным и обязательным фактором является наличие в документе информации аналитического и синтетического характера, указания корреспондирующих счетов и суммы (денежного выражения) совершаемой операции. Подписи материально ответственных лиц и контролеров сверяются с их образцами. В результате ввода первичной бухгалтерской информации, зафиксированной в документах, и ее обработки бухгалтерия получает все необходимые выходные данные как аналитического, так и синтетического характера, отчетные формы, балансы и пр.

3.2. Основные формы отчетности коммерческих банков перед Банком России

Для оценки финансового положения банка обычно используют периодическую отчетную документацию и ежегодные финансовые отчеты, включающие годовой баланс, счет прибылей и убытков, пояснительную записку. Банки ежемесячно должны составлять отчеты о соблюдении установленных нормативов. Раз в год ежемесячные и ежегодные финансовые отчеты обязательно должен проверять внешний аудитор.

===324

Таблица 3.3а. Основные виды банковских документов

Виды групп документов	Перечень документов в группе	Назначение
Кассовые документы	объявления на взнос наличными чеки расходные кассовые ордера приходные кассовые ордера	Оформление права приема и выдачи денежной наличности в рублях или валюте
Расчетные документы	платежные поручения платежные требования авизо (сообщение) о зачислении или списании средств со счетов клиентов аккредитивы расчетные чеки, пр.	Взыскание поставщиком с заказчика платежа за продукцию, выполненные работы, оказанные услуги погашение обязательств, задолженности перед бюджетом, Пенсионным фондом, прочими кредиторами при обслуживании банком клиентов при погашении собственных долгов
Мемориальные документы	Мемориальные ордера	Для оформления совершаемых внутрибанковских операций: ссуд выданных; ссуд погашенных; процентов начисленных; поступления и выбытия основных средств; начисления износа; начисления заработной платы и различных начислений на нее; при учете произведенных расходов; при учете полученных доходов; расчете прибыли

Таблица 3.3б

Документы для осуществления записей на внебалансовых счетах

Внебалансовые ордера	Приходные и расходные внебалансовые ордера по кассовым операциям, по всем другим операциям платежные и внебалансовые ордера	Выданные гарантии, поручительства и др. виды обеспечения по выданным ссудам; аккредитивы, выставленные на имя клиентов банка; суммы лизинговых операций; неоплаченный объем уставного капитала и др.
----------------------	--	---

Система бухгалтерского учета и отчетности коммерческого банка — это своего рода информационный поток, отражающий состояние и движение денежных средств банка, его имущества, доходов и расходов, а также изменения финансовых результатов деятельности кредитной организации. Цель финансового учета заключается, прежде всего, в составлении достоверной отчетности банка для применения ее внешними пользователями, в том числе контролирующими органами.

Огромный объем сведений содержится в банковской бухгалтерской отчетности, которой называют совокупность бухгалтерской информации о финансово-хозяйственной деятельности банка соответствующего содержания и назначения, представленной на определенную дату.

Различают периодическую и годовую отчетность.

К периодической относится ежедневная, пятидневная, ежедекадная, ежемесячная и ежеквартальная отчетности.

Годовая отчетность охватывает содержание, объем и результаты работы банка за отчетный год.

Отчетность (если рассматривать ее с позиции пользователей) подразделяется на официальную (внешнюю) и управленческую (внутреннюю) так же, как и бухгалтерский учет.

Общая финансовая отчетность включает следующие основные формы: агрегированный балансовый отчет; агрегированный отчет о прибылях и убытках; расчет резерва под возможные потери по ссудам; данные о крупных кредитах; данные о движении денежных средств; сведения об активах и пассивах по срокам востребования и погашения; данные об использовании прибыли и фондов и др. Указанная отчетность представляется в Банк России с ежемесячной и ежеквартальной периодичностью.

Перечень основных форм и прочей информации, предоставляемой банками в Центральный банк Российской Федерации в рамках официальной отчетности, насчитывает более семидесяти наименований. Он включает в себя помимо общей финансовой отчетности данные о деятельности банков на основе финансовой и денежно-кредитной статистики, статистики платежного баланса и финансового рынка, бюджетной статистики.

Периодичность составления и предоставления этих форм отчетности выстраивается таким образом: ежедневная, пятидневная, ежедекадная, ежемесячная, ежеквартальная, полугодовая и годовая.

Перечень основных форм бухгалтерской, статистической и другой отчетности, периодичность ее составления, а также нормативные документы, регламентирующие порядок ее составления, представлены ниже (см. табл. 3.8).

===326

Рассмотрим наиболее важные документы: оборотную ведомость (бухгалтерский баланс), отчет о прибылях и убытках, годовой бухгалтерский отчет и общую финансовую отчетность.

Бухгалтерский баланс коммерческого банка (или в соответствии с зарубежной терминологией — балансовый отчет) является основным документом, который формирует систему данных об имущественном и финансовом положении банка, о результатах его финансово-хозяйственной деятельности. Схема баланса коммерческого банка приведена в табл. 3.4. Помимо бухгалтерского баланса в состав традиционной бухгалтерской отчетности включается также Отчет о прибылях и убытках (схема его формирования приведена в табл. 3.5).

Финансовый результат деятельности банка определяется на основе учетных данных в бухгалтерском балансе и в отчетности о прибылях и убытках по форме № 2, достоинством которой является четкая систематизация и структуризация доходов и расходов банка. Все доходы и расходы банка в этой форме сгруппированы по подразделам, в которых отражаются финансовые результаты от выполнения отдельных видов банковских операций.

В состав годового отчета российских коммерческих банков включаются следующие формы: бухгалтерский баланс в виде оборотном '-домости (по остаткам на конец года с учетом заключительных оборотов); отчет о прибылях и убытках; данные об использовании прибыли и фондов, из нее создаваемых; расчет резерва под возможные потери по ссудам; размер собственного капитала банка; сведения о кредитной, ресурсной политике банка, его внешнеэкономической деятельности, операциях с ценными бумагами, крупнейших инвестициях; отчет о состоянии внутреннего контроля в банке; пояснительная записка. Годовой отчет банка подается в ЦБ РФ.

Бухгалтерский отчет за прошедший год представляется коммерческими банками с учетом информации по всем подведомственным филиалам и представительствам.

Для сравнения в странах с развитой рыночной экономикой используются следующие формы отчетности: балансовый отчет, счет прибылей и убытков, отчет о движении источников финансирования, отчет об изменении акционерного капитала, пояснения к финансовой отчетности и аудиторское заключение.

В соответствии с программой «О переходе РФ на принятую в международной практике систему учета и статистики»- Банк России принял

Таблица 3.4

Схема баланса коммерческого банка Российской Федерации (в соответствии с Положением Банка Российской Федерации № 205-П от 5 декабря 2002 г.)

А. Балансовые счета

Номер счета 1 порядка	Номер счета 2 порядка	Наименование разделов и счетов баланса	Признак счета	Актив			Пассив		
				в руб- лях	ин. валюта и драг. мет. в руб. экв.	Итого	в руб- лях	ин. валюта и драг. мет. в руб. экв.	Итого
		Раздел 1 КАПИТАЛ И ФОНДЫ							
102-107		Раздел 2							
		ДЕНЕЖНЫЕ СРЕДСТВА И ДРАГОЦЕННЫЕ МЕТАЛЛЫ							
202		Денежные средства							
202-204		Драгоценные металлы, природные драгоценные камни							
		Раздел 3 МЕЖБАНКОВСКИЕ ОПЕРАЦИИ							
301-306		Межбанковские расчеты							
312-328		Межбанковские кредиты и депозиты							
		Раздел 4 ОПЕРАЦИИ С КЛИЕНТАМИ							
401-409		Средства на счетах							
410-426		Депозиты							
427-440		Прочие привлеченные средства							
441-459		Кредиты предоставленные							
460-473		Прочие размещенные средства							
474-476		Прочие активы и пассивы							

==328

Окончание табл. 3.4

Номер счета 1 порядка	Номер счета 2 порядка	Наименование разделов и счетов баланса	Признак счета	Актив			Пассив		
				в руб- лях	ин. валюта и драг. мет. в руб. экв.	Итого	в руб- лях	ин. валюта и драг. мет. в руб. экв.	Итого
		Раздел 5							
		ОПЕРАЦИИ С ЦЕННЫМИ БУМАГАМИ							
501-505		Вложения в долговые обязательства							
506-509		Вложения в акции							
512-519		Учтенные векселя							
520-525		Выпущенные банками ценные бумаги							
		Раздел 6							
		СРЕДСТВА И ИМУЩЕСТВО							
601-602		Участие							
603		Расчеты с дебиторами и кредиторами							
604-612		Имущество банка							
613-614		Доходы и расходы будущих периодов							
		Раздел 7							
		РЕЗУЛЬТАТЫ ДЕЯТЕЛЬНОСТИ							
701		Доходы							
702		Расходы							
703		Прибыль							
704		Убытки							
705		Использование прибыли							
		Баланс							

==329

Таблица 3.5 Схема формирования отчета о прибылях и убытках

№ п/п	Наименование статей	Символы	Суммы в рублях		
			в рублях	в ин. валюте и драг мет	всего
I	ДОХОДЫ БАНКА				
1	Проценты, полученные за предоставленные кредиты				
2	Доходы, полученные от операций с ценными бумагами				
3	Доходы, полученные от операций с иностранной валютой и другими валютными ценностями				
4	Дивиденды полученные				
5	Доходы по организациям банков				
6	Штрафы, пени, неустойки полученные				
7	Другие доходы				
	ВСЕГО ДОХОДОВ				
II	РАСХОДЫ БАНКА				
1	Проценты, уплаченные за привлеченные кредиты				
2	Проценты, уплаченные юридическим лицам по привлеченным средствам				
3	Проценты, уплаченные физическим лицам по депозитам				
4	Расходы по операциям с ценными бумагами				
5	Расходы по операциям с иностранной валютой и другими валютными ценностями				
6	Расходы на содержание аппарата				
7	Расходы по организациям банков				
8	Штрафы, пени, неустойки уплаченные				
9	Другие расходы				
	ВСЕГО РАСХОДОВ				
III	РЕЗУЛЬТАТЫ ДЕЯТЕЛЬНОСТИ				
1	Прибыль				
1.1	Прибыль отчетного периода	31001			
1.2	Прибыль предшествующих лет (справочно)	31002			
2	Убытки				
2.1	Убытки отчетного периода	33001			
2.2	Убытки предшествующих лет (справочно)	33002			
3	Итого результат деятельности отчетного года				
3.1	Прибыль				
3.2	Убыток				

решение о создании дополнительных форм общей финансовой отчетности (главное назначение которой сводится к возможности ее использования при выработке экономических решений о целесообразности и безопасности инвестирования средств в деятельность банка).

В основе построения агрегированного балансового отчета (в отличие от традиционного бухгалтерского баланса банка) лежит группировка статей отчета по их экономическому содержанию, — актив, обязательства и собственные средства. При этом активы группируются по степени убывания их ликвидности, а пассивы - по мере их востребования (погашения), что вполне согласуется с укоренившимся в практике западных банков принципом составления отчетности. Построение балансового отчета осуществляется на основе группировки и систематизации балансовых счетов по схеме, приведенной в табл. 3.6.

Форма отчета о прибылях и убытках общей финансовой отчетности также принципиально отличается от традиционного отчета о прибылях и убытках. Эта форма отчетности является экономической моделью формирования показателей финансовых результатов банка. Она построена на принципах соотнесения групп полученных доходов, классифицированных в зависимости от их источников, с соответствующими им группами расходов (процентных, прочих операционных, текущих доходов и расходов).

Преимущество данной формы отчета состоит в наличии возможности осуществлять формирование финансовых результатов банка в определенной последовательности, поэтапно, через промежуточные результаты. При этом предусматривается выделение чистых процентных, операционных, текущих, чистых текущих доходов, чистой прибыли. Это позволяет отслеживать этапы аккумуляции прибыли и ее окончательную величину, активно управлять процессом формирования доходов и расходов банка. Схема формирования агрегированного отчета о прибылях и убытках представлена в табл. 3.7.

Перечень основных форм отчетности, представляемой коммерческими банками в ЦБР, представлен в табл. 3.8.

Кроме финансовой отчетности ежемесячно рассчитываются и представляются в Банк России экономические нормативы деятельности банка. Сведения, характеризующие кредитный портфель банка, подаются ежеквартально в ЦБ РФ. Отчет о результатах расходования предприятиями, учреждениями, организациями средств на потребление ежеквартально направляется в Управление денежного обращения ЦБ РФ. Отчет о кассовых оборотах составляется ежемесячно и каждые 5 дней и представляется в РКЦ ЦБ РФ. Он содержит статьи прихода и расхода средств из касс банка, балансовую строку и контрольный арифметический итог.

===331

Таблица 3.6 Форма агрегированного балансового отчета (в соответствии с Инструкцией Банка России № 17, Приложение 5).

№ п/п	Статьи балансового отчета	Балансовые счета	Предварительные данные	Корректировки, +/-	Окончательные данные
1	2	3	4	5	6
	АКТИВЫ				
1	Денежные средства и счета в Центральном банке РФ				
2	Государственные долговые обязательства				
3	Средства в кредитных организациях				
4	Чистые вложения в ценные бумаги для перепродажи	4.1 – 4.2			
4.1	Ценные бумаги для перепродажи (балансовая стоимость)				
4.2	Резерв под возможное обесценение ценных бумаг				
5	Ссудная и приравненная к ней задолженность				
5а	Проценты начисленные (включая просроченные)				
6	Средства, сданные в лизинг				
7	Резервы на возможные потери				
8	Чистая ссудная задолженность	5+6-7			
9	Возмещение разницы между расчетным и созданным резервом на возможные потери по ссудам в 1994 г.				
10	Основные средства и нематериальные активы, хозяйственные материалы и малоценные и быстроизнашивающиеся предметы				
11	Чистые долгосрочные вложения в ценные бумаги и доли				
11.1	Долгосрочные вложения в ценные бумаги и доли (балансовая стоимость)				
11.2	Резерв под возможное обесценение ценных бумаг и долей				
12	Наращенные доходы				
13	Прочие активы				
14	ВСЕГО АКТИВОВ	1+2+3+4+ +8+9+10+ +11+12+13			
	ПАССИВЫ				
15	Кредиты, полученные банками от Центрального банка РФ				
16	Средства кредитных организаций				
17	Средства клиентов				
18	Наращенные расходы				
19	Выпущенные долговые обязательства				

Окончание табл. 3.6

1	2	3	4	5	6
20	Прочие обязательства				
21	Резервы на возможные потери по расчетам с дебиторами				
22	ВСЕГО ОБЯЗАТЕЛЬСТВ	$15+16+17+18+$ $+19+20+21$			
	СОБСТВЕННЫЕ СРЕДСТВА				
23	Уставный капитал (средства акционеров/участников)	$23.1+23.2$			
23.1	Зарегистрированные обыкновенные акции и доли				
23.2	Зарегистрированные привилегированные акции				
23.3	Незарегистрированный уставный капитал неакционерных банков				
24	Собственные акции, выкупленные у акционеров				
24а	Разница между уставным капиталом кредитной организации и ее собственными средствами (капиталом)				
25	Эмиссионный доход				
26	Фонды и прибыль, оставленная в распоряжении кредитной организации				
27	Переоценка основных средств				
28	Чистая прибыль (убыток) отчетного периода				
29	Дивиденды, начисленные из прибыли текущего года				
30	Распределенная прибыль, исключая дивиденды				
31	Нераспределенная прибыль	$28-29-30$			
32	Расходы и риски, влияющие на собственные средства				
33	ВСЕГО СОБСТВЕННЫХ СРЕДСТВ	$23+25+26+$ $+31-24-32$			
34	ВСЕГО ПАССИВОВ	$22+27+33$			
	ВНЕБАЛАНСОВЫЕ ОБЯЗАТЕЛЬСТВА				
35	Безотзывные обязательства кредитной организации				
36	Гарантии кредитной организации				

Требования к составу и содержанию отчетности российских банков изложены в Указании Банка России № 1376-У от 16.01.2004 «О перечне, формах и порядке составления и предоставления форм отчетности кредитных организаций в Центральный банк Российской Федерации».

Порядок проведения проверок кредитных организаций и их филиалов уполномоченными представителями Центрального банка Российской Федерации (Банка России) предусматривает механизм проверки банка уполномоченной рабочей группой ЦБР, которая, в частности, имеет право на

===333

Таблица 3.7 Схема формирования агрегированного отчета о прибылях и убытках (в соответствии с Инструкцией Банка России № 17, Приложение б)

№ п/п	Наименование показателей	Символы формы № 2	Предварительные данные	Корректировки, +/-	Окончательные данные
1	Проценты полученные и аналогичные доходы				
2	Проценты уплаченные и аналогичные расходы				
3	Чистые процентные и аналогичные доходы	1-2			
4	Комиссионные доходы				
5	Комиссионные расходы				
6	Чистые комиссионные доходы	4-5			
7	Прочие операционные доходы				
8	Текущие доходы	3+6+7			
9	Прочие операционные расходы				
10	Чистые текущие доходы до формирования резервов и без учета непредвиденных доходов	8-9			
11	Изменение величины резервов под возможные потери по ссудам				
12	Изменение величины резервов под обесценение ценных бумаг				
13	Изменение величины прочих резервов				
14	Чистые текущие доходы без учета непредвиденных доходов	10-11- -12-13			
15	Непредвиденные доходы за вычетом непредвиденных расходов				
16	Чистый доход до выплаты налога на прибыль	14+15			
17	Налог на прибыль				
18	Отсроченный налог на прибыль				
19	Чистая прибыль (убыток) за отчетный период	16-17-18			

получение всей информации без ограничений, относящейся к деятельности кредитной организации. Предусмотрен и запрос информации от акционеров и клиентов (с их согласия) для «установления фактических обязательств, в том числе для подтверждения данных, содержащихся в документах, полученных от проверяемой кредитной организации и ее филиалов». На решение проблемы более тесного взаимодействия органов банковского надзора и частных аудиторов направлен ряд нормативных документов Банка России. В соответствии с этими нормативными актами ауди-

Таблица 3.8. Перечень форм отчетности и другой информации кредитных организаций, представляемой в Центральный банк Российской Федерации

№	Код формы	Наименование формы отчетности, другой информации
Суточная		
1	0409325	Процентные ставки по межбанковским кредитам
2	0409652	Отчет о движении средств в иностранной валюте на транзитных валютных счетах резидентов
3	0409701	Отчет о конверсионных операциях
4	0409702	Отчет о заключенных конверсионных сделках по счетам типа «С»
5	0409704	Отчет об операциях по счетам тип «С»
6	0409705	Сведения об остатках денежных средств на счетах участников расчетных центров ОРЦБ
7	0409901	Оперативный отчет об остатках на счетах по учету доходов, распределяемых между уровнями бюджетной системы Российской Федерации, и средств федерального бюджета
Пятидневная		
8	0409301	Отдельные показатели, характеризующие деятельность кредитной организации
Декадная		
9	0409311	Отчет кредитной организации по картотекам к внебалансовым счетам № 90903 «Расчетные документы клиентов, не оплаченные в срок из-за отсутствия средств на корреспондентских счетах кредитной организации» и № 90904 «Не оплаченные в срок расчетные документы из-за отсутствия средств на корреспондентских счетах кредитной организации»
10	0409350	Отчет о наличии в кредитной организации неудовлетворенных требований отдельных кредиторов по денежным обязательствам и неисполнении обязанности по уплате обязательных платежей в связи с отсутствием или недостаточностью денежных средств на корреспондентских счетах кредитной организации
11	0409634	Отчет об открытых валютных позициях
12	0409902	Отчет об остатках на счетах по учету доходов, распределяемых между уровнями бюджетной системы Российской Федерации, и средств федерального бюджета
Месячная		
13	0409101	Оборотная ведомость по счетам бухгалтерского учета кредитной организации
14	0409115	Информация о качестве ссуд, ссудной и приравненной к ней задолженности
15	0409118	Данные о крупных кредитах

===335

- 16 0409125 Сведения об активах и пассивах по срокам востребования и погашения
- 17 0409128 Данные о средневзвешенных процентных ставках по кредитам, предоставленным кредитной организацией
- 18 0409129 Данные о средневзвешенных процентных ставках по привлеченным кредитной организацией депозитам и вкладам
- 19 0409134 Расчет собственных средств (капитала)
- 20 0409135 Информация об обязательных нормативах
- 21 0409136 Расчет размера обязательных резервов, подлежащих депонированию в Банке России
- 22 0409151 График погашения еврооблигаций с расшифровкой балансового счета (счетов), на котором (которы)х учитываются средства, привлеченные в результате деятельности дочерней организации -эмитента еврооблигаций
- 23 0409153 Сводный отчет о размере рыночного риска
- 24 0409155 Сведения о резервах на возможные потери
- 25 0409156 Сведения об инвестициях кредитной организации
- 26 0409157 Сведения о крупных кредиторах (вкладчиках) кредитной организации
- 27 0409202 Отчет о кассовых оборотах
- 28 0409310 Отчет по картотеке к внебалансовому счету № 90902 «Расчетные документы, не оплаченные в срок»
- 29 0409354 Отчет о выполнении плана мер по финансовому оздоровлению кредитной организации
- 30 0409401 Отчет уполномоченного банка об иностранных операциях
- 31 0409402 Сведения о расчетах между резидентами и нерезидентами за выполнение работ, предоставление услуг, результатов интеллектуальной деятельности и операции неторгового характера
- 32 0409405 Сведения о расчетах по операциям с ценными бумагами, совершенных между резидентами и нерезидентами
- 33 0409501 Сведения о межбанковских кредитах и депозитах
- 34 0409601 Отчет о движении наличной иностранной валюты и платежных документов в иностранной валюте
- 35 0409603 Сведения об открытых корреспондентских счетах и остатках средств на них
- 36 0409606 Отчет об операциях по импортным контрактам
- 37 0409608 Отчет по операциям ввоза и вывоза валюты Российской Федерации
- 38 0409610 Отчет об операциях с драгоценными металлами
- 39 0409618 Отчет исполняющего банка о движении средств по специальным транзитным валютным счетам резидентов

- 40 0409658 Отчет об операциях по экспортным контрактам
- 41 0409661 Отчет об операциях по банковским счетам нерезидентов в валюте Российской Федерации
- 42 0409663 Отчет о валютных операциях по кредитным договорам (договорам займа) между резидентами и нерезидентами, Информация об изменениях, внесенных в базу данных по кредитным договорам в течение отчетного месяца
- 43 0409707 Отчет о средствах, депонируемых в Банке России
- 44 0409904 Отчет об остатках на счетах органов государственной власти, местных органов власти и государственных внебюджетных фондов Российской Федерации
- 45 Информация о переходе организаций, получающих финансирование из федерального бюджета, на обслуживание в органы федерального казначейства
- 46 Информация о договорах и о нарушениях валютного законодательства
- Квартальная
- 47 0409102 Отчет о прибылях и убытках кредитной организации
- 48 0409130 Данные о средневзвешенных процентных ставках по выпущенным кредитной организацией депозитным и сберегательным сертификатам и облигациям
- 49 0409131 Данные о средневзвешенных процентных ставках по выданным кредитной организацией собственным векселям
- 50 0409132 Данные о средневзвешенных процентных ставках по учтенным кредитной организацией векселям и собственным векселям, выданным за счет средств целевого кредитования
- 51 0409250 Сведения о деятельности кредитных организаций (их филиалов, в части расчетов с использованием платежных карт
- 52 0409251 Структура платежей кредитной организации (ее филиала)
- 53 0409253 Сведения о клиентской сети кредитной организации (ее филиала)
- 54 0409302 Сведения о кредитах и задолженности по кредитам, выданным заемщикам различных регионов, и размере привлеченных депозитов
- 55 0409407 Сведения о денежных переводах физических лиц из Российской Федерации и переводы в Российскую Федерацию в пользу физических лиц
- 56 0409711 Депозитарный отчет
- Консолидированная отчетность
- 57 0409801 1. Отчет о составе участников банковской (консолидированной) группы
- 0409802 2. Консолидированный балансовый отчет

- 0409803 3. Консолидированный отчет о прибылях и убытках
0409804 4. Отчет об открытых валютных позициях банковской
(консолидированной) группы на конец операционного дня
0409805 5. Расчет собственных средств (чистых активов, и
значения обязательных нормативов банковской (консолидированной)
группы
- 58 Публикуемая отчетность кредитных организаций:
1. Бухгалтерский баланс
2. Отчет о прибылях и убытках
0409123 3. Данные о движении денежных средств
59 4. Информация об уровне достаточности капитала, величине
резервов на покрытие сомнительных ссуд и иных активов Информация,
представляемая кредитными организациями -эмитентами ценных бумаг
Полугодовая
60 0409212 Информация о проверках соблюдения организациями
правил работы с наличными деньгами
Годовая
61 Публикуемая консолидированная отчетность:
0409810 1. Консолидированный балансовый отчет
0409811 2. Консолидированный отчет о прибылях и убытках
3. Информация о составе участников группы, уровне
достаточности капитала и величине сформированных группой резервов на
возможные потери по ссудам и иным активам
62 Информация о кредитной организации - доверительном
управляющем
63 Справка о внутреннем контроле в кредитной организации
64 Список участников (акционеров кредитной организации) в
электронном виде
65 Информация по остаткам средств на счетах бюджетов всех
уровней бюджетной системы Российской Федерации и средств от
предпринимательской и иной приносящей доход деятельности
66 0409024 Сведения о заключении договора на проведение
ежегодной аудиторской проверки кредитной организации, банковской
(консолидированной) группы
67 0409051 1. Список аффилированных лиц
0409052 2. Список аффилированных лиц, принадлежащих к
группе лиц, к которой принадлежит кредитная организация
68 0409170 Сведения о дочерних кредитных организации -
нерезидентах
69 Информация о депозитарной деятельности кредитной
организации
70 Сообщение о денежных знаках Банка России, имеющих
признаки подделки

71 Сведения для ведения книги государственной регистрации и реестров кредитных организаций (их филиалов) и их подразделений

72 Разъяснения (пояснения) по отчетности и другой информации о деятельности кредитных организаций, полученной в соответствии с перечнем (включая расшифровки отдельных балансовых счетов и статей форм отчетности)

торы обязаны сообщать в главные управления ЦБ РФ обо всех ошибках, допущенных при осуществлении бухгалтерского учета в банках, которые привели к искажению баланса и отчета о прибылях и убытках.

Банковский надзор усилен за счет дополнительной ежемесячной отчетности коммерческих банков. Данные меры преследуют несколько целей: ЦБ РФ получает возможность ежемесячно анализировать достаточно информативные формы отчетности коммерческих банков (КБ) в более тесной взаимосвязи данных баланса и сведений, содержащихся в общей финансовой отчетности, и тем самым усиливается оперативный контроль над финансовым состоянием КБ. В целом расширяется круг данных, анализируемых Банком России, что позволяет создать информационную базу для эффективного банковского регулирования и надзора в стране.

Финансовое состояние банка во многом определяется качеством его активов, детальное исследование которых и выявление не возвращаемых или завышенных по стоимости их элементов могут быть осуществлены лишь во время инспектирования на месте. От качества активов в значительной степени зависит доход банка, поэтому сомнительные или безнадежные кредиты означают для него прямые потери. В связи с этим банки должны иметь резервы на покрытие подобных ссуд.

Оценивая величину созданных банком резервов, ЦБ РФ проверяет его резервную политику, систему наблюдения за кредитным риском, структуру задолженности, а также практику получения залога и его методы взыскания долгов. Величина капитала банка, а также качество его активов напрямую зависят от доходности (прибыльности) банка.

На основе оценок различных аспектов, определяющих финансовые позиции исследуемого банка, Центральный банк РФ формулирует общее заключение об его финансовом положении и, в случае обнаружения негативных тенденций, дает рекомендации о необходимости принятия соответствующих мер.

ВЫВОДЫ

Специфика обслуживания сферы денежного обращения отражается в организации учетно-операционной работы коммерческих банков. Организация учетно-операционной работы должна обеспечивать выполнение следующих условий: все операции с документами, принятыми от клиентов в течение операционного дня, отражаются в бухгалтерском учете за этот день, бухгалтерский ежедневный баланс составляется не позднее начала следующего дня.

В структуре учетно-операционного аппарата выделяются: Учетные группы, которые ведут счета, однородные по экономическому содержанию. Количество групп и их состав зависит от направления и масштаба деятельности банка.

Бухгалтерский аппарат банка не ограничивается бухгалтерией, как структурным подразделением, так как практически во всех подразделениях крупного банка есть бухгалтерские работники, формирующие баланс банка по счетам соответствующих подразделений.

Баланс коммерческого банка характеризует в денежном выражении состояние его ресурсов, источники их формирования и направления использования, а также финансовые результаты деятельности КБ на начало и конец отчетного периода. Состав и структура баланса банка зависят от характера и специфики его деятельности, принципов построения бухгалтерского учета и используемых банковских операций.

Учетная политика банка основана на Плате счетов бухгалтерского учета в кредитных организациях Российской Федерации и Правилах бухгалтерского учета, которые разработаны исходя из накопленного опыта функционирования банковской системы в нашей стране, сложившейся практики банковского учета в зарубежных странах.

План счетов бухгалтерского учета и Правила его применения определены Положением Банка Российской Федерации № 205-П и основаны на международных принципах бухгалтерского учета, в числе которых следует выделить: принцип непрерывности деятельности; принцип постоянства правил бухгалтерского учета; принцип осторожности; принцип наращивания доходов и расходов; принцип реального отражения активов и пассивов; принцип неизбытности входящего остатка; принцип приоритета содержания над формой; открытость, существенность и консолидация.

Счета бухгалтерского учета предназначены для группировки и текущего учета однородных банковских операций. Счета в бухгалтерском учете коммерческого банка определены только активные или только пассивные.

Сумма каждой банковской операции отражается на счетах дважды: по дебету одного и по кредиту другого счета.

При разработке Плате счетов бухгалтерского учета принята следующая структура: разделы, счета первого порядка, счета второго порядка, лицевые счета аналитического учета. Каждый раздел, в свою очередь, делится по группам счетов в зависимости от экономического содержания, В целях адекватного отражения ликвидности баланса кредитных организаций введена единая временная структура активных и пассивных операций.

Для разделения счетов по типам клиентов в Плате счетов предусматривается использование единой классификации клиентов при отражении различных операций, которая основана на выделении резидентства, формы собственности, вида деятельности.

Счета в иностранной валюте открываются на всех балансовых счетах, где могут в установленном порядке учитываться операции в иностранной валюте.

В Плате счетов бухгалтерского учета предусмотрены счета второго порядка по учету доходов, расходов, прибылей, убытков кредитных организаций и использования прибыли, отражающие результаты деятельности коммерческих банков, т.е. все произведенные расходы и полученные доходы в финансовом году.

Специальная банковская документация разрабатывается и утверждается ЦБ РФ и обязательна к применению юридическими и физическими лицами, которые осуществляют посредством банков расчетные, ссудные и другие операции. Формы документов унифицированы, стандартны, их реквизиты предусмотрены положением о расчетных документах.

В результате ввода первичной бухгалтерской информации, зафиксированной в документах, и ее обработки бухгалтерия получает все необходимые выходные данные как аналитического, так и синтетического характера, отчетные формы, балансы и пр.

По итогам своей работы российские коммерческие банки отчитываются перед государственными органами, представляя многочисленные формы отчетности различной периодичности их составления в соответствии с нормативными требованиями и инструкциями ЦБР.

Годовой отчет банка представляется в ЦБ РФ. Основное содержание годового отчета банка: годовой баланс; отчет о финансовых результатах деятельности; структура доходов и расходов, порядок распределения прибыли; основные показатели ликвидности; размер собственного капитала; данные о кредитной, ресурсной политике банка, его внешнеэкономической деятельности, операциях с ценными бумагами, крупнейших инвестициях.

Также в ЦБ РФ представляется общая финансовая отчетность, которая включает: балансовый отчет; отчет о прибылях и убытках; анализ отдельных счетов; анализ кредитного портфеля; информацию о резервах на возможные потери по ссудам; сведения о наращенных процентах; анализ активов и пассивов по срокам востребования и погашения; данные об основных средствах и нематериальных активах; сведения о движении собственных средств; анализ валютной позиции; сведения о работниках банка. Раз в год ежемесячные и ежегодные финансовые отчеты обязательно должен проверять внешний аудитор.

На основе оценок различных аспектов, определяющих финансовые позиции банка, формулируется общее заключение об его финансовом положении, даются рекомендации о необходимости принятия соответствующих мер,

Вопросы для повторения

1. Что такое баланс коммерческого банка?
2. От чего зависит состав и структура баланса банка?
3. Перечислите основные задачи бухгалтерского учета в коммерческом банке.
4. Что включает в себя организация учетно-операционной работы в банке?
5. Перечислите и поясните на примере основные принципы бухгалтерского учета.
6. Что такое консолидированный баланс?
7. Есть ли в бухгалтерском учете в банках активно-пассивные счета?
8. Как в учете отражаются банковские операции различной срочности?
9. Перечислите разделы Плана счетов бухгалтерского учета в банках.
10. Как ведется учет операций с иностранной валютой?
11. В каком разделе баланса ведется учет операций доверительного управления?
12. Какие виды отчетности используются для оценки финансового положения банка?
13. Какова периодичность по видам отчетности коммерческого банка?
14. В каких случаях центральный банк осуществляет ревизию деятельности коммерческих банков?
15. Как вы считаете, должна ли система регулирования и контроля ограничивать конкуренцию в банковской сфере?
16. В чем состоит отличие счета о прибылях и убытках по форме №2 и агрегированного отчета о прибылях и убытках, формируемого в соответствии с Инструкцией Банка России Ms 17?

ЧАСТЬ III. ЭФФЕКТИВНОСТЬ КОММЕРЧЕСКИХ БАНКОВ

ГЛАВА 1. БАНКОВСКИЕ РИСКИ, НАДЕЖНОСТЬ И ЭФФЕКТИВНОСТЬ КОММЕРЧЕСКИХ БАНКОВ

1.1. Надежность, ликвидность и платежеспособность коммерческого банка

Ликвидность - одно из ключевых понятий в банковской деятельности. Ликвидность лежит в основе надежности и устойчивости коммерческих банков, так как создает условия для его платежеспособности. Понятие «ликвидность»- означает легкость реализации, продажи, превращения материальных ценностей и прочих активов в денежные средства. Понятие «платежеспособность» включает еще и способность банка своевременно и полностью выполнять свои платежные обязательства, вытекающие из торговых, кредитных и иных операций денежного характера. Таким образом, ликвидность выступает как необходимое и обязательное условие платежеспособности и надежности банка (см. схему 1.1). Развитие и постоянное усложнение финансовой и банковских систем изменили экономическую сущность самого понятия «ликвидность». Ликвидность банка тесно переплетена с ликвидностью рынка, на котором он работает. Чем более устойчив, разнообразен, емок и конкурентоспособен рынок, тем более широким становится понятие «ликвидность банка»-. В настоящее время для наиболее развитых банковских систем ликвидность банка определя-



Схема 1.1. Условие соблюдения надежности банка

ется как его способность своевременно, в полном объеме и с минимальными издержками отвечать по обязательствам перед кредиторами и быть готовым удовлетворить потребности заемщиков в денежных средствах.

Ликвидность российского банка в современных условиях невысокой ликвидности финансового рынка следует ограничить способностью банка своевременно и в полном объеме отвечать по своим обязательствам, т.е. обеспечивать платежеспособность.

Ликвидность банка определяется сбалансированностью его активов и пассивов и в определенной степени соответствием сроков размещенных активов и привлеченных пассивов. Связь ликвидности, платежеспособности и надежности банка представлена на схеме 1.2.

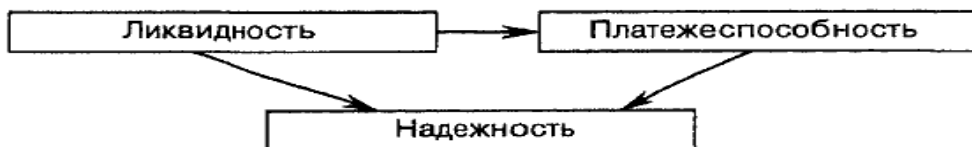
Банк, имеющий достаточный запас ликвидных активов для поддержания текущей ликвидности, может ее утратить с течением времени в связи с превышением потока обязательств над потоком превращения вложений в ликвидные активы.

К основным признакам, характеризующим ликвидность, следует отнести время, источник ликвидности, тип платежного средства и размер издержек банка для поддержания его ликвидности.

Фактор времени очень важен в оценке ликвидности, так как обязательства банка и его вложения носят срочный характер и нередко не совпадают по срокам. Это объясняется, во-первых, тем, что банк является посредником на финансовом рынке, аккумулируя ресурсы в пассивах и размещая их в разные виды активных операций, во-вторых, тем, что состояние российской экономики не позволяет банкам иметь долгосроч-



Схема 1.2. Основные условия соблюдения надежности банка

===346

ную ресурсную базу при очень высокой потребности в долгосрочных вложениях, а также другими обстоятельствами деятельности банков. Для того чтобы определить ликвидность по требованиям и платежеспособность по обязательствам, относящимся к разным временным интервалам, ликвидность делится по временному признаку трансформации на ежедневную (мгновенную), текущую, средне- и долгосрочную. По источникам ликвидность делится на накопленную и покупную. Быстрота, с которой можно осуществить продажу, и величина издержек от такой операции определяют степень ликвидности активов. Они делятся на высоколиквидные, ликвидные, малоликвидные и неликвидные. Характеристика ликвидности может применяться к активам банка, к его балансу, к банку в целом, к банковской системе и к финансовому рынку. При этом ликвидность определяется в зависимости от различных признаков. Так, например, ликвидность банка характеризуется своевременностью возврата активов, в то время как ликвидность активов оценивается по скорости возврата. То есть кредит дополнительно к свойству своевременности возврата должен обладать свойством досрочного возврата или переуступки другому лицу (секьюритизация активов). Кроме того, средством платежа может быть не только безналичная национальная валюта, но и ряд других платежных средств, каждое из которых имеет свои характеристики и особенности обращения. Таким образом, банковская ликвидность может быть классифицирована по ряду признаков (схема 1.3). Оценка ликвидности является наиболее проблематичной, так как она связана с оценкой риска как активных, так и пассивных операций банка. При подобном подходе характеристика ликвидности должна учитывать не только данные отчетных балансов банка, но и информацию о структуре счета прибылей и убытков, отчет о движении источников финансирования, отчет об изменении акционерного капитала и другие сведения финансового характера.

Для оценки степени риска срочной трансформации целесообразно регулировать отражение в учете сроков активных и пассивных операций. Качественное и количественное равновесие прилива и отлива средств кредитного потенциала является важным фактором в практике поддержания ликвидности банка.

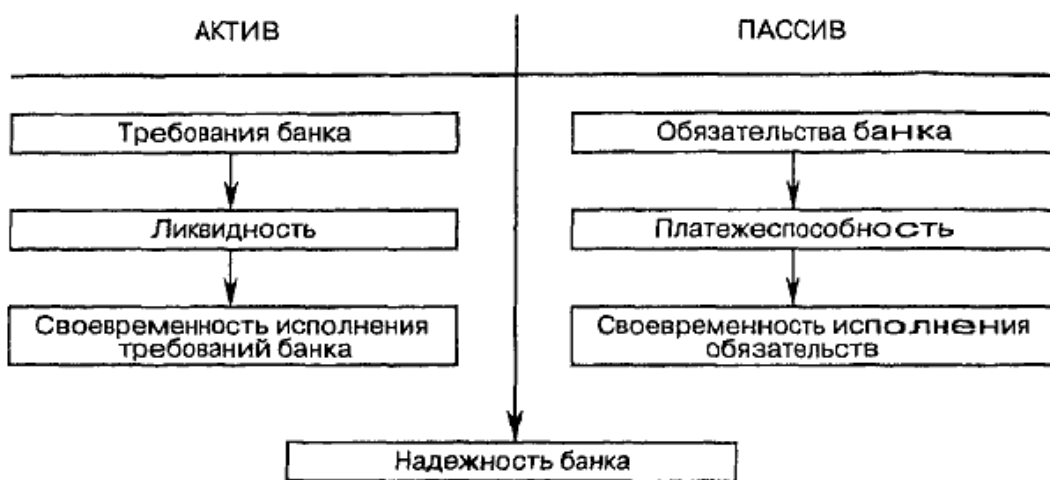
Финансовую информацию для выбора решений содержит бухгалтерский баланс и другая отчетность, которая должна в полной мере использоваться для принятия управленческих решений с целью получения прибыли и сохранения ликвидности.

===347



Схема 1.3. Классификация характеристик банковской ликвидности

При группировке статей баланса по методу ликвидности активы и пассивы банка принимают следующий вид (табл. 1.1):

Таблица 1.1

Группировка статей баланса по методу ликвидности

Активы	Пассивы
Первичные резервы (кассовая наличность, резервы в центральном банке, средства на корсчетах, денежные документы в процессе инкассирования)	Депозиты, включающие все виды вкладов различных категорий контрагентов до востребования
Вложения в краткосрочные ценные бумаги и короткие кредиты — это активы, которые могут быть оперативно обращены в кассовую наличность	Депозиты, в основном размещенные в банке на короткий срок
Статьи, связанные с минимальным риском и приближающиеся к ликвидным активам	Прочие привлеченные на срок средства
Кредиты, выданные торгово-промышленным организациям, финансово-кредитным учреждениям, частным лицам (малоликвидные активы) Имобилизация — инвестиции в движимое и недвижимое имущество	Акционерный капитал (постоянные фонды и резервы) и долгосрочные займы

Коммерческий банк, заимствуя свободные средства своих комитентов, берет на себя обязательство по своевременному возврату этих средств, т.е. он должен соблюдать принципы ликвидности и платежеспособности.

Общий резерв ликвидности подразделяется на первичный и вторичный. Первичный резерв ликвидности рассматривается как главный источник ликвидности банка. Сюда включаются средства на счетах обязательных резервов, средства на корреспондентских счетах в других коммерческих банках, наличные деньги в кассе и сейфе, платежные документы, необходимые в процессе инкассирования.

Вторичные резервы ликвидности — высоколиквидные доходные активы, которые с минимальной задержкой и незначительным риском потерь можно превратить в наличные средства. К ним относятся активы, которые составляют портфель правительственных ценных бумаг, а иногда средства на ссудных счетах (особенно краткосрочные ссуды). Основное назначение вторичных ресурсов — служить источником пополнения первичных ресурсов.

В целом банковская ликвидность определяется как разность между объемами платежей, поступивших в банк, и платежей, которые должен произвести сам банк в разные временные промежутки по требованиям своих клиентов.

Расчет ликвидной позиции по этой модели осуществляется по формуле:

$$\begin{array}{ccccccc}
 \text{Ликвидная} & & & & \text{Выдача} & & \\
 \text{позиция} & = & \text{Приток} & - & \text{Возврат} & - & \text{Прочие} \\
 \text{банка} & & \text{средств} & \text{средств} & \text{ранее} & \text{ссуди} & \text{платежи} \\
 & & \text{на счета} & \text{со счетов} & \text{разме-} & \text{покупка} & \text{банка} \\
 & & \text{клиентов} & \text{клиентов} & \text{щенных} & \text{финансо-} & \\
 & & & & \text{активов} & \text{вых} & \\
 & & & & & \text{инструмен-} & \\
 & & & & & \text{тов} & \\
 & & & & & & \text{Прочие} \\
 & & & & & & \text{поступ-} \\
 & & & & & & \text{ления в} \\
 & & & & & & \text{банк}
 \end{array}$$

Прогнозирование движения средств по активным и пассивным счетам может производиться на основе разнообразных методов статистического и факторного анализа.

Общий резерв ликвидности коммерческого банка зависит от нормы обязательного резерва, устанавливаемой ЦБ РФ, и уровня резерва ликвидности, который банк определяет для себя самостоятельно. Каждый коммерческий банк стремится создать минимальный резерв ликвидных средств и обеспечить максимальный кредитный потенциал, исходя из своей ликвидности, надежности, прибыльности. На общий уровень кредитного потенциала коммерческого банка оказывает

влияние следующая совокупность факторов: размер собственного капитала банка; общая величина мобилизованных в банке средств; структура и стабильность источников кредитного потенциала; уровень обязательных резервов в ЦБ РФ; режим пользования текущими резервами для поддержания текущей ликвидности; общая сумма и структура обязательств банка.

Банкам, ориентированным на коммерческий успех, необходим постоянный поиск новых форм работы на рынке капиталов, новых форм обслуживания предприятий и населения, что требует создания устойчивой и в то же время гибкой банковской системы. Требуется качественная отработка всего кредитно-денежного механизма и совершенствование структуры управления им.

Рыночная модель экономики предполагает, что прибыльность является важнейшим стимулом работы банков. Однако развитие рыночных отношений всегда связано с некоторой нестабильностью различных экономических параметров, что соответственно порождает серию банковских рисков. Постоянно меняются спрос и предложение, финансовые условия заключения сделок, платежеспособность клиентов и т.п. Поэтому, совершая конкретную сделку, коммерческий банк никогда не может быть до конца уверен в ее результате или, другими словами, несет риск финансового результата сделки.

В письме Правительства РФ и ЦРФ от 30 декабря 2001 г. «О стратегии развития банковского сектора Российской Федерации», принятой и рассчитанной на среднесрочную перспективу (5 лет) говорится следующее: «Дефицит средне- и долгосрочных ресурсов является важным фактором, сдерживающим развитие операций банков. Долгосрочные обязательства (со сроком исполнения свыше 1 года) по состоянию на 1 июля 2001 г. составляли только около 7% совокупных обязательств банков. На протяжении всего послекризисного периода сохраняется значительный дисбаланс структуры активов и обязательств кредитных организаций по срокам, что непосредственно влияет на уровень ликвидности банковского сектора»¹.

Для сохранения ликвидности на требуемом уровне банк должен стремиться к максимальному снижению издержек в ходе реализации активов и привлечения пассивов, что является неотъемлемым условием поддержания устойчивости его финансового состояния. Показателем, характеризующим вероятность того, что банк понесет нежелательные для него убытки, является риск потери (нехватки) ликвидности.

+++Вестник Банка России. 2002. № 5 (583).

Риск ликвидности. Проблемы управления ликвидностью

Риск потери ликвидности для банка связан с невозможностью быстрой конверсии финансовых активов в платежные средства по приемлемым ценам без потерь или привлечения дополнительных обязательств.

Риск потери ликвидности имеет две составляющие: количественную и ценовую (табл. 1.2).

Степень риска несбалансированной ликвидности зависит от множества факторов. На уровне самого банка главными из них являются: качество активов и пассивов (диверсификация, надежность активов, стабильность пассивов); согласованность сумм и сроков привлечения и размещения ресурсов; согласованность процентной политики банка и общего уровня доходности его операций (постоянная отрицательная операционная маржа может привести банк к потере ликвидности); дру-

Таблица 1.2 Риск потери ликвидности

АКТИВ БАЛАНСА	ПАССИВ БАЛАНСА
Количественный риск	
Имеются ли фактически в наличии активы, которые можно было бы реализовать: денежные и приравненные к ним средства; ценные бумаги; драгоценные металлы и природные драгоценные камни; имущество и капитальные вложения банка	Есть ли возможность приобретения средств в необходимых размерах: кредитов центрального банка; межбанковских кредитов; средств на расчетные (текущие) и депозитные счета от юридических и физических лиц
Ценовой риск	
Риск отрицательного изменения цены, по которой могут быть проданы активы: невозможность продажи активов по номиналу или без скидок; изменение процентных ставок относительно периода покупки активов	Увеличение процентных ставок, по которым могут быть привлечены пассивы: увеличение ставки рефинансирования центрального банка; увеличения процента по МБК из-за возросшего риска для кредитора и конкретных условий кредитования; необходимость увеличения процента, уплачиваемого при привлечении средств физических и юридических лиц, для стимулирования более активного притока средств
Риск управления активами – возможность возникновения потерь при реализации активов по заниженной цене или отсутствие активов для продажи	Риск управления пассивами – потенциальный риск приобретения средств по слишком высокой цене или их недоступность

гие виды рисков (например, валютный, процентный); репутация банка, позволяющая в короткие сроки привлекать дополнительные ресурсы. Воздействие этих факторов может привести к обесцениванию или уменьшению эффективности использования работающих активов. Риск потери ликвидности оказывает отрицательное воздействие на финансовое состояние банка, увеличивая его издержки как со стороны активной части баланса вследствие потерь при реализации активов, так и пассивной части - из-за повышения издержек на привлечение средств по сравнению со штатной ситуацией, когда пассивы привлекаются по сложившимся на рынке ставкам.

Эффективность средств кредитного потенциала достигается при соблюдении следующего комплекса условий: обеспечивается необходимый минимум ликвидности, используется вся совокупность средств кредитного потенциала; извлекается максимально высокая прибыль на данный кредитный потенциал.

Финансовый менеджмент банка в процессе своей деятельности должен решать весьма противоречивые задачи, называемые функциями управления банковской ликвидностью:

- удовлетворение спроса на кредиты и пожеланий вкладчиков по изъятию депозитов;
- сохранение надежности банка на финансовом рынке при минимизации снижения доходности за счет неприбыльной продажи активов;
- ограничение стоимости привлекаемых на рынке ресурсов и оптимизация совокупной прибыли банка.

Соотношение накопленной ликвидности (в виде денежных резервов первой и второй очереди) и покупной ликвидности (совокупный объем кредитных лимитов, открытых на банк), а также трудности определения совокупной потребности банка в ликвидности — по-прежнему основная проблема управления активами и пассивами банка. (Ведь деятельность банка зависит не только от внутреннего состояния банка, но и от внешних факторов.)

Рассмотрим эти факторы (табл. 1.3).

Внешняя и внутренняя среда, в которой функционирует банк, достаточно нестабильна, поэтому менеджмент кредитной организации должен быть заранее готов к реагированию на изменение данной среды. Именно поэтому при разработке стратегии управления ликвидностью банка его менеджеры должны заранее предвидеть возможные ситуации развития внешней среды и выработать более или менее жесткие критерии создания резервов ликвидности и их отдельных составляющих. Помимо прочего, стратегия управления ликвидностью должна предусматривать со-

Таблица 1.3 Зависимость деятельности банка от внешних факторов и внутреннего состояния банка

Внутренние параметры, влияющие на ликвидность	Внешние параметры, определяющие спрос на ликвидность
Динамика численности клиентов Распределение клиентов по отраслям и секторам экономики, зависимость их бизнеса от сезонных колебаний Размер банка и его имидж Доля неснижаемых остатков на счетах мелких и средних клиентов Качество существующего кредитного портфеля Качество портфелей ценных бумаг, прежде всего торгового портфеля Согласованность пассивов и активов по срокам исполнения обязательств и требований	Фаза экономического цикла (спад или подъем) Динамика изменения процентных ставок и соотношение ценовых показателей различных секторов финансового рынка Уровень развития рынка ценных бумаг Возможности рефинансирования кредитов в центральном банке Особенности региональной экономики, ее отраслевая структура

знательную трансформацию активов и пассивов и их основных соотношений в сторону формирования более стабильной структуры банковских операций. Анализ ликвидности и платежеспособности коммерческого банка включает в себя этапы, представленные на схеме 1.4.



Схема. 1.4. Основные этапы анализа ликвидности и платежеспособности коммерческого банка

Таким образом, можно констатировать, что текущее управление ликвидностью и платежеспособностью должно осуществляться на основе выработанной заранее стратегии, ориентированной на приоритетные задачи развития банка, его внутренние возможности и те или иные прогнозы развития финансовых рынков и общеэкономической ситуации.

1.2. Понятие рисков, причины их возникновения и классификация

Ключевой принцип в работе коммерческих банков — стремление к получению прибыли. Его обычно ограничивает ожидание возможных убытков. Это связано с наличием риска как стоимостного выражения вероятностного события, ведущего к финансовым потерям. Риски тем больше, чем выше шанс извлечь крупную прибыль. Риски образуются в результате отклонений действительных данных от формальной оценки сегодняшнего состояния и будущего развития. Эти отклонения могут быть как позитивными, так и негативными. В первом случае речь идет о шансах получить прибыль, во втором - о риске понести убыток. Доходность - важнейший критерий для принятия решений о вложении средств в тот или иной вид активов. Однако повышение доходности и снижение рисков - две противоположные задачи. Обычно высокую прибыль приносят операции, связанные с высоким риском, а низкий риск сочетается с незначительными доходами. Таким образом, получать прибыль можно только в тех случаях, когда возможности понести потери (риски) будут предусмотрены заранее (взвешены) и подстрахованы.

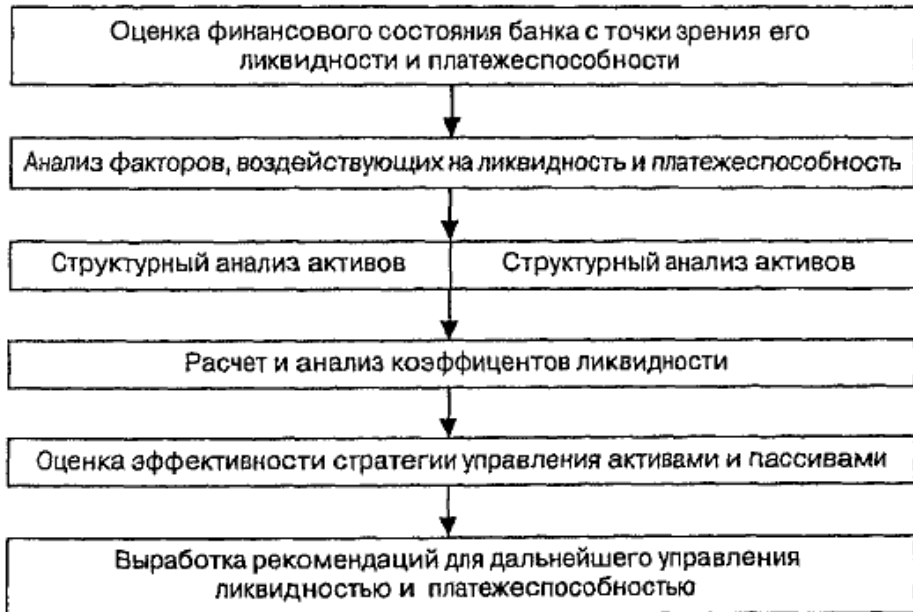
Понятие риск очень многогранное и его определяют по-разному. В самом широком смысле риском называется неопределенность в отношении наступления того или иного события в будущем. В банковском деле риск означает вероятность того, что произойдет событие, которое неблагоприятно скажется на прибыли или капитале банка, т.е. будет существовать возможность нарушения ликвидности и (или) финансовых потерь. Виды рисков в банковской деятельности обусловлены уровнем их возникновения и внутренними и внешними факторами, влияющими на деятельность банка. Существуют различные классификации рисков, связанных с банковской деятельностью. Например, банковские риски можно классифицировать в зависимости от уровня расположения источников их возникновения (табл. 1.4).

Рассмотрим теперь подробнее виды рисков микроуровня.

===354

Таблица 1.4 Классификация банковских рисков

Уровни рисков	Виды рисков
<p>Риски макроуровня — это риски, предопределяемые внешними по отношению к банку макроэкономическими и нормативно-правовыми условиями деятельности.</p> <p>Это внешние риски, которые связаны с изменениями ситуации в экономике в целом, они не зависят от деятельности самого банка — их нужно по возможности предвидеть и приспособляться к ним</p>	<p>Текущая емкость и доходность отечественных и международных финансовых рынков, на которых банк проводит операции и сделки, не отвечает интересам банка</p> <p>Негативные общие и структурные (отраслевые и региональные) тенденции экономического развития</p> <p>Неблагоприятные изменения государственной экономической политики</p> <p>Неблагоприятные изменения отечественных и зарубежных нормативно-правовых условий банковской деятельности</p>
<p>Риски микроуровня — это риски потери ликвидности и снижения стоимости капитала. Они сочетают в себе элементы как внутренних, так и внешних рисков. Много зависит от качества и компетентности управленческого аппарата банка, и в то же время на внутренних и зарубежных рынках действует множество факторов, порождающих внешние по отношению к банку риски</p>	<p>Кредитный риск</p> <p>Страновой риск</p> <p>Риск неперевода средств</p> <p>Рыночный риск</p> <p>Операционный риск</p> <p>Процентный риск</p> <p>Риск потери ликвидности</p> <p>Правовой риск</p> <p>Риск потери репутации банка</p> <p>Хищение ценностей</p>
<p>Риски индивидуального уровня (уровень сотрудника).</p> <p>Внутренние риски, уровень которых коренным образом зависит не столько от профессионализма, сколько от порядочности служащих банка</p>	<p>Проведение сделок и операций, наносящих банку ущерб, сокрытие результатов этих операций</p> <p>Вовлечение банка в коммерческие взаимоотношения с теневой экономикой</p>

Кредитный риск, обусловленный неспособностью или нежеланием партнера действовать в соответствии с условиями договора, является основным риском, с которым сталкиваются банки в процессе своей деятельности. Этот риск возникает при совершении кредитных операций, а также при сделках с ценными бумагами, другими финансовыми активами, при выдаче банком гарантий, акцептов и прочих операциях.

Страновой риск — возможность потерь, связанная с размещением активов и деятельностью банка в конкретном государстве. Страновой риск охватывает широкий спектр рисков, связанных с экономической, политической и социальной средой другой страны. Поэтому этот вид риска может быть разделен на более мелкие составляющие: политичес-

кий риск, географический риск. Один из компонентов странового риска - так называемый риск неперевода средств, когда обязательства заемщика выражены не в его национальной валюте, Этот риск связан со способностью заемщика получить иностранную валюту для платежей по его обязательствам. Может случиться так, что валюта, в которой выдан кредит, окажется недоступной заемщику независимо от его финансового состояния. Рыночные риски возникают по мере того, как происходят непредвиденные и неблагоприятные изменения конъюнктуры на кредитном рынке, рынках ценных бумаг, валюты, драгоценных металлов. Специфическим элементом рыночного риска является валютный риск.

Операционный риск обусловлен нарушениями процесса внутрибанковского контроля и управления банком, а также возможными сбоями в операционных системах, особенно в тех, где осуществляются платежи и электронная обработка данных.

Процентный риск обусловлен влиянием на финансовое состояние банка неблагоприятного изменения процентных ставок на кредитном и финансовом рынках.

Риск потери ликвидности связан с возможным невыполнением банком своих обязательств. Этот риск возникает при нарушении банком «золотого банковского правила», когда требования и обязательства банка не соответствуют друг другу по суммам и срокам. Риск ликвидности следует рассматривать как базовый банковский риск, так как банк, являясь финансовым посредником, работает с привлеченными средствами, размещая их от своего имени и за свой счет.

Правовой риск включает в себя риск обесценения активов или увеличения обязательств по причине неправильных юридических решений, неверно составленной юридической документации в силу как добросовестного заблуждения, так и злонамеренных действий. Кроме того, может измениться законодательство, затрагивающее интересы банка и его клиентов.

Риск потери репутации банка возникает вследствие операционных сбоев в его работе, а также при возникновении подозрений в связях с криминальными структурами и т.п. Угроза потери репутации особенно разрушительна для банков, поскольку природа их бизнеса требует поддержания доверия кредиторов, вкладчиков и рынка в целом.

К макроэкономическим факторам относятся: общее состояние экономики страны, условия функционирования ее основных финансовых рынков и банковской системы, степень развития банковского законодательства и политика государства в области банковского бизнеса. Механизм воздействия макроэкономических факторов проявляется в том,

===356

что каждый банк вынужден адаптироваться к созданным условиям для продолжения своего успешного функционирования, так как он не в состоянии напрямую ограничить отрицательные влияния этих факторов. Микроэкономические факторы возникновения рисков обусловлены операциями конкретного банка, которые он проводит. Среди вышеупомянутых факторов следует выделить:

- плотность сосредоточения клиентов банка в определенных отраслях или географических областях, особенно чувствительных к конъюнктурным изменениям в экономике, или степень концентрации определенного вида деятельности в какой-либо сфере;
- степень изученности клиентов банка;
- удельный вес банковских контрактов, приходящихся на клиентов, испытывающих определенные трудности;
- концентрацию деятельности банка в новых, нетрадиционных и малоисследованных сферах;
- одновременное введение в практику большого количества новых услуг;
- принятие в качестве обеспечения кредитных операций малоликвидных ценностей или ценностей, подверженных быстрому обесценению.

Ограничение отрицательного воздействия этих факторов — задача менеджмента банка.

Существует и другая классификация, согласно которой риски подразделяются на три категории:

- финансовые;
- функциональные;
- прочие по отношению к банку внешние риски.

Финансовые риски связаны с непредвиденными изменениями в объемах, доходности, стоимости и структуре активов и пассивов.

Функциональные риски возникают в процессе создания любого продукта или оказания услуги из-за невозможности своевременно и в полном объеме контролировать финансово-хозяйственный процесс, собирать и анализировать соответствующую информацию. Этим рискам подвержена деятельность каждого банка. Функциональные риски так же опасны, как финансовые риски, но их труднее идентифицировать и количественно определить. В конечном итоге функциональные риски также приводят к финансовым потерям. Финансовые и функциональные риски обычно разделены наряд подкатегорий.

К финансовым рискам относятся:

- кредитный риск;

- риск ликвидности; в ценовые риски;
- « риск изменения процентных ставок; » валютный риск;
- рыночный риск;
- риск инфляции;
- риск неплатежеспособности.

К функциональным рискам относятся:

« стратегический риск (связан с ошибками в стратегическом управлении, прежде всего с возможностью неправильного формулирования целей организации, неверного ресурсного обеспечения их реализации и ошибочного подхода к управлению риском в банковском деле в целом);

» технологический риск (возникает по мере внедрения в структуру банковской деятельности различных технологий и техники; типичные случаи проявления — компьютерное мошенничество и сбои в системе электронных платежей);

- риск операционных или накладных расходов или риск неэффективности (обусловлен опасностью возникновения несоответствия между расходами банка на осуществление своих операций и их результативностью);
- риск внедрения новых технологий (связан с риском экономического освоения, риском того, что не будет достигнута запланированная окупаемость новых банковских продуктов, услуг, операций, подразделений или технологий).

Прочие внешние риски. К данной группе относятся те нефинансовые риски, которые, в отличие от функциональных, являются внешними по отношению к банку. Воздействие этой группы риска на результативность работы банка исключительно велико, а управление ими формализуется наиболее трудно и требует особого искусства.

К прочим рискам относятся также:

— риск несоответствия (может быть обусловлен как непредвиденными трансформациями функций государственного регулирования, так и возможными проблемами во внутрибанковской системе управления и контроля деятельности банка);

— риск потери репутации.

Исследование качеств банковских рисков с позиций различных отраслей знаний позволяет значительно расширить представление об их источниках и механизме реализации угрожающих банку опасностей, дополнить соответствующие разделы смежных наук новыми знаниями и более эффективно использовать полученную информацию для организации защиты банка.

1.3. Принципы построения системы управления рисками банка. Система внутреннего контроля банка

Комплексное управление рисками и внутренний контроль в коммерческих банках при их надлежащей организации и эффективности позволяют банкам учитывать риски при принятии управленческих решений и осуществлении банковской деятельности, успешно преодолевать системные кризисы, минимизировать связанные с ними потери. В рамках системы комплексного управления банковскими рисками устанавливаются и совершенствуются системы норм, а также системы отслеживания и надзора. Система нормирования рисков путем расчета нормативных коэффициентов, в том числе по методике ЦБР, рассмотрена в других темах учебника. Здесь же подробно рассмотрим систему предупреждения и контроля возникновения рисков.

Эффективность системы характеризуется количественными показателями выполнения установленных норм, а также результативностью немедленного реагирования на нарушения коммерческими банками норм в области рисков с целью предупреждения системного банковского кризиса.

При организации систем комплексного управления банковскими рисками возникает много проблем. Например, необходимо принять сразу несколько решений: как выбирать источники финансовых ресурсов, оперативно управлять банком, его корреспондентскими счетами, активами и ресурсами; как управлять специфическими рисками реструктурируемого банка - налоговыми, гарантийными и прочими.

Положением Банка России № 509 «Об организации внутреннего контроля в банках» от 28.08.1997 г. и последующими методическими рекомендациями и нормативными документами предусматривается система контроля возникновения рисков. Успех процесса создания системы управления банковскими рисками достигается за счет осознанного применения персоналом банка стандартов, тщательно проработанных методик и процедур внутреннего контроля и внутреннего аудита, установленных для всех подразделений банка. Нередко банки не разделяют функции и обязанности между службами внутреннего контроля и аудита. При этом если внутренний контроль направлен на создание системы проверок, регулирования и оценок банковских рисков с целью минимизации потерь, возникающих в процессе банковс-

===359

кой деятельности и принятия эффективных управленческих решений, то внутренний аудит - периодическая и независимая оценка самой системы контроля.

Одна из проблем — отсутствие четкой методологической базы. В результате на службу внутреннего контроля часто возлагают не свойственные ей функции, скажем, написание методик для других служб банка. Между тем обязанности службы внутреннего контроля включают написание методик проверок, т.е. определение методов, способов, видов проверок, определение перечня документов, используемых при этом. Однако служба внутреннего контроля не должна выполнять функции других банковских служб.

Следующая причина, осложняющая нормальную работу банка, — неопределенность задач, которая связана с отсутствием или нечеткой постановкой во многих банках как стратегических, так и текущих, краткосрочных задач. Проблема заключается также в непроработанности процедур, рамок банковской политики, навыков оценки риска и контроля над ними, неопределенности функций, часто приводящей к слабой координации работы между подразделениями. Управление риском в ряде случаев стало выступать в качестве самостоятельного объекта деятельности. В ряде случаев в коммерческом банке необходимо установить двойной контроль (оперативный и последующий), взаимосвязи между ними, а также между отдельными подразделениями, выполняющими контрольные функции. Потребность в этом возникает в условиях нехватки специалистов, осуществляющих управление рисками, отсутствия служб по контролю над рисками в филиалах. Кроме того, не разработаны специальные показатели эффективности внутреннего контроля в рамках отдельных проверок, система критериев и показателей, оценивающих эффективность деятельности по управлению рисками. Проблему представляет также отсутствие современной технической поддержки, т.е. специальных контрольных программ, оборудования и спецсвязи.

Для эффективной системы управления рисками необходим максимально экономичный способ организации внутреннего контроля, который, возможно, заключается в создании линейно-матричных систем внутреннего контроля. В этих системах будут задействованы руководители функциональных подразделений или специальные работники, выделенные в помощь службам внутреннего контроля или аудита. Наиболее сложна система организации службы внутреннего контроля в многофилиальных банках, так как здесь возникают две взаимопротивоположные проблемы: создание службы внутреннего контроля в каждом филиале слишком дорого; наличие службы внутреннего контроля толь-

ко в головном банке приведет к потере эффекта мгновенного реагирования за операциями и процедурами в филиале.

Рассмотрим подробнее сферу внутреннего контроля в банке. Она включает разные функции, которые предполагают:

- контроль рациональности постановки задач в области управления рисками, т.е. на данном этапе внутренний контроль может определить, правильно ли банк поставил перед собой задачу, проработана она или нет, насколько она реальна, отвечает ли стратегическому развитию или носит текущий, случайный характер;
 - анализ полноты обеспечения разделения рисков, т.е. разделение рисков по видам, секторам, клиентам, видам деятельности, лимитам, бюджетированию, планам, прогнозам и т.д.;
 - покрытие — определение, достаточно ли явных и скрытых резервов для покрытия рисков и для достижения заданной рентабельности;
 - анализ правильности определения рейтинга риска по отдельной операции банка и их совокупности;
 - исследование степени поддержки операций ресурсами или денежными средствами;
 - анализ созданной системы делегирования полномочий — от нее зависят контрольные функции, то, как будет работать контрольная служба;
 - анализ выполнения требований правовой и бухгалтерской документации и данных управленческого учета, которые не везде разработаны в должной мере и не всегда отвечают современным требованиям;
 - выяснение правомерности мониторинга или процесса отслеживания рисков;
 - анализ полноты системы информации и контроля управления и функционирования сквозных связей в процессе управления рисками.
- Кроме определения направления деятельности сферы внутреннего контроля, необходимо выделить структурные компоненты системы комплексного управления рисками, в том числе:

- определить цель системы - как потребность коммерческого банка на каждом этапе деятельности в защищенности от потерь;
- сформулировать интересы самого банка;
- определить средства для обеспечения покрытия банковских рисков;
- выделить специальные подразделения банков.

После выделения структурных компонентов системы управления банковскими рисками нужно выявить связи этих компонентов или функциональные компоненты:

- диагностические - включающие в себя действия, связанные с накоплением, анализом новых сведений о банковских условиях реструктуризации, о банках, которые могут подвергнуться банкротству, и банках, которые пока от него далеки, анализом новых знаний, методик и информации;
 - прогнозные действия, связанные с планированием деятельности отделов внутреннего контроля и аудита в направлении достижения целей системы, которые на текущем этапе еще не определены;
 - конструктивные - действия по отбору и построению элементов влияния на систему управления банковскими рисками со стороны руководства банков, а также со стороны ЦБ РФ и других контролирующих органов;
 - коммуникативные - включающие в себя действия, связанные с установлением целесообразного взаимодействия между руководством банка, проверяемыми подразделениями и службами внутреннего контроля и аудита. Этот вопрос очень важный, и, как показывает практика, он практически не решен сегодня ни одним коммерческим банком.
- В целом системе управления банковскими рисками предъявляются следующие требования:
- Связанность** - предполагает ограничение проверок, которые проводит служба внутреннего контроля банка путем выделения существенных зависимостей, выборок и разработок.
- Стабильность** подразумевает ежегодную, ежеквартальную ежемесячную воспроизводимость системы внутреннего комплексного контроля над банковскими рисками.
- Наблюдаемость** - возможность фиксации конкретных расчетов, а также использования теоретических наработок в практике коммерческих банков, разработки специальных показателей эффективности внутреннего контроля.
- Все вышеуказанные компоненты необходимо обеспечить информационной базой при создании комплексной системы управления банковскими рисками.
- Однако следует отметить, что руководство некоторых банков сегодня отказалось от службы внутреннего контроля, так как считает, что данная служба мешает основной деятельности и не отвечает задачам функционирования банка.

1.4. Российская и международная практика регулирования риска потери репутации коммерческим банком

В настоящее время перед российской банковской системой очень серьезно стоит вопрос о снижении последствий риска потери репутации банка или недопущении его возникновения, ибо оно само по себе влечет очень серьезные последствия для каждого банка в отдельности и для всей банковской системы России.

Уже упоминавшимся Положением Банка России № 509 «Об организации внутреннего контроля в банках*» - от 2808.1997 г. риск потери репутации трактуется следующим образом. Риски потери репутации банка возникают из-за операционных сбоев, неспособности действовать в соответствии с определенными законами и инструкциями либо другими источниками права, а также при подозрении в связях с криминальными структурами или в легализации доходов, полученных преступным путем. Угроза потери репутации особенно разрушительна для банков, поскольку природа их бизнеса требует поддержания доверия кредиторов, вкладчиков и рынка в целом.

Основным объектом управления банком, в отношении которого предпринимаются действия, направленные на снижение угрозы потери репутации, является система принятия решений в банке, ее соответствие выбранной тактики развития коммерческой деятельности банка, а также целям, определенным его акционерами и закрепленным соответствующими документами. Решение данной задачи предполагает принятие акционерами банка концепции развития организации в текущем финансовом году с указанием точных количественных и качественных критериев, которых банк должен достичь. Одновременно совет директоров и правление банка должны иметь полномочия по текущей корректировке целей и методов их достижения в зависимости от изменения конъюнктуры финансовых рынков и ситуации в экономике.

Понятие «риск потери репутации банка» - новое понятие в российской практике, поэтому рассмотрим, как этим занимаются в Соединенных Штатах Америки, где банковская система насчитывает сотни лет. В Справочнике контролера, выпущенного Управлением контролера денежного обращения (ОСС) США, описываются методы, используемые ОСС для оценивания рисков в обычных коммерческих банках (в американской терминологии — в «общественных банках»).

Риск репутации — это риск для доходов или капитала, возникающий из-за негативного общественного мнения. Данный фактор влияет на способность учреждения к установлению новых взаимоотношений или внедрению новых видов обслуживания, или же продолжению обслуживания существующих отношений. Из-за данного риска кредитное учреждение может подвергаться опасностям судебного преследования, финансовых потерь или ущерба для своей репутации. Незащищенность в отношении риска репутации сопровождается деятельностью любой организации и обязывает банк постоянно проявлять максимальную осторожность при работе со своими клиентами и в связях с общественностью. Этот риск присутствует в таких видах деятельности как управление активами и выполнение посреднических операций.

Риск, связанный с возможностью потери репутации, присущ всей банковской деятельности. Банки, которые активно ассоциируют свое название с услугами и видами обслуживания, например, доверительным управлением, в большей степени подвержены риску потери репутации. По мере роста чувствительности банка к реакции общественности может изменяться его способность предлагать конкурентоспособные виды обслуживания и услуги.

Потеря репутации — это всегда следствие тех или иных действий менеджмента банка. Иногда бывает сложно предугадать, как отразится та или иная операция, или наоборот, пассивность на репутации банка. Поэтому для определения данного риска следует рассматривать всю совокупность рисков, принимаемых банком в процессе деятельности.

В процессе оценивания риска руководство кредитной организации должно анализировать описанные ниже факторы:

- рыночное или общественное мнение относительно методов работы топ-менеджмента данного учреждения и финансовой стабильности банка, состава профессиональных услуг и видов обслуживания;
- готовность и способность корректировать стратегию с учетом изменений в законодательстве, рыночных отношениях или законодательных ограничений;
- работа и планы банка по оценке рисков в новых областях деятельности, разработке политики и осуществлению обязательных платежей;
- планы по новым видам услуг, в отношении которых имеются законодательные ограничения;
- объем активов и количество счетов;
- характер и количество претензий клиентов, а также способность и готовность банка реагировать на эти претензии;
- наличие явных или заметных поводов для судебного разбирательства;

- сведения об имевшем место ущербе из-за судебного преследования;
- факты, выявленные в результате внутренних или назначенных извне проверок, а также готовность и способность банка адекватно реагировать на эти проверки;

• наличие должного страхования деятельности или других обязательств. Объективное исследование вышеназванных факторов должно обеспечить менеджменту банка выработку совокупного риска потери репутации.

Следует отметить, что влиянию данного риска на деятельность коммерческих банков в российской практике до недавнего времени уделялось крайне мало внимания, поэтому опыта в его оценивании и регулировании отечественные банки практически не имеют. Оно и понятно, российские банки озабочены проблемами выживания после кризиса 1998 г. Развитие банковской системы России и необходимость ее стабилизации требует того, чтобы именно сейчас банки озаботились вопросом создания для себя хорошей репутации. Хорошая репутация — это не только приток новых клиентов, это еще и увеличение стоимости акций банка и, как следствие, повышение стоимости бизнеса.

Рассмотрим, каково же значение репутации в деятельности коммерческого банка.

Репутация - это приобретенная кем-нибудь (чем-нибудь) общественная оценка, создавшееся общее мнение о качествах, достоинствах и недостатках кого-нибудь (чего-нибудь). Обладать безупречной репутацией — значит следовать тем принципам, которые позволили сформировать и поддерживать это общественное мнение.

За последние полвека в развитых странах наблюдалась заметная эволюция подходов к выбору товаров и услуг. В 1930-е гг. главным критерием являлась цена товара, и лишь 50-е место занимали требования к его качеству. В последние десятилетия на первое место вышла репутация брэнда и компании-производителя. По данным одного из мировых лидеров в сфере консалтинга «Эрнст и Янг», от 30 до 50% успеха компании зависит от ее репутации.

В России ситуация несколько иная. Хотя и у нас есть сфера бизнеса, в которой репутация играет первостепенную роль, — это финансовый рынок и в первую очередь его банковский сектор. Его стремительное развитие в 1990-е гг. привело к тому, что лидеры российского банковского сообщества если не по размеру капиталов, то по качеству услуг и технологий приблизились к мировым стандартам. В условиях, когда многие банки предлагают приблизительно одинаковый набор ус-

луг за примерно одну и ту же цену, все большее значение приобретают неценовые факторы, репутация банка, сервис, реклама и т.д.

Из них на первое место большинство специалистов ставят репутацию. Например, считается, что человек может купить какой-нибудь товар у производителя, о котором ему ничего не известно, но он никогда не принесет деньги в банк, о котором ничего не знает. Данные такого рода исследований, проведенных в разное время в России, также свидетельствуют о первостепенном значении репутации при выборе банка. Основными критериями при выборе банка являются его надежность и история (точнее, информация о том, случались ли сбои в его деятельности). Понятие «надежность» — очень широкое понятие. Оно вбирает множество факторов, в том числе (с точки зрения клиента), представительность офисов, обилие рекламы (значит, есть деньги), добрые слухи. Банк, испытывающий финансовые трудности, при желании способен с ними справиться. Но восстановить утраченную репутацию банку часто бывает уже не под силу.

Репутацию банка следует рассматривать как актив, помогающий решать стратегические задачи. Данные аналитиков свидетельствуют о том, что благополучие банков и перспективы их роста базируются не только на эффективных технологиях и необходимых связях, но в большей степени на репутации каждого кредитного учреждения.

Репутация складывается на основе деятельности прошлых лет, сверившихся фактов, реальных дел, а не их имитации (и в этом отличие ре-дацин от «имиджа» компании, который может быть легко «раздут»).

По сути, репутация — это представление о качественном аспекте ра- _>оты компании, которое формируется на основании знакомства с ее деятельностью, опубликованной информации, отзывов людей.

Восприятие играет решающую роль в успехе или неудаче бизнеса. Оно является мощной силой в бизнесе, поскольку влияет на поведение людей. А их поведение может способствовать достижению целей компании или же затруднять их реализацию.

Репутация - это актив, который позволяет достичь стратегически важного поведения для банка со стороны партнеров. Она особенно важна:

- при позиционировании в качестве лидера;
- в период перемен;
- при работе с инвесторами;
- при решении вопросов, связанных с законодательством;
- в кризисных ситуациях;
- при резких колебаниях курса акций;
- при возникновении проблем с услугами, предлагаемыми банком.

В репутацию приходится непрерывно вкладывать средства. Но в критических или просто нестандартных ситуациях эти инвестиции окупаются сторицей.

С другой стороны, репутация влияет на рыночную стоимость капитала банка и поэтому можно говорить о его «репутационной» составляющей.

В соответствии с существующими взглядами рыночная стоимость любой компании, в частности банка, может быть разбита на ряд составляющих.

Соответственно с этим в настоящее время принято выделять несколько разновидностей капитала:

- материальный (физический) — включает недвижимость, оборудование, транспорт;
- финансовый;
- интеллектуальный — включает различного рода научно-производственные разработки, технологии, методики, «ноу-хау»;
- человеческий — предполагает наличие знаний, умений, талантов у сотрудников;
- структурный - включает структуры, организационные схемы, информационные системы, патенты, которые являются частью внутренних процессов компании, направленных на управление информацией, развитие знаний и распределение их;
- маркетинговый — включает организационные схемы, направленные на организацию производства и продвижения товара;
- репутационный.

Определить репутационный капитал ~ значит досконально проанализировать финансовую ценность репутации компании, в данном случае банка. Напрямую сделать это очень сложно. Однако, несмотря на трудности оценки величины репутационного капитала, попытки обобщить имеющиеся сведения привели специалистов к мнению о том, что стоимость репутации достигает 85% рыночной стоимости компании или банка, составляя в среднем 20—25%. Косвенно определить репутационный капитал можно, например, исследовав динамику падения рыночной стоимости, вызванного кризисом.

О репутационном капитале можно составить представление не только на основании падения стоимости компании в результате ущерба, нанесенного ее репутации, но также исходя из увеличения стоимости фирмы вследствие последовательного осуществления репутационного менеджмента.

Сохранение репутации банка иногда обходится очень дорого, что тоже в определенной мере позволяет оценить финансовую составляющую его репутационного капитала.

Наряду с задачей разработки методов определения величины репутационного капитала не менее важной является задача выработки четких критериев оценки того, какие чувства целевые аудитории испытывают к банку. Над решением этой проблемы трудятся рекламные агентства, специалисты по созданию образов, компании-консультанты по вопросам менеджмента во всем мире. Проблема формирования понятного аппарата, связанного с категорией «репутация», достаточно запутана из-за наличия различных подходов и разнообразия методов измерения репутации, используемых СМИ, правительственными организациями, исследовательскими структурами.

Для формирования и развития репутации банка важны вполне определенные стороны деятельности, что позволяет говорить о структуре репутации. Большое значение в формировании репутации имеет позиционирование коммерческого банка на рынке банковских услуг. Принципиальным для репутации становятся правила игры и этические нормы, которых придерживается банк. На репутацию коммерческого банка влияет и такой фактор, как история банка, его опыт работы. Немаловажными факторами, которые также способствуют складыванию репутации, являются достижения банка, стабильность его финансового положения, постоянно растущие и высокие прибыли. Размеры банка и расширение его бизнеса — существенный фактор создания положительной репутации.

Важнейший критерий, позволяющий определить репутацию коммерческого банка для окружающих, — реакция его клиентов, а также организаций и лиц, соприкасавшихся с ним. Банки, заботящиеся о поддержании хорошей репутации, придают большое значение подтверждению качества своей работы и удовлетворенности сотрудничеством со стороны клиентов.

Репутацию коммерческого банка формируют и такие факторы, как авторитет первых лиц и степень профессионализма его сотрудников, полученное ими образование, научные степени, наличие в банке специалистов, широко известных на рынке, и т.д. Весьма важную роль в поддержании репутации коммерческого банка играют доверие, которое складывается между нанимателем и служащим, обеспечение удовлетворенности каждого сотрудника своим статусом и степенью участия в общем деле, создание здоровой рабочей атмосферы, признание успехов и достижений специалистов банка.

К вопросам создания репутации надо относиться очень щепетильно. Подчас компания или коммерческий банк годами зарабатывают себе имя, но одно неосторожно сказанное слово может все испортить.

Рассмотрим меры, способствующие функционированию банковских банков. События 1998 г. крайне негативно повлияли на рынок банковских услуг, особенно тяжелейшим образом — на малых банках. Это вызывает огромные социальные и экономические проблемы. Характер отдельных аспектов при этом меняется. Несмотря на значительный прогресс, который был достигнут в российской системой в процессе борьбы с наследием советского будущим задачам. Так, например, стали применяться меры обеспечения соответствия с международными экономическими нормативами, будут приняты меры по укреплению

Рассмотрим главные аспекты и основные компоненты возможной структуры, обеспечивающей репутацию банков:

- кодекс банковской деятельности и взаимодействие с клиентами;
- схема работы с жалобами (третейских судов);
- защита вкладов;
- сберегательные схемы с льготным налогообложением;
- информационная работа с клиентами

Следует отметить, что в настоящее время в России ведутся предварительные обсуждения возможности введения российского банковского кодекса и схемы гарантирования вкладов. Однако законодательно закреплённые обязательства банка по отношению к клиентам, прочие юридические аспекты и нормы банковской практики могут оказаться чрезвычайно сложными.

Вот почему банки должны разработать банковский кодекс представляющий собой единый и понятный документ в котором указывается то на что клиенты банков могут рассчитывать в плане:

- предоставления четкой информации о ведении счетов и процентных ставках и банковских сборах, различных видах сберегательных инвестиционных и ипотечных счетов, изменениях в договорах и условиях и маркетинге услуг;
- уважения конфиденциальности их финансовых операций и личной информации предоставленной банку информации.
- защиты от убытков в случае мошенничества со стороны банка по вине клиента;
- обязательств банка по содействию клиентам в предоставлении финансовых затруднений и разъяснению порядка подачи жалоб в случае неудовлетворенности клиентов качеством банковских услуг.

Основное правило кодекса должно гласить, что во всех операциях с клиентами банки обязаны действовать «честно и разумно». Этот принцип эффективно действует во многих правовых системах Европы. Подобные кодексы принимаются в разных странах с начала 1990-х гг. И делается это не столько по доброте душевной банков, сколько в ответ на растущую критику качества услуг, предлагаемых кредитными организациями, и усиливающееся давление в пользу внедрения мер по защите прав потребителей, отвечающих специфике банковской отрасли. Кодексы становятся общеизвестным эталоном, по которому оцениваются основные аспекты качества банковских услуг. С момента принятия кодекса он побуждает многие банки по их собственной инициативе повышать качество услуг и служит фактором, сдерживающим возможные попытки вернуться к плохому обслуживанию клиентов в погоне за максимальной прибылью и увеличением стоимости акций. Так как подобный кодекс не является законом, обязательным для исполнения и принятым на государственном уровне, то внесение поправок и дополнений в него происходит достаточно оперативно, и каждая новая публикация пересмотренных редакций кодекса будет заставлять банки совершенствовать свою коммерческую деятельность.

Банковские кодексы играют важную роль в обеспечении постоянно-ю совершенствования банками качества предоставляемых клиентам услуг и в ходе этого процесса во многом способствуют улучшению репутации банковского сектора. Банковское дело всегда будет находиться в центре общественного внимания, и тот факт, что банковский сектор внедряет определенные элементы саморегулирования, поднимает его в глазах политиков и общества в целом. Кодекс также гарантирует, что сегодняшние участники рынка будут шагать в ногу со временем и реагировать на постоянные изменения рыночных условий и растущую конкуренцию, Исходя из юридического статуса банковского кодекса, нужно подчеркнуть, что его принятие, прежде всего, является добровольной инициативой для всех банков, заботящихся не только о собственной репутации, но и о процветании своего бизнеса.

Большое значение для вкладчиков и клиентов банка имеет система защиты вкладов и компенсации потерь инвесторов, предлагаемая банком, Даже в условиях высокоразвитой системы банковского надзора и регулирования инвестиционной деятельности у некоторых финансовых учреждений, как и у любых других коммерческих организаций, время от времени будут возникать серьезные проблемы. При этом не стоит думать, будто чрезмерное регулирование рисков (или наоборот, старательное уклонение от них) способны обеспечить стопроцентную надежность банковской системы. И в том и в другом случае банкам все равно не удастся безупречно выполнять

===370

их основную функцию, которая заключается в принятии на себя рисков и предложении клиентам экономических схем долгосрочного финансирования. Существует три возможных подхода к вопросу защиты вкладов и компенсации потерь инвесторов:

- возложение всех рисков на вкладчика/инвестора;
- использование схем защиты, но в ограниченных масштабах;
- гарантирование всех сумм денежных средств в полном объеме.

В соответствии со сложившейся точкой зрения, которая за последнее время получила распространение в различных государствах Европейского союза, а также в США и Японии, основной целью схем защиты вкладов является защита малых и средних клиентов от риска потери жизненно важных для них сбережений и инвестиций.

Конкретная организация подобных схем варьируется от страны к стране. Их финансирование все чаще производится за счет средств частного сектора, а участие в них носит обязательный характер. Финансирование может проводиться посредством ежегодных взносов или обязательств относительно осуществления выплат по требованию либо с сочетанием этих двух способов.

Ограничение схем защиты подобным образом является полностью обоснованным в силу следующих причин. С одной стороны, оно позволяет возложить на клиента определенную долю ответственности за принимаемые финансовые решения и повышает вероятность осознания им того факта, что доходность вложений на уровне выше среднего может предусматривать и более высокую степень индивидуального риска, но с другой стороны, ответственность за размещение вкладов и инвестиций на оптовом банковском рынке, а также за распределение рисков возлагается на крупных профессиональных инвесторов. Помимо решения этической проблемы, связанной с предложением вкладчикам и инвесторам «безотказных» гарантий, этот подход повышает реалистичность покрытия расходов по выплате компенсаций в случае банкротства финансового учреждения. Поскольку такие схемы защиты финансируются самими участниками рынка, имевшие место за последнее время крупные банкротства европейских банков не создали угрозы для системы в целом и не потребовали никаких жертв от налогоплательщиков. Вывод просп разделение риска стимулирует ответственное отношение со стороны инвестора или же финансового учреждения и повышает шансы на то, что с последствиями кризисной ситуации удастся справиться. Стопроцентное гарантирование вкладов и инвестиций - это дорогостоящая и ненужная роскошь, поэтому для многих стран, в том числе и для России, уровень связанных с этим расходов может быть сочтен неприемлемым.

Закон о гарантировании вкладов в приемлемой форме поможет восстановить доверие населения России к отечественной банковской системе. Эта мера призвана поднять репутацию не только какого-то конкретного банка, а всей банковской системы в целом.

Элементом стимулирования накоплений населения на счетах коммерческих банков могут являться сберегательные схемы с льготным налогообложением. Рассмотрим это положение подробнее.

Налоги - неизбежный элемент любого общества, кроме наиболее богатых стран или простейших систем общественного устройства; при условии, что ставки налогообложения установлены на приемлемом уровне, большинство граждан, пусть и без особого энтузиазма, понимает, что уплата налогов поддерживает функционирование систем образования, здравоохранения и государственной инфраструктуры.

Вместе с тем существуют весомые аргументы в пользу введения налоговых льгот, которые стимулировали бы накопление сбережений населением, Естественно, основополагающим условием эффективности данных льгот является такой уровень доходов граждан, который позволяет им выбирать между использованием свободных денежных средств для покупки товаров, не являющихся предметами первой необходимости, и их накоплением на случай непредвиденныхбудущихрасходовили для запланированных затрат, будь то ремонт жилья, долгожданный летний отпуск или сбережения на старость,

Если человек с одинаковой легкостью готов потратить деньги или отложить их, то можно вполне обоснованно говорить о том, что синхронное введение налога с товаров, не являющихся предметами первой необходимости, и налоговых льгот по сбережениям будет способствовать росту совокупных сбережений.

Льгота в форме не облагаемых налогом сбережений может быть введена сначала по акциям, а затем — по денежным вкладам на сроки не менее пяти лет. Имеются достаточно разнообразные оценки эффективности этой льготы в контексте тенденции к стимулированию роста общей суммы сбережений населения. Европейский опыт демонстрирует, что внедрение всего лишь одного финансового инструмента, позволяющего экономить на налогах, обеспечивает огромный маркетинговый эффект и что с незначительными дополнительными затратами со стороны банковского сектора его можно превратить в визитную карточку и действенное средство продвижения традиционных сберегательных инструментов.

Эта мера, с одной стороны, должна привлечь в банки новых вкладчиков, а с другой - поможет решить проблему, связанную с отсутствием у банков средств для долгосрочного кредитования, в том числе и реального сектора, что так необходимо сейчас российской экономике.

===372

Большое значение в деятельности по привлечению клиентов имеет информационная работа с ними.

Среднестатистическое взрослое население, скорее всего, неадекватно информировано о характере различных услуг по платежам, вкладам, ссудам и инвестициям, которые предлагаются банками физическим лицам. Это происходит потому, что проблема финансовой грамотности взрослого населения в России пока игнорируется.

Представители младшей возрастной категории взрослого населения, как правило, имеют весьма смутное представление о различных типах банковских счетов, условиях, на которых можно получить ссуду и т.д., при чем такая ситуация характерна как для развитых рынков, так и для рынков в стадии становления. Очень часто молодые люди плохо понимают суть осуществляемых ими денежных операций и сравнительные преимущества альтернативных финансовых инструментов.

Банковскому сообществу необходимо осознать преимущество хорошо организованной и четкой системы авторитетных рекомендаций и информирования. Банки должны предоставить четкую, понятную информацию без специфических банковских терминов. Следует провести большую работу по привлечению населения к открытию детских счетов с тем, чтобы приучить будущих взрослых клиентов к организации своих финансовых дел через банк, при этом важное место должно отводиться публикации ведомостей с общепонятной информацией не рекламного характера. Средства массовой информации, будь то телевидение или пресса, по мере развития рынка должны изыскивать время и место для базового клиентского образования.

Банки в огромной степени полагаются на уверенность в них и доверие со стороны клиентов и регулирующих органов. Клиент только тогда доверит свой вклад банку, когда он уверен в том, что тот будет вовремя возвращен. Клиенты обычно стараются вести дела с банками, известными высоким качеством обслуживания по приемлемым для них ценам. Перечисленное включает эффективное проведение платежей, быструю реакцию на возникающие потребности в новых услугах. Банк должен стремиться к тому, чтобы завоевать репутацию честного и порядочного финансового института. Ему также необходимо иметь стабильное финансовое положение, достаточный капитал и способность управлять всеми рисками, с которыми он сталкивается.

Сторонним наблюдателям должно быть видно, что банк эффективно управляет своими рисками. Отличная репутация важна и жизненно необходима банку, Требуется время для ее завоевания, и при этом она может быть потеряна в мгновение ока.

1.5. Эффективность деятельности коммерческого банка

Эффективность работы банка определяется рентабельностью проводимых им операций и его способностью максимизировать прибыль при соблюдении необходимого уровня рисков. Рентабельность отражает положительный совокупный результат деятельности банка в хозяйственно-финансовой и коммерческих сферах.

Прибыль — это главный показатель результативности работы банка. Разность между доходами и расходами коммерческого банка составляет его валовую прибыль. Именно показатель валовой прибыли (т.е. без учета уплаты налогов и распределения остаточной прибыли) дает характеристику эффективности деятельности коммерческого банка.

Потребность в максимизации прибыли от собственной деятельности диктуется необходимостью покрытия всех издержек банка (в том числе убытков, связанных с невозвратом банковских активов), формирования дивидендов для выплаты акционерам, а также необходимостью создания внутрибанковского источника роста собственного капитала банка.

Кроме того, прибыльная деятельность банка является показателем успешности его работы и, следовательно, может послужить важным фактором формирования его репутации, что не только будет способствовать привлечению новых акционеров, но и укрепит доверие клиентов.

Результаты деятельности коммерческих банков, все произведенные расходы и полученные доходы в истекшем финансовом году учитываются по счету прибылей и убытков.

Данный документ позволяет исследовать структуру и соотношение отдельных статей доходов и расходов банка, а также их групп, провести анализ доходности конкретных операций банка и пофакторный анализ прибыли коммерческого банка.

В доходной части можно выделить три группы статей:

1) доходы от операционной деятельности банка (от межбанковских операций, операций с клиентами, ценными бумагами, лизинговых операций). Они, в свою очередь, делятся на: процентные доходы (полученные по межбанковским ссудам или поступившие по коммерческим ссудам) и непроцентные доходы, в том числе: доходы от инвестиционной деятельности (дивиденды по ценным бумагам, доходы от участия в совместной работе предприятий и организаций и пр.); доходы от валютных операций; доходы от полученных комиссий и штрафов;

2) доходы от побочной деятельности, т.е. от сдачи в аренду служебных и других помещений, оборудования, временно оказавшихся свободными, а также предоставление услуг небанковского характера;

3) доходы, отраженные по ряду статей и не заработанные банком, использованные резервы, результаты от переоценки долгосрочных вложений.

Расходная часть счета прибылей и убытков может быть сгруппирована следующим образом:

1) операционные расходы, к которым относятся проценты и комиссионные, выплаченные по операциям с клиентами (включая банки), по привлечению долгосрочных займов на финансовых рынках и др.;

2) расходы, связанные с обеспечением функционирования банка, включающие административно-хозяйственные расходы и амортизационные отчисления по установленным нормам;

3) расходы на покрытие банковских рисков, к которым относится создание резервов на покрытие кредитных потерь и прочих убыточных операций.

Если группировать валовые доходы и расходы банка по принципу «процентные» и «непроцентные», то процентные доходы — это полученные проценты в рублях и валюте, а расходы — это начисленные и уплаченные проценты в рублях и валюте. Все остальные доходы и расходы относятся к непроцентным расходам. В их число входят: операционные доходы и расходы; уплаченные и полученные комиссионные по услугам и корреспондентским отношениям; доходы и расходы по операциям с ценными бумагами и на валютном рынке; расходы по обеспечению функционирования банка; расходы на содержание аппарата управления; хозяйственные расходы; прочие расходы; уплаченные и полученные штрафы, пени, неустойки, проценты и комиссионные прошлых лет и т.д. Группировка статей доходов и расходов банка по активу и пассиву его баланса представлена на схеме 1.5.

Приведенная группировка доходов и расходов счета прибылей и убытков банка не является единственной, но она позволяет судить о методе формирования прибыли банка и перспективах сохранения или изменения рентабельности его деятельности. Для банков США предусмотрено указание сальдирующего результата от операций с ценными бумагами, после чего выводится чистая прибыль и доход на одну акцию.

В зарубежных банках параллельно со счетом о прибылях и убытках, как правило, составляется так называемый баланс усредненных капиталов, который представляет собой аналитическую таблицу и не является официальным элементом отчетности. Данный баланс используется для аналитических целей самим банком. Его построение характеризуется рядом особенностей.



Схема 1 5. Финансовые результаты деятельности коммерческого банка

Статьи баланса группируются: в активе — на приносящие и не приносящие доход, в пассиве — на оплачиваемые и неоплачиваемые. Такое построение баланса облегчает оценку доходности банка. Более высокий удельный вес в активе статей, не приносящих доход, снижает доход, однако увеличивает ликвидность банка. Значительный объем неоплачиваемых средств в пассиве увеличивает доходность, но снижает ликвидность.

В балансе операции банка увязываются с доходами и расходами по ним. Поэтому он является ценным документом не только для исследования доходности деятельности банка в целом, но и по отдельным группам операций.

Баланс усредненных капиталов с использованием данных результативного счета позволяет рассчитать минимальную доходную маржу банка, которая дает ему возможность покрыть необходимые расходы, но не приносит прибыль. Этот показатель называется «мертвой точкой доходности банка».

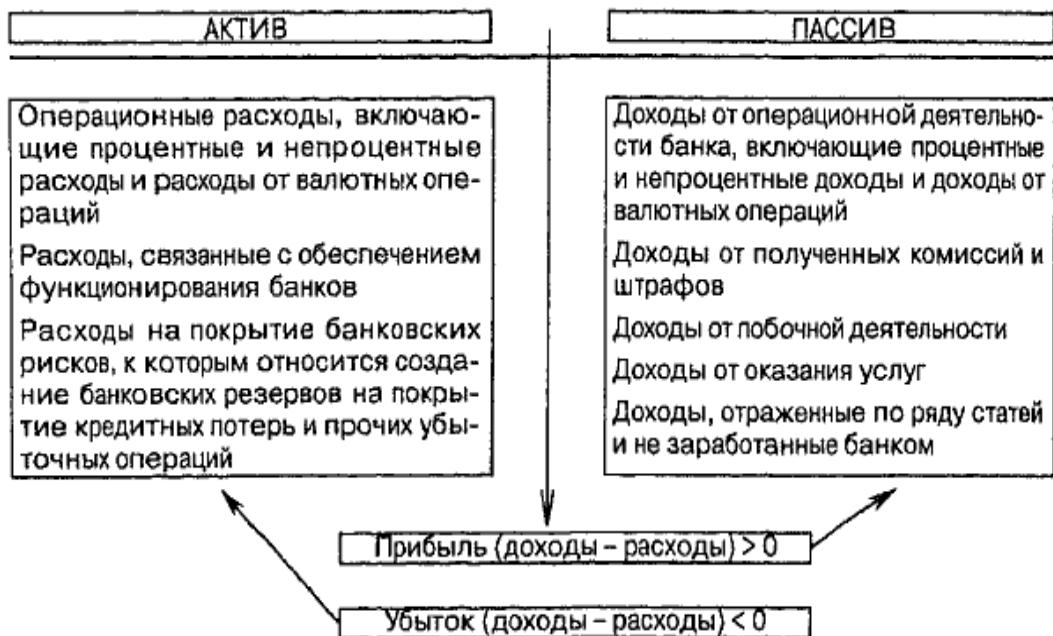
При расчете данного показателя учитываются также:

- общие расходы банка (административно-хозяйственные);
- страховые резервы, амортизационные отчисления и т.д.;
- прочие доходы, не отраженные в балансе, а учитываемые по забалансовым счетам (комиссии, возврат по убыточным операциям предыдущих финансовых лет, побочные доходы банка);
- сумма актива баланса;
- сумма статей актива, не приносящих дохода.

===376

Если рассматривать структуру отчета о прибылях и убытках банка с позиций управления банковскими операциями, то она принимает следующий вид (схема 1.6):



Схема 1.6. Отчет о прибылях и убытках банка

Такая схема отчета о прибылях и убытках включает доходные и расходные статьи, отражающие основные обобщенные операции банка и процесс формирования прибыли с указанием получаемой прибыли на промежуточных этапах.

Проанализировав эту схему, можно сделать вывод о том, что доходом банка от основной деятельности является доход от полученных процентов, а расходами считаются расходы по выплате процентов.

Доходами (убытками), связанными с неосновной деятельностью, являются другие операционные доходы (убытки). Поскольку расходы по выплате процентов учтены как расходы по основной деятельности, из полученного текущего результата, равного сумме (разности) чистого процентного дохода и других операционных доходов (убытков), вычитается сумма операционных расходов, что дает чистый операционный доход (убытки). Из этого результата вычитается резерв на покрытие убытков по кредитам, после чего к полученному результату прибавляется (вычитается) прибыль (убытки) от непредвиденных событий. В итоге мы имеем чистый доход (убытки) банка до уплаты налогов. Далее из полученного результата вычитается налог, что дает чистую прибыль (убытки) банка за рассматриваемый период.

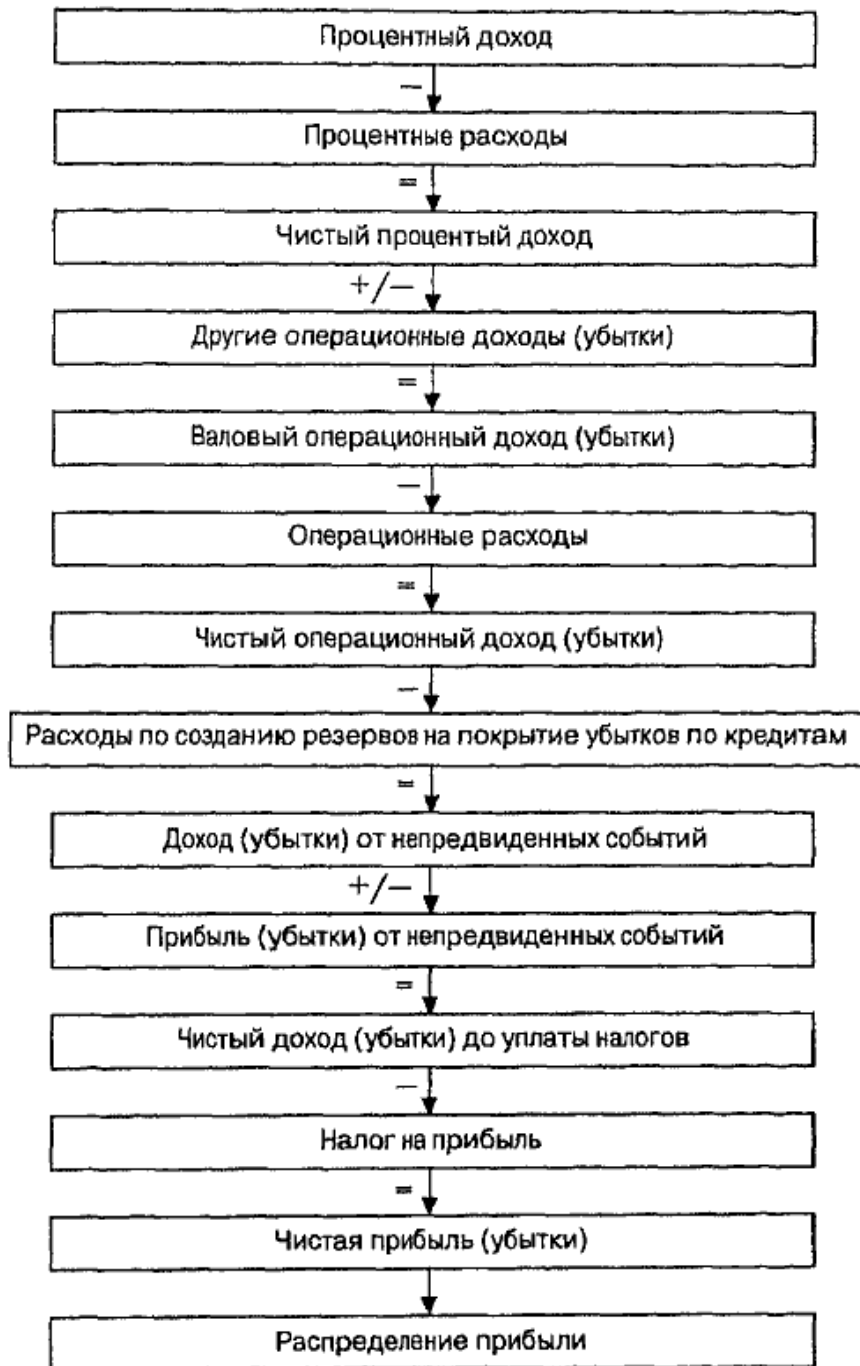
Подобная структура отчета о прибылях и убытках банка позволяет анализировать как абсолютные, так и рассчитываемые тем или иным образом относительные показатели доходов, расходов и прибыли банка по основным обобщенным позициям. Сравнение полученных данных с данными на начало отчетного периода, а также анализ тенденций их изменения за несколько отчетных периодов позволяют более обоснованно подходить к оценке деятельности банка и принятию соответствующих финансовых решений.

Регулирующие органы могут устанавливать для банков различные формы отчетов о прибылях и убытках, которые предоставляются для контроля их деятельности, а также для обеспечения возможности широкому кругу пользователей такой отчетности ознакомиться с основными результатами деятельности банков.

Банки привлекают средства, за использование которых они выплачивают своим вкладчикам и кредиторам доход, определяемый годовой ставкой процентов по депозитам и займам и купонной процентной ставкой по долговым обязательствам, которую также можно привести к эквивалентной годовой ставке процентов. Таким образом, все расходы банка, затраченные на использование привлеченных им средств, по своей финансовой сущности являются по принятой терминологии процентными. Следовательно, если в таком отчете о прибылях и убытках банка

появится обобщенная статья «Процентные расходы», в которой приведена полностью сумма процентов, выплаченных за использование привлеченных средств в отчетном периоде, то предшествующая ей статья «Процентный доход» должна учитывать все доходы, полученные при использовании банком привлеченных средств; разница между такими доходами и расходами действительно даст результат, который можно назвать чистым процентным доходом, или, иначе говоря, прибылью от операций банка, связанных с направлением всех привлеченных им средств в активные операции, приносящие процентный доход.

Другая составляющая анализа эффективности операций коммерческого банка — анализ процентной политики банка.

Процентная политика коммерческого банка отражается в динамике процентных ставок по его пассивным и активным операциям. Пассивные операции банка связаны с привлечением ресурсов. Ресурсная база формируется за счет таких привлеченных ресурсов, как вклады (депозиты) до востребования и срочные депозиты юридических и физических лиц, межбанковские кредиты, депозитные сертификаты, векселя. Устойчивую базу для развития активных операций банка составляют депозитные операции — вклады до востребования и срочные, депозитные сертификаты, которые являются наиболее дешевыми ресурсами. Поэтому при оценке процентной политики коммерческого банка исследуется стоимость всех ресурсов и депозитных операций. Основные направления такого анализа: — изучение динамики, в том числе номинальной средней цены ресурсов коммерческого банка;

— изучение средней номинальной процентной ставки по привлеченным ресурсам в целом и по отдельным их видам;

— расчет реальной стоимости ресурсов, включая отдельные их виды;

— анализ изменения доли процентного расхода по привлеченным ресурсам в общем размере расходов коммерческого банка;

— выявление основного фактора удорожания ресурсов банка, Расчет средней номинальной цены ресурсов и отдельных их видов позволяет выявить динамику цены — удорожание или удешевление ресурсов в отчетном периоде по сравнению с предшествующим, а также определить отклонение цены по отдельным видам ресурсов от средней. Кроме того, представляется возможным установить самый дорогой для банка вид ресурсов.

При определении стоимости ресурсов различаются номинальная (рыночная) и реальная их цена. Номинальная, или рыночная, цена — это процентные ставки, отражаемые в договорах и складывающиеся на рынке.

На их основе осуществляется начисление процентных платежей в пользу владельца ресурсов. Однако под воздействием ряда факторов ресурсы для банка обходятся дороже, нежели это предусмотрено в договоре по их привлечению.

Реальная (фактическая) — это цена, фактически складывающаяся для банка. Данная цена всегда превышает номинальную. Причиной этого являются:

- депонирование части привлеченных ресурсов в Фонде обязательного резервирования (ФОР) ЦБ РФ;
- отнесение на себестоимость банковских услуг расходов по процентным платежам только в пределах нормы (учетная ставка + 3%);

По состоянию на сегодня нормы депонирования в ФОР таковы:

— 10% от всех привлеченных средств,

— 7% от средств, привлеченных от физических лиц.

Тогда с учетом отчислений в ФОР реальную цену ресурсов можно рассчитать следующим образом.

Например, по обязательствам перед юридическими лицами: ставка резервирования — 10%; номинальная цена — 8%.

Реальная цена определяется из следующего соотношения:

$$\frac{X}{100} = \frac{10}{100 - 8},$$

тогда
$$X = \frac{100 * 10}{100 - 8} = 10,87\% .$$

Реальная стоимость межбанковского кредита формируется под влиянием действующей системы налогообложения. На себестоимость банковских операций относятся процентные платежи по межбанковскому кредиту, исходя из ставки, равной учетной ставке ЦБ плюс 3 пункта. Процентные платежи сверх этой нормы покрываются прибылью банка, которая является объектом налогообложения.

При анализе процентной маржи следует исходить из ее назначения: маржа предназначена для покрытия издержек банка и рисков, включая инфляционный, создания прибыли и покрытия договорных скидок.

1.6. Рентабельность работы коммерческого банка

В банковской практике не существует какого-то одного показателя, который бы характеризовал рентабельность работы коммерческого банка.

В общеэкономическом смысле понятия рентабельности и прибыльности совпадают. Поэтому фактически необходимо рассчитать показатель рентабельности банка,

Рентабельность характеризует уровень отдачи на 1 руб. вложенных средств, что применительно к коммерческому банку означает соотношение величины полученной прибыли и средств, внесенных акционерами (пайщиками) банка.

Этот показатель абстрагирован от системы налогообложения коммерческих банков и может служить для межстранового сравнения эффективности их деятельности.

Для того чтобы оценить эффективность деятельности коммерческого банка по сравнению с другими субъектами экономики, целесообразно использовать такой показатель, как отношение чистой прибыли к размеру оплаченного уставного фонда коммерческого банка. Он характеризует эффективность и целесообразность вложений средств в тот или иной банк, степень «отдачи» уставного фонда.

Существуют и другие показатели, характеризующие рентабельность (прибыльность, эффективность) деятельности коммерческого банка. В их числе - соотношение прибыли и суммы доходов коммерческого банка. Этот показатель отражает удельный вес прибыли в общей сумме доходов коммерческого банка. Иными словами, он показывает, какая часть доходов коммерческого банка идет на формирование прибыли. Если вычесть значение этого показателя (в долях единицы) из единицы, то будет получен показатель, характеризующий ту часть общей суммы доходов, которую банк направляет на возмещение своих расходов. Снижение этого показателя является крайне нежелательным для банка, поскольку означает увеличение доли доходов кредитной организации, используемых на покрытие расходов, и одновременное снижение доли прибыли в доходах.

Для принятия решения относительно повышения рентабельности деятельности банка следует рассмотреть факторы, определяющие уровень банковской прибыли, приходящейся на единицу акционерного капитала (ROE). Взаимодействие этих факторов и виды возможных управленческих решений схематично представлены на схеме 1.7.

Разбивка показателя доходности капитала на его составляющие позволяет произвести более детальный анализ прибыльности банка.



Схема 1.7. Факторы, определяющие уровень банковской прибыли в единице акционерного капитала и их влияние на виды управленческих решений

Рассмотрим формулу:

$$\begin{array}{c}
 \boxed{\frac{\text{Прибыль}}{\text{Акционерный капитал}}} = \boxed{\frac{\text{Чистая прибыль}}{\text{Операционные доходы}}} * \boxed{\frac{\text{Операционные доходы}}{\text{Активы}}} * \boxed{\frac{\text{Активы}}{\text{Акционерный капитал}}} \\
 \\
 \text{или} \quad \boxed{\text{ROE}} = \boxed{\text{Чистая маржа прибыли}} * \boxed{\text{Коэффициент использования активов}} * \boxed{\text{Мультипликатор акционерного капитала}}
 \end{array}$$

Каждый элемент этой формулы представляет собой контрольный индикатор того или иного аспекта банковской деятельности.

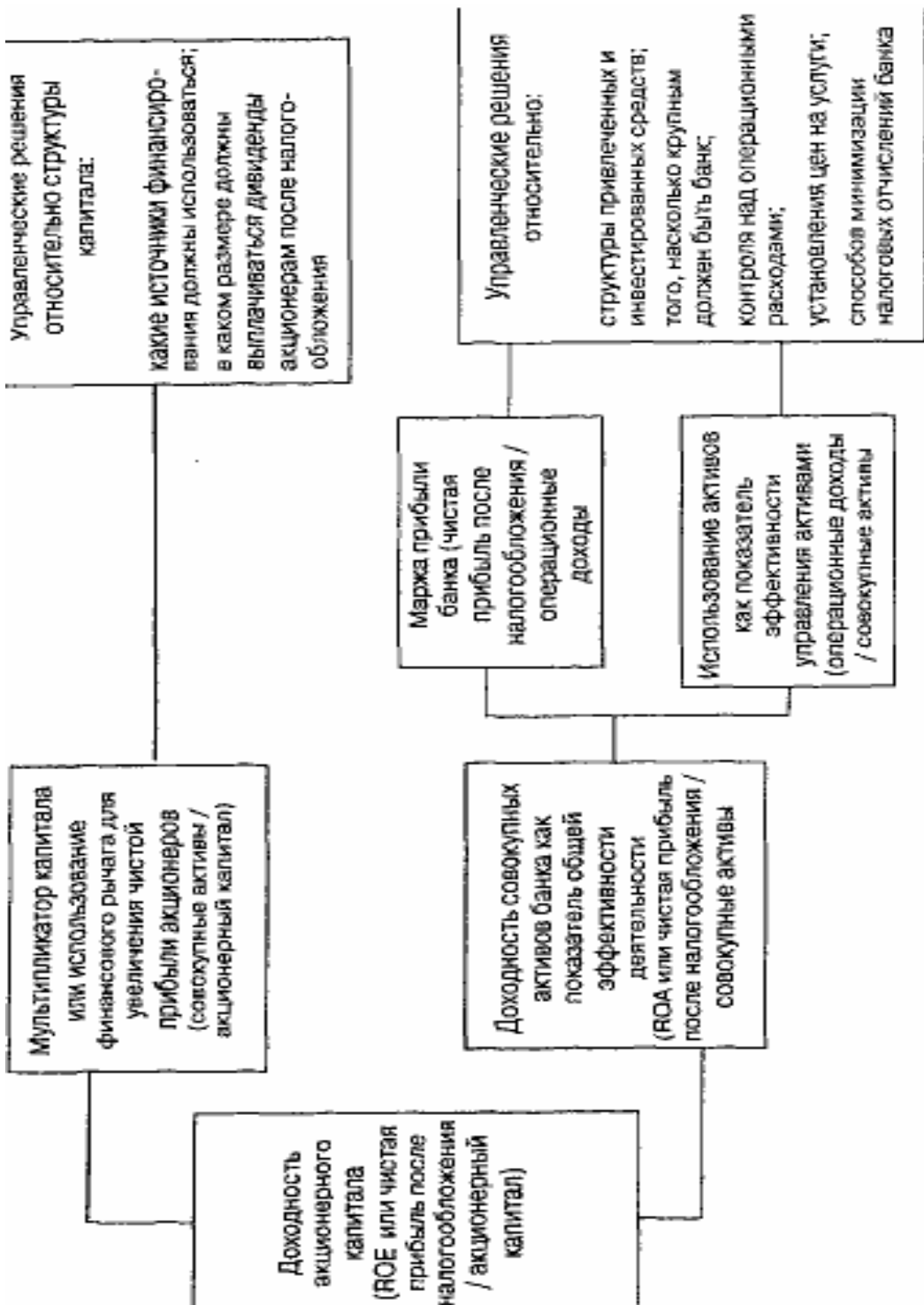
Например:

Маржа прибыли банка $\xrightarrow{\text{отражает}}$ эффективность управления расходами и политики установления цен на услуги банка

Коэффициент использования активов банка $\xrightarrow{\text{отражает}}$ политику управления портфелем (особенно в части структуры активов банка и доходов по ним)

Мультипликатор капитала $\xrightarrow{\text{отражает}}$ финансовый рычаг или политику в области финансирования: выбранные источники формирования банковских ресурсов (долговые обязательства или акционерный капитал)

Наибольшее значение имеет мультипликатор капитала, который показывает: сколько единиц активов должно обеспечивать каждую единицу акционерного капитала. Поскольку капитал должен покрывать убытки по активам банка, постольку чем выше уровень мультипликатора, тем выше степень риска банкротства и в то же время тем выше потенциал банка для более высоких выплат своим акционерам.

Если в формулу ROE внести коррективы, представив чистую маржу прибыли как произведение показателей, приведенных ниже,

==383

$$\frac{\text{Прибыль до уплаты налогов и учета прибыли по ценным бумагам}}{\text{Операционные доходы}} * \frac{\text{Прибыль (убытки) после уплаты налогов}}{\text{Прибыль до уплаты налогов и учета прибыли по ценным бумагам}}$$

то в основную формулу вводятся еще два фактора, влияющие на ROE:

$$\frac{\text{эффективность контроля над расходами}}{\text{эффективность управления налогами}}$$

Изменение этих показателей также должно контролироваться банком.

ВЫВОДЫ

Прибыль — главный показатель результативности работы банка. Она образуется как разность доходов и расходов банка за конкретный период и определяется нарастающим итогом за год.

В доходной части можно выделить три группы статей:

- доходы от операционной деятельности банка, включающие процентные и непроцентные доходы и доходы от валютных операций, а также доходы от полученных комиссий и штрафов;
- доходы от побочной деятельности, а также полученные в результате оказания услуг небанковского характера;
- доходы, отраженные по ряду статей и не заработанные банком. Расходная часть счета прибылей и убытков может быть сгруппирована следующим образом:

- операционные расходы;
- расходы, связанные с обеспечением функционирования банка;
- расходы на покрытие банковских рисков, к которым относится создание резервов на покрытие кредитных потерь и прочих убыточных операций.

Приведенная группировка доходов и расходов банка не является единственной, но она позволяет судить о методе формирования прибыли банка и перспективах рентабельности его деятельности.

В зарубежных банках составляется так называемый баланс усредненных капиталов, в котором операции банка увязываются с доходами и расходами по ним. Поэтому он является ценным документом не только для анализа доходности деятельности банка в целом, но и по отдельным группам операций.

===384

Регулирующие органы вправе устанавливать для банков различные формы отчетов о прибылях и убытках, которые представляются банками для контроля их деятельности, а также для обеспечения возможности широкому кругу пользователей такой отчетности ознакомиться с основными результатами деятельности банков.

Другой составляющей анализа эффективности операций коммерческого банка является анализ его процентной политики.

Процентная политика коммерческого банка отражается в динамике процентных ставок по его пассивным и активным операциям. Поэтому при оценке процентной политики коммерческого банка анализируется стоимость всех ресурсов и депозитных операций.

В общеэкономическом смысле понятия рентабельности и прибыльности совпадают. Поэтому необходимо фактически рассчитать показатель рентабельности банка.

Для того чтобы оценить эффективность деятельности коммерческого банка по сравнению с другими субъектами экономики, целесообразно использовать такие показатели, как отношение чистой прибыли к размеру оплаченного уставного капитала коммерческого банка, соотношение прибыли и суммы доходов коммерческого банка.

Вопросы для повторения

1. Как формируется прибыль коммерческого банка?
2. Какие доходы включаются в состав процентных доходов?
3. Перечислите процентные расходы коммерческого банка.
4. В результате чего могут возникнуть убытки?
5. Перечислите доходообразующие активы банка.
6. Перечислите платные пассивы банка.
7. Как определить рентабельность деятельности банка?
8. Определите рентабельность деятельности коммерческого банка, уставный фонд которого 125 млн руб. Доходы за год — 50 млн руб., расходы — 40 млн руб.
9. На основании условия предыдущей задачи определите уровень прибыли в доходах банка.
10. Какой показатель позволяет определить эффективность контроля над расходами банка ?

ГЛАВА 2. ЭКОНОМИЧЕСКИЙ АНАЛИЗ ДЕЯТЕЛЬНОСТИ КОММЕРЧЕСКОГО БАНКА

2.1. Роль, задачи и информационная база анализа

Российские банки вынуждены работать в условиях повышенных рисков, поэтому они чаще, чем их зарубежные коллеги, оказываются в кризисных ситуациях. Причем большинство таких случаев связано с неадекватной оценкой банками собственного финансового положения, а также надежности и устойчивости их основных клиентов и партнеров по бизнесу. Ситуация осложняется тем, что многие методы анализа финансового состояния банка, применяемые на Западе, неприемлемы или недостаточно эффективны в условиях России. Поэтому для отечественных банков в современной экономической ситуации весьма актуальным становится вопрос разработки и применения собственных эффективных методов анализа их финансового состояния, соответствующих условиям местного рынка.

Экономический анализ деятельности банка включает в себя:

- оценку состояния и результатов его работы на момент проведения анализа;
- сравнение состояния и результатов деятельности банка за исследуемый период;
- сопоставление итогов деятельности банка с результатами работы других банков;
- обобщение результатов анализа и подготовку рекомендаций для принятия управленческих решений, направленных на повышение эффективности работы банка,

Действительно, чтобы дать оценку финансового состояния коммерческого банка и определить перспективы его развития, необходимо проанализировать не только баланс и другие отчетные материалы самоц банка, но и охарактеризовать экономическое положение его клиентов (кредиторов и заемщиков), оценить конкурентов, провести маркетинговое исследование конъюнктуры рынка и т.д.

Сравнительная характеристика внутреннего и внешнего финансового анализа

Параметры и признаки финансового анализа	Характеристика особенностей	
	внутреннего финансового анализа	внешнего финансового анализа
Предмет анализа	Финансово-экономические процессы, их факторы и результаты	Итоги финансово-экономических процессов
Объекты анализа	Финансовые результаты, рентабельность и финансовое состояние банка, экономическая эффективность управления	Показатели финансовых результатов, рентабельности и финансового состояния банка
Субъекты анализа	Большинство банковских специалистов, менеджеры разных уровней и видов управления, аналитики, внутренние аудиторы и контролеры, руководство банка, привлекаемые аудиторы и консультанты	Аутсайдеры банка органы надзора собственники
Степень регламентации	Решения органов управления банка	Международные и национальные стандарты
Объем используемой информации	Вся система информации о деятельности банка и об окружающей его среде	В рамках действующей финансовой отчетности
Качество получаемой в результате анализа информации	Носит в значительной степени вероятностный и субъективный характер	Более объективно так как анализ основывается на утвержденной надзорными органами информации по уже проведенным операциям
Способы отражения информации	Любые	На основе общепринятых принципов и стандартов учета
Виды анализа в зависимости от того, к какому времени относится используемая при его проведении информация	Текущий, ретроспективный, перспективный анализ	Ретроспективный анализ
Единицы измерения	Любые	Денежные безразмерные
Регулярность проведения	Любая	Установленная нормативными актами
Степень ответственности	Дисциплинарная	Административная

В зависимости от целей и статуса тех, кто пользуется результатами исследований, анализ банка делится на внешний и внутренний.

Характеристика параметров и особенностей видов внутреннего и внешнего финансового анализа представлена в табл. 2.1.

В нашей стране далеко не вся информация подобного рода применяется для оценки финансового состояния банка. В большинстве случаев анализ финансового положения банка строится на отчетных (чаще балансовых) данных кредитной организации.

Информацию, необходимую для проведения анализа, можно классифицировать следующим образом:

« финансовая отчетность: баланс по счетам второго порядка, общая финансовая отчетность, оборотная ведомость, расчет обязательных нормативов, другие формы финансовой отчетности;

« учредительные и финансовые документы: учредительный договор, устав банка, список акционеров (пайщиков) банка, лицензия, аудиторское заключение, годовые отчеты, балансы;

• информация в СМИ: рейтинги банков, аналитические и деловые статьи о банках, котировки банковских долгов;

« информация, полученная у третьей стороны: заключение специализированных агентств, мнение знакомых специалистов, отзывы клиентов банка.

Структура информационного поля для экономического анализа представлена на схеме 2.1.

Безусловно, основной информацией для проведения анализа финансового состояния того или иного банка является его финансовая отчетность.

Причем наиболее качественно оценить состояние любого кредитного учреждения можно на основе оборотной ведомости или баланса по счетам второго порядка (если они доступны для пользования), так как в этих отчетах содержится максимальный объем сведений, и они могут быть составлены на любое число, т.е. могут рассматриваться с любой периодичностью и наиболее оперативно отражать ситуацию.

Но при проведении анализа не стоит забывать о том, что баланс не свободен от ряда ограничений:

• в нем все еще остаются регулирующие, накопительные и транзитные счета, завышающие валюту баланса, что приводит к искажению результатов расчета коэффициентов, оценивающих финансовое состояние банка;

• ряд показателей, описывающих текущее состояние банка, которое то и дело меняется, не могут быть корректно рассчитаны, так как состояние на счетах, участвующих в расчете к моменту анализа, может суще-

===388



Схема 2.1, Источники информации для проведения экономического анализа банка

ственно измениться (отчасти данную проблему позволяет решить применение средних значений за период, но и они не могут в полной мере охарактеризовать состояние банка в каждый конкретный день);

- невозможность оценить реальное качество кредитного портфеля, т.е. реальный уровень просроченных и проблемных кредитов. В существующей практике укоренилась пролонгация таких кредитов;
- баланс фиксирует итоги финансовых операций к моменту его составления. Поэтому и анализ, проводимый на его основе, будет характеризовать финансовое положение банка на тот момент. Чем больше прошло времени с даты составления баланса, тем в большей степени будет отличаться реальная ситуация в банке на момент проведения анализа от полученных прежде результатов;
- баланс на одну дату — это лишь мгновенный срез работы банка. Для того, чтобы результаты анализа наиболее полно отражали истинное финансовое положение банка, оценка его деятельности должна проводиться в динамике;
- итоги анализа финансовой отчетности нельзя рассматривать в отрыве от факторов, которые не отражаются (состояние финансового рынка, ситуация в экономике, политические события и т.п.);
- объективный анализ невозможен без применения корректно рассчитанных граничных значений показателей. Постоянно меняющиеся условия работы на финансовом рынке требуют и корректировки граничных значений показателей, в противном случае вероятность ошибочной оценки финансового состояния банка возрастает;
- серьезную проблему представляет реальная оценка активов банка, в частности, его основных средств. Главная причина заключается в возможном несоответствии балансовой оценки этих активов и их реальной стоимости на момент проведения анализа из-за инфляции, конъюнктуры рынка, переоценки, используемых методов учета и т.п. Например, здание, принадлежащее банку и оцениваемое в круглую сумму, может либо вообще не найти покупателя, либо предложение на покупку составит значительно меньшую сумму;
- для того чтобы оценить перспективы развития банка, невозможно сделать качественный прогноз только на основе финансовой отчетности; необходим анализ информации, вообще не имеющей стоимостной оценки. Нужно учитывать вероятные политические и общеэкономические изменения, трансформации условий функционирования сегментов рынка, на котором работает банк, структурные и прочие изменения, происходящие в самом банке.

Тем не менее баланс банка (вместе с расчетными нормативами на отчетную дату) остается зачастую единственным финансовым докумен-

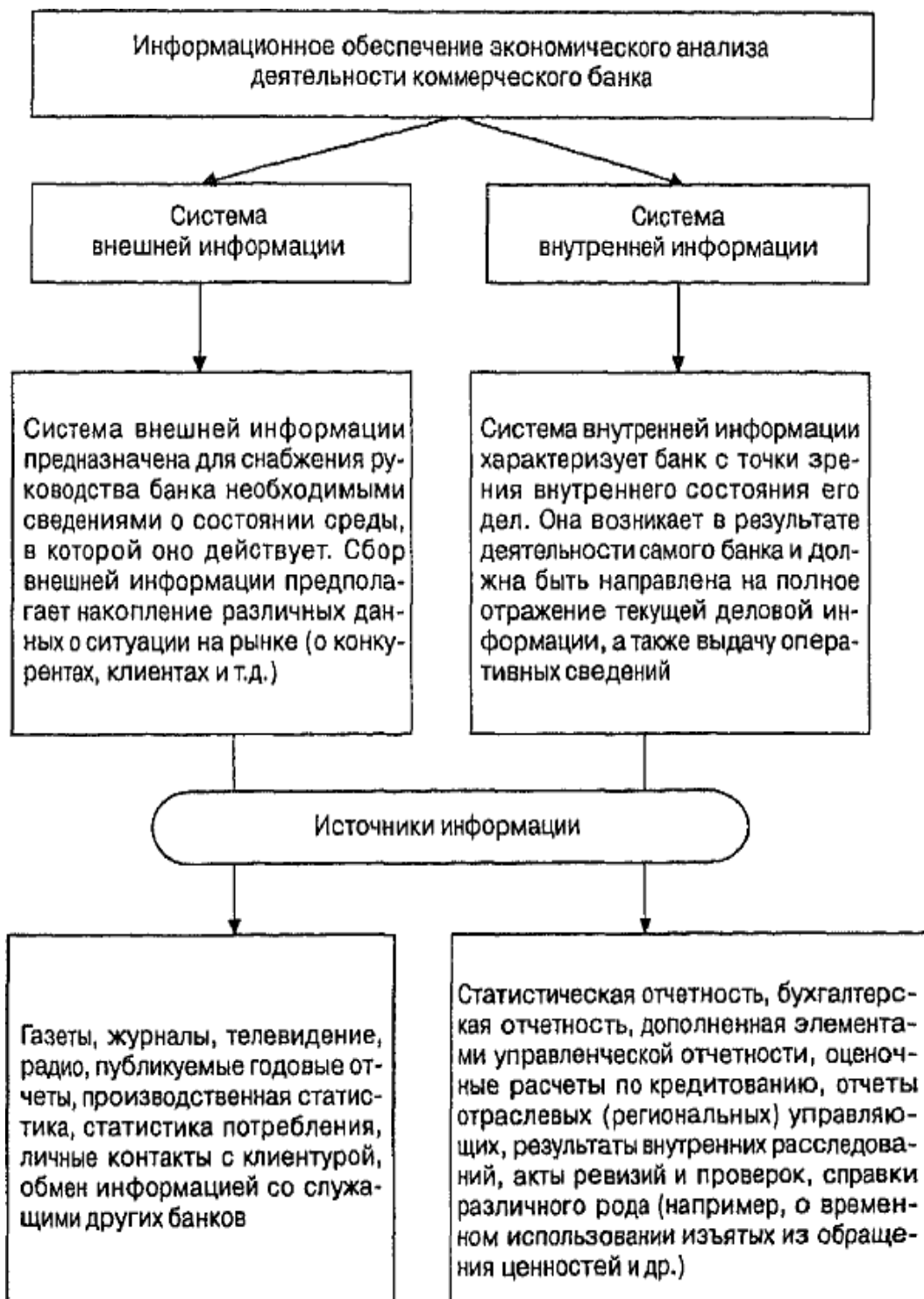
том, который позволяет провести как внешний финансовый анализ (со стороны рейтинговых агентств, потенциальных партнеров, будь то банки-корреспонденты, клиенты-вкладчики, акционеры (пайщики) и т.п.), так и внутренний анализ. Ведь, несмотря на перечисленные недостатки, баланс коммерческого банка обладает и рядом достоинств:

- коммерческие банки в законодательном порядке должны публиковать данные годового бухгалтерского баланса и счета прибылей и убытков;
- данные балансов коммерческих банков являются основным источником для выработки ЦБ РФ основных направлений денежно-кредитной политики и регулирования деятельности КБ;
- в процессе исследования баланса определяются специализация деятельности банка, состояние ликвидности, доходности и степени рискованности отдельных банковских операций;
- роль баланса в анализе ликвидности коммерческого банка настолько велика, что нередко данный анализ называют анализом баланса;
- баланс банка характеризует в денежном выражении состояние ресурсов коммерческих банков, источники их формирования и направления использования, а также финансовые результаты деятельности кредитной организации за анализируемый период;
- оценка баланса позволяет определить наличие собственных средств, уточнить изменения в структуре источников ресурсов, состав и динамику активов и т.п.;
- при анализе нескольких балансов в период, составляющий четыре-шесть месяцев, удастся проследить тенденцию изменения финансового состояния банка, что является дополнительной важной информацией.

2.2. Методы анализа деятельности коммерческого банка

Аналитическая работа с банковским балансом осуществляется в несколько этапов, отличающихся по составу и трудоемкости работ, массивам обрабатываемой информации и времени проведения (см. схему 2.2). Главная особенность построения этапов — их логическая взаимосвязь, которая предполагает движение от начального этапа к конечному, от более простого к более сложному. Каждый предыдущий этап является базой для следующего этапа, каждый следующий этап является логическим завершением предыдущего. Именно поэтому очевидно, что качество анализа и его результаты зависят от правильности определения приоритетов на каждом из этапов.

===391



Схема 2.2. Этапы анализа деятельности коммерческого банка

Помимо информационной базы огромное значение для анализа имеют приемы и методы, с помощью которых он осуществляется. Более того, очень важно выделить основные направления исследования изучаемого объекта. В противном случае достаточно сложно систематизировать информацию, полученную в результате проведенной аналитической работы.

В то же время следует отметить, что к методам анализа деятельности банка, положенным в основу дистанционного надзора, относят:

- структурный анализ отчетности (позволяющий определить удельные веса, относительные показатели);
- метод группировки абсолютных показателей для расчета относительных показателей или исчисления финансовых коэффициентов;
- нормативный метод (расчет экономических нормативов/коэффициентов, например, по методикам ЦБ РФ);
- метод оценки уровня показателей по сравнению с нормативами ЦБ РФ, по сравнению с базой (динамические сопоставления показателей), по отношению к уровню по группе сопоставимых банков.

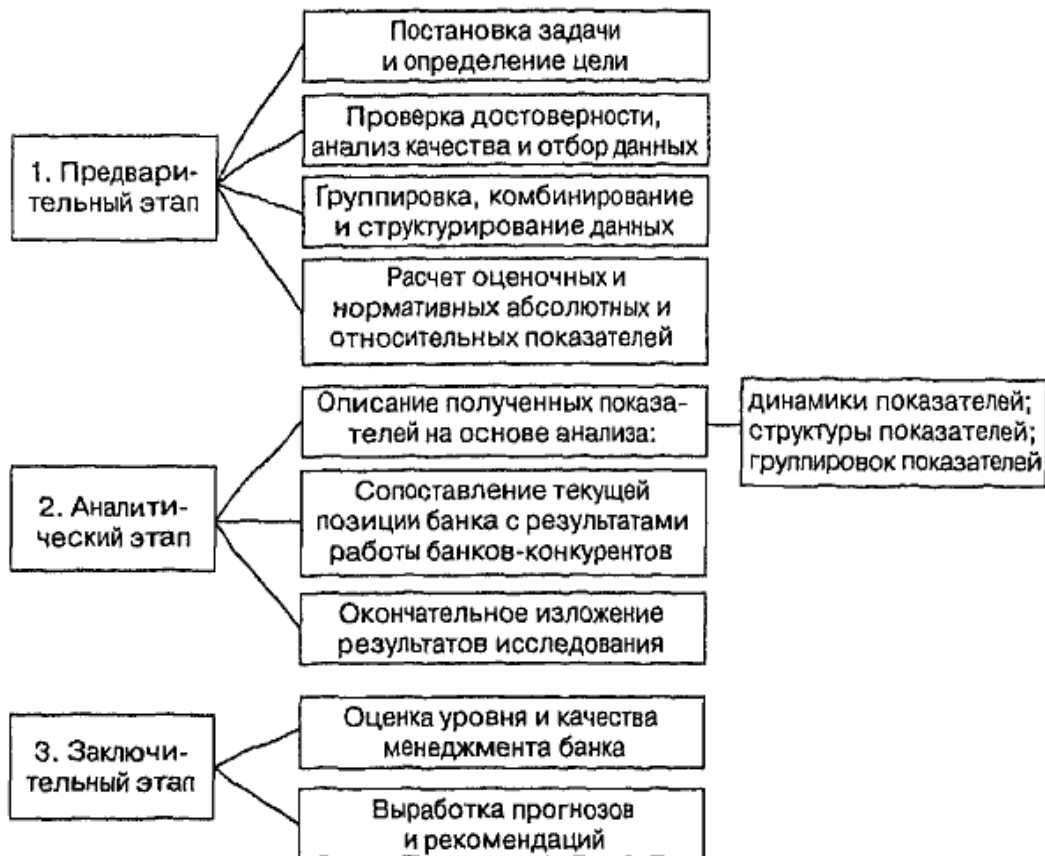
===392

Для обеспечения устойчивости банковской системы ЦБ РФ издал Инструкцию № 110-И от 16.01.2004 «Об обязательных нормативах банка», которая устанавливает ряд экономических нормативов, т.е. определенных коэффициентов с заданным уровнем. В основу Инструкции ЦБ РФ № 1Ю-И положены рекомендации Базельского комитета по разработке экономических нормативов деятельности коммерческих банков.

Экономические нормативы рассчитываются коммерческими банками на основе данных бухгалтерского баланса при помощи метода коэффициентов и служат для контроля над деятельностью КБ не только со стороны ЦБ РФ, но и для целей внутреннего аудита.

Посредством экономических нормативов регулируются: во-первых, абсолютный и относительный уровень собственного капитала кредитной организации; во-вторых, ликвидность баланса; в-третьих, диверсификация активных и пассивных операций банка; в-четвертых, создание каждой кредитной организацией централизованных резервов для обеспечения финансовой устойчивости банковской системы в целом. Расчеты выполнения экономических нормативов все коммерческие банки должны производить ежемесячно. Такой подход является основой для управления ликвидностью самим коммерческим банком, а также для внешнего аудита и анализа деятельности КБ.

Для соблюдения указанных экономических нормативов в кредитных организациях создается система анализа и контроля. Ее подготовкой занимается группа аналитиков, которая разрабатывает специальные методики анализа.

Анализ экономических нормативов осуществляется по следующим направлениям:

- сравнение фактических значений показателя с нормативным;
- рассмотрение динамики изменения анализируемого показателя;
- выявление факторов, оказавших воздействие на показатели.

На первом этапе анализа необходимо составить таблицу, характеризующую фактический уровень экономических нормативов в сопоставлении с его предельным значением.

На втором этапе проверяется соответствие каждого показателя его нормативному уровню.

Далее необходимо рассмотреть показатели в динамике, чтобы убедиться в устойчивости или случайности ситуации.

На следующем этапе проводится пофакторный анализ существенных отклонений. При устойчивой отрицательной тенденции такой анализ осуществляется на ряд дат, чтобы установить причины отклонений.

Анализ состояния капитала рассматривается во взаимосвязи с оценкой показателя, характеризующей достаточность капитала (Н1).

Норматив достаточности собственных средств (капитала) банка (Н1) обусловлен двумя его составляющими: объемом собственного капитала и суммарным объемом активов, взвешенных с учетом риска. Воздействие этих компонентов на рассматриваемый нормативный коэффициент противоположно: коэффициент достаточности капитала возрастает при росте объема собственного капитала и снижается при увеличении риска активов.

Минимально допустимое значение норматива Н1 (т.е. минимальная величина уставного капитала в процентах от объема рискованных активов) устанавливается ЦБ в зависимости от размера собственных средств (капитала) банка в размерах, указанных в табл. 2.2.

Таблица 2.2

Минимально допустимое значение норматива Н1 в зависимости от размера собственных средств банка

От 5 млн ЕВРО и выше	Менее 5 млн ЕВРО
~ 10%	~ 11%

В результате анализа достаточности капитала конкретного банка должны быть сделаны выводы, отражающие следующие аспекты;

- достаточность капитала в соответствии с нормативами и ее изменение в течение года;
- трансформация активов, взвешенных по степени риска, и их влияние на уровень достаточности капитала;
- изменение коэффициента иммобилизации.

После оценки достаточности капитала банка начинается этап непосредственного анализа ликвидности его баланса. На этом этапе, прежде всего, следует уточнить, как выполнялись нормативы, установленные Банком России. Среди них особенно важны нормативы ликвидности, значения которых зависят, в основном, от эффективности депозитной и кредитной политики банка. Банки стремятся соблюдать нормативы ликвидности на минимально допустимом уровне, поскольку это позволяет им сочетать необходимую ликвидность с высокой прибыльностью банка.

Анализ коэффициентов ликвидности начинается с показателя мгновенной ликвидности, т.е. ликвидности в течение одного операционного дня — $H2$. Его уровень зависит от объема общей суммы высоколиквидных активов и суммы обязательств по счетам до востребования. Критериальный уровень — не менее 15%.

Анализ соблюдения банком коэффициента $H2$ в динамике, а он должен быть не менее 15%, позволяет определить тенденции развития текущей ликвидности банка, соответствие фактического значения $H2$ его нормативному уровню и изменение по сравнению с базовым периодом. Сумма ликвидных активов банка и сумма его обязательств до востребования — это те два фактора, которые оказывают соответственно прямое и обратное влияние на $H2$. Рост обязательств до востребования ухудшает текущую ликвидность баланса банка, а увеличение суммы высоколиквидных активов улучшает текущую ликвидность и оказывает повышающее влияние на фактические значения норматива $H2$. Таким образом, чем больше обязательства банка до востребования, тем больше он должен иметь и быстроликвидных активов для удовлетворения требуемого уровня норматива $H2$. Количественное влияние этих двух факторов на показатель $H2$ в динамике за определенный период может быть рассчитано методом цепных подстановок.

Улучшение текущей ликвидности банка достигается за счет:

- уменьшения обязательств до востребования в части расчетных и текущих счетов путем переоформления в срочные депозиты и долговые обязательства на срок свыше 1 месяца;
- опережающих темпов роста ликвидных активов;
- создания отражаемых в активе баланса резервов на случай непогашения ссуд (на основании удельного веса несвоевременно погашенной задолженности) и на случай досрочного изъятия срочных депозитов.

Если фактические значения коэффициента $H2$ намного превышают норматив, то необходимо обратить внимание на отдельные элементы ликвидных активов. В том случае если доля остатков активов с минимальным уровнем риска относительно велика (по сравнению с их общей величиной), то необходимо изыскать возможность использования их для получения дохода.

Наряду с показателем мгновенной ликвидности ($H2$) в соответствии с Инструкцией ЦБ РФ № 110-И определяется показатель текущей ликвидности банка ($H3$), определяемый в виде отношения ликвидных (денежные средства в наличной и безналичной форме) активов и остатков на счетах к обязательствам до востребования и на срок до 30 дней. Его минимально допустимое значение — 50%.

Долгосрочную ликвидность банка характеризует показатель $H4$. Он рассчитывается как отношение долгосрочных кредитов (сроком свыше

===395

одного года) к собственному капиталу и обязательствам банка со сроком погашения свыше одного года. Его максимальное значение установлено в пределах 120%.

Соотношение ликвидных и суммарных активов (за вычетом обязательных резервов) банка позволяет оценить показатель общей ликвидности Н5, характеризующий долю ликвидных активов в общей сумме реальных активов. Минимально допустимое значение норматива Н5 устанавливается в размере 20%.

Анализ значений нормативов Н3, Н4 и Н5 осуществляется по схеме, аналогичной схеме анализа Н2. Показатель Н4, например, улучшается при увеличении капитала банка и величины долгосрочных ресурсов. Снижение его значений наблюдается при опережающих темпах роста долгосрочной задолженности по ссудам. Нарушение нормативного соотношения Н4 свидетельствует о трансформации краткосрочных ресурсов в долгосрочные вложения средств. Иными словами, для поддержания устойчивости банка важно, чтобы при росте долгосрочных активов увеличивался и объем долгосрочных ресурсов.

Значение Н5 характеризует долю ликвидных активов в общей сумме активов, т.е. качественную сторону размещения средств. Таким образом, изменение Н5 происходит под влиянием общей величины активов и ликвидных активов. Повышение доли последних в совокупных активах улучшает показатель Н5. В случае же если темпы роста совокупных активов опережают темпы роста ликвидных активов, показатель Н5 ухудшается. Итак, улучшение Н5 может достигаться за счет: изменения структуры активов в пользу ликвидных; поддержания на определенном уровне доли кредитов сроком погашения до 30 дней и т.д.

Тем не менее значительное превышение фактического значения Н5 над нормативным считается негативным явлением и свидетельствует о наличии резервов увеличения активов, приносящих доход (резервы эти можно будет использовать путем предоставления межбанковских кредитов из средств на корреспондентском счете в Банке России).

Если позволяет информационное поле, то проводится анализ соответствия по срокам активных и пассивных операций на основе их сопоставления. Результат сравнения позволяет выявить ожидаемый излишек или недостаток ликвидных средств для погашения обязательств по срокам их предъявления и дает возможность предусмотреть возникновение финансовых затруднений у банка. Полученные данные, скорректированные с учетом риска потерь, показывают максимальную величину резервов, которыми должен располагать банк для выполнения своих обязательств.

В результате такого анализа делаются выводы о тенденциях изменения абсолютных величин ликвидных активов, о темпах их роста и об изменении по сравнению с базовым периодом в общей валюте баланса.

Одним из методов регулирования деятельности кредитных организаций, который получил развитие в последнее время, стало ограничение крупных по величине рисков. Анализ диверсификации кредитных вложений осуществляется на основе показателей предельной суммы ссуд, максимального размера риска на одного заемщика, удельного веса крупных ссуд в общей сумме задолженности, количества крупных кредитов и их среднего размера.

В этой связи в Инструкции ЦБ РФ № ИО-И предусмотрен ряд показателей (Н6, Н7, Н8, Н9.1, Н10.1), с помощью которых регулируются максимальные размеры риска осуществления кредитными организациями отдельных активных, пассивных, забалансовых операций.

Коэффициент Н6 характеризует максимальный размер риска на одного заемщика, а также группу экономически или юридически связанных между собой заемщиков. Он рассчитывается в виде отношения совокупной суммы кредитов, выданных кредитной организацией одному заемщику или группе связанных заемщиков, а также гарантий, предоставленных одному заемщику (группе связанных заемщиков) к объему собственных средств кредитной организации. Его максимально допустимое значение — 25%.

Коэффициент Н7 ограничивает максимальный риск всех крупных кредитных рисков. При этом крупной считается совокупная ссудная задолженность одного заемщика или группы взаимосвязанных заемщиков с учетом взвешивания на коэффициент риска, превышающая 5% собственного капитала кредитной организации.

Данный показатель определяется в виде отношения суммы всех крупных кредитов, находящихся в портфеле банка, к объему его собственного капитала. Максимально допустимое значение норматива Н7 устанавливается в размере 800%.

Исследование выданных банком «крупных» кредитов позволяет сделать вывод об уровне диверсификации кредитного портфеля банка. Улучшение этого показателя характеризуется ростом количества крупных кредитов при снижении их доли в общей сумме кредитных вложений и уменьшении среднего размера «крупного» кредита. Сокращение числа «крупных» кредитов при неизменной или возрастающей их доле в общей сумме кредитных вложений банка за счет роста среднего размера «крупного» кредита свидетельствует о недостаточной работе банка по диверсификации кредитных вложений. Это обстоятельство повышает риск невозврата ссуды и возможность возникновения дефицита ликвидных средств.

===397

Коэффициенты Н9.1 и Н10.1 ограничивают максимальный размер кредитов, гарантий и поручительств, предоставляемых банком своим участникам (акционерам). Показатель Н9.1 отражает самый крупный риск на одного акционера (участника) банка, показатель П 10.1 — максимальный риск на своих инсайдеров, т.е. физических лиц, являющихся или акционерами (имеют более 5% акций), или директорами и членами совета, членами кредитного комитета и т.д. и имеющих или имевших ранее отношение к вопросам выдачи кредитов.

Показатель Н9.1 определяется в виде отношения совокупной суммы требований банка (в том числе и забалансовых) в рублях и иностранной валюте в отношении одного акционера (пайщика), взвешенных на коэффициенты риска к собственному капиталу банка. Максимально допустимое значение устанавливается в размере 50%.

Показатель Н10.1 рассчитывается как отношение совокупной суммы требований (в том числе и забалансовых) кредитной организации в рублях и иностранной валюте в отношении инсайдеров кредитной организации и связанных с ними лиц к собственному капиталу банка. Максимально допустимое значение Н10.1 устанавливается в размере 3%.

В связи с тем что банки могут участвовать в капитале других организаций, введен показатель, ограничивающий долю использования собственного капитала банка для приобретения долей (акций) других юридических лиц. Таким показателем является Н12, который ассчитывается в виде отношения размера инвестируемых и собственных средств кредитной организации. Под инвестированием понимается приобретение банком долей участия и акций других юридических лиц. Максимально допустимое значение Н12 установлено в размере 25%.

Банки обязаны соблюдать установленные настоящей Инструкцией обязательные нормативы ежедневно. Нарушение банком числового значения обязательного норматива по состоянию на любой операционный день является несоблюдением обязательного норматива.

Банки ежемесячно по состоянию на первое число каждого месяца представляют в территориальные учреждения Банка России, осуществляющие надзор за их деятельностью, сведения о расчете обязательных нормативов и их значениях в виде отчета «Информация об обязательных нормативах». Банк обязан по требованию Банка России представлять сведения о расчете обязательных нормативов и их значениях на внутримесячную дату (даты). Для расчета обязательных нормативов на внутримесячную дату (даты) используется показатель собственных средств (капитала) банка, рассчитанный по состоянию на первое число отчетного месяца.

Территориальные учреждения Банка России осуществляют надзор за соблюдением банками обязательных нормативов на основании:

===398

данных, полученных в составе ежемесячных балансов банков и в составе формы отчетности «Информация об обязательных нормативах», установленной нормативным актом Банка России о перечне, формах и порядке составления и представления отчетности кредитных организаций в Банк России;

данных проверок, осуществляемых Банком России (его уполномоченными представителями) в соответствии со ст. 73 Федерального закона «О Центральном банке Российской Федерации (Банке России)»;
данных отчетности, представленной банком на внутримесячную дату (даты) по форме отчетности «Информация об обязательных нормативах» по требованию Банка России.

Банк России может применять к банкам принудительные меры воздействия в случае несоблюдения обязательного норматива в совокупности за шесть и более операционных дней в течение любых 30 последовательных операционных дней.

Главный вывод, который можно сделать на основании вышеизложенного, характеризует оценку надежности коммерческого банка в целом. Различные показатели и нормативы могут быть полезны для оценки деятельности банков и ее регулирования. Однако отсутствуют веские основания предпочтительности применения какого-либо одного норматива для оценки и регулирования ликвидности банка.

Односторонность и ограниченное значение каждого из нормативов свидетельствует о целесообразности использования их совокупности для оценки и регулирования ликвидности. Полная характеристика ликвидности предполагает соответствие, взаимную увязку сумм и сроков возможного высвобождения кредитов и других вложений банка с требованиями, которые могут быть предъявлены владельцами средств, составляющих ресурсы кредитной организации.

Таким образом, при проведении анализа финансового состояния коммерческого банка определяют уровень показателей, затем выявляют основные тенденции в его развитии и, наконец, сравнивают полученные данные с результатами работы других банков.

Экономический анализ деятельности банка начинается с предварительного этапа, в рамках которого происходит подготовка первичных баз данных к дальнейшей аналитической работе. Производятся структурирование отдельных частей банковского баланса, группировка статей актива и пассива в соответствии с заданными критериями анализа. После этого осуществляется проверка соответствия отдельных групп пассива и актива баланса по срокам, видам затрат и их источникам, категориям контрагентов банка. Затем проводится расчет оценочных и нормативных показателей, необходимых для анализа банковской дея-

===399

тельности. В заключение предварительного этапа анализа определяются массивы иллюстрируемой информации и формы наглядного изображения материала (таблицы, графики и т.д.).

На аналитической стадии этого исследования описываются полученные расчетные данные, и готовится заключение по итогам проведенной работы.

На завершающем этапе исследования могут привлекаться различные эксперты для оценки результатов экономического анализа и выработки рекомендаций по улучшению и совершенствованию работы банка.

К числу наиболее распространенных приемов анализа относится метод группировки, позволяющий путем систематизации данных баланса разобраться в сущности анализируемых явлений и процессов. В процессе оценки применяются группировки счетов баланса, которые рассматриваются с точки зрения выделения собственных и привлеченных ресурсов банка, долгосрочных и краткосрочных кредитных вложений, сроков активно-пассивных операций, видов доходов, расходов и прибыли. Статьи могут быть также сгруппированы по степени ликвидности, экономической сущности банковских операций, уровню доходности (по активу) и стоимости (по пассиву) и тд.

Применение метода сравнения необходимо, чтобы определить причины и степень воздействия динамических изменений и отклонений по статьям на ликвидность банка и прибыльность его операций, а также выявить резервы повышения доходности последних.

Метод коэффициентов позволяет выявить количественную взаимосвязь между различными статьями, разделами или группами статей баланса (параллельно могут также использоваться методы группировки и сравнения). Таким образом, определяется удельный вес конкретной статьи (или групп статей) в общем объеме актива (пассива) либо в соответствующем разделе. Активные (пассивные) балансовые счета могут сопоставляться как с аналогичными счетами балансов предыдущих периодов, так и с противоположными счетами по пассиву (активу), сгруппированными по общим экономическим контрагентам либо единым срокам или видам операций. Выбор тех или иных методов анализа обуславливается задачами выполняемой аналитической работы. Виды анализа банковского баланса так же зависят от целей проводимого исследования.

В зависимости от объекта оценки анализ баланса коммерческого банка подразделяется на функциональный, структурный, операционно-стоимостный.

Функциональный анализ баланса позволяет выявить особенности деятельности коммерческого банка, его возможности, формы и перспективы взаимодействия с другими контрагентами банковской системы, а также произвести оценку эффективности и целесообразности выполня-

===400

емых банком функций. Исследование проводится на основе общей суммы баланса, соотношений размеров депозитов и кредитов, собственных и привлеченных средств, а также доли межбанковских операций в общем объеме ресурсов и их вложений. В ходе анализа выявляются ключевые направления деятельности коммерческого банка, определяющие его специализацию. В результате функционального анализа уточняется возможность повышения ликвидности банка и прибыльности его операций путем исключения из их числа тех, которые имеют низкую доходность и чрезмерную рискованность, а также посредством поиска более прогрессивных способов выполнения необходимых для банка операций. Одновременно выясняется степень надежности и конкурентоспособности исследуемого коммерческого банка.

Структурный анализ проводится по видам банковских операций. Посредством данного анализа выявляются состав и удельный вес экономических контрагентов по активным и пассивным операциям, а также структура доходов, расходов и прибыли банка.

Операционно-стоимостный анализ сводится к определению рентабельности операций банка не только на базе сопоставления доходов по активным и расходов по пассивным операциям, но и с учетом стоимости их обработки, а также затрат на оказание бесплатных услуг.

Исходя из периодичности проведения, анализ балансов и другой отчетности может быть классифицирован следующим образом: ежедневный, еженедельный (декадный), месячный, квартальный, годовой и т.д.

В зависимости от спектра изучаемых вопросов он подразделяется на полный и тематический. Оба вида анализа осуществляются на основе соблюдения принципа комплексности. Тем не менее, если при полном анализе изучаются все стороны работы коммерческого банка, т.е. как внешние, так и внутренние его связи, то при тематическом затрагивается лишь узкий круг вопросов, позволяющих выявить возможности улучшения отдельных сторон деятельности КБ. Примером тематического анализа является анализ банковской прибыли, структуры кредитов, депозитов и т.д.

Исходя из целей и характера исследования, различают предварительный, оперативный, итоговый и перспективный анализ. Предварительный анализ применяется при оценке состояния счетов для выявления возможности осуществления коммерческим банком каких-либо операций. К оперативному анализу прибегают в ходе текущей работы банка для оценки соблюдения нормативов ликвидности и прочих показателей и принятия срочных мер, обеспечивающих их выполнение, а также для оценки получения достаточной прибыли. Итоговый (после-

дующий) анализ используется при определении эффективности деятельности коммерческого банка за изучаемый период и выявлении резервов повышения доходности. Перспективный анализ требуется для прогнозирования ожидаемых результатов в предстоящем периоде и определения дальнейших направлений денежно-кредитной политики. Кроме исследования динамики и структуры баланса, оценки выполнения нормативов ЦБР можно провести коэффициентный анализ на основе системы аналитических коэффициентов, суть которой излагается далее. На основании данных публикуемой отчетности и целей анализа можно сформулировать систему аналитических коэффициентов. На основе приведенной ниже системы показателей можно получить общую картину эффективности деятельности и финансовой устойчивости банка. Принимая во внимание тот факт, что банки обязаны публиковать в средствах массовой информации данные по балансовому счету и отчету о прибылях и убытках, на основе вышеупомянутых сведений всегда можно предварительно оценить и выбрать лучшие среди функционирующих банков, используя предлагаемые коэффициенты:

— коэффициент достаточности капитала K_1 показывает, какую долю в структуре пассивов занимает собственный капитал банка. Чем выше его доля, тем надежнее и устойчивее работает банк. Уровень капитала считается достаточным, если обязательства банка составляют 90 - 80% валюты баланса. Минимальное значение: 0,1.

$$K_1 = \frac{\text{Капитал}}{\text{Всего пассивов}};$$

— доля уставного фонда в капитале банка K_2 определяет, в какой степени капитал банка сформирован из средств учредителей, и характеризует эффективность работы банка. Сумма средств, инвестируемых в развитие банка, должна, по крайней мере, равняться взносам учредителей. Минимальное значение: 0,15. Максимальное значение: 0,5.

$$K_2 = \frac{\text{Уставный фонд}}{\text{Капитал}};$$

— уровень доходных активов K_3 показывает, какую долю в активах занимают доходные активы. Поскольку практически все доходные активы являются рискованными, их чрезвычайно высокая доля увеличивает неустойчивость банка и риски неплатежей как по текущим операциям, так и по своим обязательствам. Вместе с тем размер доходных активов должен

===402

быть достаточным для безубыточной работы банка. Нормальным считается, если доля доходных активов составляет 65 – 75%. Она может быть меньше, но при условии, что доходы банка превышают его расходы.

$$K_3 = \frac{\text{Доходные активы}}{\text{Всего активов}},$$

— коэффициент размещения платных средств K_4 определяет долю платных привлеченных ресурсов, направляемых в доходные (платные) операции. Если коэффициент более 1 – 1,2 это свидетельствует о том, что часть платных ресурсов используется не по назначению. Они отвлекаются либо на собственные нужды, либо в не доходные операции, что приводит к образованию убытков в банке. Максимальное значение: 1,2.

$$K_4 = \frac{\text{Платные привлеченные средства}}{\text{Доходные активы}},$$

— коэффициент мгновенной ликвидности K_5 позволяет оценить долю обязательств банка, которая может быть погашена по первому требованию за счет ликвидных активов «первой очереди». Максимальное значение не устанавливается.

$$K_5 = \frac{\text{Денежные средства, счета в центральном банке}}{\text{Платные привлеченные средства}};$$

— коэффициент общей ликвидности K_6 характеризует сбалансированность активной и пассивной политики банка для достижения оптимальной ликвидности. Минимальное значение: 0,95.

$$K_6 = \frac{\text{Ликвидные активы}}{\text{Платные привлеченные средства}};$$

— коэффициент рентабельности активов K_7 позволяет определить уровень рентабельности всех активов. Как отмечалось выше, низкая норма прибыли может быть результатом консервативной ссудной и инвестиционной политики, а также следствием чрезмерных операционных расходов.

Преимущественное отношение прибыли к активам обусловлено эффективной деятельностью банка и высокими ставками доходов от активов. В последнем случае банк, возможно, подвергает себя значительному риску. Что не всегда плохо, так как, вероятно, банк удачно распоряжается своими активами, но при этом не исключаются и крупные потери. Минимальное значение: 0,005. Максимальное значение: 0,05.

===403

$$K_7 = \frac{\text{Прибыль}}{\text{Всего активов}};$$

— коэффициент рентабельности уставного фонда K_8 предназначен для оценки нормы прибыли на уставный фонд, т.е. для определения эффективности использования средств собственников. Контрольное значение по данному счету установить сложно. Это связано, прежде всего, с изменением экономической конъюнктуры и нормативными требованиями, устанавливаемыми ЦБ РФ. Минимальное и максимальное значение не определяется.

$$K_8 = \frac{\text{Прибыль}}{\text{Уставный фонд}};$$

— коэффициент рентабельности доходных активов K_9 характеризует общую эффективность проводимых доходных операций. Очень высокое значение коэффициента указывает на рискованность проводимых банком сделок: преобладание высокодоходных операций является потенциальной опасностью невозврата ссуд в банк. Очень низкая доходность свидетельствует о неумелом управлении активными операциями и может стать причиной убыточной работы банка.

$$K_9 = \frac{\text{Доходы банка}}{\text{Доходные активы}};$$

— коэффициент дееспособности K_{10} позволяет оценить стабильность работы банка. Чтобы банк оставался жизнеспособным, расходы от операций и инвестиций должны покрываться за счет доходов, а если они недостаточны, то вскоре у банка могут возникнуть проблемы. Максимальное значение 1.

$$K_{10} = \frac{\text{Расходы банка}}{\text{Доходы банка}};$$

— коэффициент дееспособности по кредитным операциям K_{11} характеризует стабильность работы банка на кредитном рынке. Максимальное и минимальное значения не устанавливаются.

$$K_{11} = \frac{\text{Процентные расходы}}{\text{Процентные доходы}};$$

— коэффициент дееспособности по фондовым операциям K_{12} характеризует стабильность работы банка на фондовом рынке. Минимальное и максимальное значение не устанавливаются.

$$K_{12} = \frac{\text{Расходы по операциям с ценными бумагами}}{\text{Доходы по операциям с ценными бумагами}}$$

— коэффициент дееспособности по валютным операциям K_{13} оценивает стабильность работы банка на валютном рынке. Минимальное и максимальное значение не устанавливаются.

$$K_{13} = \frac{\text{Расходы по операциям на валютном рынке}}{\text{Доходы по операциям на валютном рынке}}$$

Таким образом, в результате анализа финансового состояния банка на основе расчетов можно получить следующую информацию: во-первых, о том, как соблюдаются нормативы, установленные ЦБ РФ; во-вторых, об итогах предварительной оценки ликвидности баланса банка; в-третьих, дополнительные сведения, необходимые для оценки ликвидности и доходности (которые невозможно извлечь непосредственно из баланса по счетам первого и второго порядка). Обоснованные выводы о финансовом состоянии банка можно сформулировать только в результате анализа информации за ряд периодов.

ВЫВОДЫ

Для российских банков в современной экономической ситуации весьма актуальным становится вопрос разработки и применения эффективных методов анализа их финансового состояния, соответствующих условиям местного рынка. Экономический анализ деятельности банка включает: оценку состояния и результатов его деятельности на момент проведения исследования; сравнение с предыдущим периодом и сравнение с итогами работы других банков.

Цель данного анализа — обобщение его результатов и подготовка рекомендаций для принятия управленческих решений, направленных на повышение эффективности работы банка.

Основной информацией для проведения анализа финансового состояния того или иного банка является его финансовая отчетность.

Аналитическая работа с банковским балансом осуществляется в несколько этапов, отличающихся по составу и трудоемкости работ, массивам обрабатываемой информации и времени проведения.

Помимо информационной базы огромное значение для анализа имеют основные направления исследования изучаемого объекта, приемы и методы, с помощью которых данный анализ осуществляется.

Для обеспечения устойчивости банковской системы Центральный банк РФ издал Инструкцию № 110-И «Об обязательных нормативах банков» от 16.01,2004 г., где установил ряд экономических нормативов, т.е. определенных коэффициентов с заданным уровнем. В основу Инструкции ЦБ РФ № 110-И были положены рекомендации Базельского комитета по разработке экономических нормативов деятельности коммерческих банков. Вышеназванные экономические нормативы рассчитываются коммерческими банками на основе данных бухгалтерского баланса при помощи метода коэффициентов и служат для контроля над их деятельностью не только со стороны ЦБ РФ, но и для целей внутреннего аудита.

Односторонность и ограниченное значение каждого из нормативов свидетельствуют о целесообразности использования их совокупности для оценки и регулирования ликвидности.

Таким образом, при проведении анализа финансового состояния коммерческого банка определяют уровень показателей, затем выявляют основные тенденции в его развитии и, наконец, сравнивают полученные данные с результатами работы других банков.

Вопросы для повторения

1. Какими показателями деятельности коммерческого банка интересуются его контрагенты и почему?
2. Результаты какого анализа используются при оперативном принятии решений, а также при разработке планов деятельности на последующие периоды?
3. Какие приемы позволяют выразить характеристику явлений через однородные признаки и при каких условиях могут быть использованы эти приемы? Приведите пример их применения.
4. Какие показатели деятельности банка и на каких этапах можно анализировать, используя вышеназванные приемы?

5. Опишите, какие приемы вы бы использовали для:
 - » определения влияния на фактическую стоимость ресурсов,
 - » изменения стоимости отдельных групп ресурсов,
 - » анализа динамики вкладных операций.
6. Опишите структуру пользователей результатами анализа по его видам.
7. Объясните, что следует сделать с балансом банка перед тем, как использовать его в качестве базы для анализа.
8. Перечислите и поясните нормативы ликвидности.
9. С помощью каких показателей банки регулируют максимальные размеры осуществления отдельных активных и пассивных операций?
10. С какой целью используется в анализе метод сравнения?
11. Что позволяет выявить метод коэффициентов?
12. Для каких целей используется функциональный анализ?
13. В чем заключается операционно-стоимостный анализ и что он позволяет определить?

ГЛАВА 3. ФИНАНСОВЫЙ МЕНЕДЖМЕНТ КЛИЕНТА БАНКА

3.1. Взаимоотношения банка с клиентами

Банковская система Российской Федерации претерпела значительные изменения после августовского кризиса 1998 г. Эпоха зарабатывания «легких денег» прошла. Исчезновение рынка спекулятивных операций выводит коммерческие банки на качественно новый уровень своего развития. Банки повернулись лицом к клиенту, ибо теперь основная масса активных операций проводится в зависимости от желаний и потребностей клиентов, т.е. значительно должны увеличиться инвестиции в реальный сектор.

Банк, находясь в центре экономической жизни, призван содействовать интересам своих клиентов. Поэтому не случайно в последние годы утвердилась идеология банка как партнера.

Партнерским отношениям присущи: добровольность, взаимозаинтересованность и коммерческий характер. Каждый клиент сам определяет, услугами какого банка ему следует воспользоваться. В равной степени это относится и к банку, который выбирает себе клиента. Данный выбор может иметь кратковременный или долговременный характер, многое зависит от взаимной заинтересованности в том, чтобы воспользоваться разовой услугой того или иного банка или иметь отношения на постоянной основе. «Влечение» партнеров друг к другу основано на коммерческой основе. Клиент готов заплатить за кредит, расчетные операции или другие услуги, которые представляют для него выгоду, Банк готов продать свой продукт, получив при этом соответствующее вознаграждение. Банк должен работать при этом на клиента (придерживаться правила «все для клиента»), содействуя исполнению его желаний. Обеспечивая соблюдение интересов клиента, банк реализует и свой коммерческий интерес, получая вознаграждение в форме ссудного процента или комиссии.

Банковское законодательство, ограждая интересы двух сторон, обеспечивает клиенту:

- право на открытие счета в банке;
- право на получение отсрочки платежа банку;
- возможность участия в совете банка, банковских ассоциациях;
- сохранение банковской тайны;
- защиту его вкладов.

Право на открытие счета подчас носит чисто декларативный характер, ибо банк, не желая «работать» с малым клиентом, может всегда под любым благовидным предлогом отказать ему в его праве. Вот почему в законодательстве некоторых стран предусмотрено право клиента: требовать от центрального банка своего государства указать ему то кредитное учреждение, где ему обязательно откроют счет (во Франции счет может быть открыт и по почте).

Весьма существенным для клиента является не только право пользоваться той или иной банковской услугой, но и его защита от неправомочных действий банка в случае прекращения кредитной помощи.

Право на отсрочку платежа является для заемщика жизненно важным фактором. В целом ряде случаев клиент банка может испытывать затруднения в возврате кредита. Разумеется, речь идет о финансовых затруднениях, вызванных объективными обстоятельствами, не связанными с его плохой работой. Там, где кредитоспособность клиента нарушена, где клиент неоднократно допускал нарушения кредитного договора с банком, скомпрометировал себя, получить отсрочку платежа невозможно. Закон в этом случае защищает лишь того клиента, который аккуратно выполняет свои обязательства. По законодательству некоторых стран сокращение или приостановка кредитной поддержки становится возможной на основе письменного обращения клиента и заблаговременно - от 30 до 60 дней в зависимости от вида предоставляемого кредита. Процедура пересмотра условий сокращения или прекращения кредитования обычно фиксируется в письменном соглашении. В нем может быть уточнена материальная ответственность кредитного учреждения.

Возможность принятия клиента в совет банка регулируется общими положениями об акционерном обществе. Согласно юридическим нормам в совет банка входят его учредители, имеющие определенную долю в уставном банковском капитале.

К сожалению, акционеры, в свою очередь, зачастую не имеет стропа юридических обязательств, втовремякак для щи<жшшин«ше акционерного обязательства имеет существенное значение. Российский закон

вания к учредителю. Закон запрещает также учредителям банка выходить из состава его участников в течение первых трех лет со дня его регистрации. На макроуровне интересы клиента могут обеспечиваться посредством участия крупных предприятий как агентов хозяйства в банковском секторе, в различных банковских ассоциациях. При центральных банках ряда стран организуется как совещательный орган консультативный совет, среди участников которого могут быть видные практические работники из любого сектора народного хозяйства.

Взаимоотношения клиента с банками во многом определяются разнообразием возможности использования банковского кредита, (вклада, кредита и т.п.), доступностью денежного рынка.

Предприятия — клиенты банка имеют довольно широкие возможности использования банковских услуг.

Для эффективного инвестирования банки должны знать все о своих клиентах. Именно здесь возникает необходимость профессионального управления деятельностью банка. В русле этой проблемы и выявляется потребность в проведении финансового менеджмента клиента. Цели финансового менеджмента отражают политику банков, стремящихся удержать своих клиентов, часть которых может переходить в другие банки. При существующей сегодня конкуренции за обслуживание банковских клиентов кредитным организациям необходимо строить тактику и стратегию взаимоотношений с клиентурой, разрабатывая индивидуальные концепции решения сложных проблем банком клиента.

3.2. Основные положения финансового менеджмента клиента банка

Финансовый менеджмент в бизнес-связке «банк — клиент» — вид профессиональной деятельности по формированию управляющих влияний на открытую систему «банк — клиент». Он осуществляется в целях принятия рациональных решений в условиях неопределенности и многокритериальности выбора для управления денежными потоками и нахождения оптимальных финансовых и организационных решений. Финансовый менеджмент выступает в качестве звена, связывающего экономические интересы клиента и банка, банковского и клиентского менеджмента. Исходя из вышесказанного, ключевые этапы финансового менеджмента клиента с точки зрения банка можно определить следующим образом:

- 1) анализ клиентской базы банка — предполагает разные позиции, на основании которых он осуществляется:

. изменение сумм свободных остатков на счетах; колебания объемов дебиторской и кредиторской задолженностей, возможностей высвобождения денежных средств клиентов для инвестирования;

- оценка потребностей клиента в инвестициях и изучение конкретных проектов хозяйственной деятельности клиента с позиции вклада банка в их финансировании;
- изучение особенностей деятельности клиента, сегмент рынка, связи с поставщиками и покупателями, оборачиваемость средств;

. исследование качества менеджмента фирмы и степени ее готовности принимать и использовать предлагаемые банковские продукты;

2) формирование групп клиентов по видам требуемых для них услуг;

3) оптимизация финансовых потоков клиента как методов управления сбалансированной ликвидностью банка; изучение взаимодействия клиентов, обслуживаемых банком;

4) диверсификация вложений банка путем использования различных финансовых инструментов рынка и собственных банковских технологий, отвечающих потребностям как банка, так и клиента.

Финансовый менеджмент клиента направлен на разработку и реализацию политики оптимального сочетания экономических интересов банка и клиента и принятие решений по обеспечению наиболее эффективного движения финансовых ресурсов клиента.

Поэтому управление потоком денежных средств клиента является основной целью проведения его финансового менеджмента. Сочетание интересов банка и клиента, а также функции банка в обеспечении подобного сочетания представлены в табл. 3.1.

Практическое внедрение такой банковской финансовой технологии дает банку возможность обеспечивать разнообразные активные операции денежными ресурсами с заданными параметрами по объемам, срокам, стоимости и в пределах установленной процентной маржи банка.

Возможный «выигрыш» для кредитной организации от реализации банковской финансовой технологии складывается из следующих факторов:

- увеличения объема продаж банковских услуг;
- диверсификации ресурсной базы банка;
- снижения риска текущей и срочной ликвидности банка за счет уменьшения объемов клиентских ресурсов с неопределенным сроком обращения;
- удовлетворения потребности клиентов в существующих и индивидуальных банковских продуктах и услугах;
- увеличения числа клиентов, пользующихся существующими и индивидуальными банковскими продуктами;
- повышения имиджа высокотехнологичного банка.

Таблица 3.1

Экономические интересы клиента и возможность их сближения с экономическими интересами банка

Интересы клиента	Функции банка	Службы банка	Интересы банка
Повышение эффективности взаимодействия клиента и его партнеров (поставщиков, потребителей, конкурентов, контрагентов) в целях сближения их экономических интересов. Перспективные планы освоения новых целевых рынков	Оптимизация денежных потоков клиента с учетом особенностей его деятельности. Построение индивидуальных расчетных систем для учета и погашения встречных платежей. Открытие корреспондентских счетов в других банках для прохождения клиентских платежей. Разработка оригинальных финансовых схем для клиента	Управления: расчетно-кассового обслуживания, валютное, фондовых операций, кредитных операций, юридическое, служба безопасности, управление экономического анализа, автоматизации	П о в ы ш е н и е доли работающих активов. Капитальная, коммерческая, финансовая и функциональная устойчивость банка. Структуризация привлеченных ресурсов. Привлечение инвестиционных ресурсов

Технология управления оптимальным сочетанием экономических интересов банка и клиента представлена на схеме 3.1. На этой же схеме показаны положительные и отрицательные моменты, сочетание которых необходимо оптимизировать при осуществлении управления счетом клиента.

Подготовка и внедрение технологии финансового менеджмента клиента требует от банка построения соответствующей системы разработки комбинаций банковских продуктов, правил, процедур и регламентов.

Данная система, в свою очередь, предусматривает введение в банке системы проблемно-ориентированного менеджмента клиента, которая должна решать задачу оптимизации денежных потоков клиента в банке путем предоставления ему наибольшего количества банковских услуг, связанных между собой и оказываемых одновременно несколькими продуктовыми подразделениями банка.

В этих целях необходимо добиться установления реальных и эффективных взаимосвязей между подразделениями банка, чтобы оказывать взаимосвязанные банковские услуги и разрабатывать банковские продукты с учетом особенностей финансово-хозяйственной деятельности клиента. Эти услуги должны отвечать потребностям банка и клиента одновременно.

Взаимосвязь структурных подразделений банка, задействованных в осуществлении финансового менеджмента клиента, представлена в табл. 3.2,



Схема 3.1. Сочетание экономических интересов банка и клиента

Проблемно-ориентированный подход к менеджменту клиента объединяет в себе продуктовую политику банка и координацию (администрирование) подготовки и реализации банковских продуктов одновременно, т.е. разработку оригинальных схем, отвечающих потребностям клиента. Применительно к координирующим функциям проблемно-ориентированный подход обеспечивает реальные взаимосвязи между структурными подразделениями банка, которые могут быть задействованы в технологии финансового менеджмента клиента. Реализация в банке предлагаемой финансовой технологии требует от банка разработки и построения этапов продвижения этого банковс-

Схема участия служб банка в осуществлении финансового менеджмента клиента

Таблица 3.2

Элементы финансового менеджмента клиента в банке	Службы банка, задействованные в данной услуге
Оптимизация денежных потоков клиента с учетом особенностей его деятельности в целях обеспечения качественного банковского обслуживания клиента	Расчетно-кассовое, валютное, клиринговое обслуживание, направления работы с пластиковыми карточками, с ценными бумагами, фондирование клиента, экономические подразделения, корпоративное кредитование, автоматизированная обработка информации
Управление денежным оборотом клиента, разработка оригинальных финансовых схем для клиента, пакетирование существующих банковских услуг для предания им индивидуальных характеристик клиента	Корпоративное кредитование, операции с ценными бумагами и производными ценными бумагами, работа с пластиковыми карточками, депозитарный бизнес, валютное обращение, депозитарное и фондовые подразделения, экономические службы, банковская логистика, дилерские услуги
Тиражирование разработанных банковских услуг и продуктов. Аналитическое обеспечение услуги. «Сращивание» клиента с банком	Доходообразующие подразделения. Автоматизированная обработка информации, экономические службы. Старший менеджмент, доходообразующие подразделения

кого продукта, регламентов, которые при этом будут использоваться, технологии «прогона» пилотных проектов на одном клиенте или группе выделенных клиентов.

Деятельность банка при внедрении технологии финансового менеджмента клиента осложняется тем, что прямо совместить банковский менеджмент с менеджментом клиента невозможно, так как это разные виды бизнеса и сегменты экономики; очевидно, что экономические интересы сопряженных сторон-участников совпадают не полностью. При этом на не полное совпадение интересов накладывается психологический аспект: руководители клиентов и крупных акционеров, которые не имеют достоверной информации о результатах работы своих предприятий из-за несовершенства отечественной статистической отчетности и бухгалтерского учета, остерегаются решать проблемы управленческого (производственного) учета с помощью банков.

Невозможность полного совпадения экономических интересов банка и клиента связана с тем, что банк по экономической природе — финансовый посредник, обеспечивающий обслуживание денежных потоков и не являющийся собственником привлеченных денежных средств. Юга-

===414

ент наоборот, как правило, владелец производственных товаров и услуг, которые в основном имеют материальное наполнение. Дополнительные проблемы приносит недостаточная компетентность и ограниченность в восприятии нововведений, требуемых рынком, со стороны менеджмента клиента. Поэтому выглядит вполне логичным нежелание банков заниматься изнурительной «педагогикой», их стремление оставить за собой право отказываться от сотрудничества с невосприимчивыми к управленческим новациям клиентами. Но реальному сектору экономики необходимы инвестиции и финансирование оборотных средств, а банкам - увеличение объемов производительных активов. Эти два параметра — краеугольный камень реализации технологии финансового менеджмента клиента в коммерческом банке.

Для оптимизации контактов с клиентами при формировании индивидуальных клиентских банковских финансовых технологий необходимо учитывать следующие отправные точки:

- разработка банковского продукта должна вестись на основании индивидуальных потребностей клиента и в условиях конфиденциальности;
 - заранее следует разъяснить все риски, которые может нести клиент, и представить реальную информацию о расчетной эффективности данного вида банковской финансовой технологии;
 - необходимо разработать систему стимулирования клиента через индивидуальные ставки и тарифы при его обслуживании в банке.
- Такой подход в большей степени обеспечит интеграцию экономических интересов банка и его клиента при внедрении технологии финансового менеджмента клиента.

Система построения технологии финансового менеджмента клиента должна максимально отвечать требованиям общих подходов и принципов менеджмента, а также целеполагающей функции, для которой вводится технология финансового менеджмента клиента.

В итоге банк сможет удовлетворить комплексные потребности своих клиентов, построить комплексную систему обслуживания каждого из них, «заработать» имидж высокотехнологичного кредитного учреждения, обеспечить большую массу доходов от продажи «связанных» услуг одному клиенту (технологически связанным группам клиентов). Такая система позволяет банку сконцентрировать шкгададшее количество денежных и сопряженных с ними потоков клиента на банк и обеспечить свою клиентуру сетью взаимосвязанных услуг банка, чтобы у клиентов не возникало возможности перевода часш своих денежных потоков в другие банки. Для этого необходимо создать координирую-

щий центр по взаимодействию с клиентами и разработке банковских финансовых продуктов, сбалансировать интересы банка в таком слож. ном вопросе, как подготовка продуктов и услуг собственными силами или использование «чужих» продуктов и услуг.

По своему экономическому содержанию технология финансового менеджмента — это банковская финансовая технология, обеспечивающая структурирование финансовых потоков в банке с целью оптимизации структуры входящих в него и исходящих из него денежных потоков по строкам, объемам и стоимости, для обеспечения при этом максимального эффекта от их использования и минимизации банковских рисков. В этой связи перед коммерческим банком встает задача по решению, как правило, крупных проблем банковского клиента. Все банковские технологии, обеспечивающие решение проблем клиента, кроме традиционных банковских рисков подвержены селективному риску, или вероятности выбора неправильных приоритетов в создании и развитии тех или иных банковских продуктов и услуг. Селективный риск может возникнуть из-за неверной оценки перспективности выбранного вида банковских продуктов и услуг для клиентов банка. Этот вид риска учитывается и устраняется путем определения главной задачи банка в процессе разработки и реализации его маркетинговой стратегии. Практически все доходобразующие подразделения банка общаются с клиентами и выполняют свою работу на узкоспециализированном участке взаимодействия. Но внешнее окружение клиента банка непостоянно и несет в себе факторы изменения, например:

- колебания процентных ставок и темпов инфляции создают потребности в новых видах финансовых инструментов (новые виды банковских вкладов и счетов, плавающие ставки по ссудам, кредиты до востребования, дисконтированные кредиты и т.п.);
- трансформации в сфере налогообложения требуют оперативного вмешательства в оптимизацию налогового планирования и создания новых финансовых схем и инструментов для клиента;
- совершенствование технологий вызывает у клиента желание удовлетворить дополнительные потребности (банковские пластиковые карты, система обслуживания «банк — клиент», оперативность расчета в режиме реального времени и др.);
- экономическую активность клиента по расширению своих партнерских связей и сегмента рынка.

Наличие в банке узкоспециализированных подразделений затрудняет решение возникающих у клиентов проблем комплексного харак-

тера. Раздробленность действий банковских подразделений не позволяет охватить проблемы клиента во всей их полноте. Поэтому, в связи с конкуренцией на рынке банковских услуг, постоянно возрастающими потребностями клиентов в решении комплексных проблем и задач в банке создается единый координирующий центр, реализующий технологии финансового менеджмента клиента. Этот центр органично координирует совместные усилия различных банковских подразделений в целях разработки и реализации индивидуального банковского продукта для клиента.

Такое структурное подразделение должно решать задачу оптимизации денежных потоков клиента в банке путем предоставления ему максимального количества банковских услуг, связанных между собой и оказываемых несколькими продуктовыми подразделениями банка, установления реальных и эффективных взаимосвязей между подразделениями банка с целью оказания вышеупомянутых услуг, разработки банковских финансовых технологий (с учетом особенностей финансово-хозяйственной деятельности клиента), отвечающих потребностям банка и клиента одновременно.

Рассмотрим возможности такой технологии на примере.

Допустим, что банк «Х» разработал для своих клиентов банковскую финансовую технологию, в основе которой лежит принцип сочетания относительно небольшой суммы срочного депозитного вклада и неограниченных сумм доведения и снятия денежных средств сверх основного неснижаемого остатка. Минимальная фиксированная сумма может также депонироваться на расчетном или текущем валютном счете. Сущность гибкого депозитного счета состоит в совмещении на формально одном синтетическом счете нескольких аналитических счетов. По своему технологическому содержанию гибкий депозитный счет позволяет максимально адаптироваться под структуру денежных потоков клиента-пользователя. При размещении временно свободных денежных средств, клиент банка вправе выбрать наиболее приемлемую для него схему банковской услуги, в том числе:

- размер минимальной фиксированной суммы, т.е. суммы минимального неснижаемого остатка;
- срок депонирования этой суммы;
- условия и размеры начисления процентов на фиксированную сумму и на дополнительные взносы.

Подобная банковская услуга позволит различным группам клиентов решить их проблемы.

===417

Для предприятий и организаций, работающих на рынке торгового и промышленного капитала, данная услуга предпочтительна тем, что позволяет максимально эффективно решать следующие вопросы, связанные с их финансовой деятельностью:

- оперативное финансовое планирование;
- увеличение оборачиваемости текущих активов;
- оптимизацию и упрощение финансовых операций в части управления краткосрочными активами;
- обеспечение оптимальной доходности при минимальном риске вложений;
- обеспечение высокой ликвидности — нет нужды ожидать сроков завершения договора по основной сумме депозита;
- упрощение финансовых операций из-за отсутствия необходимости заниматься размещением так называемых коротких денег;
- сокращение сроков холостого пробега денежных средств и накопление достаточных средств на расчетном счете для заключения депозитного договора.

Страховым компаниям и негосударственным пенсионным фондам наличие гибкого депозитного счета позволит: увеличить доходность активов при соблюдении нормативных актов (формирующих структуру операций в зависимости от направления размещения средств); оперативно регулировать направление финансовых вложений, перемещая финансовые средства по различным объектам инвестирования; управлять своим расчетным счетом без нарушения установленных нормативов и потери оборачиваемости свободных денежных остатков.

Данная банковская финансовая технология предназначена для привлечения свободных денежных средств юридических лиц путем предоставления оптимального (для клиентов любого типа) режима гибкого депозитного счета с учетом различий размеров, качества и динамики денежных потоков каждого клиента. Под оптимальной формой оказания услуги гибкого депозитного счета подразумевается предварительное проведение анализа деятельности клиента цель которого выяснить структуру его денежных потоков и предложить ему оптимальный вариант гибкого депозитного счета, который отвечал бы его интересам.

Создание рациональной стратегии достижения приведенных выше целей возможно только посредством соединения усилий нескольких банковских подразделений, так как выполнение данного комплекса банковских услуги операций требует:

- учета особенностей движения денежных потоков каждого клиента;

- распределения денежных потоков по суммам, срокам и доходности, отвечающим индивидуальным потребностям клиента;
- установления процентных ставок по каждой группе денежных средств клиента;
- формирования для активных операций банка портфеля приращенных ресурсов, детерминированных по объемам, срокам и стоимости;
- оптимизации процентных издержек банка в рамках данной финансовой технологии;
- взаимодействия с другими подразделениями банка, которые могут быть вовлечены в процесс оказания данной услуги, если клиент выразит желание изменить структуру и направление использования депонированных им денежных средств;
- учета, контроля и отчетности по движению денежных средств каждого клиента.

Все это невозможно осуществить в рамках одного узкоспециализированного банковского подразделения. Экономическое содержание и структура данной банковской финансовой технологии предполагает, что в ее реализации на практике должны принимать участие специалисты различных структурных подразделений кредитной организации, чтобы обеспечить продвижение этого банковского продукта внутри банка и вне его. Поэтому возникает необходимость введения в функционально-организационную структуру банка дополнительной инфраструктурной единицы, которая будет обеспечивать привлечение, а также продвижение внутри банка денежных ресурсов клиентуры. Функции и направления деятельности подразделения финансового менеджмента представлена на схеме 3.2.

Рассмотрим подробнее полномочия и функции сотрудников, входящих в подразделение по продвижению описываемой банковской технологии. Менеджер счета — сотрудник, который непосредственно отвечает за открытие, ведение и закрытие гибких депозитных счетов клиентов. Он должен свободно ориентироваться в предоставлении услуги гибкого депозитного счета и возможной адаптации этой услуги к конкретным потребностям клиента.

Менеджер счета совместно с клиентом рассматривает варианты вложения денежных средств и определяет пропорции между средней (за последние несколько периодов) величиной денежных средств клиента, напрямую задействованных в его деловом обороте, и величиной средств, задействованных в краткосрочных финансовых операциях. При этом, если возможно, выясняются средние периоды оборачиваемости средств по каждому виду денежных потоков (для основной деятельности клиента и для финансовых вложений). На базе этих данных определяется величина фиксированной части гибкого депозитного счета с доходнос-



Схема 3.2. Функционально-структурная организация подразделения финансового менеджмента клиента

тью стандартного депозитного вклада и уточняются пропорции и размеры каждой суммы на пополняемой части счета.

Менеджер счета должен определить с учетом особенностей структуры и динамики денежных потоков клиента:

- размер минимальной фиксированной суммы;
- срок депонирования этой суммы;
- условия начисления процентов на фиксированную сумму и на дополнительные взносы;
- срок действия договора;
- сроки исполнения поручений клиента по снятию (довнесению) сумм на счет в пределах минимального остатка;
- минимальную сумму таких довнесений (снятий) с целью снижения операционных издержек банка по обслуживанию габкого депозитного счета;
- порядок начисления процентов на суммы довнесения, фиксированную сумму и на текущую часть этого счета.

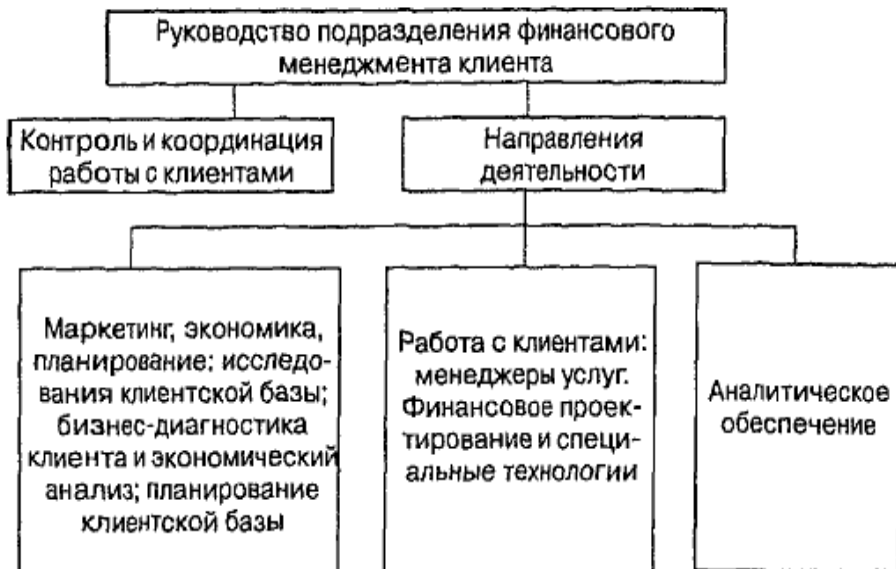
Обязанности менеджера счета:

- непосредственное общение с клиентом в процессе практической реализации этой услуги;
- заключение договоров с клиентом и прием от него всех необходимых документов, касающихся открытия счета;

- передача полностью сформированного клиентского дела контролеру группы отчетности и контроля;
- прием и первичная обработка распоряжений клиента о каких-либо движениях по гибкому депозитному счету;
- осуществление в зависимости от вида поручения клиента внесения соответствующих изменений в его счет в компьютерной программе и первичный контроль за обоснованностью каждой транзакции по счету в соответствии с графиком снятия платежей и другими условиями гибкого депозитного счета;
- налаживание связи с операционными и депозитными подразделениями на предмет движения денежных средств по счетам клиентов;
- предоставление клиенту выписок и иной информации по его гибкому депозитному счету и по внеочередным запросам клиента о состоянии счета;
- непосредственная подготовка индивидуальных схем гибкого депозитного счета клиента с учетом особенностей движения его денежных потоков;
- соблюдение графика документооборота и графика обслуживания клиента;
- консультирование клиентов и потенциальных потребителей данной услуга относительно условий и форм предоставления этого банковского продукта.

В результате осуществления функций управления счетом клиента из недетерминированной по объемам, срокам и стоимости ресурсной базы банковской клиентуры на входе банк получает детерминированную по объемам, срокам и стоимости ресурсную базу банковской клиентуры на выходе, что значительно сокращает риск ликвидности коммерческого банка.

Исходя из вышеизложенного, можно сделать промежуточные выводы.

Среди преимуществ проблемно ориентированного подхода к банковской клиентуре и предметным областям деятельности подразделения банка по технологии финансового менеджмента клиента можно выделить следующие:

- предложение клиенту не разрозненных специфических банковских услуг, рассредоточенных по узкоспециализированным подразделениям, а целостное решение его сложных проблем;
- концентрацию усилий каждого узкого специалиста банка в рамках выполнения его профессиональных функций (что повышает производительность и качество труда при совершении традиционных банковских операций);
- комплексность обслуживания клиентуры;

===421

— высокую гибкость прохождения информации и оперативность!)
принятии решений;

— возможности пересечения сфер компетенции банковских специалистов различных структурных подразделений (исключаются ненужное дублирование операций и внутрибанковская конкуренция среди структурных единиц).

Помимо идентификации и учета традиционных и производных банковских рисков при разработке и реализации технологии финансового менеджмента клиента необходимо принимать во внимание внешние риски проекта банковского продукта, такие как: маркетинговый риск; риск участников технологии финансового менеджмента клиента; политические и юридические риски; экономические и финансовые риски; технический риск. Организационное построение технологии финансового менеджмента клиента в коммерческом банке требует системного подхода, который должен учитывать взаимосвязь методов его реализации с действиями целевой, функциональной и обеспечивающей подсистем банка, способствующих принятию и осуществлению конкурентоспособных решений, направленных на удовлетворение заданной потребности.

ВЫВОДЫ

Цель финансового менеджмента обусловлена политикой банков, стремящихся удержать своих клиентов, часть которых может переходить в дру-гае банки. С учетом сложившейся сегодня конкуренции за обслуживание банковских клиентов кредитным организациям необходимо строить тактику и стратегию взаимоотношений с клиентурой, разрабатывая индивидуальные концепции решения банком сложных проблем клиента. Финансовый менеджмент клиента направлен на подготовку и реализацию политики оптимального сочетания экономических интересов банка и клиента и принятие решений по обеспечению наиболее эффективного движения финансовых ресурсов последнего. Поэтому управление потоком денежных средств клиента является основной целью проведения его финансового менеджмента.

Создание и внедрение технологии финансового менеджмента клиента требует от банка построения соответствующей системы разработки комбинаций банковских продуктов, правил, процедур и регламентов

===422

Данная система, в свою очередь, предусматривает введение в банке системы проблемно ориентированного менеджмента клиента, которая должна решать задачу оптимизации его денежных потоков в банке путем предоставления клиенту наибольшего количества банковских \ ели; связанных между собой и оказываемых одновременно несколькими продуктовыми подразделениями банка.

Деятельность банка при внедрении технологии финансового менеджмента клиента сложна, так как совместить банковский менеджмент с менеджментом клиента напрямую невозможно (это разные виды Стикса, и сегменты экономики); очевидно, что экономические интересы сопряженных сторон-участников совпадают не полностью.

По своему экономическому содержанию техноло! ия финансового менеджмента - это банковская финансовая технология, обеспечивающая структурирование финансовых потоков в банке с цепью оптимизации структуры входящих в него и исходящих пз него денежных пои жив до строкам, объемам и стоимости, для обеспечения при этом максимального эффекта от их использования и минимизации банковских рисков Такой подход в большей степени содействует интеграции экономических интересов банка и его клиента при внедрении технологии финансового менеджмента клиента.

Вопросы для повторения

1. Сформулируйте цели управления финансами в банке.
2. Как, по вашему мнению, можно совместить банковский менеджмент с менеджментом клиента?
3. Поясните основные параметры технологии финансового менеджмента клиента.
4. Приведите пример возможную совмещения целей клиента и банка.
5. Почему можно утверждать, что цели клиента и бант в определенной степени разнонаправлены?
6. Охарактеризуйте цель и методы сопровождения клиентов в банке менеджером по работе с клиентами.
7. Какие операции коммерческого банка особенно важны дм клиента - изготовителя промышленной продукции?
8. Какие операции коммерческого банка особент еажны для клиента - производителя продуктов питания?

ГЛАВА 4. ИНТЕРНЕТ-БАНКИНГ, СОСТОЯНИЕ, ПРОБЛЕМЫ И ПЕРСПЕКТИВЫ РАЗВИТИЯ

4.1. Сущность удаленного банкинга. Виды сегментации рынка Интернет-банкинга

Впервые банк, обслуживающий клиентов через Интернет, появился в 1995 г. Им был Security First Network Bank.

Всего же в мире насчитывается более 300 банков, предлагающих полноценный интернет-сервис, обеспечивающий оборот электронных денег и сопутствующий ему виртуальный товарообмен. Вместе с темпами увеличения количества пользователей глобальной сети Интернет, которых, по статистическим данным, в развитых странах Запада насчитывается от 35 до 40% от общего числа населения, продолжает стремительно развиваться банковский интернет-сервис. Согласно отчету известной рейтинговой и аналитической компании Fitch IBCA, 10%, или 500 тыс. человек (по данным на начало 2000 г.), - это доля клиентов ряда крупнейших европейских банков, пользующихся интернет-банкингом.

Основателем виртуального банкинга в России следует считать «Автобанк», который уже в мае 1998 г. предложил своим клиентам данный вид услуг. Сегодня по уровню интернетизации Россия находится на одной ступени с Бразилией и Индонезией (4% населения страны), и около 40 банков у нас предлагают различные формы удаленного банковского сервиса с использованием сети Интернет.

Рассмотрим сущность удаленного банкинга.

В общем смысле, как это и следует из названия, удаленный бандинг — это предоставление банковских услуг не в банковском офисе при непосредственном контакте клиента и банковского служащего, а на дому, в офисе клиента, т.е. везде, где это удобно последнему. Необходимо добавить, что если система полностью автоматизирована, чаще всего она доступна круглосуточно в любой день недели, в отличие от самого банка, работающего по строгому расписанию.

Можно выделить четыре основные разновидности удаленного банкинга: Internet banking, PC banking, telephone banking и video banking.

Под PC-банкингом (PC banking), как правило, подразумевают доступ к счету с помощью персонального компьютера, осуществляемый посредством прямого модемного соединения с банковской сетью, а не через Интернет. Клиенту при этом предоставляется специальное программное обеспечение для работы со счетом.

Видеобанкинг (video banking)— это, по сути, система интерактивного общения клиента с персоналом в банке, своего рода видеоконференция. Обычно для видеобанкинга применяются устройства, называемые «киосками» (kiosk). Это аппараты с сенсорным экраном, позволяющие клиенту получить доступ к различной информации, а также «вживую» пообщаться со служащим в банке и провести с его помощью практически любые операции. Эти устройства устанавливаются, разумеется, не дома, а в супермаркетах, университетах или других людных местах. Часто «киоски» совмещаются с банкоматами (АТМ ~ automatic teller machine).

Самой популярной разновидностью удаленного банкинга на сегодня остается обслуживание по телефону (telephone banking) — в силу распространенности и доступности телефонных терминалов. В этом случае операции совершаются с помощью тонового набора. Телефонный банкинг является пока самой совершенной системой с точки зрения мобильности, так как если у вас есть под рукой телефон — значит, вам доступны банковские услуги. Дополнительные возможности открывает использование телефонов с дисплеем (screen-phone). С другой стороны, телефон — это изначально средство устного общения, и для совершения банковских операций приспособлен плохо, поэтому количество банков и их клиентов, работающих с сетью Интернет, постоянно растет.

На Западе использование банками глобальной мировой сети Интернет для обслуживания клиентов явилось логическим развитием технологии home banking. Удаленный банковский сервис на дому начинался в 1980-х гг. с телефонного банковского обслуживания. Затем появились услуги удаленного обслуживания с использованием персонального компьютера и прямого подключения к банковским серверам (PC-banking). А в 1995 г. появились первые банки, которые предложили клиентам PC-banking на качественно новом уровне, позволяющем в полной мере максимально эффективно применять наиболее удобные для человека способы работы с информацией (текст, графика, звук, видео) и обеспечивающем при этом приемлемую мобильность и доступность услуг всем, кто использует коммуникационные и сервисные возможности сети Интернет, - internet banking.

При этом и телефонный, и РС-банкинг получили достаточно широкое распространение благодаря высокой востребованности банковских услуг со стороны как корпоративных, так и частных клиентов. Таким образом, интернет-банкинг попал на благодатную, подготовленную почву. И хотя на Западе среди услуг home banking для частных лиц самой массовой формой по-прежнему остается телефонное обслуживание, системы интернет-банкинга считаются наиболее перспективными.

В России развитие Интернет-банкинга испытывает значительные трудности. К сожалению, у нас нет богатых традиций массового использования банковских услуг. С 1998 г, за «Автобанком» и другие российские банки, ориентируясь на него, начали развивать это новое направление - интернет-сервис.

Разберемся, что собственно следует относить к услуге «Интернет-банкинг». Чаще всего ее отождествляют с предоставлением клиенту возможности прямого доступа к банковскому счету через Интернет с помощью обычного компьютера и с использованием стандартного браузера.

Иными словами, Интернет-банкинг — это возможность совершать все стандартные операции, которые могут быть осуществлены клиентом в офисе банка (за исключением операций с наличными), через сеть Интернет.

Услуга Интернет-банкинга включает в себя функции, которые позволяют:

- осуществлять все коммунальные платежи, оплачивать счета за связь и прочие услуги;
- производить денежные переводы, в том числе в иностранной валюте, на любой счет в любом банке;
- переводить средства в оплату счетов за товары (например, купленные через Интернет-магазины);
- покупать и продавать иностранную валюту;
- пополнять/снимать денежные средства со счета пластиковой карты;
- открывать различные виды счетов и переводить на них денежные средства;
- получать информацию о состоянии счета за определенный период в различных форматах;
- получать информацию о платежах в режиме реального времени;
- пользоваться другими дополнительными услуги (имеется в виду, например, брокерское обслуживание).

Все перечисленные действия были доступны еще до появления глобальной мировой сети Интернет, когда банки оказывали услугу PC-banking. При помощи компьютера и модема клиент мог соединиться со

специальной банковской системой для управления своим счетом. В данном случае на компьютере клиента обязательно устанавливалось специальное программное обеспечение.

Услуга Интернет-банкинг имеет несколько преимуществ по сравнению с услугой PC-banking. Помимо того, что клиент получает новые возможности при работе со счетом через сеть Интернет, а не посредством прямого модемного соединения, эта деятельность становится для него намного проще и доступнее. Клиенту не нужно дозваниваться до модемного пула банка, достаточно иметь выход в Интернет, и главное, клиенту не нужно устанавливать специальное программное обеспечение на своем компьютере. Все необходимые операции и платежи он может осуществлять с помощью браузера при заполнении стандартных web-форм (иногда для этого могут использоваться Java-апплеты).

В настоящее время понятие Интернет-банкинг охватывает целый ряд программных продуктов, которые с определенной степенью условности можно разбить на следующие группы:

- системы управления счетами клиентов (системы «Интернет — Клиент банка» или коротко — «Интернет — Клиент»);
- платежные и расчетные системы, в том числе те, в которых Интернет используется только в качестве среды передачи информации;
- системы карточного процессинга (они могут представлять собой часть платежной системы);
- системы онлайн-торговли ценными бумагами;
- интерфейсные модули для взаимодействия с внешними системами электронной коммерции (например, модули, реализующие связь «банк — Интернет-магазин», — они также могут рассматриваться в качестве части платежных систем).

Между тем на практике все чаще встречаются комплексные решения, например, «платежная система + управление счетом + интерфейс с Интернет-магазинами и процессингом» — это, кстати, широко известная расчетная система CyberPlat. А приложение, автоматизирующее коммунальные платежи, может взаимодействовать как с системой управления счетом, так и с комплексом процессинга пластиковых карточек. Рассмотрим кратко характерные черты и специфические проблемы систем каждого класса.

Системы управления счетами более других востребованы на рынке. По результатам опросов, количество банков, которые в них нуждаются, значительно превосходит суммарное число тех, которым требуются системы всех прочих типов.

При этом с точки зрения разработки системы «Интернет — Клиент» несколько проще остальных — вследствие того, что круг стоящих перед ними задач очерчен достаточно ясно и, помимо прочего, есть возможность перенять идеи и решения из традиционных реализаций систем типа «Клиент — Банк». Именно благодаря этим двум факторам сегодня на рынке представлено большое разнообразие систем «Интернет — Клиент», причем их разработчиками являются как банки, так и «софтверные» компании. Основные проблемы систем «Интернет — Клиент» связаны с безопасностью, в том числе и с юридической точки зрения (что является проблемой абсолютно для всех продуктов Интернет-банкинга), а также со сложностью реализации удобного решения в рамках современных технологий Интернет-программирования.

Если рассматривать ситуацию с точки зрения применения систем онлайн-торговли ценными бумагами, то можно констатировать, что с позиции разработчиков и клиентов ситуация выглядит неплохо. Результаты опросов показывают, что комплексы онлайн-торговли ценными бумагами по степени востребованности следуют за системами «Интернет - Клиент», но спрос на них раза в три ниже, чем потребность в «Клиенте»: наверное, сказывается тот факт, что данным видом бизнеса заняты не все кредитные учреждения.

Основная особенность процесса создания модулей, взаимодействующих с внешними системами электронной коммерции, состоит в обязательной организации совместной работы с разработчиками этих систем. Кроме того, важно, чтобы к их разработке здесь были привлечены высококвалифицированные специалисты по соответствующим предметным областям (например, в области Интернет-торговли, страхования и пр.). В настоящее время около пятнадцати российских банков предоставляют свои услуги в сети Интернет. Все они, так или иначе, используют специальные системы, которые позволяют клиенту иметь доступ к своему счету. Данные системы могут быть разработаны как специалистами самого банка, так и другими компаниями. Обычно стоимость услуги Интернет-банкинг складывается из стоимости подключения и абонентской платы. По мере развития мобильных форм сети Интернет, все большее количество банков открывает своим клиентам возможность доступа к банковскому счету при помощи сотовых телефонов, поддерживающих протокол W.A.P. На данный момент большинство банков предоставляет лишь возможность доступа к информации о движении денежных средств по счетам, значительно реже — возможность осуществлять платежи по заданному списку корреспондентов, перечислять денежные средства на карточные счета, проводить платежи по счетам внутри банка.

===428

Рассмотрим виды сегментации рынка Интернет-банкинга, Существуют два сегмента рынка Интернет-банкинга; корпоративный и персональный сегменты.

То, что сегодня происходит в корпоративном сегменте рынка интернет-банкинга, является закономерным эволюционным развитием технологий, которые меняют структуру услуг удаленного банковского обслуживания. Так, если в конце прошлого года количество клиентов, обслуживаемых «прямым дозвоном», было оценено в 80-90%, а через Интернет соответственно — 10-20% общего числа клиентов, пользующихся удаленным банковским сервисом, то в настоящее время количество клиентов, обслуживаемых через мировую глобальную сеть Интернет, приближается к 50%. Эта динамика показывает изменение предпочтений клиентов, пользующихся различными формами удаленного банковского сервиса.

Помимо прочего, в корпоративном сегменте растет не только количество инсталляций и связанное с этим предложение интернет-услуг банками. Реально увеличивается спрос со стороны конечных потребителей — юридических лиц. Косвенным подтверждением тому могут служить, например, данные о числе пользовательских лицензий, проданных поставщиками систем Интернет-банкинга. Так, по словам генерального директора компании БИФИТ, «более 85% банков, приобретших систему iBank, один или более раз покупали в 2001 году дополнительные клиентские лицензии пакетами по 100-200 лицензий. При этом более десяти банков превысили отметку в 500 реально работающих клиентов».

В Персональном сегменте рынка Интернет-банкинга пока не наблюдается такого интенсивного роста предложения как в корпоративном сегменте. За последний год на российский рынок не вышло ни одного нового банка, который предложил бы услугу Интернет-банкинга для физических лиц, сопоставимую по своему функциональному наполнению с тем, что предложили еще в 1998-1999 гг. «Автобанк» и «ГУТА-банк». При этом особенно негативно сказывается на состоянии рынка даже не то, что сами банки не предпринимают должных усилий по развитию этого направления. Существенно ухудшает ситуацию следующее обстоятельство: разработчики систем Интернет-банкинга не уделяют созданию готовых решений, ориентированных на обслуживание физических лиц, хотя бы того же внимания, что и системам для юридических лиц. И это очень сдерживает развитие рынка. Корпоративный сегмент активно развивается во многом благодаря стараниям компаний-разработчиков, которые, продвигая свои системы, прикладывают значительные усилия, убеждая банкиров в целесообразности использования новых

интернет-технологий. Это тот самый случай, когда интенсивное предложение формирует и стимулирует спрос.

При отсутствии предложения готовых внешних решений, банки вынуждены предпринимать попытки создания собственных систем. Таким образом, банки все же реализуют стратегию постепенного вхождения в рынок интернет-услуг.

4.2. Перспективы Интернет-банкинга

Развитие интернет-банкинга сейчас достаточно перспективно. Все большее количество банков начинают внедрять системы, которые позволяют им взаимодействовать с клиентами через Интернет. Так, по мнению специалистов, около половины всех клиентов банков, внедривших подобные системы, могут в дальнейшем использовать глобальную мировую сеть Интернет для взаимодействия с банками.

На текущий момент, большинство потребителей услуг Интернет-банкинга — это бухгалтеры предприятий, которые ведут расчеты, получают выписки, отправляют платежные поручения через Интернет.

Следующей ступенью дальнейшего развития Интернет-банкинга может стать работа с конкретными отраслями промышленности.

Так, одним из перспективных направлений является предоставление клиентам механизмов, которые позволят быстро производить платежи, вне зависимости от места нахождения получателя и банка, услугами, которого он пользуется. Большинство банков, внедривших системы Интернет-банкинга, находится в Москве, однако и региональные банки все чаще используют Интернет для обслуживания клиентов.

В сентябре компания «Интернет-Маркетинг» провела опрос банковских специалистов, посвященный перспективам развития технологии Интернет-банкинга.

Опрос проводился методом анкетирования на сайте проекта «Интернет - Финансы» и на VII международном форуме разработчиков интегрированных банковских систем, прошедшем в Москве.

На вопросы анкеты ответили 57 представителей банковского сообщества.

Все респонденты подчеркнули перспективность технологии Интернет-банкинга: 91% специалистов отметили, что их банк использует или собирается использовать технологию Интернет-банкинга; 9% специалистов считают технологию Интернет-банкинга перспективной, однако их банки пока не намерены ее использовать. Ни один респондент не указал на неперспективность этого направления.

В то же время банки еще долго будут предоставлять услуги Интернет-банкинга в комплексе с другими услугами дистанционного банковского обслуживания: — классический «Банк - Клиент» и «Телефон - Клиент», потому что комплексное предоставление услуг дистанционного банковского сервиса существенно расширяет возможности клиентов по работе со своим счетами, с банковской информацией и с самим банком. Примерно 84% банковских специалистов считают, что Интернет-банкинг дополняет возможности классической системы «Клиент - Банк»; 14% респондентов полагают, что Интернет-банкинг позволяет полностью от нее отказаться и 2% представителей банковского сообщества отметили, что Интернет-банкинг не нужен, если есть «Клиент - Банк».

Банковские специалисты отмечают также высокий интерес к технологии Интернет-банкинга со стороны клиентов. Так, 72% представителей банков подчеркнули, что клиенты интересуются системой Интернет-банкинга и только 5% отвечавших на анкету считают, что клиенты, скорее, откажутся использовать систему Интернет-банкинга

Результаты опроса (если рассматривать их с точки зрения готовности банков внедрить такую систему) показали, что она уже установлена в банках (25% респондентов), или ее планируется внедрить в течение одного года (примерно 57% банковских специалистов); и только в 18 случаях из 100 представители банков ответили, что их банк пока не планирует ее использовать.

Попробуем теперь понять, что же такое онлайн-банкинг? Не в смысле технологии, а в смысле отношения к предмету. По данному вопросу американские банкиры далеко не единодушны. Примерно 39% из них склонны рассматривать Интернет как другой канал работы с клиентами, 27% — как защитный механизм, а 34% полагают, что это революционный инструмент, меняющий концепцию поведения на рынке.

Результаты другого исследования, проведенного компанией Roper Starch Worldwide в 2000 г., представлены в табл. 4.1.

Кроме того, еще оценивалась перспективная (в течение трех лет) значимость каналов доставки банковских услуг, Приоритеты оказались расставлены следующим образом: Интернет-банкинг (79%), банкоматы (74%), отделения банков (63%), телефонный банкинг (42%), мобильный (телефонный) банкинг (11%).

С точки зрения мотивации банковских руководителей относительно внедрения услуг Интернет-банкинга, первое место занимает «удержание существующих клиентов» (95%), далее следуют — «повышение стандартов обслуживания» (74%), «эффективное взаимодействие с клиентом» (68%) и «интеграция с остальными существующими банковски-

ми операциями» (63%). Прибыльность слулсит мотивацией только для одной трети опрошенных, и лишь 42% рассматривают Интернет-банкинг как способ привлечения новых клиентов.

По поводу прибыльности Интернет-банкинга сами банкиры отзываются весьма пессимистично. Только 2,4% из них твердо уверены в прибыльности этого направления, 27% затрудняются ответить, 31% банкиров уверены, что неприбыльное в данный момент направление станет прибыльным в ближайшем будущем, а 39% даже и не ждут этого.

Теперь подробнее рассмотрим проблемы, сопутствующие Интернет-банкингу.

Таких проблем накопилось уже немало. Часть их связана со спецификой банковского дела, часть обусловлена своеобразием сети Интернет.

Не так давно банки могли относительно спокойно игнорировать невысокий, но все же существующий спрос населения на банковские интернет-услуги. И до недавнего времени это не могло ощутимо повлиять на их рыночное положение. Но ситуация меняется: средний класс в России чувствует себя все увереннее; растет потребление как товаров повседневного спроса, так и длительного пользования; увеличивается спрос на платные услуги. Все это уже сейчас заставляет потребителей чаще обращаться к услугам банков и не только. Те ниши, в которых банки оказываются не достаточно активны (платежи без открытия счетов,

Таблица 4.1 Результаты опроса руководителей банков о тенденциях в онлайн-банкинге на 2001 г. (в %)

Вариант ответа	Полностью согласен	Согласен	Нейтральны	Не согласен	Категорически не согласен
Интеграция онлайн-банкинга с существующей банковской системой — наилучший выбор	21	26	16	26	11
Онлайн-банкинг — один из каналов предоставления банковских услуг	84	16	—	—	—
Модель только Интернет-банка — нежизнеспособна	47	27	11	11	5
В течение пяти лет половина наших клиентов будет иметь свой онлайн-счет	29	18	24	24	5
Правительство не делает достаточно для развития онлайн-банкинга	11	—	33	39	17

предоплаченные финансовые продукты, интернет-расчеты), очень быстро занимают более мобильные финансовые компании. Так, по словам вице-президента «ГУТА-банка», одной из важнейших проблем, которую сегодня необходимо решать отечественным банкам, является «слабое развитие интернет-банкинга в розничном банковском секторе на фоне увеличивающейся конкуренции со стороны небанковских платежных интернет-систем.

Если рассматривать количественные показатели деятельности российских банков, продвигающих интернет-сервис для физических лиц, то они не претерпели существенных изменений. По самым оптимистичным оценкам общее количество обслуживаемых через сеть Интернет клиентов — физических лиц, сегодня составляет около 20 тыс. Финансовые показатели использования клиентами интернет-услуг выглядят лучше. За последний год общий месячный оборот по счетам клиентов, применяющих системы Интернет-банкинга, вырос в 3—4 раза. При этом в последнее время среднемесячный прирост оборота достигает 10—12%.

Разработка и внедрение программных систем, за исключением самых примитивных, всегда требует значительных организационных усилий. В случае распределенных комплексов объем таких усилий многократно возрастает, а для платежных систем становится огромным, поскольку у каждой из них к списку обязательных организационных мероприятий добавляется координация действий между всеми ее участниками или даже обеспечение условий для ведения совместной разработки. Кроме того, привлечение к платежной системе новых участников сопряжено с необходимостью профессиональных действий. Возникают проблемы в области контактов с властью.

Решение этих непростых задач требует значительных затрат. По мнению пионеров Интернет-банкинга — представителей «ГУТА-банка» и «Автобанка», их уже достаточно долго работающие платежные комплексы станут окупаемыми только через 2-3 года при сохранении динамики роста количества клиентов и увеличения оборота средств.

Вопрос окупаемости — самый болезненный для всех проектов, связанных с глобальной мировой сетью Интернет. Вместе с тем есть вполне поддающиеся оценке преимущества, которые может получить банк при добросовестной реализации интернет-решения. Это, в первую очередь экономия на обслуживании частных клиентов за счет автоматизации этого процесса. По общей оценке, проведение операции с использованием человеческого труда обходится примерно в один доллар (в эту оценку закладывается и возможность ошибки). При осуществлении операций через Интернет их стоимость падает до десятка центов, а при

больших масштабах (начиная от 50 тыс. чел.), выйти на которые в конечном счете и рассчитывают крупные банки, и до нескольких центов. Стоит, правда, отметить, что серьезной экономии и значительной эффективности проекта можно добиться в том случае, если придерживаться комплексного подхода к развитию Интернет-банкинга. В числе комплексных услуг возможны домашний банк, Интернет-трейдинг, система обслуживания юридических лиц и электронные торговые площадки, электронные магазины и платежные системы для интернет-торговли.

Таким образом, можно утверждать, что интернет-проект банка окупается за счет косвенных факторов: увеличения активов, привлечения новых клиентов, роста оборотов и транзакционных комиссий, т.е. за счет факторов, проявляющихся в других подразделениях банка.

Очень серьезная проблема на пути разработки и внедрения интернет-проект банка - это кадровая проблема. Качество и оперативность решения любой задачи напрямую зависят от квалификации специалистов, которые за нее берутся. Для разработки и сопровождения систем Интернет-банкинга сегодня необходимы программисты (причем работающие не только в области интернет-технологий), системные администраторы, веб-дизайнеры, веб-программисты, эксперты по компьютерной и коммуникационной защите, экономисты, маркетологи, юристы. Все они должны хорошо представлять себе мир сети Интернет, что сейчас далеко не всегда достижимо. Очень трудно, например, отыскать юриста, который знаком с электронными коммуникациями. То же самое относится к профессионалам сетевой безопасности.

На пути Интернет-банкинга возникли и психологические проблемы. В среде банкиров встречаются две крайние точки зрения. Те, кто придерживается первой из них, считают: «Интернет — это опасно, и нам он не нужен».

Позиция вторых противоположна: «Интернет — это чрезвычайно перспективно, и необходимо развивать интернет-бизнес чего бы нам это ни стоило». Оба радикальных суждения лишь отражают разные стадии, которые обычно проходят люди, начиная знакомиться с сетью Интернет.

Так, абсолютное отрицание целесообразности ее использования характерно для тех, кто плохо знаком с глобальной мировой сетью Интернет.

Фанатичная же вера свойственна тем, кто только что узнал об открывающихся горизонтах. Следствием первого из заблуждений может стать технологическое отставание банка, а результатом второго — расходование значительных средств без конкретной отдачи,

Есть единственный верный способ, позволяющий выработать более профессиональное отношение к сети Интернет, — нужно просто продолжать его освоение.

Сложнее обстоит дело с обществом в целом. Активная аудитория сети в России пока невелика: порядка 800 тыс. — 1 млн человек (по данным агентства Monitoring.Ru), и почти вся она сосредоточена в нескольких крупных городах. Большинство либо пребывает пока в стадии первого заблуждения, либо вообще не думает о сети Интернет. Конечно, ситуация постепенно меняется, но все-таки слишком медленно, на что есть множество причин, в том числе и экономических. Тем не менее, тот факт, что пользуются банковской системой и работают в сети Интернет люди наиболее социально активные, вселяет надежду в то, что их количества окажется достаточно хотя бы поначалу, на первых этапах развертывания систем Интернет-банкинга. Есть вероятность, что Интернет поднимет интерес к банковскому сервису. Согласно данным опросов, подавляющее большинство банкиров считает, что удобство Интернет-обслуживания станет в ближайшем будущем важным фактором привлечения средств клиентов в банки.

Что касается психологических трудностей, то к ним следует причислить страх потерять в сети свои деньги. Интернет-банкингу совсем не приносят пользы многочисленные публикации о массовых взломах и кражах из компьютерных систем. Однако, проблема эта имеет скорее общественные и юридические корни, чем технические или какие-то другие.

Кроме перечисленных выше существуют еще и серьезные технические трудности и проблемы, связанные с электронно-цифровой подписью (ЭЦП). Основных технических проблем несколько:

Во-первых, реализация. В дополнение к обычным трудностям добавляются те, что связаны с выбором инструмента и программной технологии.

Во-вторых, создание нужной конфигурации. Сложность заключается в огромном разнообразии системного программного обеспечения для Интернет-комплексов. Сюда же относится проблема выбора веб-сервера, прокси-сервера, брандмауэра, почтового сервера, FTP-сервера и т.д. и т.п.

Вследствие этого здесь обычно начинают доминировать кадровый и финансовый подходы — предпочтение отдается системам, которые либо знакомы сотрудникам отделов автоматизации, либо будут проще в освоении, либо специалисты по их обслуживанию обойдутся банку дешевле. В-третьих, защита. Серьезные специалисты уже отказываются обсуждать ее в техническом аспекте. Участники одного из семинаров R-Style Software Lab. оценили проблему безопасности как заслуживающую внимания, но не более чем все прочие.

Что касается проблем, связанных с ЭЦП, то следует отметить, что в Государственной Думе в первом чтении был принят Закон «Об электронной цифровой подписи», споры вокруг которого не утихают с самого момента появления первых версий проекта. Если необходимость закона ник-

===435

то не оспаривает, то его содержимое вызывает ряд вопросов. Так, в число обязательных реквизитов сертификата открытого ключа (ст. 6 п. 1 проекта Закона) включено требование, обязывающее указывать правоотношения, в рамках которых данный сертификат используется. Из этого следует, что клиент либо будет вынужден на каждый вид отношений генерировать отдельный ключ и оформлять в соответствующем центре сертификат, либо постараться сразу же предусмотреть все необходимые ему отношения и перечислить их в сертификате. При этом он все равно не гарантирован от ситуации, когда в процессе его жизнедеятельности возникнет новый вид правоотношений, отсутствующий в сертификате. Следует также отметить, что практически в любом договоре отражается целый комплекс различных правоотношений, и далеко не все они очевидны для конечного пользователя. На практике необходимо будет перед формированием ЭЦП проводить правовой анализ документа, что, согласитесь, несколько затруднительно. В противном случае возникает масса возможностей для злоупотреблений любой из сторон.

Для регулирования значительной части взаимоотношений в законе производится отсылка к другим нормативным актам, которые в настоящее время отсутствуют. Не менее значительную часть отношений закон предполагает регулировать взаимной договоренностью сторон, при этом никак не регламентируется форма такой договоренности (письменный договор и т.п.). В проекте Закона недостаточно проработаны вопросы разделения ответственности между участниками электронного обмена и удостоверяющими центрами.

В соответствии с пунктом 1 статьи 8 проекта Закона, удостоверяющим центром может быть исключительно коммерческая организация. Данное требование сразу же ущемляет права некоммерческих организаций, а их доля в электронном взаимодействии не так мала. Одним из вариантов разрешения данного противоречия было бы четкое указание, что действие данного проекта Закона не распространяется на некоммерческие отношения. Также не совсем понятна суть этого требования в том случае, если ЭЦП начнут использовать государственные организации, которые также могут вести электронный обмен в системах общего пользования.

Необходимо также затронуть вопрос лицензирования. Согласно действующему законодательству техническое обслуживание средств криптографической защиты информации (СКЗИ) подлежит лицензированию, однако, это не означает, что каждый участник информационного обмена должен получать такую лицензию (в соответствии с системой сертификации средства ЭЦП относятся к СКЗИ) — достаточно, чтобы такую лицензию имел организатор системы.

===436

Пункт 1 статьи 6 требует, чтобы сертификат открытого ключа подписи в обязательном порядке содержал фамилию, имя и отчество владельца. Такая принципиальная позиция о невозможности использования псевдонима вызывает недоумение, так как не позволяет, например, использовать ЭЦП для участия в конкурсах под девизом или псевдонимом.

Достаточно спорным представляется и требование к способности ЭЦП нести гражданскую ответственность в размере не менее, чем в 1000 раз превышающий максимальный предел сделки, указываемый в сертификате. Такое требование, фактически, дискриминирует форму заключения сделки в электронном виде с использованием ЭЦП — сделки на значительные суммы просто невозможны будет подписать с помощью ЭЦП.

Закон подразумевает использование ЭЦП как аналога подписи физического лица, даже если подпись ставится им не как частным лицом, а как уполномоченным представителем юридического лица. Данное положение представляется логичным, т.к. оно просто проецирует сложившиеся в «бумажном» обороте отношения. Однако во избежание недоразумений в сертификате открытого ключа, оформляемом должностному лицу, необходимо указывать, что выдан он не просто клиенту, а председателю правления (далее следует фамилия, имя и отчество клиента), действующему на основании доверенности или устава предприятия. Легко заметить, что в данном случае клиент имеет два сертификата и как физическое лицо, и как уполномоченное лицо некоего юридического лица.

Таким образом, этот без сомнения нужный и долгожданный Закон нуждается в серьезной доработке.

Наряду с другими проблемами расширения рынка Интернет-банкинга две причины - недостаточное предложение услуг и проблемы безопасности, - безусловно, являются ключевыми для сегодняшнего этапа его развития в России. Остается надеяться, что отечественные банки наконец поймут, что перспективы развития рынка онлайн-услуг находятся целиком в их руках и зависят от их инициативы (или от инициативы их конкурентов). В Интернет-банкинге есть и имиджевый элемент. Он заключается в том, что, когда набирается критическая масса банков, предлагающих такую услугу, те, кто такую услугу не предлагает, начинают проигрывать. Они теряют клиентов, и это уже чистый убыток. Доля банков, предоставляющих услуги Интернет-банкинга, сейчас крайне низка, но среди них такие, как «Автобанк*», «ГУТА-банк», «Менатеп-СПб». Получается, что сектор крупных банков, работающих с населением, уже довольно сильно «интернетизирован», поэтому отсутствие этой услуга означает (хотя пока в основном имиджевый), но уже проигрыш.

Рассмотрим теперь перспективы Интернет-банкинга.

Если говорить о перспективах, то нельзя не отметить прогнозы западных аналитиков. Так, в исследовании компании Cap Gemini/Ernst & Young говорится, что к 2003 г. доля банковских операций, совершающихся через сеть Интернет, в Европе может возрасти до 25%. Аналогичный прогноз для США гораздо скромнее - всего лишь 12%.

В России же этот показатель к тому времени, скорее всего, приблизится к сегодняшнему уровню развития западных рынков - 3-4% от финансовых транзакций будут приходиться на операции, совершаемые через Интернет (по оценке «Интернет - Маркетинг»). Однако это только среднестатистический показатель. Наряду с этим будет достаточно много банков, как общенациональных, так и региональных, уровень «интернетизации» операций которых составит 30% и более.

Хотелось бы отметить современные тенденции развития Интернет-банкинга в России. Во-первых, возросла активность и усилилась роль разработчиков специализированного оборудования и программного обеспечения для нужд Интернет-банкинга: как отечественных компаний, специализирующихся на банковской автоматизации, так и западных разработчиков, выходящих на наш рынок. Например, российская компания «БИФИТ» разработала систему iBank, которая сегодня уже эксплуатируется в 23 российских банках.

Количество пользователей новой услуги в каждом из этих банков составляет от 30 до 250 клиентов - юридических лиц.

Во-вторых, Интернет-банкинг развивается либо в комплексе, либо параллельно с развитием теми же банками средств организации электронной коммерции - платежных и торговых интернет-систем. Примеры такой деятельности: совместный проект «Автобанка» и компании «Ай-Ти» - платежная интернет-система «ЭЛИТ-Карт», платежная система CyberPlat; проект банка «БИН» и компании «Ай-Ти» - система «Кортис», проект банка «Менатеп-СПб». К этому следует добавить и то, что параллельно с услугами Интернет-банкинга в банках и близких к ним компаниях, которые часто входят в одну финансовую группу, активно развиваются и другие интернет-услуги: интернет-трейдинг и интернет-страхование.

В-третьих, расширяется внедрение в банках одновременно с интернет-банкингом и других направлений удаленного банковского сервиса: телефонного банкинга, РС-банкинга и новинки этого года - WAP-банкинга (совместный проект «ГУТА-банка» и МТС). При этом различные формы удаленного обслуживания между собой не конкурируют, а наоборот, во многом дополняют друг друга, предоставляя клиентам широкий выбор каналов доступа к собственным банковским счетам.

Сегодня есть все основания предполагать, что в ближайшее время российский рынок Интернет-банкинга ждут серьезные прогрессивные изменения - как количественные, так и качественные. Большие надежды вселяет принятие Думой Закона «Об электронно-цифровой подписи (ЭЦП)» и ожидаемое в связи с этим улучшение законодательного климата, определяющего взаимоотношения в сфере электронных услуг. Сам факт наличия подобного закона должен произвести оздоровительный эффект. Не секрет, что зачастую именно из-за отсутствия проработанной правовой базы (не всех устраивало наличие одной статьи Гражданского кодекса, уравнивающей ЭЦП с собственноручной подписью) многие банки не спешили с внедрением и использованием систем Интернет-банкинга. Положительное психологическое воздействие принятия закона будет иметь даже большее значение, чем юридические последствия. В будущем году продолжится экстенсивное развитие рынка корпоративного Интернет-банкинга. Однако активное развитие Интернет-банкинга будет возможно только при условии, что сами банки начнут активнее продвигать услуги интернет-банкинга своим клиентам. Основная проблема рынка — слабая информированность клиентов банков о возможностях дистанционного обслуживания посредством Интернет-банкинга; многие банки не проявляют никакой активности в этом направлении, ограничиваясь лишь сообщением о возможности предоставления данной услуги, вывешенном в клиентском зале. Безусловно, усилий одних компаний-разработчиков для поддержки высоких темпов развития рынка скоро окажется недостаточно. Сегодня различными формами удаленного банковского обслуживания в России пользуются по разным оценкам от 20 до 30% клиентов, что, в общем-то, и не очень мало. Однако подавляющее большинство клиентов продолжают по инерции носить или возить платежные поручения в банки. Вот где скрывается основной потенциал развития рынка.

В ближайшее время должны произойти серьезные изменения и в сегменте персонального Интернет-банкинга. Рост платежеспособного спроса со стороны населения, активизация небанковской конкуренции за сбережения и платежи физических лиц, выход на рынок нескольких крупных банков с полноценной услугой Интернет-банкинга увеличит активность остальных банков в этом сегменте их деятельности. Мощным толчком в развитии рынка должен стать выпуск ведущими разработчиками систем Интернет-банкинга решений, ориентированных исключительно на физических лиц. Продолжится и развитие технологий Интернет-банкинга. Это развитие будет продвигаться, прежде всего, в двух направлениях: во-пер-

вых, в расширении функциональных возможностей текущих решений, добавлении перспективных сервисов (WAP, SMS), создании торговых площадок и отраслевых интернет-аукционов; во-вторых, в освоении новых платформ, в первую очередь КПК, цифровых коммуникаторов (смартфоны), мобильных телефонов.

Большие надежды возлагаются на решение проблемы, связанной с противоречием между онлайн-вым процессом доставки документов между клиентом и банком и офлайн-вым процессом проведения платежа в банке и между банками С переходом РКЦ на систему онлайн-вых платежей возрастет интерес клиентов к Интернет-банкингу, так как для участников платежа главное вовремя увидеть деньги на счету получателя платежа. Однако главной тенденцией развития рынка в ближайшее время должно стать изменение стратегических установок банкиров в отношении Интернет-банкинга, знаменующих переход от стратегии «чтобы было», к стратегии «эффективного использования». Сегодня уже недостаточно иметь в банковском портфеле просто какую-нибудь услугу, которую можно презентовать как Интернет-банкинг. Клиентам — и корпоративным и частным — нужны качественные услуги в сфере Интернет-банкинга (причем разные для разных сегментов), предоставляющие полный набор сервисов по управлению финансами через сеть Интернет. А это потребует от банков как минимум изменения отношения к Интернет-банкингу.

С другой стороны его эффективное использование невозможно без четкой экономической проработанности проектов по внедрению и дальнейшему продвижению интернет-услуг. Здесь особое значение имеет правильное понимание роли и места Интернет-банкинга для конкретного банка. Интернет-банкинг — это виртуальный автоматизированный операционный зал банка (а не еще одна дополнительная услуга), который может приносить реальную прибыль. Поэтому для банка очень важно иметь стратегию развития своего виртуального фронт-офиса. Важно включить стратегию развития удаленного банковского сервиса в качестве одного из важных направлений развития бизнеса банка. И это будет оправдано, — ведь уже в ближайшее время Интернет-банкинг станет одной из ключевых услуг, качество и условия обслуживания по которой будут определяющими для клиентов при принятии решения о выборе банка.

На Западе банковский интернет-сервис, являясь одним из наиболее динамичных сегментов электронной коммерции, продолжает развиваться стремительными темпами вместе с ростом числа пользователей сети Интернет, доля которых в населении развитых западных стран уже составляет в среднем более 40%. При этом некоторые западно-европейские

страны опережают по темпам освоения глобальной мировой сети Интернет признанных лидеров из Северной Америки: Норвегия - 48% населения, США - 45%, Швеция - 42%, Канада - 41%, Финляндия - 38%, Дания - 35%, Великобритания - 25% (поданным на начало 2000 г.).

Одновременно с увеличением интернет-популяции растет и количество клиентов, осуществляющих банковские операции через Интернет. Другой важный показатель развития рынка - количество банков, развивающих Интернет-банкинг. Так, летом 2000 г. уже 71 из 100 крупнейших банков США предоставляли своим клиентам интернет-сервис, в том числе 9 из 10 самых крупных, среди которых лидеры американского банковского бизнеса: Citicorp Bank of America, Chase, Bank One, First Union, Wells Fargo. Однако европейские банки не только не отстают от американских коллег и по количеству банков, и по оборотам в этой сфере, но и обходят их. Так, по данным Cap Gemini/Ernst & Young, европейцы наконец-то опередили своих американских конкурентов по доле банковских операций, совершаемых с использованием сети Интернет. В Европе 4% всех банковских операций совершается через Интернет, а в США - 3% (в ходе исследования были обработаны сведения, полученные от 125 банков из 21 страны). Всего же сегодня в мире насчитывается более 1500 банков, имеющих в своем арсенале услуги Интернет-банкинга.

В России в течение последнего года Интернет-банкинг получает все большее распространение. Сегодня уже не один-два, а около 40 банков предлагают различные формы удаленного банковского сервиса с использованием сети Интернет. Список российских банков с перечнем и описанием онлайн-банковских услуг, предлагаемых клиентам, можно найти на сайте «Финансовые Интернет-услуги в России». При этом более половины банков предпочитают развивать услуги Интернет-банкинга исключительно для юридических лиц, считая позиционирование на клиентов - физических лиц неоправданным в настоящее время. Причина такого выборочного подхода заключается в «прохладных» отношениях между банками и частными клиентами, сложившихся после 1998 г. В целом данные свидетельствуют о том, что от попыток опробования новых услуг клиенты отечественных банков все активнее переходят к регулярному использованию интернет-услуг. Однако этот переход происходит только при условии, что эти услуги отвечают определенным требованиям и ожиданиям клиентов. Так, по данным компании «Интернет - Маркетинг», ведущие банки, активно обслуживающие физических лиц через Интернет, - «Автобанк» и «ГУТА-банк*-» имеют очень хорошие показатели деятельности своих систем Интернет-банкинга.

Проанализировав развитие Интернет-банкинга, можно выделить три наиболее важные характеристики систем Интернет-банкинга, необходимые для клиентов:

- 1) функциональные возможности (доступные клиентам операции);
- 2) удобство пользования системой (пользовательский интерфейс);
- 3) обеспечение безопасности хранения и передачи финансовой информации.

Важность именно этих характеристик подтверждается результатами многочисленных опросов пользователей (не только западных, но и отечественных) и детальным анализом специалистов, разрабатывающих системы Интернет-банкинга.

Чем шире функциональные возможности системы Интернет-банкинга, т.е. чем больше услуг доступно клиентам банка через сеть Интернет, тем более полноценной и востребованной является такая система. Действительно, сознательное или вынужденное ограничение функциональных возможностей банковского интернет-сервиса очень сильно уменьшает привлекательность подобных систем, потому что за некоторыми из банковских услуг клиенту все-таки придется идти в банк. Поэтому, стремясь сделать системы Интернет-банкинга конкурентоспособными, банки стараются наделить их практически всем спектром услуг, которые доступны клиентам в офисе банка. В числе этих услуг: операции со средствами на собственных счетах (выписки, переводы по своим счетам, работа с пластиковыми картами), инвестирование средств (депозиты, ценные бумаги), расчеты с контрагентами (разовые и периодические платежи) и т.д.

Удобство той или иной системы Интернет-банкинга, как правило, выражается в следующем:

- насколько дружелюбный пользовательский интерфейс имеет клиентская часть системы;
- насколько понятна и проста установка и настройка программного обеспечения;
- насколько удобны и просты обычные приемы выполнения операций в системе для получения различных банковских услуг, особенно для пользователей-новичков.

Именно эта характеристика Интернет-банкинга – удобство применения – является одной из самых слабых мест большинства (за редким исключением) отечественных систем. Важно понимать, что в создании сложных систем, предназначенных для массового использования неспециалистами в компьютерных технологиях, должны принимать участие, кроме программистов, еще и команда проектировщиков информационных систем, маркетологов, психологов и специалистов по разработке графических интерфей-

сов пользователя (ОШ). Только в этом случае можно рассчитывать на получение продукта, который сможет завоевать симпатии пользователей и, при эффективной стратегии продвижения, соответствующие рынки. Вопросы организации безопасности при создании и эксплуатации систем Интернет-банкинга имеют важнейшее значение. В целом же к проблеме безопасности банковского интернет-сервиса нужно подходить, как и к любым другим рискам, - прикладывать разумные усилия по их уменьшению за счет внедрения профессиональных решений и страховать риски.

ВЫВОДЫ

С учетом всего того, что было сказано выше, можно сделать следующие выводы.

Интернет-банкинг - это предоставление банковских услуг через сеть Интернет с возможностью круглосуточного доступа в любой день недели из любого места, где есть доступ к Интернету.

Интернет-банкинг имеет ряд серьезных преимуществ:

- экономится время;
- счета контролируются круглосуточно;
- любые online-платежи проходят без задержек;
- любые online-платежи осуществляются без личного участия владельца счета.

Основные проблемы Интернет-банкинга в России:

- недостаточное предложение услуг;
 - плохое развитие персонального сегмента рынка. Банки в России предпочитают корпоративных клиентов, т.е. юридических лиц, обладающих большим оборотом денежной массы, и уделяют весьма незначительное внимание отдельным гражданам. Данное обстоятельство обуславливается тем, что сопровождение мелких клиентов требует пристального внимания персонала за незначительными финансовыми операциями и больших операционных усилий;
 - безопасность, проблемы, связанные с электронно-цифровой подписью.
- Несомненными критериями отбора для использования банком той или иной системы являются:
- ее функциональные возможности (доступные клиентам операции);
 - удобство пользования системой (пользовательский интерфейс);

— обеспечение безопасности хранения и передачи финансовой информации. Однако надо отметить, что в зависимости от этих критериев формируется ценовая политика на услуга того банка, который будет их предоставлять.

Именно удобство использования является одним из слабых мест большинства (за редким исключением) отечественных систем.

Защита систем интернет-банкинга должна обеспечивать:

- однозначную идентификацию взаимодействующих субъектов (клиента и банка);
- шифрование передаваемой финансовой информации;
- безопасность каналов передачи информации;
- защиту носителей информации.

По прогнозам западных специалистов, к 2003 г. доля банковских операций, совершающихся через сеть Интернет, в Европе может возрасти с 4 до 25%. Предполагается, что Россия к тому времени достигнет уровня таких операций в 3-4%. Таким образом, сегодня можно с уверенностью сказать о том, что российский рынок Интернет-банкинга постепенно увеличивает темпы своего развития, в том числе используя возможности интеграции и внедрения других дополняющих услуг. Российский потребитель сегодня имеет возможность сравнивать, самостоятельно выбирать и пользоваться услугами Интернет-банкинга, тем более что преимущество его над традиционными финансовыми механизмами столь очевидно.

Вопросы для повторения

1. Что такое интернет-сервис?
2. Какие существуют виды интернет-сервиса?
3. Перечислите функции Интернет-банкинга.
4. Поясните функции системы «Интернет — Клиент».
5. Перечислите основные проблемы, которые свойственны развитию интернет-сервиса в России.
6. Охарактеризуйте, в чем состоят преимущества Интернет-банкинга.
7. Что должна обеспечивать система защиты Интернет-банкинга?
8. Как развивается Интернет-банкинг на Западе и в России?
9. Охарактеризуйте перспективы развития интернет-сервиса в России.

КРАТКИЙ СЛОВАРЬ

Аккредитив - денежный документ, по которому один банк поручает другому производить оплату услуг и материальных ценностей за счет средств, забронированных на эти цели.

Аккредитив покрытый (депонированный) - при открытии его банк-эмитент перечисляет собственные средства плательщика (или кредиты) в распоряжение банка-поставщика.

Аккредитив непокрытый (гарантированный) открывается в банке-исполнителе путем предоставления ему права списывать всю сумму аккредитива с ведущегося у него корсчета эмитента.

Аккредитив отзывный может быть изменен или аннулирован эмитентом без предварительного согласования с поставщиком.

Аккредитив безотзывный - твердое обязательство, не может быть изменен.

Американская депозитарная расписка (ADR) - производная ценная бумага, выпускаемая в США и представляющая собой акции иностранной компании, допускаемые к обращению на американском рынке. Иностранные компании используют ADR, стоимость которой выражена в долларах для того, чтобы привлечь потенциальных иностранных инвесторов. ADR бывают двух видов:

- гарантируемые компанией - проходят листинг и котируются на бирже;
- не гарантируемые - обычно находятся в управлении инвестиционного банка, который является их маркетмейкером.

Всего в США в форме ADR обращаются акции сотен зарубежных эмитентов, обе формы ADR доступны для частных инвесторов, но только гарантируемые ADR ежедневно котируются в финансовой прессе.

Банковская система - группа финансовых институтов, объединенная соглашением в целях регулирования кредитных и денежных потоков, для содействия экономическому росту.

Банковские акцепты - вид векселя, который акцептуется (гарантируется) коммерческим банком, что резко повышает его надежность и ликвидность. Такой вексель может быть продан на рынках краткосрочного кредита.

Безакцептные платежи - оплата расчетных документов со счетов плательщиков в банке независимо от их согласия (акцепта) на это.

Биржа (фондовая) - наиболее развитая форма постоянно функционирующего оптового рынка, где совершаются сделки по закупке и продаже ценных бумаг,

Биржевой курс - продажная цена ценных бумаг, обращающихся на фондовой бирже. Определяется соотношением между уровнем ссудного процента и уровнем доходности данной ценной бумаги, т.е. выражает собой капитализированный доход, соответствующий той сумме денег, которая будучи предоставлена в ссуду, даст доход, равный доходу по ценной бумаге. Биржевая сделка - договор купли-продажи товаров, заключаемый на бирже. Различают: сделки с наличным товаром на основе предварительного осмотра товаров по данным биржевой экспертизы, по образцам, стандартам и т.п.; контрактные; срочные (фьючерсные сделки) с целью страхования сделок с наличным товаром,

Валютная биржа - организованно оформленный, регулярно действующий рынок иностранной валюты, где формируются курсы валют (валютные котировки) на основе фактического соотношения спроса и предложения.

Валютная интервенция - целевые операции по купле-продаже иностранной валюты для ограничения динамики ее курса.

Валютный курс - цена денежной единицы национальной валюты, выраженная в денежных единицах валюты другой страны.

Вексель банковский - вексель (тратта), выставяемый банком данной страны на своих иностранных корреспондентов. Покупая эти векселя у национальных банков, импортеры пересылают их экспортерам, погашая, таким образом, свои долговые обязательства.

Внешнеторговая сделка - действие, направленное на установление, изменение и прекращение правоотношений в области внешней торговли. В более узком смысле - экспортно-импортные операции по обмену товарами, услугами, лицензиями, технологией и т.п., в которых хотя бы одна из сторон - это иностранное юридическое лицо, Основные виды - договоры купли-продажи, подряда, перевозки, поручения, комиссии и т.д.

Гарантии кредита - форма гарантий, которые применяются под выданный кредит, так как ссудозаемщик может оказаться несостоятельным. Виды гарантий: гарантийные письма банков, авали и акцепты банком тратт кредитора, поручительства фирм и т.д.

Депозит - денежные средства, помещаемые для хранения в банки.

Диверсификация - разнообразие, разностороннее развитие. Диверсификация кредитов - одновременное наличие в активах банка многих не связанных друг с другом кредитов.

Дисконтирование - приведение экономических показателей разных лет к одному временному периоду.

Евробонд (Eurobond) - облигация, выпущенная в нескольких странах, но денонмированная в одной валюте, обычно в национальной денежной единице страны-эмитента. Евробонды эмитируются без учета ограничений, действующих на эмиссии внутри страны, и обычно котируются в Лондоне. Торги также могут производиться в любом другом месте, где есть спрос и предложение.

Евровалюта - деньги, депонированные в финансовом центре за пределами страны, чьей денежной единицей является эта валюта. Например, евродоллар - это американские доллары на депозитах в банках вне банковской системы США.

Инвестиция - долгосрочное вложение капитала в какое-либо предприятие с целью получения прибыли.

Инкассация - сдача денег в банки организациями различных форм собственности, в кассы которых поступают наличные денежные средства.

Инкассо - банковская расчетная операция, посредством которой банк по поручению своего клиента получает на основании расчетных документов причитающиеся ему денежные средства от плательщика за оказанные услуги и отгруженные товары и зачисляет эти средства на счет клиента в банке.

Инновационная деятельность - процесс, направленный на создание, производство, развитие и качественное совершенствование новых видов изделий, технологий, организационных форм. Характеризуется новыми формами интеграции науки, производства и капитала.

Интернет-банкинг - управление счетами через сеть Интернет. Позволяет банку предоставлять, а клиенту банка получать максимальный спектр банковских услуг. Дает возможность следить за состоянием счета и операциям по нему за любой промежуток времени. Операции осуществляются с помощью операторов сотовой и пейджинговой связи.

Информационные процессы - процессы сбора, обработки, накопления, хранения, поиска и распространения информации.

Клиринг - форма безналичных расчетов, при которой задолженность погашается путем взаимозачета.

Кредитоспособность - совокупность материальных и финансовых возможностей ссудополучателя, определяющих его способность возратить ссуду в срок и в полном объеме.

Кросс-курс - курс обмена двух валют (обычно не доллар США), выраженный через третью валюту (обычно доллар США).

Логистика банка - это процесс оптимизации движения денежных потоков клиента с целью эффективного их использования, исходя из потребностей клиента, организуемый путем создания организационно-функциональной инфраструктуры банка.

===447

LIBOR (London Interbank Offer Rate) - ставка, под которую большинство международных банков выдает однодневный межбанковский кредит в евродолларах на лондонском рынке.

Онлайновые технологии (On-line) - средства коммуникации сообщений в сетевом информационном пространстве, обеспечивающие синхронный обмен информацией в реальном времени.

Оффлайновые технологии (Off-line) - средства электронной коммуникации сообщений в сетевом информационном пространстве, допускающие существенную асинхронность в обмене данными и сообщениями.

Прибыль чистая - часть прибыли, остающаяся в банке после уплаты налогов и других платежей. Банк самостоятельно определяет направления использования чистой прибыли.

Пролонгированная ссуда - банковская ссуда, по которой заключен дополнительный договор на продление срока ее погашения.

Расчеты - это система организации и регулирования платежей по денежным требованиям и обязательствам. Их задача - обслужить платежный оборот в наличной и безналичной формах.

Сделка валютная срочная - форвардная - сделка, по условиям которой стороны обязуются обменять валюту по истечении точно оговоренного срока по определенному заранее оговоренному курсу. Срок исполнения сделки может составлять до 1 года и более.

Сделка депортная - покупка ценных бумаг по курсу дня с условием обратной продажи их через определенный срок по пониженному курсу.

Сделка репортная - продажа ценных бумаг по курсу дня с условием их покупки через определенный срок по повышенному курсу.

Сделка «оффет» - одна из форм встречной торговли, которая предполагает как обмен товарами и услугами, так и предоставление возможности вкладывать капитал взамен различного рода услуг и льгот.

Сделка «енот» - валютная сделка, по которой обмен валют производится на второй день, исключая день сделки. Она необходима для оформления сделки в банках. Заключается по телефону или телексу, расчеты осуществляются банковскими телеграфными переводами или посредством электронных систем расчетов.

Сделка срочная - один из видов сделок, которые осуществляются на рынках ценных бумаг. По срочным сделкам расчеты производятся через определенный промежуток времени (обычно в пределах месяца) в середине или в конце месяца по курсам, зафиксированным в момент заключения сделки. Типы сделок:

сделка твердая - участники сделки берут на себя обязательства по поставке и покупке ценных бумаг в определенный срок. Условия сделки не подлежат изменению;

===448

сделка условная - один из участников имеет право отказаться от выполнения своих обязательств, уплатив другому определенную премию. Цель - ограничить потери от колебаний курсов при срочных биржевых операциях. В зависимости от того, кто из участников и каким образом имеет право на изменение условий сделки, различают:

« сделку с предварительной премией - сделку, при которой покупатель сохраняет за собой право отказаться от приема ценных бумаг, уплатив за это продавцу определенную премию. К такой сделке покупатель прибегает, когда он сомневается в повышении курса и опасается больших потерь;

- сделку с обратной премией - сделку, аналогичную сделке с предварительной премией, только здесь право на отказ принадлежит продавцу;

- опцион -

1) приобретаемое за отдельную плату право покупать или продавать какие-либо ценности в течение определенного промежутка времени, например, ценные бумаги по обусловленной цене. В обмен на получение такого права покупатель опциона уплачивает продавцу определенную премию. Риск покупателя ограничен этой премией, риск продавца опциона снижается на величину полученной премии.

2) право выбора альтернативных валютных условий контракта опциона вытекает из валютных условий сделки, связанных с формой, способом и местом платежа. Различают европейские и американские опционы. В европейской практике опцион должен быть выполнен в момент истечения договора или же в течение короткого времени до этого. В американской - в любое время до даты, когда истекает срок договора;

- стеллаж - двойной опцион.

Сделка финансовая на срок - срочная сделка, связанная с перепродажей долгосрочных казначейских облигаций, депозитных сертификатов, приносящих проценты, а также фьючерсных контрактов, обращающихся на валютных рынках и фондовых биржах.

Синдицированный кредит классический (консорциальный еврокредит) - долгосрочный кредит на крупную сумму, предполагает создание специальной структуры. Управляющий банк выступает в роли лидера менеджера. Он формирует банковский синдикат и определяет условия кредита при участии заемщика. Члены синдиката берут на себя обязательства по предоставлению соответственной части кредита.

Форекс (Forex) - внебиржевой международный рынок конвертируемых валют.

ЛИТЕРАТУРА

1. Гражданский кодекс Российской Федерации. Части 1 -3. М.: Юрист, 2002.
 2. О Центральном банке РФ (Банке России): Федеральный закон РФ от 10.07.2002 г. № 86-ФЗ. С. 3, 2002. № 28. Ст. 2790.
 3. О банках и банковской деятельности в РСФСР: Федеральный закон//Ведомости Съезда народных депутатов РСФСР и Верховного Совета РСФСР. 1990. № 27. Ст. 357; Собрание законодательства РФ. 1996. № 6. Ст. 492; 1998. № 31. Ст. 3829; 1999. № 28. Ст. 3469; 2001. № 26. Ст. 2586; № 33. Ст. 3424; 2002. № 12. Ст. 1093.
 4. Федеральный закон Российской Федерации от 10 декабря 2003 г. № 173-ФЗ «О валютном регулировании и валютном контроле».
 5. Федеральный закон «О страховании вкладов физических лиц в банках Российской Федерации» от 28 ноября 2003 года.
 6. Инструкция Банка России № 113-И от 28 апреля 2004 года «О порядке открытия, закрытия, организации работы обменных пунктов и порядке осуществления уполномоченными банками отдельных видов банковских операций и иных сделок с наличной иностранной валютой и валютой Российской Федерации, чеками (в том числе дорожными чеками), номинальная стоимость которых указана в иностранной валюте, с участием физических лиц».
 7. Инструкция ЦБ РФ № 114-И от 1 июня 2004 года «О порядке резервирования и возврата суммы резервирования при осуществлении валютных операций».
 8. Инструкция от 16 января 2004 г. № 110-И ЦБ РФ «Об обязательных нормативных банков».
 9. Положение «О порядке формирования кредитными организациями резервов на возможные потери» от 9 июля 2003 г. № 232-П.
 10. Положение ЦБ РФ от 9 октября 2002 г. № 199-П «О порядке ведения кассовых операций в кредитных организациях на территории Российской Федерации» (в ред. Указаний ЦБ РФ от 04.12.2003 № 1351-У, от 01.06.2004 № 1433-У)
 11. Положение ЦБ РФ от 12 апреля 2001 г. № 2-П «О безналичных расчетах в Российской Федерации».
 12. Положение ЦБ РФ от 10 февраля 2003 г. № 215-П «О методике определения собственных средств (капитала) кредитных организаций»-.
 13. Положение ЦБ РФ от 26 марта 2004 г. № 254-П «О порядке формирования кредитными организациями резервов на возможные потери по ссудам, по ссудной и приравненной к ней задолженности».
- ===450

14. Указание ЦБ РФ от 16 января 2004 г. № 1375-У «О правилах составления и представления отчетности кредитными организациями в -Центральный банк Российской Федерации».

Основная:

16. Антикризисное управление предприятиями и банками: Учеб.-практ. пособие. М.: Дело, 2001.

17. Банковское дело. Управление и технологии / Под ред. А.М. Тавасиева. М.: ЮНИТИ, 2001.

18. Банки и банковское дело. Краткий курс: Учеб. пособие / Под ред. И.Т. Балабанова. СПб.: ПИТЕР, 2000.

19. Банковское дело / Под ред. В.И. Колесникова, Л.П. Кроливец-кой. М.: Финансы и статистика, 1999.

20. Банковское дело / Под ред. О.И. Лаврушина. - М.: Банковский и биржевой научно-консультационный центр, 1999.

21. Бабанов В.В., Шемпелев В.А. Новый подход к управлению ликвидностью//Баиковское дело. 2001. № 3.

22. Делопроизводство в банках. Нормативные акты. - М.: ПРИОР, 2002.

23. Жарковская Е.П., Аренде И.О. Банковское дело: Курс лекций. -М.: Омега-Л, 2004.

24. Ключевые принципы для системно значимых платежных систем. Доклад рабочей группы по принципам и практическим аспектам платежных систем Комитета по платежным и расчетным системам банка международных расчетов. Базель, Швейцария, январь 2001г.//Вестник Банка России №18-19 (596-597). - М.: Центральный банк Российской Федерации, 9 апреля 2002 г.

25. Масленченков Ю.С. Финансовый менеджмент в коммерческом банке: Кн.3: Технология финансового менеджмента клиента. - М.: Перспектива, 2000.

26. Методология основных принципов эффективного банковского надзора. Базельский комитет по банковскому надзору. Базель, Швейцария, октябрь 1999 г.//Вестник Банка России №23 (601). - М.: Центральный банк Российской Федерации, 19 апреля 2002.

27. Основы банковской деятельности (Банковское дело)/Под ред. д.э.н., проф., заслуженного экономиста России К.Р. Тагирбекова. - М.: Инфра-М; Весь Мир, 2001.

28. Роуз С. Питер. Банковский менеджмент. - М.: Дело Лтд, 1995.

29. Рекомендации Комитета депозитариев Профессиональной ассоциации регистраторов, трансфер-агентов и депозитариев «Организация учета ценных бумаг на счетах ДЕПО». - М., 1995.

По интернет-публикациям:

39. По материалам интернет-публикации - www.ifin.ru.

40. По материалам интернет-публикации - www.4p.ru.

41. По материалам интернет-публикации - www.cnew.ru.

42. По материалам интернет-публикации - www.av.rbc.ru.

43. По материалам интернет-публикации - www.gazeta.ru.

44. По материалам интернет-публикации - www.bdm.ru.

45. По материалам журнала «Компьютер Price» - www.comprice.ru.

При написании некоторых параграфов учебника использованы от[^]дельные фрагменты дипломных работ выпускников МИЭП и факультета по переподготовке слушателей с высшим образованием МИПК РЭА им. Г.В. Плеханова, выполненные под руководством автора.

УДК 336.71(470+ 100)(075.8) ББК65.262.1(0)я73-1

Главный редактор И. В. Кондаков

Корректор А,В, Бенецкая

Компьютерная верстка И.Б. Сретенская, О.Н. Баканкова

Подписано в печать 25.03.2005. Бумага газетная.

Формат 60x90'/1в. Печать офсетная. Печ. л. 28,5.

Тираж 4000 экз. Заказ № 699.

ООО «Омега-Л»

123022 Москва, Столярный пер., д 14, под. 2, оф. 23

Тел./факс (095) 258-08-38; www.omega-l.ru

© Омега-Л, 2003,2004,2005

Отпечатано с готовых диапозитивов в типографии ФГУП "Издательство
"Самарский Дом печати"

443080, г. Сабыарл, пр К. Маркса, 201 Качество печати соответствует
качеству предоставленных диапозитивов