

И. Б. БЕКБОЕВ, Н. И. ИБРАЕВА

# МАТЕМАТИКА

Орто мектептердин  
3-классы үчүн окуу китеби

Оңдолуп, толукталып төртүнчү басылышы

*Кыргыз Республикасынын Билим берүү жана  
илим министрлиги бекиткен*

Бишкек – 2015

УДК 373. 167.1

ББК 22.1 я721

Б 42

*3-басылышы 2011-жылы чыккан.*

**Бекбоев И., Ибраева Н.**

**Б 42 Математика:** Орто мектептердин 3-кл. үчүн окуу китеби – оңд., толукталып 4-бас. – Б.: Билим-компьютер, 2015.– 224 б.: ил.

ISBN 978–9967–31–242–5

**ШАРТТУУ БЕЛГИЛЕР:**



— класста иштөөчү мисал жана маселелер



— үйгө тапшырма

Б 4306020500–15

УДК 373. 167.1

ББК 22.1 я721

ISBN 978–9967–31–242–5

© И. Бекбоев, Н. Ибраева, 2015

© «Билим компьютер», 2015

© КР Билим берүү жана  
илим министрлиги, 2015

### Үч жана төрт орундуу сандар

Математика сабагын баштадык. Биринчи жана экинчи класстарда математикада сан, цифра, маселе, эсептөө, фигура, кесинди, ченөө, дециметр, сантиметр жана башка көптөгөн сөздөрдү пайдаланып иш жүргүздүк. Дагы кандай сөздөр сенин эсиңе түштү? Ар бир сөз эмнени түшүндүрөт? Буга чейин билгендериң көппү же азбы? Албетте, аз. Азырынча сен математиканын четине эле келдиң. Ошентсе да буга чейин сенин билгендериң математиканын эң маанилүү бөлүгүн түзөт. Математиканы үйрөнүүнү уланталы!

1. Маселелерди чыгар. Алардагы сандар эмнелерди түшүндүрөт?

а) Текчеде 5 кызыл жана 4 көк чыны турат. Текчеде бардыгы канча чыны бар экен?

б)  Кесиндинин узундугун аныкта.

в)



Кызыл майкачандар канчанчы орунда турушат?

2-орунда тургандын майкасы кандай түстө?

Турмушта сандар ар кандай максатта колдонулат: алар бирде буюмдардын санын көрсөтсө, бирде алардын ирээтин же ченин туюнтат.

Айткандарды пайдаланып маселелердеги сандарды мүнөздө.

2. 0, 1, 2, 3, 4, 5, 6, 7, 8, 9,  
10, 20, 30, 40, 50, 60, 70, 80, 90,  
15, 28, 39, 41, 55, 62, 74, 87, 91

Бир орундуу, эки орундуу, тегерек сандарды көрүп турасың. Алар кайсы катардагы сандарга тиешелүү? Экинчи катардагы сандар кандайча аталат?

3. а) Сандарды жаз: он эки, он, эки, беш, жыйырма үч, кырк тогуз, элүү сегиз, отуз алты, жетимиш.  
б) 40 менен 60тын арасындагы тегерек санды атап жаз.  
в) 49дан 53кө чейинки сандарды жаз.  
Сандарды атайы белгилер менен жаздың. Алар эмне деп аталат?

Сандарды жазуудагы пайдаланылган белгилер **цифралар** деп аталат. Алар төмөнкүлөр:

0, 1, 2, 3, 4, 5, 6, 7, 8, 9.

Ушул эле он цифра менен ар кандай сандар жазылат. Азырынча биз бир жана эки цифра менен жазылган сандарды билебиз. Алар **бир орундуу, эки орундуу сандар** деп аталышат.

4. а) Бардык бир орундуу сандарды жаз. Канча сан жаздың?  
б) Эки орундуу сандардан бешөөнү жаз.  
в) 4, 2 жана 5 цифраларын пайдаланып бир нече эки орундуу сан жаз. Канчасын жаздың? Ар бирөөндөгү цифралар эмнени түшүндүрөт?

5. Амалдарды аткаруунун ыкмаларын түшүндүрүү менен оозеки чыгар.

а)  $7+1$      $80+6$      $6+0$      $80-30$      $15-1$      $47-2$   
 $95-5$      $9+4$      $5+50$      $30+40$      $12-3$      $64-20$

Туюнтмадагы ар бир санды жана алардын маанилерин атап чык.

б) Кошулуучуларды мамыча түрүндө жазып, амалдарды аткар:

$18+31$      $29+42$      $71+19$      $38+18$      $63+25$

6. 5 жана 3 цифраларынын жардамы менен бир нече эки орундуу сан жаз.

7. Мисалдарды мамыча түрүндө жазып чыгар:

$21+47$      $62+25$      $46+12$      $84+3$      $32+47$

8. а)



1



3



10

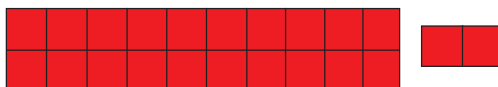

2 онд. 2

Сүрөттү байка. 1 чакмак 1 бирдикти сүрөттөйт. Төмөнкү сандарды ушу сыяктуу сүрөттөп чык:

3 онд.1,    2 онд.5,    4 онд.,    1 онд.3

б) Сандарды үлгү боюнча жаз:

У л г ц: 7 онд.3 = 73 – жетимиш үч.

4 онд.2,    8 онд.0,    5 онд.,    9 онд.6

9. Сандарды жаз:

а) ондугу 3, бирдиги 4;

- б) 1-разряды 6, 2-разряды 8;  
1-разряды 5, 2-разряды 8.

Сандардын ондугу канчанчы разряд? Ал сандын кайсы жагында жазылган?

Эки орундуу сандын бирдиги 1-разряд, ондугу 2-разряд. Мисалы, 35те 5 цифрасы 1-разрядды – бирдиктерди, 3 цифрасы 2-разрядды – ондуктарды туюнтат.

10. Мисалдарды мамыча түрүндө жазып чыгар:  
38+15   63-18   71+25   55-34   47+27   88-19  
Кемитүүнү кайсы разряддан баштап аткардың?  
Кошуунучу?
11. Таблицаалар эмнени түшүндүрөт? Ооба, булар 2ни кошуунун жана 2ге көбөйтүүнүн жадыбалдары. Ар бир жадыбалды мүнөздө. Жыйынтыктарын аныктап жаз. Алар эмне деп аталат?

0+2	0 · 2
1+2	1 · 2
2+2	2 · 2
3+2	3 · 2
4+2	4 · 2
5+2	5 · 2
6+2	6 · 2
7+2	7 · 2
8+2	8 · 2
9+2	9 · 2

2

12. Биздин мектептен 25 кыз жана 28 бала эс алуу лагеринде болушту. Лагерде бардыгы канча окуучу болгон? Маселеге дагы кандай суроо койсо болот?

13. 12 см узундуктагы кесиндини чий. Анда канча дециметр жана сантиметр бар?

14. 1ди жана 3тү кошуунун жана 3кө көбөйтүүнүн жадыбалдарын жаз. Аларды жатта.

15.  $31+28$        $61+9$        $18+20$        $(23+5)+40$   
 $78-25$        $78-8$        $50-30$        $(45+5)-20$

16. а) Ондуктар менен сана. 5 ондук кандай аталат? 4 ондукту ата. 70 саны канча ондукту түзөт? 10 ондук эмне деп аталат?

б)

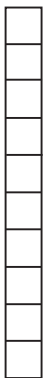

1 онд.=1

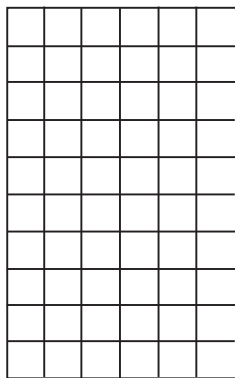

6 онд.=60

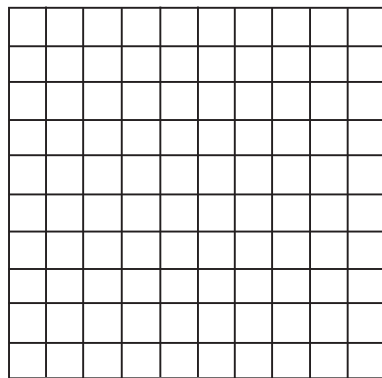

10 онд.=?

Ушу сыяктуу калган тегерек ондуктарды сүрөттөп чык. 10 ондук канча чакмак менен сүрөттөлгөн? Санап чык. Ооба, 10 ондук жүз чакмак менен сүрөттөлгөн.

10 онд. жүз деп аталат.

10 онд. – бир жүздүк. 1 жүзд. – 100

1 жүздүктө 100 бирдик бар.

17. а) Сандарды жүздүктөр менен санаса болот. Саноону улант:

1 жүзд. – жүз, 2 жүзд. – эки жүз, ..., 9 жүзд. – ...

б) Жүздүктөрдү жазып чык:

1 жүзд.=100, 2 жүзд.=200, ..., 9 жүзд.=900.

в) Сандарды ата: 5 жүзд., 7 жүзд., 2 онд., 6 онд.

18. Мисалдарды үлгүдөгүдөй сапка жазып чыгар. Ыкмаларын оозеки түшүндүр:

Ү л г ц:  $23+14=37$

$42+25$      $67+12$      $81-20$      $81+6$      $60+30$      $75-3$

19. Туюнтмалардын маанилерин эсепте:

$37+24-24$              $52-37+37$              $83-18+18$

Кашаалары жок туюнтмаларда амалдар кандай тартипте аткарылат? Аны эстегин.

20. 4тү кошуунун жана 4кө көбөйтүүнүн жадыбалдарын жазып, жатта.

21. Сандарды жаз:

● 2 онд., 5 жүзд., 8 жүзд., 10 онд., 3 жүзд., 1 жүзд.

22. 11 см узундуктагы кесинди сызып, ал канча дециметр жана канча сантиметр болоорун жаз.

23. а) Эң чоң бир орундуу санды жаз.

■ б) Эң чоң эки орундуу санды жаз. Андан кийинки



санды ата. Ал кандай жазылат? *Жүз канча орундуу сан?*

в) Катарды улантып ата: 100, 200, 300 ... Канча санды атадың? Алар канча орундуу сандар?

100, 200, 300, 400, 500, 600, 700, 800, 900 – тегерек жүздүктөр. Алар **үч орундуу** сандар. Алардын бирдиктери жана ондуктары 0 менен туюнтулган. 3-разряды – жүздүктөр. 3 орундуу сандар – жүздүктөр.

24. а) Жүз бир, жүз эки, ..., жүз он, жүз он бир ... Эсептөөнү жүз жыйырмага чейин улант. Канча орундуу сандарды атадың?
- б) Жүз беш – 105, үч жүз кырк бир – 341, жүз отуз сегиз – 138. Жазууларды түшүндүр.
- в) Жүз беш санында канча бирдик, канча ондук жана канча жүздүк бар?
- г) Жүз отуз сегиз санында ар бир разряддан канчасы бар?
- д) 15 жана 115 сандарынын айырмачылыктары эмнеде?
- е) Эки жүз отуз беш, беш жүз алтымыш, сегиз жүз он төрт сандарын жазып, разряддарын атагын.

125, 284, 300, 345, 500, 812, 918 сыяктуу сандар – **3 орундуу сандар**. Алар 3 разряддан: бирдиктерден, ондуктардан жана жүздүктөрдөн турат.

25. 5ти, 6ны кошуунун жадыбалын жаз. Аларды жатка бил.

26. а) Таблицадан кандай түрдөгү көбөйтүүнү жазууга болот?

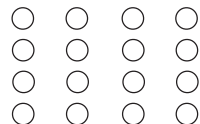

б)  $3+3+3+3+3=3 \cdot \square$        $5+5=5 \cdot \square$

в)  $7 \cdot 2$        $5 \cdot 3$        $12 : 2$        $6 \cdot 3$        $5 \cdot 0$   
 $0 \cdot 7$        $0 : 4$        $8 \cdot 1$        $1 \cdot 10$        $10 : 2$

27. 7ни, 8ди, 9ду кошуунун жадыбалын жаз. Аларды жатка үйрөн.

28. а) Сандарды жаз: эки жүз тогуз, беш жүз, сегиз жүз токсон, тогуз жүз токсон тогуз.

б) 451, 683, 925 сандарынын разряддарын үлгү боюнча жаз.

Үлгү: 874

сан	3-раз.	2-раз.	1-раз.
874	8	7	4

29. а) 99 – эң чоң эки орундуу сан. 100 санычы?

б) 999 санынан кийинки сан кайсы?

Ооба, ал миң! Анда канча жүздүк бар? Эсептейли.

999га1ди кошкондо миң келип чыгат же миң – бул 900 менен 100 санынын суммасы.

$900=9$  жүзд.       $99+1=100=1$  жүзд.

$9$  жүзд.+ $1$  жүзд.= $10$  жүзд. Миң –  $10$  жүзд.

30. Катарды улантып жаз:

$1$  жүзд.= $100$ ,       $2$  жүзд.= $200$ , ...,  $7$  жүзд.= $700$  ...

$10$  жүзд.=?       $10$  жүзд.= $1000$

||  $10$  жүзд. – бир миң.  $1$  миңд. –  $1000$

31. а) Сандарды миңдиктер менен санаса болот.  
Саноону улант: 1 миңд. – бир миң, 2 миңд. – эки миң, 3 миңд. – ..., 9 миңд. – ...  
б) Миңдиктерди жаз.  
1 миңд.=1 000, 2 миңд.=2 000, ..., 9 миңд.=9 000
32. Сандарды ата:  
а) 4 миңд., 7 миңд., 9 миңд.  
б) 213, 625, 813, 915  
в) 2 жүзд.5 онд.4, 6 жүзд.8 онд.2, 7 жүзд.0 онд.5  
г) 1-разряд 6, 2-разряд 8; 2-разряд 9, 1-разряд 7.
33. Азем каникул маалында кыргыз тилинде 15 китеп, ал эми орус тилиндеги китепти андан 8ге аз окуду. Азем бардыгы канча китеп окуган?
34. Фигураны ата. Бурчтары жана жактары жөнүндө эмнени айта аласың? Периметрин эсепте. 
35. а) Сандарды жаз: беш жүз алты, үч жүз, сегиз жүз он алты, сексен жети.  
б) 1, 5, 9 цифраларынын жардамы менен бир нече үч орундуу сан жаз.
36. Жагы 3 см болгон квадрат сызып алып, периметрин аныкта.
37. а) Эң чоң эки орундуу санды жаз. Андан кийин сан кандайча аталат?  
б) Эң чоң үч орундуу санды жаз. Андан кийинки сан кандайча аталат? Ал кандай жазылат? Бир миң канча орундуу сан?

- в) Катарды улантып ата: 1 000, 2 000 ...  
Алар канча орундуу сандар?

1 000, 2 000, 3 000, 4 000, 5 000, 6 000, 7 000, 8 000, 9 000 – тегерек миңдиктер. Алардын бирдиктери, ондуктары, жүздүктөрү 0 менен туюнтулат. 4-разряды – миңдиктер.

38. а) Бир миң он беш, бир миң он алты ...  
Эсептөөнү бир миң жыйырма бирге чейин улант.  
Канча орундуу санды атадың?  
б) Эки миң жүз он сегиз санын жазып көр. Ал канча орундуу сан?  
в) Сандарды оку: 3 468, 9 819, 9 575, 6 999  
Ар бирөөнү үлгү боюнча жазгын. Миңдиктер канчанчы разряд?

сан	миңд.	жүзд.	онд.	бирд.
2 679	2	6	7	9

- г) 1-разряды – 5, 2-разряды – 7, 3-разряды – 2, 4-разряды – 4; бирдиктери – 3, ондуктары – 6, жүздүктөрү – 8, миңдиктери – 9 болгон сандарды жаз.

1 285, 3 000, 6 897, 3 721, 7 000, 8 469 сыяктуу сандар – 4 орундуу сандар. Алар 4 разряддан – бирдиктерден, ондуктардан, жүздүктөрдөн, миңдиктерден турат. 4 орундуу сандар – миңдиктер!

39. а)  $5 \cdot 4$  көбөйтүндүсүн тик бурчтуу таблица түрүндө сүрөттө;  
б)  $7+7+7$  суммасын көбөйтүү менен алмаштыр.

40. а) Сандарды жаз: бир миң сегиз жүз он беш; тогуз миң алты жүз сексен эки.

б) Сандарды окуп, алардын ар бир разрядын атагын: 3482, 5298, 6770, 9896.

$$\begin{array}{lll} 41. & 69-40+11 & 42-(25+11) & 69+29 \\ & (85-30)+25 & 1 \cdot (99+0) & (2 \cdot 4) : 8 \end{array}$$

42. 38 – эки орундуу сан, анын:

бирдиктери – 8, ал 1-разряд;

ондуктары – 3, ал 2-разряд.

265 – үч орундуу сан, анын:

бирдиктери – 5, ал 1-разряд;

ондуктары – 6, ал 2-разряд;

жүздүктөрү – 2, ал 3-разряд.

96, 182, 367, 71 сандарынын разряддарын ушу сыяктуу атагын.

|| Үч орундуу санда 3 разряд бар – бирдиктер, ондуктар, жүздүктөр.

43. а) Сан катарларын байка. Ар бир катарды мүнөздө.

### Бирдиктер

1 2 3 4 5 6 7 8 9

### Тегерек ондуктар

10 20 30 40 50 60 70 80 90

### Тегерек жүздүктөр

100 200 300 400 500 600 700 800 900

## Тегерек миңдиктер

1 000	2 000	3 000	4 000	5 000
6 000	7 000	8 000	9 000	

1 онд.=10 бирд. 1 жүзд.=10 онд.  
1 миңд.=10 жүзд.

б) 9дан 1ге чоң санды ата: 99дан 1ге чоң санды ата: 999дан 1ге чоң санды ата. Эмнени байкадың?

9 – эң чоң бир орундуу сан, 99 – эң чоң эки орундуу сан, 999 – эң чоң үч орундуу сан, 9999 – эң чоң төрт орундуу сан.

44. а) 465, 891, 3 867, 2 534 сандарын оку. Разряддарын ата. Алардын ар бирөөндөгү жогорку разряд кандайча аталат?

б) Сандарды жаз: бирдиги 2, ондугу 4, жүздүгү 8, миңдиги 4; жүздүгү 8, ондугу 0, бирдиги 0; 1-разряды 6, 2-разряды 6, 3-разряды 6, 4-разряды 6. Акыркы сандан эмнени байкадың?

в) 3 000, 5 001, 4 028, 601, 800 сандарын оку. Аларда 0 эмнени түшүндүрөт?

45. 18 окуучу 3 топко бөлүнүп алып, волейбол ойношту. Ар бир топто канчадан бала болгон?

46. 

>	<	=
---	---	---

 18 □ 19      20 □ 30      78 □ 69  
99 □ 100      3 □ 10      85 □ 87

Сандарды салыштырууда бир нече эреже чыгарып көр.

47. 446, 87, 9 963, 403, 148 сандарын үлгү боюнча раз-  
● ряддарын таблицкага түшүрүп жаз.

сан	4-раз.	3-раз.	2-раз.	1-раз.
181		1	8	1

48. Бош квадратка кандай санды жазуу керек!

$15 + \square = 18$

$28 - \square = 12$

49. > < = 365  $\square$  3650      500  $\square$  501      800  $\square$  799  
 999  $\square$  1000      99  $\square$  10      482  $\square$  483  
 3 251  $\square$  3 252      47  $\square$  48

Сандарды салыштырууда эмнеге таяндың?

Ар кандай үч орундуу сан ар кандай төрт орундуу сандан кичине. Ар бир сан өзүнөн мурда келүүчү сандардан чоң, өзүнөн кийин келүүчү сандардан кичине болот деген эреже ар кандай сандарга тиешелүү.

50. Жогорку эрежелерди пайдаланып 48 жана 481, 368 жана 369, 990 жана 1000, 9 жана 11, 4560 жана 3560, 545 жана 535 сандарын салыштырып,  $>$ ,  $<$  белгилерин пайдаланып жаз. Булардан дагы бир нече эреже чыгарып көр.

51. Таблицаны байка. Аны эмне деп атаса болот? Сандан 7ни кемитүүнүн таблицасын ушу сыяктуу түз. Ал кайсы туюнтмадан башталат? Таблицадагы айырмаларды эсепте.

4-4
5-4
6-4
7-4
8-4
9-4

52. Тина 3 сомдон 6 дептер сатып алып 5нү инисине берди. Тинада канча дептер калды?

Маселени туюнтма түзүп чыгар.

53. Туюнтмалардын маанилерин эсепте:

$$\begin{array}{lll} (58+29)-37 & 89-(84-59) & (5 \cdot 2)+(8 \cdot 3) \\ 25+64-18 & 76-18+22 & 18+18+18+18 \end{array}$$

54. Фигуранын периметрин керектүү ченөөлөрдү жүргүзүп тап.



55. 

>	<	=
---	---	---

 85 □ 86      265 □ 264      372 □ 375  
495 □ 399      5678 □ 6000      999 □ 100

56. 1ди, 2ни, 3тү кемитүүнүн жадыбалын түз.

57. 3, 8, 7 жана 5 цифраларынын жардамы менен бир нече эки орундуу, үч орундуу, төрт орундуу сандарды айрым-айрым саптарга жаз. Кайсы сап узун болуп калды?

58. Бир нече эки орундуу, үч орундуу, төрт орундуу сандарды жазып, аларды  $>$ ,  $<$ ,  $=$  белгилерин пайдаланып салыштыр. Ар кандай эки орундуу сан бардык үч орундуу сандан кичине. Ушу сыяктуу эрежелерден бир нечесин чыгарып көр.

59. Туюнтмаларды жазып, маанилерин аныкта:  
а) эң чоң эки орундуу сандан 9 менен 3түн көбөйтүндүсүн кемитүү;  
б) 12 менен 3түн тийиндисине эң кичине эки орундуу санды кошуу.

60. Самат 18 дептердин теңин карындашына, калганын инисине берди. Саматтын бир туугандары канчадан дептер алышты?



61. Жактары 2 см жана 3 см болгон тик бурчтуктун периметри менен жагы 4 см болгон квадраттын периметрин салыштыр.

62.  $82-69$        $44+47$        $30-17$        $28+39$

### ӨЗҮҢДҮ ТЕКШЕР

1. Мен ... цифра билем. Алар төмөнкүлөр ...  
Чекиттердин ордуна тиешелүү белгилерди кой.
2. 666 санында 6 цифрасы эмнелерди түшүндүрөт?
3. 4 орундуу сан ... цифра менен жазылат.
4. Сандардын ар бир цифрасы ордуна жараша мааниге ээ деген сүйлөмдү мисал менен түшүндүр.
5. Үч орундуу сандын жогорку разряды – ...
6. Сандардын биринчи разряды – ...
7. Сандар ар кандай кызмат кылат: буюмдардын санын, ..., көрсөтөт. Сүйлөмдү толукта.
8. 4, 6, 9 цифралары менен бир нече 3 орундуу сан жаз.
9. Тегерек ондуктарды, жүздүктөрдү, миңдиктерди ата. Ар биринен канчадан сан атадың?
10. Канча ондук жүздү түзөт? Канча жүздүк миңди түзөт?
11. 2 орундуу сандар – ондуктар  
3 орундуу сандар – ...  
4 орундуу сандар – ...

12. Сандарды салыштыр:  
85 менен 100дү; 268 менен 269ду;  
4805 менен 3999ду; 789 менен 783тү.
13. Сандарды жаз: бир миң беш, эки жүз сексен, төрт миң жыйырма алты, сегиз миң, сегиз жүз.
14. 4 орундуу сандын жогорку разряды ...;  
3 орундуу сандын жогорку разряды ...
15. Ар кандай 2 орундуу сан ар кандай 3 орундуу сандан кичине. Сүйлөмдү мисал менен түшүндүр.
16. Тез эсепте:  
 $39+4$      $80-30$      $65+5$      $40+20$      $28-3$      $42-3$   
 $6 \cdot 3$      $15 : 3$      $2+2+2$      $8 \cdot 2$      $20 : 4$      $18 : 3$
17. Сандарды ата: 3 ондук, 3 жүздүк; 3 миңдик;  
4 миңд.3 онд.; 6 жүзд.2 онд.5
18.  $11 \text{ см} = \square \text{ дм } \square \text{ см}$ ,     $30 \text{ см} = \square \text{ дм } \square \text{ см}$ ,     $3 \text{ дм} = \square \text{ см}$
19. Тик бурчтуктун бурчтары тик. Квадраттыкычы?
20. Бардык төрт бурчтуктар квадрат болушат. Сүйлөм туурабы? Оюңду далилде.
21. Сандарды оку:  
1242; 1343; 684; 802; 4009; 8015; 5100.
22. Сүйлөмдөрдү толуктап айт:  
478дин 1-разряды ..., 2-разряды ..., 3-разряды ...,  
9615тин жогорку разряды ..., биринчи разряды ...



64. Узундуктун чен бирдиктеринин байланышын эс-тегин:

$$1 \text{ м} = \square \text{ дм} \quad 1 \text{ дм} = \square \text{ см} \quad 1 \text{ см} = \square \text{ мм}$$

Миллиметр, сантиметр, дециметр, метр – узундуктун чен бирдиктери. Улам кийинкиси мурдакысынан **10 эсе узун.**

65. 2 см 5 мм жана 3 см 2 мм узундуктагы эки кесинди сызып салыштыр,  $>$ ,  $<$  белгилерин пайдалан.

66. а)  $3 \text{ см} = \square \text{ мм}$      $1 \text{ см } 5 \text{ мм} = \square \text{ мм}$      $4 \text{ см} = \square \text{ мм}$   
Сызгычты пайдалан. Же башка жол менен эсептейсиңби?

б)  $2 \text{ м} = \square \text{ дм}$      $2 \text{ дм} = \square \text{ см}$      $1 \text{ м} = \square \text{ см}$

67. Атам 238 сомго костюм, андан 190 сомго арзан көйнөк сатып берди. Атам канча акча сарптады?

$$\begin{array}{cccccc} 68. & 5 \cdot 2 & 8 \cdot 2 & 9 \cdot 1 & 10 : 2 & 4 : 1 & 0 : 2 \\ & 3 \cdot 4 & 7 \cdot 3 & 0 \cdot 8 & 12 : 4 & 5 : 5 & 8 : 2 \end{array}$$

69. 3 см 4 мм кесинди сызып, ал канча миллиметр болоорун аныкта.

70. Оозеки эсепте:

$$\begin{array}{cccccc} 78-77 & 19+1 & 30+40 & 90-10 & 38+5 \\ 12-3 & 0 \cdot 1 & 7 \cdot 0 & 20 : 20 & 6 \cdot 1 \end{array}$$

71. 3 см 4 мм жана 4 см 3 мм кесиндилерди сызып, аларды  $>$ ,  $<$  белгилери менен салыштырып жаз.

72. Сандарды жаз: төрт миң беш жүз; 3 миң беш; 2 миң элүү; беш жүз.

73.  $\boxed{>}$   $\boxed{<}$   $\boxed{=}$        $600 \square 599$                        $3450 \square 3451$   
     $1 \text{ дм} \square 10 \text{ см}$                        $5 \text{ мм} \square 1 \text{ см}$   
     $800 \square 8000$                                        $1 \text{ м} \square 9 \text{ дм}$

74. Окуучулар биринчи күнү 25 ящик, экинчи күнү ага караганда 15 ящикке көп алма теришти. Бардыгы канча ящик алма терилген? Туюнтма түзүп чыгар.

75. Тик бурчтуктун периметрин керектүү ченөөлөрдү жүргүзүп эсепте.

76. 2ге көбөйтүүнүн жадыбалын жаз. Жыйынтыктарын байка. 2ге бөлүүнүн жадыбалын байка. Ал кандайча түзүлдү? 2ге көбөйтүүнүн жадыбалы менен байланыштабы?

$0 : 2 = 0$
$2 : 2 = 1$
$4 : 2 = 2$
$6 : 2 = 3$
$8 : 2 = 4$
$10 : 2 = 5$
$12 : 2 = 6$
$14 : 2 = 7$
$16 : 2 = 8$
$18 : 2 = 9$

77. 8, 9, 6 цифраларынын жардамы менен бир нече  3 орундуу сан жаз.

78. Жагы 2 см 5 мм болгон квадрат сыз.

79. Ремонттоочу цехте күнүнө 5тен трактор ремонттошуп, 3 күн иштешти. 4-күнү 6 трактор ремонттошту. Бардыгы канча трактор ремонттолду? Туюнтма түзүп чыгар.

80. $5 \cdot 6 = 30$	$8 + 4 = 12$	$15 - 5 = 10$
$30 : \square = 5$	$12 - \square = 4$	$10 + \square = \square$
$30 : \square =$	$12 - \square =$	$15 - 10 = \square$

Бош квадраттарды толтурууда кандай эрежелерди пайдаланасың?

81. Амалдарды мамыча түрүндө жазып чыгар:

$72 + 19$	$48 + 15$	$25 + 30$	$47 + 23$
$80 - 21$	$56 - 37$	$49 - 28$	$61 - 36$

82. Фигуранын периметрин аныкта.



83. 2 жана 4 цифралары катышкан төрт орундуу сандарды жаз. Эмнени байкадың? Канча сан жаздың?

84. 72, 345, 8 796 сандарынын разряддарын үлгү боюнча жаз.

Ү л г ц: 67: 7 – бирдиктер – 1-разр.;  
6 – ондуктар – 2-разр.

85. 

>	<	=
---	---	---

 $5 \text{ мм} \square 1 \text{ см}$        $2 \text{ дм} \square 20 \text{ см}$   
 $1 \text{ дм} 15 \text{ см} \square 1 \text{ дм}$        $100 \text{ см} \square 10 \text{ дм}$

86. а) 1 000ден 6 000ге чейинки тегерек миңдиктерди жаз;  
б) эң кичине 2 орундуу, 3 орундуу жана 4 орундуу сандарды жаз;  
в) эң чоң 2 орундуу, 3 орундуу жана 4 орундуу сандарды жаз.

## Фигураларды тамга менен белгилөө

87.

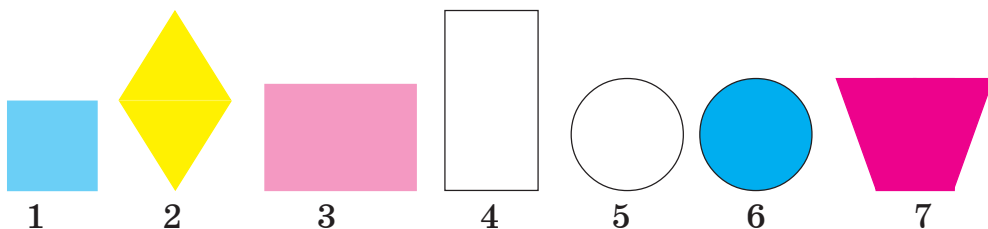

Фигураларды ата. Сызыктар кайсылар? 7-фигураны тик бурчтук десе болобу? 5- менен 6-фигуралар эмнелери менен айырмаланат?

Квадрат кайсы түстө? Калган төрт бурчтуктардын түстөрүн ата.

Буга чейин фигураларды номерлери же түстөрү боюнча айырмалап жүрдүк. Математикада фигуралар чоң латын тамгалары менен белгиленет (аларды китептин мукабасынан кара).

88. Тик бурчтукту байка. Чокуларына коюлган тамгаларды оку. Бул фигура  $ABCD$  тик бурчтугу деп окулат. Анын жактары эки тамга менен белгиленет:  $AB$ ,  $BC$ ,  $CD$  жана  $DA$ . Ар бир жагын ченеп, чекиттердин ордуна тиешелүү сандарды жаз.



$AB=2$  см,  $BC=...$ ,  $CD=...$ ,  $DA=...$

89. Жактары 2 см жана 4 см болгон  $ABCD$  тик бурчтугун сызып, жактарын жогоркудай белгиле.

90. К  М

Кесиндини ченеп, узундугун жаз:  $KM=...$

91. 3кө көбөйтүүнүн жадыбалын жаз. Андан 3кө бөлүүнүн жадыбалын түз.

92. Узундугу 4 см 3 мм болгон  $MN$  кесиндисин сыз.



93. Фигуранын жактарын тамгалар менен белгилеп, узундуктарын ченеп жаз:

$AB=...$ ,  $BC=...$ , ...

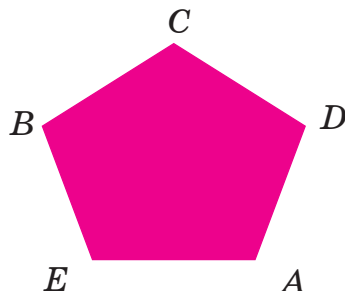

94.  $ABCD$  тик бурчтугунун периметрин эсепте.



|| Периметр  $P$  латын тамгасы менен белгиленет.  
 $P=AB+BC+CD+AD$ .

Керектүү ченөөлөрдү жүргүзүп, төмөнкүчө жазып чыгар.

$AB=...$   $BC=...$

$CD=...$   $AD=...$   $P=...$

$P=?$

95. Үч бурчтуктун жактары  $AB=2$  см,  $BC=2$  см,  $AC=4$  см. Үч бурчтуктун периметрин аныкта.  $P=AB+...$





106.  $90 - (23 + 67)$                        $(72 + 19) - 60$   
 $(5 \cdot 3) + (5 \cdot 4)$                        $(20 : 4) + (15 : 3)$

107. 15 мм узундуктагы  $AB$  кесиндисин сыз. Ал канча сантиметр жана миллиметр болот?

108. Сандан 8ди жана 9ду кемитүүнүн жадыбалдарын жаз. Канчадан туюнтма жаздың?

## Тегерек жана айлана

109. Фигураларды ата. Радиустарын чене. Буларды кантип чийесиң?

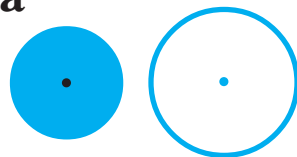

Айлана циркуль менен сызылат. Төмөнкү сүрөттү байка. Сызып көр. Циркулдун ийнеси сайылган чекит эмне деп аталат? Ооба, ал айлананын борбору.

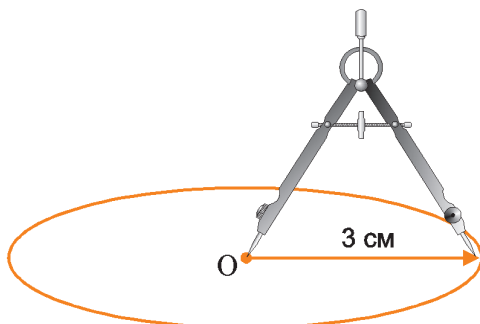
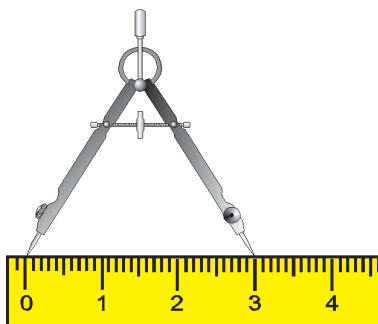

110. Радиусу 2 см 5 мм болгон тегерек чий. Ал үчүн адегенде радиусу ошондой болгон айлана чийип, анан ичин боё.

Тегеректин радиусу менен аны курчаган айлананын радиусу бирдей.

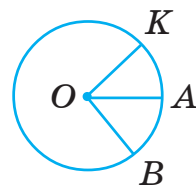

111. Чиймени байка.  $O$  тамгасы менен айлананын борбору белгиленген.  $OK$ ,  $OA$ ,  $OB$  кесиндилери жөнүндө эмне айтасың? Алардын узундуктары кандай?

112. Радиусу 3 см 2 мм болгон айлана сыз. Бир нече радиусун жүргүзүп, тамгалар менен белгиле.

Айлананын же тегеректин борбору адатта  $O$  тамгасы менен белгиленет.

113. Туюнтмаларды жазып, маанилерин тап:

- а) 5 менен 4түн көбөйтүндүсүнө 15 менен 3түн тийиндисин кошуу;
- б) 75тен 6 менен 3түн көбөйтүндүсүн кемитүү;
- в) 60га 9 менен 3түн көбөйтүндүсүн кошуу.

114. Мисалдарды чыгаруу ыкмаларын же эрежелерин атап аткар:

- |                |             |          |           |           |
|----------------|-------------|----------|-----------|-----------|
| а) $0 \cdot 2$ | $8 \cdot 0$ | $0 : 5$  | $12 : 12$ | $7 + 0$   |
| $0 - 2$        | $8 - 0$     | $0 + 5$  | $16 : 1$  | $7 - 7$   |
| б) $18 + 7$    | $60 + 20$   | $49 + 5$ | $22 + 33$ | $6 + 13$  |
| $40 - 15$      | $80 - 40$   | $12 - 5$ | $39 - 25$ | $72 - 19$ |

115. Радиусу 3 см болгон айлана сыз. Борборун  $O$  тамгасы менен белгиле. Айланадан  $M$ ,  $N$ ,  $K$  тамгаларын белгилеп алып, аларды сызгыч менен борборго туташтыр. Ал кесиндилердин узундуктарын таап жаз:  $OM = \dots$ ,  $ON = \dots$ ,  $OK = \dots$

116.  $ABCD$  квадратын түз.  $AB=2$  см 5 мм болсун.

117. Чиймени байка.  $AB$  кесиндиси жөнүндө эмне айталасың? Айлананын радиусун чене.  $AB$ нын узундугун чене. Эмнени байкадың?

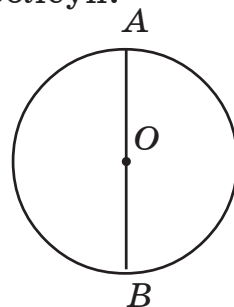

$AB$  кесиндиси айлананын борбору аркылуу өтүп, учтары айланада жатат. Мындай кесиндилер айлананын **диаметри** деп аталат. Ал айлана курчап турган тегеректин да диаметри болуп эсептелет. Айланага же тегерекке көптөгөн диаметр жүргүзсө болот.

118. Радиусу 2 см болгон айлана сызып  $KL$ ,  $MN$  жана  $DC$  диаметрлерин жүргүз. Алардын узундуктары жөнүндө эмне айталасың?

119. Чиймени байка. Диаметрлер кандай жүргүзүлгөн? Белгиленген бурчту тик бурч десе болобу? Текшерип көр.

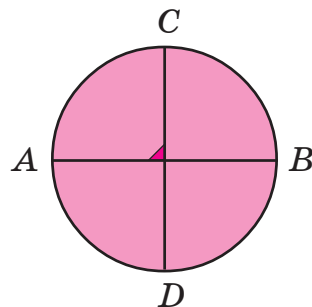

120. Эки дежур 5тен парта жана дагы 2 стол жуушту. Дежурлар бардыгы канча парта жана стол жуушкан? Туюнтма түзүп чыгар.

121. а)  $7 \cdot 3 = 21$  көбөйтүндүсүнөн 2 мисал жаз.

б)  $7 + 5 = 12$  суммасынан 2 мисал жаз.

Булардан кандай жалпылыкты көрүп турасың?

122. 3 см радиустагы айлана сызып, бир нече радиус жана диаметр жүргүз. Тамгалар менен белгилеп, узундуктарын жаз. Радиус диаметрдин экиден бирине барабар десе болобу?

123.  $62-28$                        $80-35$                        $81-69$                        $72+8$   
 $75+15$                        $56+9$                        $60+30$                        $28+72$

124. Чиймени байка. Айланалардын борборлорунун ортосундагы аралыкты тап. Эмнени байкадың?

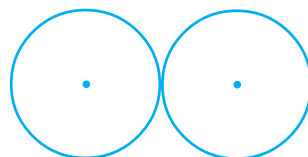

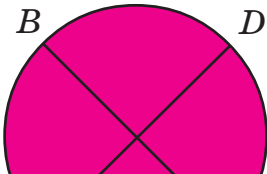
125.  $B$    $D$  Тегерек канча бөлүккө бөлүнгөн? Алар бирдей болуш үчүн диаметрлерди кандай жүргүзүш керек? Дептериңе чийип көр.

126. Чиймени байка. Айланалар кандайча жайгашкан?  $OO_1$  кесиндисин ченеп, радиустар менен салыштыр.

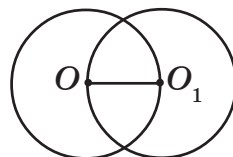

127.  $ABCD$  тик бурчтугунун жактары төмөнкүчө:  $AB=3$  см,  $BC=5$  см. Анын периметрин эсепте.  $P$  тамгасын пайдалан.

128. Сандарды окуп, ар бир разрядын ата: 9 212, 7 001, 3 050, 445, 302, 620.

129. 12 пряникти 3 пакетке тең бөлүп сал. Ар бир пакетке канчадан пряник салдың? Эки пакеткечи?

130.  $0 : (48-29)$        $(8 \cdot 3) - 24$        $24 : (6-4)$   
●  $(34+18) \cdot 0$        $41 - (15 \cdot 0)$        $(49-48) : 1$

131. Узундугу 8 см болгон  $AB$  кесиндисин сыз. Анын тең ортосун таап  $C$  тамгасы менен белгиле.  $AC$  кесиндиси канча сантиметр?  $BC=...$

132. Радиусу 2 см 3 мм болгон тегерек сыз. Анын теңин кызылга, калганын көккө боё. Теңин кантип аныктадың?

133. Жагы 3 см болгон  $ABCD$  квадрат сызып, периметрин аныкта.

134. Кесиндилерди чене. Айырмасын тап.



135. Жемиш багынан 58 кг чие жана 28 кг алча теришкен. Маселеге суроо коюп чыгар. Канча суроо койсо болот?

136.  $8 \cdot 2$        $5 \cdot 4$        $0 \cdot 4$        $12 : 4$        $20 : 2$        $0 : 8$   
 $6 \cdot 3$        $9 \cdot 1$        $2 \cdot 2$        $10 : 2$        $30 : 1$        $40 : 40$

137. Кесиндини чене. Анын узундугун дециметр, сантиметр, миллиметр менен жаз.



138. а) 1 дм=10 см болсо, 5 дм канча сантиметр болот? Қошуу амалы менен аныкта.

б) 1 см=10 мм болсо, 3 см 8 мм канча миллиметр болот?

139.  $3 \text{ дм} = \square \text{ см}$        $9 \text{ см} = \square \text{ мм}$   
●  $2 \text{ м} = \square \text{ см}$        $20 \text{ мм} = \square \text{ см}$

140. $68-37$	$99-89$	$71-38$	$50-20$
$55+16$	$35+36$	$49+36$	$20+40$

### Ө З Ү Ң Д Ү Т Е К Ш Е Р

1. Сүйлөмдөрдү толукта:
  - а) квадрат – жактары барабар болгон ...
  - б) квадраттын бурчтары ...
  - в) тик бурчтуктун ... бурчу бар. Алардын баары ...
2. Сүйлөмдү толукта:
  - а) метрде ... дециметр бар;
  - б) дециметр метрден ... эсе ..., сантиметрден ... эсе чоң;
  - г) метр, дециметр, сантиметр, миллиметр ...тун чен бирдиктери – улам кийинкиси мурдакысынан ... эсе ...
3. Тегерек өзүн курчаган айлана менен бир ... ээ.
4. Тегеректин диаметри 2 радиустан турат. Айлананы-кычы?
5. Айлананын диаметри анын ... аркылуу өтөт.
6. Айлана ... менен сызылат. Аспапты ата.
7. Фигураларды ата:

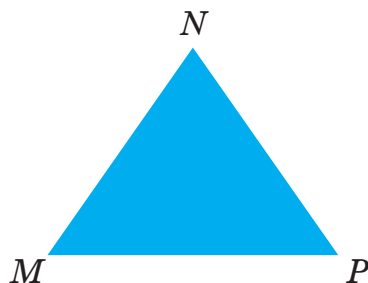
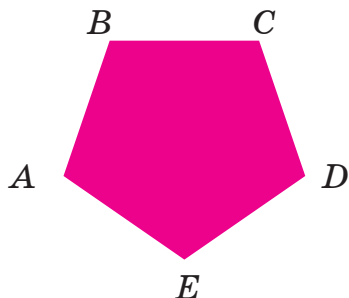

8.  $AB$  кесиндиси 6 см болсо, теңи, үчтөн бири канча сантиметр болот?

9.   $AB = \dots$  Маселени аягына  
 $BC = \dots$  чейин жеткир.  
 $P - ?$

10. 

>	<	=
---	---	---

 $3000 \square 2999$   $1 \text{ дм} \square 5 \text{ см}$   
 $500 \square 99$   $1 \text{ м} \square 30 \text{ см}$   
 $40 \square 41$   $5 \text{ мм} \square 1 \text{ см}$

11. Мисалдарды кайсы эрежелерге, ыкмаларга таянып чыгарасың?

$15 : 15$	$0 \cdot 8$	$9 \cdot 0$	$0 : 7$	$18 : 1$
$0+20$	$32+0$	$15 \cdot 1$	$60-0$	$12-12$

## Үч жана төрт орундуу сандарды кошуу жана кемитүү

141. Амалдарды аткаруу ыкмаларын байка. Кандай жалпылык көрүп турасың?

$3+2=5$	$30+20=3 \text{ онд.}+2 \text{ онд.}=5 \text{ онд.}=50$
$9-3=6$	$90-30=9 \text{ онд.}-3 \text{ онд.}=6 \text{ онд.}=60$

|| Ооба, тегерек ондуктар бирдиктердей кошулат жана кемитилет. Суммада жана айырмада тегерек ондуктар пайда болот.

142. Үлгү боюнча амалдарды аткарып, тиешелүү эрежелерди чыгар.



Ү л г ү:

$$300+200=3 \text{ жүзд.}+2 \text{ жүзд.}=5 \text{ жүзд.}=500$$

$$3\,000+2\,000=3 \text{ миңд.}+2 \text{ миңд.}=5 \text{ миңд.}=5\,000$$

$$900-300=9 \text{ жүзд.}-3 \text{ жүзд.}=6 \text{ жүзд.}=600$$

$$9\,000-3\,000=9 \text{ миңд.}-3 \text{ миңд.}=6 \text{ миңд.}=6\,000$$

$$400+300$$

$$200+700$$

$$800-200$$

$$5\,000+1\,000$$

$$3\,000+5\,000$$

$$7\,000-3\,000$$

$$900-600$$

$$5\,000-2\,000$$

$$2\,000-1\,000$$

Тегерек жүздүктөр жана миңдиктер да бирдиктердей кошулат жана кемитилет. Суммада жана айырмада тегерек жүздүктөр жана миңдиктер пайда болот.

143. Амалдарды мамыча түрүндө жазып чыгар.

$$35+47$$

$$16+38$$

$$5+79$$

$$70-15$$

$$90-6$$

$$53+39$$

$$55+25$$

$$56+24$$

$$87-19$$

$$46-28$$

$$51-25$$

$$48-47$$

$$18+9$$

$$52+28$$

$$68-19$$

144. Фабрикада бир сменада 200 түгөй өтүк, 500 түгөй ботинка жасалат. Бир сменада бардыгы болуп канча бут кийим жасалат? Маселе кемитүү менен чыгарыла тургандай суроо кой.

145. Жолоочу 1-саатта 7 км, 2-саатта андан 2 км ге аз жолду басып өттү. Жолоочу бардыгы канча километр жол басып өттү? Маселени туюнтма түзүп чыгар.

146. 3 см 4 мм узундуктагы  $AB$  кесиндисин сызып  $AC=2$  см болгондой  $C$  чекитин белгиле.  $CB$  кесиндисинин узундугу канча?

147.  $300+300$                        $800-500$                        $3000+4000$   
●  $500+300$                        $700-100$                        $5000+2000$   
 $7000-1000$                        $9000-7000$                        $6000-5000$

148.  $AB=4$  см,  $BC=2$  см болгондой  $ABCD$  тик бурчтук сыз.  $AD$  жана  $CD$  жактарынын узундугун жаз:  $AD= \dots$   $CD= \dots$

149. Төмөнкү тапшырмаларды аткаруудан кандайдыр бир окшоштукту издеп көр:

а) Сүрөттөгү буюмдарды бир нече топко бөлүп атап чык. Ал үчүн эмнени эске алдың?

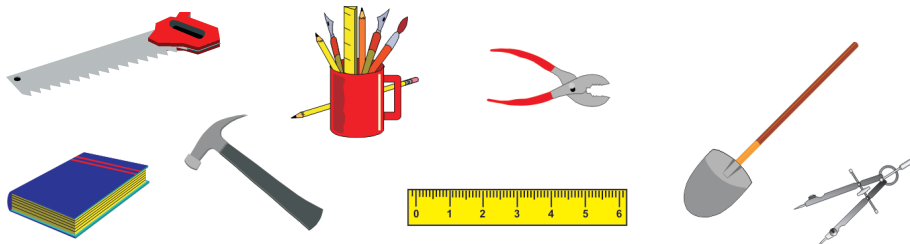

б)  $42+25$  суммасын табуу жолун сүрөт боюнча түшүндүр.



в) Дүкөнчү чыны жана чакаларды текчелерге кандайча жайлаштырат?



Турмушта буюмдарды иреттөөдө, топтоодо, чогултууда окшоштору, бир аттуулары менен иш жүргүзүлөт. Сандарды кошууда же кемитүүдө да бирдей разряддар кошулат же кемитилет.

Бул эрежени  $42+17$ ,  $85-34$  мисалдарында түшүндүр.

150. Мисалдарды жогорку эрежени пайдаланып жана үлгү боюнча жазып чыгар:

Ү л г у:  $3000+2=3002$

$$70+3$$

$$300+5$$

$$4000+2400+30$$

$$5000+40$$

$$600+200$$

$$6000+2000$$

151. Асыл 2 сомдон 5 дептер сатып алгандан кийин анын дагы 26 сомү калды. Асылда канча акча бар эле? Туюнтма түзүп чыгар.

152. Жагы 20 мм болгон  $ABCD$  квадрат сызып, анын периметрин тап.

153. Марат китептин 12 бетин окумак. Ал жарымын окуп бүттү. Марат дагы канча бет окуш керек?

$$154. (75-16)+(42-24)$$

$$(5 \cdot 3)-(4 \cdot 3)$$

$$99-(18 : 2)$$

$$(9 \cdot 2)+62$$

$$155. 12+\square=15$$

$$18-\square=15$$

$$3 \cdot \square=6$$

$$15 : \square=5$$

$$156. 200+600$$

$$800+15$$

$$20+60$$

$$90-20$$

$$7000-5000$$

$$9000+104$$

$$800-500$$

$$100-10$$

157. Айлананын диаметри 6 см. Анын радиусу канча болот? Ушундай радиустагы тегерек түзүп, аны 4кө тең бөл. Аны кандайча иштейсиң?

158. 675 жана 3849 сандарынын бирдей разряддарын ата. Кайсы разряд аталбайт? Эмне үчүн?

159. Амалдарды мамыча түрүндө жазып чыгар:

$$81+17$$

$$45+20$$

$$28+35$$

$$63+37$$

Сандарды кошууда бирдей разряддар кошулат деген эрежени мисалдарда түшүндүр.

160. Мисалдардын чыгарылышын байкап, үч орундуу жана төрт орундуу сандарды кошуунун эрежелерин чыгар.

$$\begin{array}{r} 441 \\ + 326 \\ \hline 767 \end{array}$$

$$\begin{array}{r} 2\ 367 \\ + 3\ 421 \\ \hline 5\ 788 \end{array}$$

Ооба, сандарды кошууда бирдей разряддар – бирдик менен бирдик, ондук менен ондук, жүздүк менен жүздүк, миңдик менен миңдик кошулат. Бирдей разряддарды биринин астына бирин мамыча түрүндө жазып алып амалды аткаруу ыңгайлуу.

161. Амалдарды мамыча түрүндө жазып аткар:

$$642+213$$

$$805+121$$

$$172+124$$

$$2\ 247+1\ 121$$

$$6\ 235+2\ 332$$

$$8\ 123+1\ 072$$

162. Жүгүрүү боюнча мелдешке 251 эркек жана 125 аял катышты. Мелдешке канча адам катышкан?

163. Маселенин берилишин төмөнкүчө жазып чыгар.

Берилди:

$ABCD$  – төрт бурчтук

$AB=...$ ,  $BC=...$

$CD=...$ ,  $AD=...$

$P=?$



164.  $142+233$

$325+412$

$608+181$

2451+1232

3682+4205

5435+2322

700+120

1000+2456

800+189

165. Өзүңдүн үй-бүлөңдүн бир айлык кирешесин эсептеп кел.

166. Мисалдардын жазылышын байкап, эсептөөлөрдү жүргүз.

$$\begin{array}{r} + 317 \\ \underline{12} \end{array}$$

$$\begin{array}{r} + 25 \\ \underline{142} \end{array}$$

$$\begin{array}{r} + 165 \\ \underline{3} \end{array}$$

$$\begin{array}{r} + 441 \\ \underline{100} \end{array}$$

$$\begin{array}{r} + 3241 \\ \underline{25} \end{array}$$

167. 125 жана 232 сандарынын суммасына 412ни кош. Туюнтма түрүндө жаз.

168. 12 см 5 мм узундуктагы  $AB$  кесинди сызып, аны дециметр, сантиметр, миллиметр менен туюнтуп жаз.

169. Ушу сыяктуу тегерек түз. Диаметри канча? Канча бөлүккө бөлүнгөн? Бөлүктөр бирдейби? Бирдей 8 бөлүккө бөлүп көр. Кандайча иштейсиң?

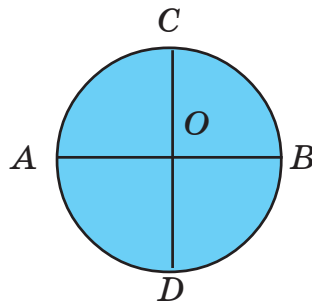

170.  $20 - (2 \cdot 5)$  туюнтмасы боюнча маселе түз.

171. а)  $5 \cdot 8 = 40$ . Көбөйтүү жана бөлүү амалдарынын байланышын пайдаланып, мындан эки амал жаз.

б)  $14 + 6 = 20$ . Кошуу жана кемитүү амалдарынын байланышын пайдаланып, мындан эки амал жаз.

172.  $302 + 145$

$517 + 240$

$612 + 45$

●  $800 - 600$

$760 - 60$

$450 - 400$

$2000 + 7000$

$1280 + 100$

$5435 + 2322$

173. Узундугу 2 см 9 мм болгон кесинди сыз. Ал канча миллиметр? Тамгалар менен белгиле.

174.

■  $\begin{array}{r} 947 \\ - 531 \\ \hline 416 \end{array}$

$\begin{array}{r} 4346 \\ - 2114 \\ \hline 2132 \end{array}$

Амалдардын аткарылышын түшүндүр. Үч орундуу жана төрт орундуу сандарды кемитүү эрежесин чыгар.

175. Кемитүүнү мамыча түрүндө жазып аткар:

$251 - 140$

$659 - 145$

$9792 - 5341$

$998 - 647$

$251 - 140$

$5648 - 2425$

176. Туюнтма түзүп маанисин тап: 681 менен 108 сандарынын суммасынан 335ти кемитүү.

177. Чарба багында 455 түп алма, андан 332 түпкө аз алмурут бар. Бакта канча түп дарак бар эле? Туюнтма түзүп чыгар.

178. Мисалдарды оозеки чыгар:

$(186 - 185) \cdot 9$

$(245 + 121) : 1$

$148 - 100$

$(964 - 960) \cdot 2$

$475 - 75$

$665 - 25$

179. Радиусу 2 см 3 мм болгон айлана сыз. Анын диаметри канча? Сызгыч менен аныкта. Амал жазып аныктаса болобу?

180.  $247+151$        $647-225$        $340-145$        $4999-1992$   
●  $441+238$        $48+321$        $890-270$        $2840-1800$

181. Диаметри 4 см 4 мм болгон айлана сыз. Анын радиусун аныкта.

182. а) Мисалдын чыгарылышын түшүндүр.  $\begin{array}{r} 27 \\ + 45 \\ \hline 72 \end{array}$   
■ Бирдиктердин суммасы 10дон ашык:  
 $7+5=12$ ,  $12=1$  онд.2

Ашып калган ондук ондуктарга кошулду.

б) Мисалдын чыгарылышын байка.  $\begin{array}{r} 38 \\ + 81 \\ \hline 119 \end{array}$   
Эмне үчүн сумма 3 орундуу сан болуп калды? Ооба, ондуктардын суммасы 10 ондуктан ашып кетти:

$3$  онд.+ $8$  онд.= $11$  онд.,

$10$  онд= $1$  жүзд. болгондуктан,

$11$  онд.= $1$  жүзд. $1$  онд.

|| Ар бир разряддын ону кийинки бир разрядды түзөт:

||  $10=1$  онд.,  $10$  онд.= $1$  жүзд.,  $10$  жүзд.= $1$  миңд.

183. Амалдарды мамыча түрүндө жазып чыгар:  
 $85+74$        $92+65$        $62+55$        $79+80$

184. Туюнтма түзүп чыгар:

а) кошулуучулар 125 жана 644, алардын суммасынан 322ни кемит. Айырма эмнеге барабар?

б) кемүүчү 1 649, кемитүүчү 1 640, алардын айырмасын 3кө бөл. Тийинди канча?

в) көбөйтүүчүлөр 4 жана 6, көбөйтүндүгө 34тү кош. Эмнени табасың?

185. Фигура канча бөлүккө бөлүндү?  
 Боёлгон бөлүк кандай бөлүк?  
 Аны тамгалар менен ата.

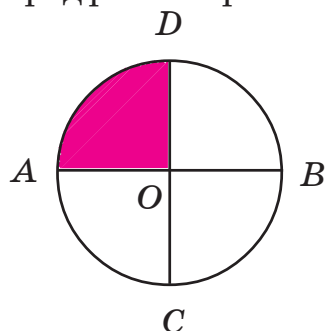

186. Радиустары 2 см жана 2 см 8 мм болгон, борборлору бир чекитте жаткан эки айлана сызып, экөөнө тең тиешелүү болгон бөлүгүн боё.

187.  $5 \cdot 4$  көбөйтүндүсүн ар кандай жол менен тап.

188. Марат жашаган үйдөн мектепке чейин 425 м, китепканага чейин 687 м. Суроо коюп маселе чыгар. Дагы кандай суроо койсо болот?

189. Апам 200 курут жасап, анын теңин иним экөөбүзгө тең бөлүп берди. Ар бирөөбүз канчадан курут алдык?

190. Мисалдардын чыгарылышын байка. Эмне үчүн кээ бир разряддын үстүнө белги коюлду? Эсептөө ыкмасын түшүндүр.

$\begin{array}{r} \overset{\cdot}{2}57 \\ + 372 \\ \hline 629 \end{array}$	<p>5 онд.+7 онд.=12 онд.=1 жүзд.2 онд.                  Ондуктардын суммасынан 1 жүзд. пайда болду. Ал жүздүктөргө кошулат:                  2 жүзд.+3 жүзд.+1 жүзд.=6 жүзд.</p>
--	--



$$\begin{array}{r} 3\overset{\cdot}{6}42 \\ + 2\overset{\cdot}{1}71 \\ \hline 5813 \end{array}$$

7 онд.+4 онд.=11 онд.=1 жүзд.1 онд.

$$\begin{array}{r} 6\overset{\cdot}{2}85 \\ + 1\overset{\cdot}{7}98 \\ \hline 8083 \end{array}$$

5+8=13=1 онд.3

8 онд.+9 онд.+1 онд.=18 онд.=

=1 жүзд. 8 онд.

2 жүзд.+7 жүзд.+1 жүзд.=10 жүзд.=  
=1 миңд.

6 миңд.+1 миңд.+1 миңд.=8 миңд.

Эгерде сандарды кошууда бир аттуу разряддардын суммасы 10 же андан ашып кетсе, сумманын кийинки разряды 1ге чоңоёт (аны унутуп калбас үчүн, тиешелүү разряддын үстүнө белги койсо болот).

**191.** Кайсы разряддын үстүнө белги коюларын түшүндүрүп, мисалдарды мамыча түрүндө жазып чыгар.

$$\begin{array}{cccc} 269+365 & 817+125 & 4569+2170 & 7692+1754 \\ 416+387 & 178+449 & 3172+1659 & 5995+2347 \end{array}$$

**192.** Аянтка 325 түп тал, 163 түп кайың, 200 түп балаты отургузулду. Бардыгы канча түп дарак отургузулду? Туюнтма түзүп чыгар.

**193.** Туюнтмаларды жазып, маанилерин эсепте:

а) 3 жана 4түн көбөйтүндүсүн 2ге бөлүү;

б) 7 менен 8дин суммасын 3кө бөлүү.

**194.**  $265+627$

$4269+2972$

$549+145$

$3670+3791$

195. Кесиндини ченеп дециметр, сантиметр, миллиметр менен жаз:  $AB = \dots$  дм ... см ... мм

A  B

196.  $4\,249 + 1\,384$        $5\,039 + 4\,149$        $7\,119 + 899$

  $1\,515 + 1\,389$        $708 + 4\,289$        $5\,700 + 185$

197. Туюнтма түзүп чыгар:

а) 2 678 менен 3 593 түн суммасына 895 ти кошуу;

б) 999 га 5 менен 4 түн көбөйтүндүсүн кошуу;

в) 8 менен 2 нин көбөйтүндүсүнөн 8 ди кемитүү.

198. Волейбол аянтчасынын узуну 18 м, туурасы 9 м. Анын периметрин тап.

199. Жагы 3 см болгон квадрат сызып, тамгалар менен белгиле. Ар бир жагын тамгалар менен жазып, узундугун аныкта.  $P = ?$

200. Чиймеден эмнени байкадың? Борборлордун арасындагы аралыкты чене. Аны диаметрлер менен салыштыр.

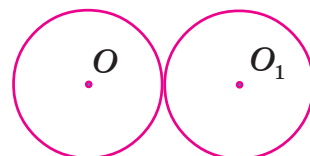

201. 10 литрлик чакага 2 литрлик банка менен канча жолу суу куйса болот?

 202. Жашылча дүкөнүнө 400 кг сабиз, 200 кг кызылча алып келип кечке чейин сатышты. Кечинде 300 кг жашылча калды. Канча килограмм жашылча сатылды?

203.  $3\,000 - 2\,000$        $700 - 500$        $137 + 569$        $8\,197 + 1\,285$

$5\,675 - 2\,432$        $897 - 342$        $389 + 265$        $1\,998 + 3\,442$

**204.** Мисалдын чыгарылышын түшүндүр. Аны сен 2-класстан бери билесиң. Бирдиктин үстүндөгү 10 кайдан келип чыкты?

$$\begin{array}{r} \cdot^{10} \\ - 82 \\ \underline{57} \\ 25 \end{array}$$

Ооба, ал 8 ондуктун бирөөнү майдалагандан келип чыкты.  $10+2=12$ ,  $12-7=5$ . Ондуктар бирге кемиди. Аны чекит менен белгиледик.

Үч жана төрт орундуу сандарды кемитүүдө да бир аттуу разряддардын айырмасы изделет. Кемүүчүнүн разряды кемитүүчүнүн тиешелүү разрядынан кичине болуп калса, кийинки разряддын бири алынып, майдаланып амал аткарылат.

Айткандарды төмөнкү мисалдарда түшүндүр

$$\begin{array}{l} 1) \quad \begin{array}{r} \cdot^{10} \\ - 537 \\ \underline{185} \\ 352 \end{array} \quad 2) \quad \begin{array}{r} \cdot^{10} \\ - 4715 \\ \underline{1391} \\ 3324 \end{array} \quad 3) \quad \begin{array}{r} \cdot^{10} \\ - 708 \\ \underline{345} \\ 363 \end{array} \quad 4) \quad \begin{array}{r} \cdot^{10} \\ - 8149 \\ \underline{2521} \\ 5628 \end{array} \end{array}$$

**205.**  $978-297$      $905-542$      $8547-4255$      $9872-8950$   
 $548-165$      $429-156$      $3789-1598$      $5295-2571$

**206.** Дүкөндө 425 бөтөлкө минералдык суу болгон. Эртең менен 109 бөтөлкө, түштөн кийин 226 бөтөлкө суу сатылган. Дүкөндө канча бөтөлкө суу калды?

**207.** Тарелкада бир нече алма бар. Анын жарымын Асел алды. Тарелкада 4 алма калган болсо, Асел канча алма алган? Тарелкада канча алма болгон?



216.  $\overset{A}{\cdot} \text{---} \overset{B}{\cdot} \text{---} \overset{C}{\cdot} \text{---} \overset{D}{\cdot}$

Канча кесинди көрүп турасың? Тамгалар менен белгиле. Эң кыска жана эң узун кесиндини ченеп жаз.

217.  $750-265$      $9\ 522-8\ 485$      $942+587$      $6\ 128+1\ 256$   
●  $379-189$      $5\ 671-3\ 287$      $640+685$      $7\ 515+2\ 190$

218.  $AB=5$  см 2 мм болгон кесинди сыз. Андан өз эркиңче  $D$  чекитин белгилеп ал.  $AD$  жана  $DB$  кесиндилерин ченеп жаз.

219. ■ 
$$\begin{array}{r} \overset{\cdot}{\overset{9}{\overset{9}{\overset{10}{6}}}}\ 000 \\ -\ 2\ 342 \\ \hline 3\ 658 \end{array}$$

Кемүүчүнүн бирдиктери, ондуктары, жүздүктөрү 0 болгондуктан 1 миңдикти алып майдалайбыз: 1 миңд.=10 жүзд.

Мындан, 1 жүздүктү алып ондуктарга жана бирдиктерге бөлүп беребиз: 1 жүзд.=10 онд. болгондуктан 1 ондугу бирдиктерге, калган 9 ондугу ондуктарга тиет. Миңдиктин калган 9 жүздүгү жүздүктөргө тиет. Ушинтип, 6 миңдиктин үстүнө чекит коюлду. Ал 1 миңдик алынды дегенди түшүндүрөт. 1 миңдик=1 онд.+9 онд.+9 жүзд.

220. Ушу сыяктуу ой жүгүртүп мисалды чыгар:

$$\begin{array}{r} \overset{\cdot}{\overset{9}{\overset{10}{7}}}\ 00 \\ -\ 365 \\ \hline \end{array}$$

1 жүзд.=1 онд.+9 онд.

221.  $8\ 000-3\ 579$                        $900-715$                        $7\ 000-6\ 181$   
 $5\ 000-1\ 265$                        $400-248$                        $300-85$

222. Кат ташуучу эртең менен 460 газета таратты. Анын ичинен 200 «Агым», 130 «Кут билим», калганы «Кыргыз туусу» газетасы. Канча «Кыргыз туусу» газетасы таратылган?

223.  $MN=3$  см 9 мм болгон кесинди сыз. Ал кесиндиден өз эркиңче  $B$  жана  $D$  чекиттерин белгилеп ал. Канча кесинди пайда болду? Аларды тамгалар менен белгилеп, узундуктарын ченеп жаз.

224.  $9\ 000-5\ 678$                        $900-342$                        $4\ 000-3\ 145$   
●  $9\ 000-844$                        $900-816$                        $4\ 000-899$

225.  $AB=35$  мм болгон кесинди сыз. Анда канча сантиметр жана миллиметр бар?

226.  $2\ 348+5\ 346$                        $761+985$                        $700+700$   
■  $678+598$                        $5\ 362+999$                        $5\ 000+894$

227.  $5\ 342-4\ 840$                        $342-287$                        $8\ 468-5\ 009$   
 $5\ 000-3\ 575$                        $900-579$                        $777-599$

228. Туюнтмаларды жазып, маанилерин тап:

а) 872 менен 864түн айырмасынын экиден бирин тап;

б) 5 менен 4түн көбөйтүндүсүнөн 4 менен 3түн көбөйтүндүсүн кемит;

в) 40 санынан 15 менен 3түн тийиндисин кемит.

229. Таблицаны толтур. Ал эмненин жадыбалы?

$$2 : 2 =$$

$$4 : 2 =$$

$$6 : 2 =$$

$$8 : 2 =$$

$$10 : 2 =$$

$$12 : 2 =$$

$$14 : 2 =$$

$$16 : 2 =$$

$$18 : 2 =$$

230. Маселени аягына чейин чыгар.

$$AB = \dots$$

$$BC = \dots \quad P = AB + BC + \dots$$

$$P = ?$$



231. Айнурдун 5 дептери бар. Чынардыкы андан 3 эсе көп. Айнурдун дептери Чынардыкынан канчага аз?

### ӨЗҮҢДҮ ТЕКШЕР

1. Оозеки эсепте:

$$200 + 300$$

$$8000 + 300$$

$$400 + 5$$

$$3000 + 4000$$

$$9000 + 20$$

$$6000 + 145$$

2. Оозеки эсепте:

$$9000 - 7000$$

$$850 - 50$$

$$990 - 900$$

$$600 - 400$$

$$910 - 110$$

$$8500 - 8400$$

3.  $815 + 928$

$$600 + 855$$

$$2344 + 5555$$

$$6025 + 1242$$

$$123 + 7349$$

$$4961 + 347$$

4.  $4000 - 1185$

$$9871 - 5999$$

$$2347 - 889$$

$$300 - 279$$

$$809 - 699$$

$$5000 - 4999$$

5. Туюнтмалардын маанилерин тап:

$$(3847 - 2395) + 642$$

$$(36 : 4) \cdot 2$$

$$(6 \cdot 3) + (9 \cdot 3)$$

$$(27 : 3) + (9 \cdot 4)$$

6.  $8 \cdot 6$  көбөйтүндүсүн эки жол менен аныкта.

7. Мисалдарды чыгарууда кайсы эрежеге таянасың?

$$0 \cdot 5$$

$$9 \cdot 0$$

$$8 \cdot 0$$

$$7 + 0$$

$$8 + 1$$

$$7 - 1$$

$15 \cdot 0$      $12 : 1$      $18 \cdot 1$      $15 : 3$      $24 : 4$      $5 \cdot 2$   
 $6 \cdot 3$      $7 \cdot 4$      $9 \cdot 2$      $8 \cdot 3$      $5 - 4$      $15 : 15$

8. 12нин теңин, төрттөн бирин, үчтөн бирин тап. Кайсы үлүшү чоң?
9. Айлананын радиусу 5 см. Диаметри канча?
10. Тегеректин диаметри 8 см. Радиусу канча?
11. Тегеректин радиусу 3 см. Кандайдыр  $M$  чекити борбордон 4 см алыстыкта жайгашкан. Чекит тегеректин ичиндеби же сыртындабы?
12. Квадраттын жагы 2 см. Периметри канча?
13. Тик бурчтуктун периметри 14 см. Жактары кандай болушу мүмкүн?
14.  $12 \text{ мм} = \dots \text{ см} \dots \text{ мм}$      $2 \text{ дм} = \dots \text{ см}$      $4 \text{ см} = \dots \text{ мм}$ .
15. 3кө көбөйтүүнүн жадыбалын жаз. Андан 3кө бөлүүнүн жадыбалын чыгар. Анын өзгөчөлүгү эмнеде?
16. 4кө көбөйтүүнүн жадыбалын жатка айт.
17. 2ге көбөйтүүнүн жадыбалынын эң чоң көбөйтүндүсү канча?
18. Сандын үчтөн бир үлүшүн табуу үчүн кайсы амал аткарылат?
19. а) 5тен 2 эсе чоң сан кайсы?  
б) 5тен 2ге чоң сан кайсы?



- в) 15тен 3 эсе кичине сан кайсы?  
 г) 15тен 3кө кичине сан кайсы?

20. Маселеге туюнтма жазып чыгар:

Апам салмагы 5 кг дан болгон 2 дарбыз жана 3 кг дык коон алып келди. Апам алып келген коон-дарбыздын жалпы салмагы канча?

21.  $ABCD$  төрт бурчтугун сыз.  $AC$  кесиндисин жүргүз. Кандай фигуралар пайда болду? Тамгалар менен жаз.

22. Канча үч бурчтук көрүп турасың? Аларды тамгалар менен белгиле.  $BCDO$  фигурасы эмне?

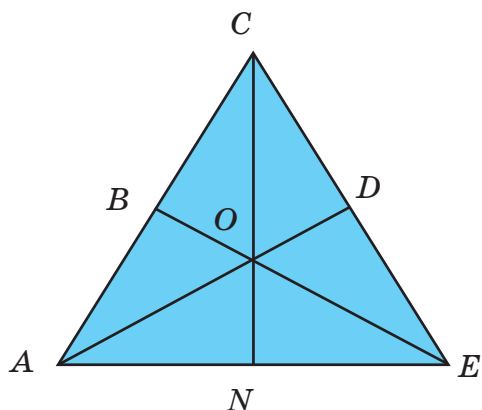

23. Ар бир тик бурчтукка кирген сандарды жаз.

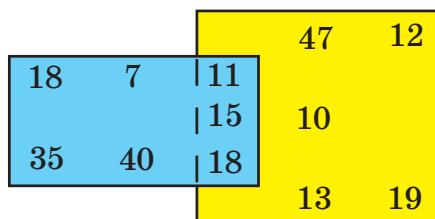

24. Эки тегеректин жалпы бөлүгүнө кирбеген тамгаларды жаз.

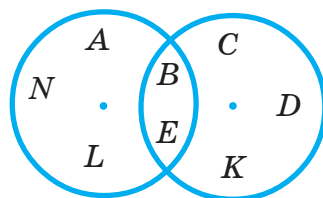

## КӨБӨЙТҮҮ ЖАНА БӨЛҮҮНҮН ЖАДЫБАЛДАРЫ

### Бешке көбөйтүү жана бешке бөлүүнүн жадыбалдары

232. Көбөйтүүнүн тиешелүү жадыбалдарын пайдаланып эсепте:

$$\begin{array}{cccccc} 5 \cdot 2 & 4 \cdot 3 & 8 \cdot 3 & 6 \cdot 1 & 8 \cdot 4 & 9 \cdot 3 \\ 2 \cdot 3 & 7 \cdot 2 & 9 \cdot 4 & 9 \cdot 2 & 6 \cdot 3 & 9 \cdot 0 \end{array}$$

Ар бир мисал кайсы жадыбалдан алынган?

233. Көбөйтүүнүн жадыбалы деген эмне? Аны 4кө көбөйтүүнүн жадыбалында көрсөт. Андан 4кө бөлүүнүн жадыбалын чыгар.

Ооба, Одөн 9га чейинки бир орундуу сандарды кандайдыр бир орундуу санга көбөйтүүнүн жыйынтыгы ошол санга көбөйтүүнүн жадыбалы деп аталат. Буга чейин 1ге, 2ге, 3кө, 4кө көбөйтүүнүн жадыбалын үйрөнгөнсүң. Аларды эстегин.

234. а) Ар бир көбөйтүндүнү сумма менен алмаштыр:

$$8 \cdot 5 \quad 6 \cdot 6 \quad 5 \cdot 3 \quad 7 \cdot 5 \quad 4 \cdot 4$$

б) Ар бир сумманы көбөйтүндү менен алмаштыр:

$$\begin{array}{cc} 8+8+8+8 & 5+5+5 \\ 9+9 & 4+4+4+4+4 \end{array}$$

235. 5ке көбөйтүүнүн жадыбалын түз.  $0 \cdot 5$ ,  $8 \cdot 5$ ,  $3 \cdot 5$  көбөйтүндүлөрү ошол жадыбалга кирет. Дагы кандай туюнтмалар калды? Аларды жазып, маанилерин эсепте. Эсептөө ыкмаларын түшүндүр.

**236.** Бул 5ке көбөйтүүнүн жадыбалы. Сенин түзгөнүң окшошуптурбу? Жадыбалдын кээ бир мааниси сага мурдатан белгилүү. Алар кайсылар? Калгандарын кошуу амалы менен чыгарса болот. Улам кийинки көбөйтүндү мурдакысынан канчага чоң?

$$\begin{aligned}0 \cdot 5 &= 0 \\1 \cdot 5 &= 5 \\2 \cdot 5 &= 10 \\3 \cdot 5 &= 15 \\4 \cdot 5 &= 20 \\5 \cdot 5 &= 25 \\6 \cdot 5 &= 30 \\7 \cdot 5 &= 35 \\8 \cdot 5 &= 40 \\9 \cdot 5 &= 45\end{aligned}$$

**237.** 5ке бөлүү жадыбалынын түзүлүшүн байка. Ал жадыбал кандайча пайда болду?

$$\begin{aligned}0 : 5 &= 0 \\5 : 5 &= 1 \\10 : 5 &= 2 \\15 : 5 &= 3 \\20 : 5 &= 4 \\25 : 5 &= 5 \\30 : 5 &= 6 \\35 : 5 &= 7 \\40 : 5 &= 8 \\45 : 5 &= 9\end{aligned}$$

Ооба, ал көбөйтүндүнү бир көбөйтүүчүгө бөлсө, экинчиси келип чыгат деген эреженин негизинде түзүлгөн. Тийиндилер Одөн 9га чейинки сандар. Бөлүнүүчүлөрүчү?

**238.** Окуучулар 5тен болуп 8 топко бөлүнүштү. Канча окуучу болгон?

**239.** 5ке көбөйтүүнүн жадыбалын жатта.



240. Жагы 3 см болгон беш бурчтуктун периметрин эки жол менен эсепте.

241. $(132-100):4$	$(6+3)\cdot 5$	7·5
$(984-959):5$	$(0+8)\cdot 5$	9·4
$5000+(375-149)$	45:5	3·5
$(742+258)+3456$	0 : 5	5·5

242. Тез эсепте:

9·5	7·4	8·3	3·5	0·9	1·7
6·5	5·5	10:5	15:3	20:4	25:5

243. Класста 30 окуучу бар. Алар 5 топко бөлүнүп алып иштешти. Бир тобу мектеп багын тазалашты. Канча окуучу мектеп багын тазалаган?

$$30:5=6$$

**6 – бул 30дун бештен бир бөлүгү. Сандын бештен бирин табыш үчүн, аны 5ке бөлүү керек.**

244. а) 25тин, 20нын, 40тын, бештен бир бөлүгүн тап.  
б) 16нын, 12нин, 4түн, 20нын, Одүн төрттөн бир бөлүгүн тап.

245. Туристтер 45 км жолдун бештен бир бөлүгүн жөө, ал эми калган бөлүгүн машина менен өтүштү. Канча километр жолду машина менен өтүшкөн?

246. Эки ийримдин ар бирине 19дан окуучу катышат. Бир күнкү ийримге 3 окуучу келген жок. Бул күнү эки ийримге канча окуучу катышкан?

247. Туюнтмаларды түзүп чыгар:  
а) кошулуучулар 875 жана 28, алардын суммасынан 723тү кемит. Натыйжа эмне деп аталат?

б) көбөйтүүчүлөр 8 жана 5, алардын көбөйтүндүсүнө 154тү кош;

в) кемүүчү 997, кемитүүчү 972, алардын айырмасын 5ке бөл. Натыйжа эмне деп аталат?

248.  $(875-870) \cdot 5$                        $(0+40):5$                        $(996-993) \cdot 4$   
●  $(3+5) \cdot 5$                                $(0 \cdot 90):5$                                $(5 \cdot 4) - 10$

249. Заводдон эки түстөгү 20 жеңил машина чыкты. Алардын теңи кызыл. Канча кызыл машина чыккан?

## Алтыга көбөйтүү жана алтыга бөлүүнүн жадыбалдары

250.  $8 \cdot 6$                        $5 \cdot 6$                        $3 \cdot 6$                        $7 \cdot 6$                        $0 \cdot 6$   
■  $4 \cdot 6$                        $9 \cdot 6$                        $2 \cdot 6$                        $6 \cdot 6$                        $1 \cdot 6$

мисалдарынан эмнени байкадың? Буларды түрдүү жолдор менен чыгар.

$$\begin{aligned} 0 \cdot 6 &= 0 \\ 1 \cdot 6 &= 6 \\ 2 \cdot 6 &= 12 \\ 3 \cdot 6 &= 18 \\ 4 \cdot 6 &= 24 \\ 5 \cdot 6 &= 30 \\ 6 \cdot 6 &= 36 \\ 7 \cdot 6 &= 42 \\ 8 \cdot 6 &= 48 \\ 9 \cdot 6 &= 54 \end{aligned}$$

6

$$\begin{aligned} 0 : 6 &= 0 \\ 6 : 6 &= 1 \\ 12 : 6 &= 2 \\ 18 : 6 &= 3 \\ 24 : 6 &= 4 \\ 30 : 6 &= 5 \\ 36 : 6 &= 6 \\ 42 : 6 &= 7 \\ 48 : 6 &= 8 \\ 54 : 6 &= 9 \end{aligned}$$

Булар 6га көбөйтүүнүн жана 6га бөлүүнүн жадыбалдары. Көбөйтүндү жана тийиндилерди байка. Аларды көбөйтүүчү жана бөлүнүүчүлөр аркылуу салыштырып көр.

**251.** 25 бала жашынмак ойношту. Алардын бирөө издөөчү болгон. Бир нече мүнөттөн кийин жашынган балдардын алтыдан бири табылды. Дагы канча баланы табуу керек?

**252.** Туюнтмаларды жазып чыгар:

а) 30 менен 6нын тийиндисин 4кө көбөйт;

б) 8 менен 4түн көбөйтүндүсүнөн 15ти кемит. Натыйжа эмне деп аталат?

**253.**  $504-182$                        $8\ 805-7\ 992$                        $600-309$   
 $906-345$                        $3\ 000-2\ 184$                        $815-538$

**254.** 36 китеп 6 текчеге тең бөлүнүп коюлган. Бир текчеден 5 китеп алынды. Ошол текчеде канча китеп калды?

**255.** Фигураны ата. Керектүү ченөөлөрдү жүргүзүп, фигураны дептерине сыз. Тамгалар менен белгилеп, периметрин аныкта.



**256.** 6га көбөйтүүнүн жадыбалын жатта.



**257.** Квадраттын периметри 16 см. Анын жагын тап. Кайсы амалды пайдаланасың?

**258.** Маселелер кайсы амал менен чыгарыларын байка.

а) 30 км жолдун бештен бир бөлүгү асфальттала элек. Канча километр жолду асфальтташ керек?

б) Мектепте 24 класстык бөлмө бар. Алардын экиден бири 2-кабатта жайлашкан. Ар бир кабатта канчадан класстык бөлмө бар? Маселе канча амал менен чыгарылат?

в) Бөлмөдө 20 отургуч бар. Анын төрттөн бир бөлүгүн ашканага киргизишти. Канча отургуч ашканага киргизилди?

**Ооба, маселелер бөлүү амалы менен чыгарылат – алар сандын кайсы бир барабар бөлүгүн же үлүшүн табууга берилген.**

**Сандын барабар үлүштөрүнүн бирин табыш үчүн, аны үлүштөрдүн санына бөлүү керек.**

**259.** а) 24түн 6дан бир үлүшүн тап;

б) 36нын 4төн бир, 6дан бир үлүшүн аныкта. Кайсы үлүшү чоң?

в) 15тин жана 20нын 5тен бир үлүшүн аныктап, аларды  $>$ ,  $<$  белгилери менен салыштыр. Кайсы сандын 5тен бир үлүшү чоң?

**260.** Мисалдарды сапка жазып алып, амалдарды оозеки чыгар.

$$(124-100):6$$

$$(6 \cdot 4) + (5 \cdot 4)$$

$$40:(646-641)$$

$$(36:6)-(18:18)$$

**261.** Амалдарды керек болгон жерде мамыча түрүндө жазып чыгар:

$$900 - (456 + 144) \\ (848 - 548) + (8 \cdot 2)$$

$$5 \cdot 5 \cdot (957 - 832) \\ (378 + 332) + (15 : 5)$$

**262.** Жалпы узундугу 8 см болгон эки муундуу сынык сызыктын муундары кандай болушу мүмкүн? Талдап көр. Сызгычты пайдалансаң болот. Муундар миллиметр менен да ченелиши мүмкүн.

**263.**

$>$	$<$	$=$
-----	-----	-----

 $4 \cdot 8 \square 4 \cdot 7$                        $2 \cdot 2 \square 2 + 2$   
 $4 \cdot 2 > \square$                                        $3 + 3 \square 3 \cdot 3$

**264.** Тез эсепте! Канча мүнөттө эсептеп бүтөсүң?

	18:6	5·6	7·5	54:6	40:5	24:6
	12:6	9·6	9·4	48:6	24:4	28:4
	12:2	9·3	8·4	7·6	36:4	0·6
	24:3	9·5	49:7	81:9	25:5	8·0
	18:2	12:4	15:3	15:5	45:9	45:5

**265.** 18дин 6дан бир жана 2ден бир үлүштөрүн салыштыр.

## Жетиге көбөйтүү жана жетиге бөлүүнүн жадыбалдары

**266.**

	2·7	8·7	6·7	5·7	4·7
	7·7	9·7	0·7	1·7	3·7

мисалдарынан эмнени байкадың? Буларды түрдүү жолдор менен чыгар.



$0 \cdot 7 = 0$
$1 \cdot 7 = 7$
$2 \cdot 7 = 14$
$3 \cdot 7 = 21$
$4 \cdot 7 = 28$
$5 \cdot 7 = 35$
$6 \cdot 7 = 42$
$7 \cdot 7 = 49$
$8 \cdot 7 = 56$
$9 \cdot 7 = 63$

7

$0 : 7 = 0$
$7 : 7 = 1$
$14 : 7 = 2$
$21 : 7 = 3$
$28 : 7 = 4$
$35 : 7 = 5$
$42 : 7 = 6$
$49 : 7 = 7$
$56 : 7 = 8$
$63 : 7 = 9$

Булар 7ге көбөйтүүнүн жана 7ге бөлүүнүн жадыбалдары.

267.  $(4 \cdot 7) + (5 \cdot 6)$                        $(63 : 7) - (3 \cdot 3)$   
 $(49 : 7) - (6 : 6)$                        $(6 \cdot 6) + (56 : 7)$

268. Класстын окуучулары 4төн 7 катарга тизилгенден кийин дагы 2 окуучу ашып калды. Класста бардыгы канча окуучу бар эле? Туюнтма түзүп чыгар.

269. Класста 35 окуучу бар. Анын 5тен бир бөлүгү бий ийримине, 7ден бири хор ийримине катышат. Ар бир ийримге канчадан окуучу катышат? Дагы суроолорду коюп, чыгарып көр.

270.  $3\,448 + (987 - 199)$                        $(9 \cdot 7) + 7\,000$   
 $(1\,256 + 6\,845) - 6\,240$                        $9\,000 - (56 : 7)$

271. 

$>$	$<$	$=$
-----	-----	-----

 $5 \cdot 6 \square 6 \cdot 5$                        $54 : 6 \square 56 : 7$   
 $40 : 5 \square 80 : 4$                        $18 : 2 \square 9 \cdot 2$

272. 36 мм узундуктагы  $AB$  кесиндисин сыз. Аны чекиттер менен 4 барабар бөлүккө бөлүп, аларды тамгалар менен белгиле. Ар бир бөлүктүн узундугу канча?

273. 7ге көбөйтүүнүн жадыбалын жатта.



274. 

>	<	=
---	---	---

 $42:7 \square 42:6$                        $28:7 \square 28:4$   
 $18:2 \square 18:6$                        $14:7 \square 14:2$

Мисалдардан жыйынтык чыгар бир эле сандын ар кандай үлүштөрүн салыштыр.

275. Тез эсепте!



$5 \cdot 6$	$8 \cdot 4$	$9 \cdot 3$	$7 \cdot 5$	$7 \cdot 6$
$56:7$	$48:6$	$40:5$	$63:7$	$54:6$
$12:4$	$6 \cdot 4$	$24:3$	$9 \cdot 2$	$8 \cdot 3$
$15:5$	$9 \cdot 7$	$9 \cdot 5$	$18:2$	$42:6$
$49:7$	$7 \cdot 7$	$42:7$	$42:6$	$6 \cdot 9$

276. Туюнтмаларды жазып, маанилерин аныкта:

- $400$ дөн  $6$  менен  $5$ тин көбөйтүндүсүн кемитүү;
- $8$  менен  $7$ нин көбөйтүндүсүнө  $27$  менен  $3$ түн тийиндисин кошуу;
- $5550$  менен  $5530$ дун айырмасынын  $5$ ке болгон тийиндисин табуу.

277. Дүкөнчү текчеге  $5$  сомдук  $4$  китеп,  $3$  сомдук  $2$  китеп койду. Текчеге канча сомдук китеп коюлду? Туюнтма түзүп чыгар.

278. Гаражда 36 машина болгон. Анын алтыдан бири ремонтто. Калгандары рейске чыкты. Канча машина рейсте?

279. Түшүндүрүү менен чыгар.

$$5\ 125 - 2\ 446$$

$$9\ 772 - 1\ 685$$

$$7\ 662 - 1\ 687$$

$$4\ 342 - 1\ 875$$

$$3\ 244 - 1\ 548$$

$$1\ 984 - 795$$

280. Канча айлана көрүп турасың?  
Эмнени байкадың? Ар биринин радиусун чене.

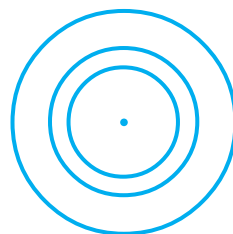

281. а) Көбөйтүндүлөрү 24 болгон бир нече туюнтма жаз.

б) 24түн бдан бирин, 4төн бирин, 8ден бирин аныкта. Акыркысын кантип таптың?

282. 3 литрлик 6 банкага шире куюлду. Канча литр шире даярдалган?

## Сегизге көбөйтүү жана сегизге бөлүүнүн жадыбалдары

283.  $2 \cdot 8$

$0 \cdot 8$

$9 \cdot 8$

$1 \cdot 8$

$5 \cdot 8$

$8 \cdot 8$

$7 \cdot 8$

$3 \cdot 8$

$6 \cdot 8$

$4 \cdot 8$

мисалдарынан эмнени байкадың? Буларды түрдүү жолдор менен чыгар.

$0 \cdot 8 = 0$

$1 \cdot 8 = 8$

$2 \cdot 8 = 16$

$3 \cdot 8 = 24$

$4 \cdot 8 = 32$

$5 \cdot 8 = 40$

$6 \cdot 8 = 48$

$7 \cdot 8 = 56$

$8 \cdot 8 = 64$

$9 \cdot 8 = 72$

8

$0 : 8 = 0$

$8 : 8 = 1$

$16 : 8 = 2$

$24 : 8 = 3$

$32 : 8 = 4$

$40 : 8 = 5$

$48 : 8 = 6$

$56 : 8 = 7$

$64 : 8 = 8$

$72 : 8 = 9$

Булар 8ге көбөйтүүнүн жана 8ге бөлүүнүн жадыбалдары.

284. 50 л сүттү 6 бидонго 8 л ден куюшту. Канча сүт калды? Туюнтма түзүп чыгар.

285.  $(56:8)+(6 \cdot 9)$   
 $9 \cdot (56:8)$

$(64:8) \cdot 5$   
 $100 - (7 \cdot 8)$

286. а) Тик бурчтуу таблицада канча тегерекче бар? Көбөйтүү амалын колдонуп эсепте.

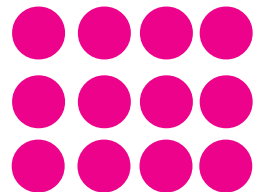

б) Тик бурчтукка канча квадрат жайланышкан? Көбөйтүү амалын колдон. Тегерекчелердин саны менен квадраттардын санын салыштыр.

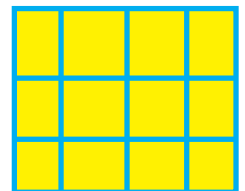

287. Жактары 1 см жана 5 см болгон тик бурчтук сыз. Ага жагы 1 см болгон квадраттан канчасы жайланышат? Жайланыштырып көр.

288. Узундугу 1 дм 2 см 3 мм болгон кесинди сыз.

289. Сегизге көбөйтүүнүн жадыбалын жатта.



290.  $(36:6)+896$                        $(15:5)+(72:8)$                        $672+199$   
 $123-(9\cdot7)$                        $(375\cdot1)+(500\cdot0)$                        $709-125$

291. Оозеки эсепте:



$(12:3)+(24:8)$                        $(6\cdot5)+(7\cdot8)$   
 $45-(15:3)$                        $(9\cdot8)-30$

292. Айнанын 4 конфети бар. Эгерде ал инилерине бирден конфет берсе, бир конфет ашып калат, эгерде экиден конфет берсе бир инисине жетпей калат. Айнанын канча иниси бар?

293. Тик бурчтукта канча квадрат жайланышкан? Аны кандай амал менен туюнта аласың?

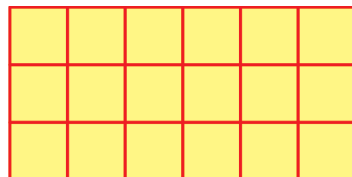

294.  $(645+279)-501$                        $4\cdot(997-990)$                        $(691:691)\cdot0$   
 $644-(200+140)$                        $650-(625-600)$                        $(445:445)\cdot1$

295.  $700-431$                        $609-347$   
 $5\ 000-3\ 163$                        $9\ 000-8\ 789$

296. Тегеректин кызыл жана көк бөлүктөрү канчанчы үлүштөрү болот?

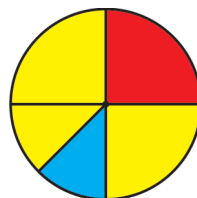

297. Борбору бир чекитте жаткан, радиустары 3 см жана 2 см 5 мм болгон эки айлана сыз. Экөөнө тең тиешелүү болбогон бөлүктү боё. Боёлгон бөлүк эмнени элестетет?
298. Маратка апасы 320 сомго костюм, 170 сомго ботинка сатып берди. Апасынын айлыгы 585 сом болсо, анда анын дагы канча акчасы калды?
299. Узундугу 3 см 6 мм болгон кесинди сыз. Аны 4 барабар бөлүккө бөл. Жагы ошол төрттөн бир бөлүк болгондой квадрат сыз.

## Тогузга көбөйтүү жана тогузга бөлүүнүн жадыбалдары

300. 

1·9	2·9	5·9	8·9	7·9
0·9	9·9	6·9	3·9	4·9

мисалдарын чыгар. Кайсыларын мурдагы жадыбалдарга таянып чыгарасың?

0·9=0
1·9=9
2·9=18
3·9=27
4·9=36
5·9=45
6·9=54
7·9=63
8·9=72
9·9=81

# 9

0 : 9=0
9 : 9=1
18 : 9=2
27 : 9=3
36 : 9=4
45 : 9=5
54 : 9=6
63 : 9=7
72 : 9=8
81 : 9=9

Булар 9га көбөйтүүнүн жана 9га бөлүүнүн жадыбалдары.

301. Мисалдарды оозеки чыгар.

$$(5 \cdot 9) + (45 : 9) \qquad (81 : 9) - (25 \cdot 0) \qquad (27 : 9) \cdot 9$$

$$\begin{array}{lll} 302. & 916 - (9 \cdot 9) & 706 - (6 \cdot 6) & 343 - (56 : 8) \\ & (4 \cdot 9) + (8 \cdot 8) & 105 + 789 & 21 + 979 \end{array}$$

303. Эмиль велосипед менен 18 км жол жүрдү. Ал дагы саатына 4 км ден 2 саат жөө жол басты. Эмиль бардыгы канча километр жол жүрдү? Дагы кандай суроо койсо болот?

304. Нооруз майрамына даярдык катары биздин класска 285 гүл жасоо тапшырылды. Биз 120 кызыл жана 154 сары гүл жасадык. Дагы канча гүл жасашыбыз керек?

305. Биздин короодо 6 кой бар. Алардын ар биринен 3 кг дан жүн кыркып алып, жарымын фабрикага тапшырдык. Үйдө канча жүн калды?

306. Катчы 3 саатта 6 бет жазат. Эгер жумуш күнү 8 саат болсо, ал бир жумуш күнүндө канча бет жаза алат?

$$\begin{array}{ll} 307. & (64 : 8) \cdot 5 & 752 - (8 \cdot 7) \\ & 7 \cdot (40 : 8) & (6 \cdot 7) + (5 \cdot 7) \end{array}$$

$$\begin{array}{lll} 308. & 1\,734 - 359 & 5\,611 - 425 & 8\,607 - 1\,145 \\ & 1\,000 - 1 & 242 + 488 & 5\,356 + 2\,139 \end{array}$$

309. 9га көбөйтүүнүн жадыбалын жатта.

310. 36нын төрттөн бир, алтыдан бир, тогуздан бир бөлүгүн тап. Бөлүктөрдү салыштыр.

311. Апам ар бири 3 сомдон болгон 5 топчу, 5 сомдон болгон 6 топчу сатып алды. Апам топчуларга канча акча төлөдү?

312. Оштон Кызыл-Кыя шаарына чейин 120 км, Аксы районуна чейин 235 км. Аксыга караганда Кызыл-Кыя Ошко канча километрге жакын?

313. Бирдей 3 ящикте 27 кг лимон бар. 1 ящик лимон сатылган. Канча килограмм лимон калган? Маселени түрдүү жолдор менен чыгар.

314.  Тик бурчтуктун жактарын ченеп жаз.  $A$  чекити менен  $C$  чекитинин аралыгы канча?  $B$  чекити менен  $D$  чекитиникичи?

315. Маселенин шартынын кыскача жазылышы боюнча фигураны чийип, чыгар.

$ABCD$  – тик бурчтук  
 $AB=3$  см  
 $BC=4$  см  
 $P=?$

316.  Квадраттын жагын ченеп, периметрин аныкта. Шартын тамгалар менен кыскача жаз.



$$317. (7 \cdot 9) - (72 : 9) \\ 300 - (7 \cdot 8)$$

$$5000 + (9 \cdot 9) \\ 2003 - (72 : 8)$$

318. Айлананын радиустарын жана диаметрлерин ченеп, тамгалар менен белгилеп жаз.

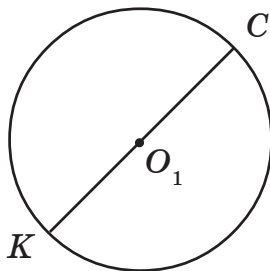
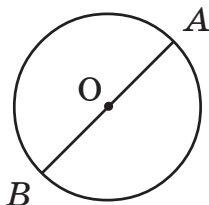

Адатта, айлана же тегеректин радиусу кичине же чоң **эр** латын тамгасы (**R**, **r**) менен белгиленет. Мисалы, **OA** радиусун **r** деп, **O<sub>1</sub>C** радиусун **R** деп белгилесе болот. Аларды чене. **r=...**, **R=...** Толуктап жаз.

319.  $r=3$  см болгон айлана сызып, барабар 4 бөлүккө бөл. Анын эки бөлүгүн боё. Канча бөлүгү боёлбой калды?

320. 5ке бөлүүнүн жадыбалын түз. Бөлүнүүчүлөрү кайсылар? Аларды билиш үчүн 5ке көбөйтүүнүн жадыбалын эстегин.

321. Үч литрлик 9 банка чычырканактын ширеси жана дагы 125 л алманын ширеси даярдалды. Бардыгы канча шире даярдалган?

322.  $16 - (4 \cdot 2)$  туюнтмасы боюнча маселе түз. Ал канча амал менен чыгат? Биринчи амал кайсы?

323.  $(500-127)+(9\cdot 5)$   
 $(72:8)+(9\cdot 8)$

$600-(9\cdot 9)$   
 $1\ 259+(7\cdot 8)$

324. 5ке, 6га, 7ге, 8ге, 9га көбөйтүүнүн жадыбалдарын жатка бил.

325.  $1\ \text{м} = \square\ \text{дм}$      $1\ \text{дм} = \square\ \text{см}$      $1\ \text{м}\ 3\ \text{дм} = \square\ \text{дм}$   
 $1\ \text{см} = \square\ \text{мм}$      $1\ \text{м} = \square\ \text{см}$      $1\ \text{см}\ 5\ \text{мм} = \square\ \text{мм}$

## Үч амалдуу маселе

326. Маселелерди чыгарып, алардын ар бири канча амал менен чыгарыла турганын такта:

а) короодо 543 кой жана 150 эчки бар. Короодо бардыгы канча жандык бар?

б) апам 2 литрлик 9 банка шире даярдады. Алардын 10 литри карагаттан, калгандары өрүктөн эле. Апам канча литр өрүк ширесин даярдаган?

Биринчи маселенин суроосуна жооп бериш үчүн бир эле кошуу амалын аткарыш керек. Андыктан аны бир амалдуу маселе дешет.

Экинчи маселеде эки амал аткарууга туура келет: адегенде көбөйтүүнү, андан кийин кемитүүнү. Бул эки амалдуу маселе. Амалдарды айрым-айрым же бир туюнтма жазып чыгарса болот. 2-маселеге карата  $(2\cdot 9)-10$  туюнтмасы жазылат. Турмушта экиден да көп амал менен чыгарыла турган маселелер кездешет. Аларды **курама** маселе дешет.

**327.** Дүкөнгө 85 костюм жана 60 көйнөк түшкөн. 12 костюм жана 20 көйнөк сатылып кетти. Канча кийим сатыла элек?

Маселенин чыгарылышын байка. Анын суроосуна жооп бериш үчүн, мурда эки амал аткарууга туура келет. Аларды түшүндүр. Маселе үч амалдуу.

1)  $85+60=145$  – дүкөнгө түшкөн кийим

2)  $12+20=32$  – сатылган кийим

3)  $145-32=113$  – дүкөндө сатыла элек кийим

Акыркы амал маселенин суроосуна жооп берет.

**Ж:** 113

**328.** Айна 3 сомдон 8 булочка, 5 сомдон 8 нан алды.

Айна сатып алгандарына канча акча төлөдү?

Маселенин ар бир амалын жазып чыгар.

**329.**  $8\ 735-3\ 849$

$791-595$

$685-599$

$4\ 568-1\ 249$

$4\ 835+1\ 947$

$671+3\ 249$

**330.**  $AB=3$  см 8 мм кесиндисин сызып, тең экиге бөл.

Ар бир бөлүк канча миллиметрден болду? Керек болсо, сызгычты пайдалан.

**331.** а)  $45-(7\cdot 5)$  туюнтмасы боюнча маселе түз. Ал

канча амалдуу болот?

б)  $(145+270)-129$

$(216-200)+(4\cdot 4)$

$(81:9)+(8\cdot 7)$

$(284-126)-(135-35)$

**332.** Теримчи 54 кг пахта терди. Жардамчы андан 20 кг

га аз терди. Экөө биригип канча пахта теришти?

Маселени туюнтма түзүп чыгар. Туюнтма түзүш үчүн маселенин шартын төмөнкүчө жазса болот.



337. Апам 6 сомдон 8 кг, 5 сомдон 5 кг ун алып, дүкөнчүгө 100 сом берди. Дүкөнчү апама канча сом кайра кайтарып берет?

338. Тез эсепте:

8·4	5·9	9·5	6·9	7·9
8·8	4·3	81:9	36:4	56:8
36:6	49:7	40:8	49:7	9·9

339. Складда 246 «Горизонт» телевизору жана андан 105ке аз «Рубин» телевизору болгон. Дүкөнгө 179 телевизор берилди. Складда канча телевизор калды? Ар бир амалды айрым-айрым жазып чыгар.

340. Жагы 5 см болгон квадратты сызып, аны жагы 1 см болгон квадраттарга ажырат. Канча кичине квадрат пайда болду?

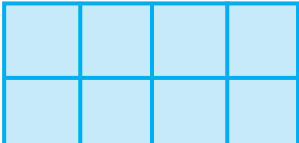
341.  Тик бурчтукта канча квадрат жайланышкан? Аны кандай жолдор менен тапса болот?

342. 42нин алтыдан бир бөлүгүн, жетиден бир бөлүгүн тап. Кайсы амалды пайдаланасың? Бөлүктөрдү салыштыр.

343.  $18 - \square = 10$      $15 : \square = 5$      $8 \cdot \square = 16$      $7 + \square = 15$   
Кемитүүчүнү, бөлүүчүнү, көбөйтүүчүнү, кошулуучуну табуунун эрежелерин чыгар.

344. а) Ар бир мууну 5 см ден болгон үч муундуу сынык сызыктын узундугун эки жол менен тап.

б) Кесиндини ченеп жаз:  $AB = \dots \text{дм} \dots \text{см} \dots \text{мм}$

A

B



345. Геологдор бир күндө 425 км жолду поезд менен, 120 км ди вертолёт менен өтүштү. Эгерде бардык жол 630 км болсо, геологдор дагы канча жол жүрүш керек?

346.  $(980-975) \cdot 5$                        $873-686$                        $700-345$   
 $(6+3) \cdot 9$                                $504-380$                        $603-248$   
 $8\ 000-1\ 184$                        $5\ 674-3\ 045$                        $1\ 000-571$

### Ө З Ү Н Д Ү Т Е К Ш Е Р

1. Оозеки эсепте:

$300+200$	$4\ 000+250$	$700-400$
$615-15$	$150+300$	$6\ 000+4$
$5\ 000-1\ 000$	$400-50$	$800+199$
$28+5\ 500$	$835-800$	$1\ 000-999$

2. Мамыча түрүндө жазып чыгар:

$349+811$	$4\ 000-2\ 809$	$7\ 671+1\ 929$
$306-197$	$3\ 999+5\ 101$	$8\ 193-7\ 997$

3. 7ге көбөйтүүнүн жадыбалын жазып көр. Андан 7ге бөлүүнүн жадыбалын чыгар.

4. Оозеки эсепте:

$5 \cdot 9$	$3 \cdot 9$	$8 \cdot 4$	$9 \cdot 2$	$8 \cdot 8$	$9 \cdot 9$
$9 \cdot 7$	$6 \cdot 5$	$6 \cdot 7$	$7 \cdot 8$	$4 \cdot 9$	$5 \cdot 5$
$9 \cdot 5$	$6 \cdot 6$	$72:9$	$36:6$	$64:8$	$27:9$
$56:7$	$32:8$	$56:8$	$32:4$	$45:9$	$81:9$
$24:6$	$40:8$	$40:5$	$25:5$	$2 \cdot 9$	$5 \cdot 7$

5. Оозеки эсепте:

$(3 \cdot 5)+40$                        $70-(6 \cdot 6)$                        $(8 \cdot 9)+(15:5)$

6. 24түн 8ден бирин, 3төн бирин, 6дан бирин аныкта.
7. Квадраттын жагы 6 см. Периметри канча?
8. Тик бурчтуктун жактары 2 см жана 3 см. Периметрин оозеки эсепте.
9. Квадраттын периметри 16 см. Анын жагын оозеки эсептегиле.

10. Туюнтманы түзүп чыгар:

- а) Көбөйтүүчүлөр 9 жана 6. Алардын көбөйтүндүсүнөн 5 менен 3түн көбөйтүндүсүн кемит;
- б) 5 жана 3түн суммасын 2ге бөл.

11.  $\square - 5 = 12$  Эмне белгисиз? Аны табуунун эрежесин чыгар.

12.  $\square : 5 = 6$  Эмне белгисиз? Аны табуунун эрежесин чыгар.

13.  $1 \text{ дм} = \dots \text{ см}$        $2 \text{ дм} = \dots \text{ см}$        $1 \text{ м} = \dots \text{ см}$   
 $2 \text{ м} = \dots \text{ см}$        $1 \text{ см} = \dots \text{ мм}$        $2 \text{ см} = \dots \text{ мм}$

14.  $\boxed{>} \boxed{<} \boxed{=}$      $3 \cdot 4 \square 3 + 3 + 3$        $12 : 6 \square 3 \cdot 4$   
 $7 \cdot 2 \square 7 + 7 + 7$        $10 : 2 > \square$

15. Кесиндини ченеп, тиешелүү чен бирдиктери менен жаз.



16. Фигураны жактарын тамгалар менен белгилеп, узундуктарын ченеп жаз.  $AC$ ,  $BD$  кесиндилерин ченеп жаз. Канча үч бурчтук бар?

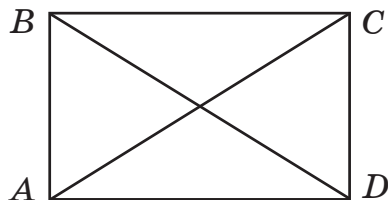

## Аянт. Тик бурчтуктун аянты. Палетка

347. Фигураларды байка. Ар бирин атап чык.

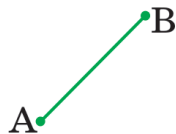
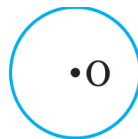
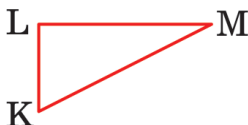

Булар сызыктар:  $AB$  – ...,  $KLM$  – туюк ... сызык,  $O$  – айлана,  $m$  – ийри сызык. Сызыктарды түзөтүп кесиндиге жайгаштырса болот. Алардын ар бири белгилүү узундукка ээ. Аларды ченеп жаз. Узундуктун кайсы чен бирдиктерин билесиң?

348. Фигураларды байка. Ар бирин тамгалар менен атап чык. Акыркысын бир нече же бир тамга менен белгилесе болот. Биз аны  $Q$  (ку) тамгасы менен белгиледик.

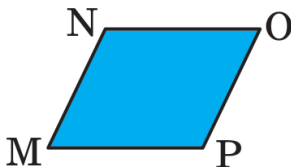
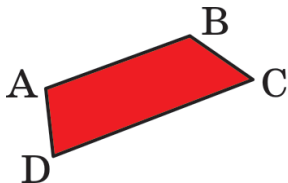

Булар жалпак фигуралар. Ар биринин чеги бар. Анын узундугун ченесе болот. Бирок, булар чегинен тышкаркы аянттар менен да мүнөздөлүшөт. Турмушта «**аянт**» деген сөз көп кездешет: жердин аянты, огороддун аянты, волейбол талаасынын аянты, көл бетинин аянты, шаардын аянты, бөлмөнүн аянты деп кайсы бир өлчөмдөгү тегиздик жөнүндө айтабыз.



Аянттарды да ченөөгө болот, ал үчүн чен бирдик катары жактары 1 м, 1 дм, 1 см жана башка узундук чен бирдиктери болгон квадраттын аянты алынат. Ал **бирдик квадрат** деп аталат. Эгер анын жагы 1 см болсо ал **квадраттык сантиметр**, 1 дм болсо **квадраттык дециметр** болот. Адатта, алар сантиметр квадрат, дециметр квадрат деп аталышат. Ушул сыяктуу чен бирдиктер менен да амалдар аткарылат.

---

1 дм – узундук чен бирдиги

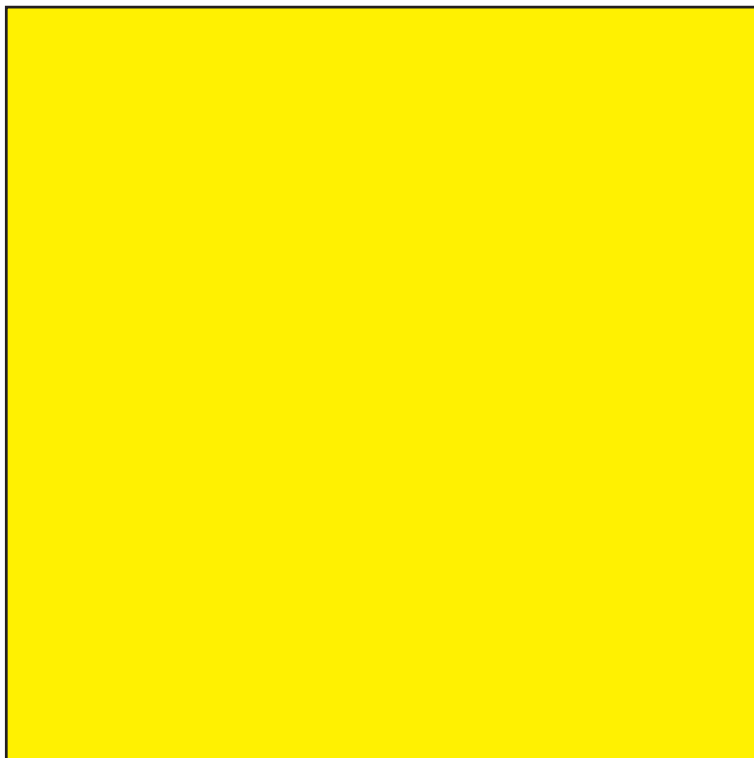

1 дециметр квадрат – аянт чен бирдиги.  
Ал кыскача  $1 \text{ дм}^2$  деп белгиленет.

— 1 см – узундук чен бирдиги



1 сантиметр квадрат – аянт чен бирдиги.  
Ал кыскача  $1 \text{ см}^2$  деп белгиленет.

349. Досканын бетинен, бөлмөнүн дубалынан же полдон 1 метр квадрат бөлүп алып байка. Анын бетине канча дециметр квадрат батаар экен? Элестетип көр.

350. Сантиметр квадрат  $\text{см}^2$  деп белгиленсе, ошол эле сыяктуу метр квадратты, миллиметр квадратты, дециметр квадратты белгиле. Аянттын ар бир чен бирдиги кайсы фигураны көрсөтөт?

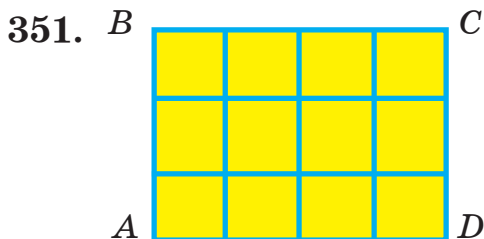

$ABCD$  фигурасы канча көзчөдөн турат? Ар бир көзчө –  $1 \text{ см}^2$ . Анда  $ABCD$  нын аянты ...  $\text{см}^2$ . Толукта.

352.  $AB=3$  см,  $BC=4$  см болгон  $ABCD$  тик бурчтук сызып, аны сантиметр квадратка бөлүштүрүп, аянттын аныкта.

353. 18дин жарымын, үчтөн бирин, тогуздан бирин, 18дин бирин тап. Булардын кайсынысы эң чоң, кайсынысы эң кичине?

354.

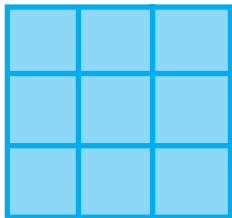

Тик бурчтукта канча квадрат сантиметр бар?

$$355. \quad (6 \cdot 5) + 146 \qquad (2\,875 - 146) + (56 : 7)$$

$$(9 : 3) + (6 \cdot 5) \qquad (326 + 1\,540) - (81 : 9)$$

356. Ар бир фигурадагы квадраттын аянты эмнеге барабар? Ар бир фигуранын аянтын тап.

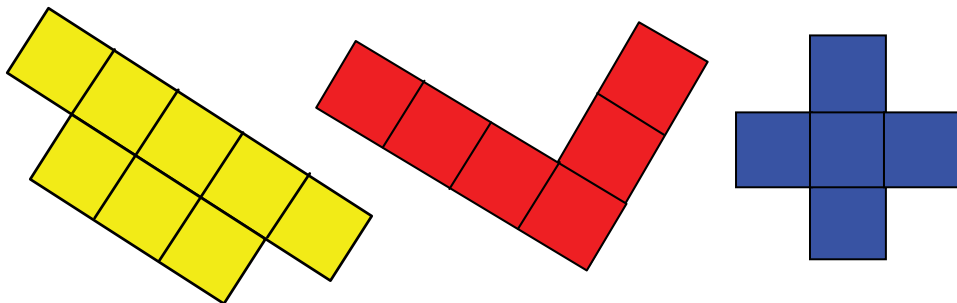

357. Узундугу 6 см, туурасы 3 см болгон фанераны сырдаш керек. Кандай аянттагы фанераны сырдаш керек? Дептериңе ушундай тик бурчтук сызып, анын аянтын сантиметр квадрат менен туюнт.

358. Мектептин волейбол талаасынын аянты  $162 \text{ м}^2$ . Ал эми бассейндин бетинин аянты андан  $12 \text{ м}^2$  га кичине. Бассейндин аянты канча?

$$359. \quad 2 \text{ см} = \square \text{ мм} \qquad 5 \text{ дм} = \square \text{ см}$$

$$3 \text{ см} = \square \text{ см} \qquad 1 \text{ дм } 3 \text{ см} = \square \text{ см}$$

$$360. \quad 9\,000 - 870 \qquad 2\,000 - 1\,265 \qquad 700 - 569$$

$$100 - 47 \qquad 7\,128 + 1\,239 \qquad 678 + 395$$

361.  $r=3 \text{ см}$ ,  $R=3 \text{ см } 8 \text{ мм}$  болгон эки тегерек сыз. Экөөнүн тең диаметрин эсепте. Чоң тегеректин диаметрин кантип эсептедиң? Ал  $7 \text{ см } 6 \text{ мм}$  болот. Ал кантип табылды?

- 362.** Туюнтмаларды түзүп чыгар:
- а) бөлүнүүчү 64, бөлүүчү 8. Алардын тийиндисин 5ке көбөйт;
  - б) кемүүчү 175, кемитүүчү 169. Алардын айырмасын 2ге бөл;
  - в) 18 менен 18дин суммасын 9га бөл.

**363.**  $3\ 261+375$                        $1\ 500-148$                        $5\ 671+289$   
●  $1\ 300-200$                        $(3\cdot 7)+(4\cdot 9)$                        $(81:9)-(18:9)$

**364.** Кагаздан жактары 1 дм болгон квадрат кесип ал. Анын аянты 1 дм<sup>2</sup> болот. Анын бетине канча квадрат сантиметр жайгаштырууга болот? Ойлон.

- 365.** а)  $3\cdot 4$  көбөйтүндүсүн тегерекчелер менен тик бурчтуу таблицанда сүрөттө.  
■ б) Тик бурчтуу таблицадан көбөйтүндүнү жаз.



- 366.**

●	●	●	●	●
●	●	●	●	●

 Тегерекчелердин санын көбөйтүү амалы менен тап. Кайсы сандар көбөйтүлөт? Квадраттардын саны канча? *Тегерекчелер канча болсо ошончо.* Демек, квадраттардын санын да көбөйтүү амалы менен тапса болот. Анда тик бурчтуктун аянтын да ... (сүйлөмдүн аягына чык).

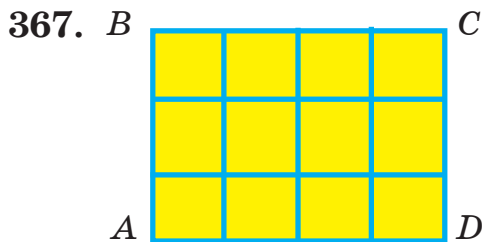

$ABCD$  тик бурчтугунун аянтын тап. Ал үчүн бирдик квадраттардын санын аныкта. Тик бурчтуктун аянты  $12 \text{ см}^2$  десе болобу? Ал кайсы амал менен табылат?

Ооба, мунун аянты көбөйтүү амалы менен эсептелет:  $4 \cdot 3 = 12 \text{ (см}^2\text{)}$

$AD = 4 \text{ см}$  – тик бурчтуктун узундугу

$AB = 3 \text{ см}$  – тик бурчтуктун туурасы

**Тик бурчтуктун аянты анын узундугу менен туурасынын көбөйтүндүсүнө барабар.**

**Фигуранын аянты адатта латын тамгасы менен белгиленет. Ошондуктан аянтты табуу эрежеси тамгалар менен  $S = AD \cdot AB$  деп жазылат.**

**Жогорку маселеде  $S = 12 \text{ см}^2$ .**



$$\begin{array}{l|l} AB = \dots & S = AB \cdot AD \\ AD = \dots & \\ \hline S = ? & \end{array}$$

Керектүү ченөөлөрдү жүргүзүп, маселени аягына чейин чыгарып жаз.

369. Узундугу 1 дм 3 см 8 мм болгон кесинди сыз. Ал канча миллиметр?

370. а) 40тын 8ден бир, 5тен бир, 40тан бир бөлүгүн тап.

б) 12нин жарымын, 3төн бирин, 4төн бирин, 6дан бирин, 12ден бирин тап.

371.  $AB=5$  см,  $BC=3$  см болгон  $ABCD$  тик бурчтугун сызып, аянтын эсепте. Эсепти №368-маселедегидей жазып чыгар.



372.

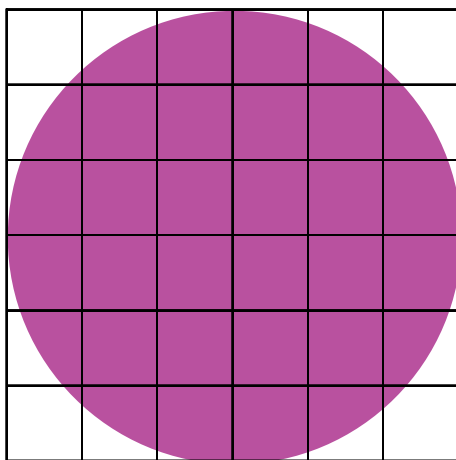

Тегеректин аянтын болжол менен аныкта. Ал үчүн кичинекей квадраттарды эсепте. (Ар биринин аянты  $1 \text{ см}^2$ .) Тегеректин аянты болжол менен  $28 \text{ см}^2$ . Сенин жыйынтыгың кандай болду?

373. Гүл жасаш үчүн түстүү кагаздан ушу сыяктуу бөлүктөрдү кесип алыш керек. Түстүү кагаздан канчасы керек экенин билиш үчүн ушул бөлүктүн аянтын билүүгө туура келет. Аны кантип аныктайсың? Ойлон. Тунук нерсени (айнекти, плёнканы) пайдалан.



Формасы ушу сыяктуу тик бурчтук болбогон нерселердин аянтын палетка деп аталган аспап менен ченешет. Анын түзүлүшү эң жөнөкөй – бетине  $1\text{см}^2$  аянттагы бирдик квадраттар түшүрүлгөн тунук айнек же пластик пластинкасы.

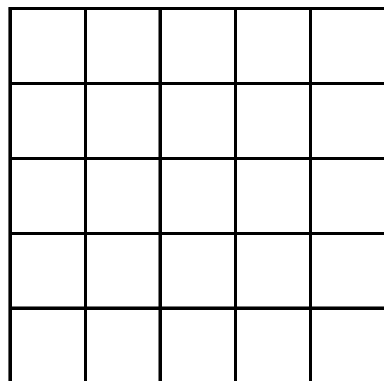

374. Гүлдүн жалбырагын алып, аянтын палетка менен аныкта.

375. Узундугу 6 см, туурасы 4 см болгон тик бурчтуктун периметрин жана аянтын төмөнкүлөрдөн тап: 24 см,  $14\text{см}^2$ ,  $10\text{см}^2$ ,  $24\text{см}^2$ , 20 см,  $20\text{см}^2$ .

376.  $(375-360):3$   $(227-128)-(12:6)$   
 $413-(214+98)$   $(287+287)-532$

377. Аралыгы 620 км болгон эки шаардан бири-бирин көздөй эки машина чыкты. Биринчиси 220 км, экинчиси 187 км жүргөндөн кийин токтоп калышты. Машиналар бири-биринен кандай аралыкта болушту? Чиймесин чий.

378. Фигуранын аянтын палетка менен чене.



379. Жагы 3 см болгон  $ABCD$  квадратын сыз. Анын аянтын эсепте. Эмнени байкадың? Квадраттын аянтын табуу эрежесин чыгар.

380. Жагы: а) 5 дм; б) 7 см; в) 9 мм; г) 6 м болгон квадраттын аянтын тап. Ар бир учурда аянттын чен бирдиктеринин жазылышын унутпа. Алар –  $\text{дм}^2$ ,  $\text{см}^2$ ,  $\text{мм}^2$ ,  $\text{м}^2$  деп жазылат.

381. Окуучу 12 шар сатып алды. Анын теңи сары, 3төн бир бөлүгү көк, калганы кызыл. Канча кызыл шар сатып алынды?

$$\begin{array}{ll} 382. & (8 \cdot 4) + 879 & (49 : 7) - (24 : 6) \\ & 875 + 89 - 261 & 1\,000 - 100 - 332 \end{array}$$

$$\begin{array}{ll} 383. & 2 \text{ дм } 3 \text{ см} = \square \text{ см} & 0 \text{ дм } 3 \text{ см} = \square \text{ см} \\ & 2 \text{ м } 0 \text{ дм} = \square \text{ дм} & 1 \text{ дм } 2 \text{ см } 3 \text{ мм} = \square \text{ мм} \end{array}$$

384.  $(4 \cdot 6) + (3 \cdot 2)$  туюнтмасы боюнча маселе түз.

385. Жагы 2 см болгон квадрат сызып, аянтын эсепте.  Тамгаларды пайдалан.

$$\begin{array}{lll} 386. & 6\,515 - 696 & 800 - 342 & 816 + 995 \\ & 3\,819 + 828 & (9 \cdot 9) + (56 : 7) & 300 - (8 \cdot 7) \end{array}$$

387.  $AB=3$  см,  $BC=7$  см болгон  $ABCD$  тик бурчтуктун  периметрин жана аянтын эсепте. Менин эсептөөм боюнча  $P=20$  см;  $S=21$   $\text{см}^2$ . Текшер. Чен бирдиктери туура коюлдубу?

388. Жагы 4 см болгон квадраттын аянтын жана периметрин тап. Эмнени байкадың?

389.  $ABCD$  квадратынын периметри 28 см. Аянтын эсепте. Аянтын табыш үчүн фигуранын жагын эсептеп алыш керек.  $P=28$  см болгондуктан,  $AB=28 : 4 = 7$  (см).



Эмне үчүн? Түшүндүр.  $S=7 \cdot 7=49$  (см<sup>2</sup>). Эмне үчүн аянт бирдей эки сандын көбөйтүндүсү болду?

390.   $\left. \begin{array}{l} AB = \dots \\ BC = \dots \end{array} \right| \begin{array}{l} P = (AB+BC) \cdot 2 \\ S = AB \cdot DC \end{array}$   
 $P - ?$   
 $S - ?$

Маселенин шартын ушу сыяктуу жазып, керектүү ченөөлөрдү жүргүзүп, аягына чейин чыгар.  $P$  менен  $S$  тамгаларынын жазылышын түшүндүр.

391. 

$>$	$<$	$=$
-----	-----	-----

 $8 \cdot 9 \square 6 \cdot 9$        $19 - 18 \square 19$        $6 > \square$   
 $9 : 3 \square 27 : 9$        $18 + 10 \square 18 + 0$        $10 < \square$

392.  $9\,000 - (362 + 279)$        $(563 + 237) - (36 : 4)$   
 $(189 + 3\,771) \cdot 1$        $(999 - 991) \cdot 9$

393. Тик бурчтуктун жактары 4 см жана 6 см. Анын периметрин жана аянтын эсепте. Фигураны сызып, тамгалар менен белгилеп, берилиштерин жазып чыгар.

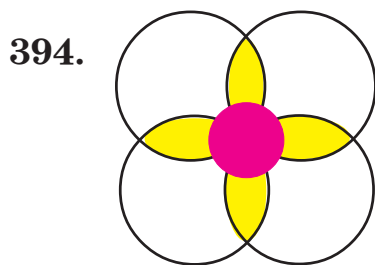

Гүлдүн аянтын эсепте. Кандайча эсептейсиң?

## Тамганы камтыган туюнтма

395.  $0+7$ ,  $1+7$ ,  $2+7$ ,  $3+7$ ,  $4+7$ ,  $5+7$ ,  $6+7$ ,  $7+7$ ,  $8+7$ ,  $9+7$   
Туюнтмаларды байка. Алардан кандай жалпылыкты көрүп турасың? Ошол жалпылыкты пайдаланып, буларды бир туюнтма менен алмаштырса болобу?

Ооба, болот – математикада кээ бир сандарды кичине латын тамгалары менен белгилешет. Туюнтмалар жалпысынан 7ни кошуунун жадыбалын түзөт. Ар биринде 7 саны катышат. Биринчи кошулуучулар өзгөрүлмө – Одөн 9га чейинки сандар. Ошол сандарды бир тамга, мисалы  $a$  менен белгилесе, анда  $a$  тамгасын камтыган  $a+7$  туюнтмасы келип чыгат. Мында  $a$  өзгөрүлүп Одөн 9га чейинки мааниге ээ.

396.  $25-5$ ,  $25-8$ ,  $25-10$ ,  $25-12$   
туюнтмалардын тизмесин байка.  $b$  тамгасын пайдаланып, туюнтма жаз.  $b$  нын маанилери кайсылар?
397. а)  $k \cdot 3$  туюнтмасындагы  $k$  тамгасы Одөн 9га чейинки маанилерге ээ. Туюнтманын мүмкүн болгон бардык маанисинин тизмесин жазып чык. Бул тизмеде канча туюнтма болот?  
б)  $10-b$  туюнтмасындагы  $b$  тамгасы 3, 5, 6 маанилерине ээ. Туюнтманын толук тизмесин жаз.
398. Өндүрүштүк бригада түшүм жыйнады. Ал 325 кг чие, андан 130 кг ашык алча жана чие менен алча

биригип канча болсо, ошончо картошка алды. Өндүрүштүк бригада канча картошка алды?

399. Жагы 6 см болгон квадраттын аянтын жана периметрин эсепте.

$$\begin{array}{lll} 400. (9 \cdot 9) - (9 \cdot 7) & (24 : 6) + (8 \cdot 3) & 7802 - 693 \\ 400 - 139 & 800 - (936 - 517) & 708 + 3348 \end{array}$$

401.  $a+3$  туюнтмасы берилди.  $a$  тамгасынын маанилери 0, 5, 8, 10 болгон учурдагы, туюнтмалардын толук тизмесин жаз. Ал тизмеде канча туюнтма болот?

$$\begin{array}{ll} 402. (400 - 158) - (25 + 135) & (261 + 350) - (240 - 178) \\ (45 : 9) - (5 \cdot 0) & (9 \cdot 8) - (9 \cdot 7) \end{array}$$

403. а)  $c$  тамгасын пайдаланып, 5ти кошуунун жадыбалын тамгалуу туюнтма түрүндө жаз.

б)  $b \cdot 9$  туюнтмасында  $b$  тамгасы 0дөн 9га чейинки маанилерге ээ болсо туюнтмалардын толук тизмесин жаз.

в) 5ке көбөйтүүнүн жадыбалын  $n \cdot 5$  деп жазса болот. Мында  $n$  кандай маанилерге ээ? Туюнтманын толук тизмесин жаз.

404. 40 кг бал 4 челекке салынды. 3 челекке 9 кг дан салынса, 4-челекке канча килограмм бал салынат?

405. Жактары 1 см жана 12 см болгон тик бурчтук сызып, анын аянтын жана периметрин тап.

$$\begin{array}{ll} 406. (306 - 29) + (400 - 307) & (24 : 4) : 2 \\ (219 + 39) - (600 - 452) & (3 \cdot 2) \cdot 4 \end{array}$$

407. Радиусу 2 см болгон тегерек сыз. Анын аянтын болжолдоп тап. Палетканы же дептердин чакмактарын пайдалан – 4 чакмак  $1 \text{ см}^2$  болот.
408. Дептериңе  $r=3$  см болгон тегерек сызып, чакмактарды эсептөө менен анын аянтын тап. 4 чакмак  $1 \text{ см}^2$  болоорун унутпа.
409.  $m+12$  туюнтмасынын  $m$  тамгасы 20га, 25ке, 30га барабар болгондогу тизмесин жаз. Кандай туюнтмалар жазылды? Маанилерин эсепте.
410.  $365+a$  туюнтмасынын  $a=485$  болгондогу маанисин аныкта.

**Тамганын маанисин туюнтмага коюп, көрсөтүлгөн амалды аткаруу керек. Анда туюнтма  $365+485$  түрүнө келет:**

$$\begin{array}{r} + 365 \\ + 485 \\ \hline 850 \end{array}$$

$365+485=850$  Тамганын бир нече мааниси болсо, ар бири туюнтмага коюлуп, айрым-айрым эсептелинет.

411.  $k-25$  туюнтмасынын  $k$  тамгасы 500 жана 3 000 болгондогу маанилерин аныкта. Үлгүнү карап жаз.

1)  $k-25$ ;  $k=500$       2)  $k-25$ ;  $k=3\ 000$

$$\begin{array}{r} - 500 \\ - 25 \\ \hline 475 \end{array}$$

$$k-25=475$$

412. 3 сомдон 2 жуп байпак жана 2 сомдон 5 жуп байпак алгандан кийин эненин дагы 15 сому калды. Эненин канча акчасы бар эле?

413. Кыштоого 536 кой жана андан 534кө аз эчки айдап келишти. Кыштоого бардыгы канча жандык айдап келишкен?

414. Тез эсепте:

5·5	9·5	9·4	8·7	6·6
7·9	4·3	49:7	25:5	56:8
45:9	63:9	63:7	27:9	56:7
45:5	18:2	18:9	3·4	27:3

415. Квадраттын жагы 9 см. Анын периметрин жана аянтын эсепте. Чен бирдиктерин туура жаз.

416.  $876+n$  туюнтмасындагы  $n$  тамгасынын 2 348 жана  539 болгондогу маанилерин аныкта.

417. Оозеки эсепте:

$$(6 \cdot 9) - 54 \quad (8 \cdot 8) \cdot 0 \quad (0 \cdot 16) : 6 \quad (8 \cdot 8) \cdot 1$$

418. 

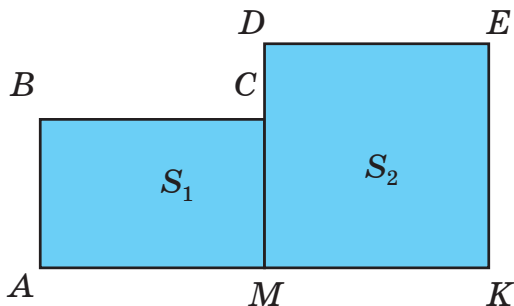

Фигуранын аянтын керектүү ченөөлөрдү жүргүзүп тап.

**Фигура 2** тик бурчтуктан турат:  $ABCM$ ,  $MDEK$ . Алардын аянттарын  $S_1$  жана  $S_2$  деп белгилесе болот. Анда фигуранын аянты  $S$  эки аянттын суммасынан турат:  $S_1=AB \cdot BC$ ,  $S_2=MD \cdot DE$ .

Маселени аягына чейин чыгар.

**419.** Туристтер үч күндө 500 км жол жүрмөк. 1-күнү 250 км, 2-күнү андан 30 км ге аз жол жүрүштү. Туристтер 3-күнү канча километр жүрүш керек?

**420.**  $k \cdot 9$  туюнтмасынын  $k$  тамгасы 6 жана 7 болгондогу маанилерин аныктап, салыштыр.

**421.** 18дин теңин, 3төн бирин, 6дан бирин, 9дан бирин, 18ден бирин тап. Бөлүктөрдүн эң чоңун жана эң кичинесин ата.

**422.**  $(834+122)-300$        $(441-141)+614$        $(5 \cdot 0):14$   
 $0:(85-80)$                $(9:3) \cdot 7$                $(9 \cdot 3):27$

**423.** ●

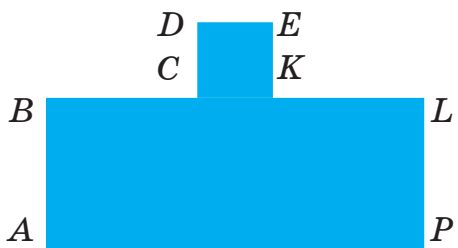

Фигуранын аянтын эсепте. Керектүү ченөөлөрдү жүргүз.

**424.** ■ Фигуранын аянтын керектүү ченөөлөрдү жүргүзүп тап. Фигураны чийип, тамгалар менен белгилеп ал.



425. Узундугу 8 м, туурасы 9 м жерге помидор айдалды. Канча жерге помидор айдалган?

$$\begin{array}{ll} 426. (484+289)-(600-188) & 236+185+97+372 \\ (9\cdot 2)+(7\cdot 6)+(3\cdot 5) & (800-516)+(6\cdot 9) \\ 1\ 000-(5\cdot 9) & (875-289)-184 \end{array}$$

427.  $\boxed{>}$   $\boxed{<}$   $\boxed{=}$   $8\cdot 0 \square 5+0$   $6\cdot 7 \square 7\cdot 6$   $18\cdot 1 \square 2\cdot 9$

428.  $4 \text{ дм} = \square \text{ см}$   $2 \text{ м} = \square \text{ см}$   
 $1 \text{ дм } 9 \text{ см} = \square \text{ см}$   $2 \text{ м} = \square \text{ дм}$   
Кайсы амалдарды аткарасың?

429. Жактары 5 см жана 4 см болгон  $ABCD$  тик бурчтугун сызып,  $A$  чокусу менен  $C$  чокусун туташтыр. Эмне пайда болду? Ошонун аянтын тап.

430.  $b-475$  туюнтмасынын маанисин аныкта.  $b$  нын маанилери 800 жана 801.

431.  $2-c$  туюнтманын  $c$  тамгасына өзүң бир нече маани бер. Пайда болгон туюнтмалардын маанилерин эсепте.  $c=5$  болгондо туюнтманын мааниси канча болот?

Ооба,  $2-5$  кемитүүсү аткарылбайт. Демек, тамгалуу туюнтмада тамгага кээ бир маанилерди берүүгө болбойт. Мисалы, бул туюнтмада  $c$  га 0, 1, 2 маанилерин гана берүүгө болот. Эмне үчүн?

432.  $m+40$  туюнтмасынын мааниси 45тен ашпагандай кылып,  $m$  дин ордуна сандарды коюп чыгар.  $m$  ге канча маани берүүгө болот?  $m$  ге 6 деген маани берүүгө болобу? Оюңду далилде.

433.  $5-(a \cdot 2)$  туюнтмасындагы  $a$  га 3 деген маани берүүгө болбой тургандыгын далилде.

434. а) 9 сабиз 3 коёнго канчадан тиет?

б) 5 партага 10 бала экиден отурса, батабы?

в) 16 жаңгакты 8 балага тең бөлүп бер.

Маселелер бир эле амал менен чыгарылат. Ал кайсы амал?

435.  $17+(231+149)$                        $(227-127)-(15:5)$   
 $(375-360):3$                                $(349+235)-(81:9)$

436. Биринчи күнү ар биринде 6 кг дан болгон 5 ящик, экинчи күнү ар биринде 4 кг дан болгон 8 ящик апельсин сатылды. Кайсы күнү канча килограмм апельсин көп сатылган?

437.  $20-a$  туюнтмасында  $a$  га эки маани берип, эсепте.   $a > 21$  болушу мүмкүнбү? Оюңду далилде.

438.  $800-342$                        $3\ 195+2\ 992$                        $9\ 000-8\ 287$   
 $349+825$                                $70-26$                                        $89+75$

439. а) Марат китептин 35 бетин, Азат 42 бетин окуду.  Марат Азаттан канча бет аз окуду?

б) Сымбаттын үйү мектептен 450 м, клубдан 678 м алыстыкта. Сымбаттын үйү клубдан мектепке караганда канча метрге алыс? Эки маселе тең бир эле амал менен чыгарылат. Ал кайсы?

440. Туюнтма түзүп чыгар:

а) биринчи кошулуучу 5, экинчиси андан 3кө чоң болгон сандардын суммасын тап.

б) 35 жана 23 сандарынын айырмасын 4кө бөл.



441. а) 537 жана 244, 670 жана 325, 369 жана 156 сандарынын айырмасын тап.  
 б) 36 жана 4түн, 81 жана 9дун, 49 жана 7нин тийиндилерин тап.
442. Тик бурчтуктун узундугу 12 см, туурасы андан 4 см ге кыска. Тик бурчтуктун аянтын тап.
443.  $0-a$  туюнтмасында  $a$  га бир гана маани берүүгө болоорун далилде. Ал кайсы сан?
444. Радиусу 2 см болгон айлананы чакмак дептериңе сыз. Эки диаметр жүргүзүп, аны барабар 4 бөлүккө бөл. Төрттөн бир бөлүгүнүн аянтын болжол менен тап. Ал үчүн дептердин чакмактарын эсепте – 4 чакмак  $1 \text{ см}^2$ .
445.  $ABCD$  тик бурчтугунун  $AB$  жагы 3 см,  $BC$  жагы андан 2 см ге узун. Тик бурчтуктун периметрин эсептегиле.
446.  $k-3$  айырмасынын  $k$  тамгасы 4, 5, 6 болгондогу маанилерин эсепте. Айырма кандай өзгөрөт?

## Сандарды салыштыруу

447. 

>	<	=
---	---	---

 $12 \square 20$                      $256 \square 257$              $9 \square 81$   
  $4678 \square 4675$      $15 \square 5$

Мисалдарды байка. Мында сандар бири бири менен салыштырылып, чоң же кичинеси белгиленет. Ал эми канчага чоң же кичине, же болбосо канча эсе чоң же кичине деген суроого жооп берүүгө болобу?

448. Маселелердин чыгарылышын байка. Сандарды салыштыруу эрежесин чыгарып көр:

а) 5 окуучу бирден көчөт отургузушту. Көчөттүн саны 7 болгон болсо, көчөт калабы? Калса, канчоо калат?



Чиймеден 2 көчөт калаары көрүнүп турат.  $7 > 5$  тен 2ге. Ал кемитүү амалы менен аныкталат:  $7 - 5 = 2$

б) Буфетте 6 отургуч жана 2 стол болгон. Ар бир столго канчадан отургучтар жетет?  $6 : 2 = 3$

Ар бир столго 3 тен отургуч туура келет. Башкача айтканда отургуч столдон 3 эсе көп, же болбосо 6 саны 2 ден 3 эсе чоң десе болот.

**Сандарды салыштырууда бир сан экинчисинен канчага чоң же кичине, же болбосо канча эсе чоң же кичине деген суроого жооп бериш керек. Канчага чоң же кичине деген суроого кемитүү амалы менен, канча эсе чоң же кичине деген суроого бөлүү амалы менен жооп берилет. 10ду 2 менен салыштыралы. 10 саны 2ден 8ге чоң. Ал эми 2 саны 10дон 8ге кичине ( $10 - 2 = 8$ ). 10 саны 2ден 5 эсе чоң, 2 саны 10 дон 5 эсе кичине ( $10 : 2 = 5$ ).**

449. а) 12 саны 6дан, 10 саны 5тен, 16 саны 4тен канча эсе чоң?

б) 3 саны 9дан, 2 саны 8ден, 5 саны 15тен канча эсе кичине?

в) 25 саны 5тен, 20 саны 4тен, 18 саны 9дан канчага чоң?

450. Аселдин 20 сомү бар. Саматтыкы андан 4 эсе аз. Саматтын канча сомү бар? Экөөнүн канча сомү болгондугун тапкыла?
451.  $a+2$  жана  $a \cdot 2$  туюнтмаларынын  $a=5$  болгондогу маанилерин таап салыштыр.
452.  $384+549-465$   $881-693+120$   
 $(6 \cdot 9)+(7 \cdot 8)$   $(40:5)-(20:4)$
453. а) 40тан 5 эсе, 8 эсе кичине сандарды аныкта.  
● б) 40тан 10го, 15ке кичине сандарды аныкта.  
в) 890 саны 465тен канчага чоң?  
г) 45 саны 9дан канча эсе чоң?
454.  $k \cdot 8$  көбөйтүндүсүнүн  $k=9$ ,  $k=8$  болгондогу маанилерин таап салыштыр.
455. а) Короодо 520 кой, андан 150гө көп козулар бар.  
■ Козулар канча?  
б) Мараттын 5 маркасы бар. Эжесинин маркалары аныкынан 4 эсе көп. Эжесинин маркасы канча?  
1-маселени кайсы амал менен чыгарасың?  
2-маселеде «эсе көп» деп берилген. Мында көбөйтүү амалын пайдаланыш керек.
456. Пакетке 3 алма жана андан 5 эсе көп алмурут салынды. Пакетке бардыгы канча мөмө салынган? Туюнтма түзүп чыгар.
457. 8 см кесиндиден 4 эсе кыска кесинди сыз. Ал канча сантиметр?

458. Туурасы 2 см, узуну андан 2 эсе узун болгон тик бурчтуктун аянтын тап.

459. Фигуранын аянтын тап.



460.  $0 \text{ м } 1 \text{ дм } 2 \text{ см} = \square \text{ см}$        $3 \text{ дм} = \square \text{ см}$   
 $0 \text{ м } 0 \text{ дм } 5 \text{ см } 3 \text{ мм} = \square \text{ мм}$      $15 \text{ мм} = \square \text{ см } \square \text{ мм}$

461. Окуучулар 20 түп алманы, андан 4 эсе аз алмурутту бутапты. Суроо коюп маселе чыгар.

462. а) 346 саны 129дан канчага чоң?  
б) 24 саны 6дан канча эсе чоң?

### ӨЗҮҢДҮ ТЕКШЕР

1. Тик бурчтуктун жактары 2 см жана 3 см. Анын аянты менен периметрин төмөнкүлөрдөн таап жаз:

$P=...$        $S=...$

25 см, 10 см, 6 см, 6 см<sup>2</sup>, 9 см, 9 см<sup>2</sup>, 12 см, 12 см<sup>2</sup>.

2. Жагы 4 см болгон квадраттын периметрин жана аянтын эсепте.

3. Ченөөлөрдү жүргүзүп жаз.

$AB=...$ ,  $BC=...$ ,  $CD=...$

$AD=...$ ,  $AC=...$ ,  $BD=...$

Канча кесинди ченедиң? Диагоналдары кайсылар?

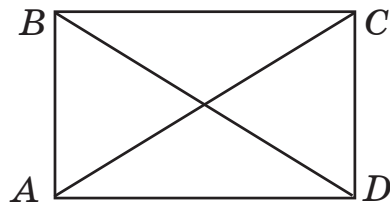

4.  $5+m$  туюнтмасынын  $m$  тамгасы 2, 4, 6 болгондогу маанилерин аныкта.
5.  $10-a$  айырмасында  $a > 10$  болбош керек деген ойду далилде.
6.  $k+3$  жана  $k \cdot 3$  туюнтмаларынын  $k=5$  болгондогу маанилерин  $>$ ,  $<$  белгилери менен салыштыр.
7. 5тен 5 эсе, 6 эсе, 9 эсе чоң болгон сандарды ата.
8. 20дан 4 эсе, 5 эсе кичине болгон сандарды ата.
9. Сүйлөмдү толукта:
  - а) 3 саны 15тен ... эсе ...
  - б) 25 саны 5тен ... га чоң
  - и) 16 саны 20дан ... кө кичине
  - г) 35 саны 5тен ... эсе ...
10.  $d \cdot 9$  туюнтмасында  $d$  тамгасы 0дөн 9га чейинки маанилерге ээ. Туюнтманын толук тизмесин жаз.
11.  $12-5$ ,  $20-5$ ,  $40-5$ ,  $47-5$  туюнтмаларынын тизмесинен  $m$  тамгалуу бир туюнтма жаз.  $m$  дин маанилери кайсылар?

## Барабардык жана барабарсыздык

**463.** Туюнтмалардын маанилерин байка. Эмне жалпылык көрүп турасың?

$12+12$

$6 \cdot 4$

$8 \cdot 3$

$30-6$

$(10+2) \cdot 2$

Ооба, туюнтмалардын жазылыштары ар кандай болгону менен, маанилери бирдей – 24. Андыктан туюнтмаларды эки-экиден бири-бирине барабарлап жазса болот:  $12+12=6\cdot 4$ ,  $12+12=8\cdot 3$ ,  $8\cdot 3=6\cdot 4$ ,  $6\cdot 4=30-6$  ж. у. с.

Булар **барабардыктар** деп аталышат. Барабардык белгисинин сол жана оң жақтагы туюнтмаларынын ордун алмаштырып жазса барабардык бузулбайт. Мисалы,  $12+12=6\cdot 4$  барабардыкты  $6\cdot 4=12+12$  деп жазса болот.

464. а) Жогоркулардан башка мааниси 24кө барабар болгон бир нече туюнтма жазып барабардыктарды түз;  
б) Маанилери 45–5 туюнтмасынын маанисине барабар болгон 4 туюнтма жазып 5тен кем эмес барабардык түз.
465. а)  $a+5=26-1$  барабардыгы туура болуш үчүн  $a$  тамгасынын мааниси кандай болуш керек?  
б)  $17-k$  туюнтмасынын мааниси 7 болгондой кылып  $k$  тамгасынын маанисин аныкта.
466. Русландын 5 сому бар. Алмаздын акчасы андан 3 эсе көп. Алмаз бардык акчасына 3 сомдон дептер сатып алган. Ал канча дептер сатып алган?
467.  $18-(2\cdot c)$  туюнтмасынын  $c=7$  болгондогу маанисин аныкта.  $c>9$  болгон сандардын бирөөнү алып, туюнтманын маанисин эсепте. Эмнени байкадың?
468. Маанилери 15 болгон жана ар кандай амалды камтыган 4 туюнтма жазып 4 барабардык түз.

469.  $\boxed{>}$   $\boxed{<}$   $\boxed{=}$  2 см 3 мм  $\square$  23 мм    1 м 4 дм  $\square$  1 м  
 3 дм 0 мм  $\square$  30 см    1 дм 2 см  $\square$  2 дм

470.  $27 : 3$  туюнтмасын бир нече барабардык түзүүгө пайдалан. Ал үчүн мурда эмне кылуу керек?

471.  $21+3$  жана  $5 \cdot 6$  туюнтмаларынын маанилерин салыштыр. Алардан барабардык түзсө болобу?

Ооба, булардан барабардык түзүлбөйт, анткени маанилери барабар эмес. Андыктан туюнтмаларды салыштырыш үчүн  $>$ ,  $<$  белгилерин пайдалануу керек:  $21+3 < 5 \cdot 6$  же  $5 \cdot 6 > 21+3$ . Ушу сыяктуу жазуулар **барабарсыздыктар** деп аталат.

Буга чейин силер барабардык жана барабарсыздыктар менен иш жүргүзгөнсүңөр. М и с а л ы,  $\boxed{>}$   $\boxed{<}$   $\boxed{=}$  белгилери менен берилген тапшырмаларда  $>$ ,  $<$  же  $=$  белгилерин коюш керек эле. Натыйжада же барабардык, же барабарсыздык келип чыкмак:  $9 \cdot 2=18$ ,  $14+5=19$ ;  $30:5=6$  сыяктуу бизге мурдатан белгилүү болгон жазуулар да барабардыктар.  $18=9 \cdot 2$ ,  $19=14+5$ ,  $6=30:5$  деп туюнтмалардын ордун алмаштырып жазуудан барабардык бузулбайт.

472. Туюнтмалардан же барабардык, же барабарсыздык түз:

7·3	5·3	42:7	24:3	48:8
12:2	24-3	20-5	30-9	18+3

473. Биринчи бригада сменада 346 тетик, экинчи бригада ага караганда 54 тетикке көп жасады. Сменада бардыгы канча тетик жасалган?
474. 36 гектар жерден буудайдын түшүмү, ага караганда 4 эсе аз аянттан жүгөрүнүн түшүмү жыйналды. Канча гектар жерден дан жыйналды?
475. а) 5 менен 3түн айырмасын 9 эсе чоңойт.  
 б) 3 менен 6нын суммасын 3 эсе кичирейт.  
 в) 18дин теңин, 6дан бирин, 3төн бирин тап.
476. Түрдүү туюнтмаларды түзүп, 2 барабардык жана 2 барабарсыздык жаз.
477. Маанилери  $48+15$  суммасына барабар болгон эки туюнтма ойлоп тап. Барабардыкты жаз.
478. а)  $a+10$  жана  $a \cdot 3$  туюнтмаларынын  $a=5$  болгондогу маанилерин салыштыр. Барабардык жазса болобу?  
 б)  $b+2$  жана  $b+12$  туюнтмаларынын  $b=4$  болгондогу маанилерин салыштыр. Барабарсыздык жаз.
479.  $(k : 2) - 1$  туюнтмасынын  $k$  тамгасы 16, 12, 8 болгондогу маанилерин аныктап, салыштыр.
480. Периметри 12 см болгон квадраттын аянтын тап.
481.  $200+(25:5)-5$   $500-(6 \cdot 5)-70$   
 $(1\ 276+2\ 349)+(81:9)$   $(8 \cdot 9)-(8 \cdot 8)$
482. Туюнтмаларды жазып, маанилерин эсепте:  
 а) 761 жана 760тын айырмасына 999ду кош;  
 б) 300дөн 9 менен 8дин көбөйтүндүсүн кемит.



483.  $23+148+375$   $(681-389)+182$   
●  $700-354-250$   $(550+270)-(812-628)$

484. Маанилери 5ке барабар болгон 3 туюнтма жазып, алардан ар кандай барабардыктарды түз.

485. ■ Бир эле пункттан карама-каршы багытка жөө жана велосипедчен эки киши жөнөштү. Эгерде жөө киши саатына 4 км, велосипедчен саатына 9 км жол жүрсө, 1 сааттан кийин алардын ортосундагы аралык канча километр болот? 2 сааттан кийинчи?

486.  $386+(56:7)-95$   $(495-281)+(48:6)-120$   
 $5\ 000-(848+1\ 249)$   $(4\ 241-3\ 875)+6\ 101$

487.  $k \cdot 9$  жана  $k+9$  туюнтмалары берилсин.  $k$  тамгасы Одөн 9га чейинки мааниге ээ болсо, туюнтмалар эмнелерди түшүндүрөт?

488. Тик бурчтуктардын аянтын салыштыр.

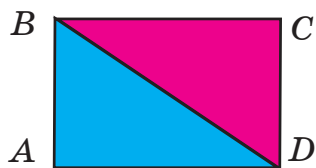

$ABD$  үч бурчтугунун жана  $OLMP$  тик бурчтугунун аянттарын аныктап көр. Эмнени байкадың?

489. а) 5тен 3 эсе, 4 эсе, 6 эсе чоң болгон сандарды жаз;  
 б) 35тин 5тен бирин, 7ден бирин тап;  
 в) 12ден 2 эсе, 4 эсе, 3 эсе, 6 эсе кичине болгон сандарды жаз.

490.  $(a-325) \cdot 2$  туюнтмасынын  $a$  тамгасы 330, 325, 334 болгондогу маанилерин тап.

491.  $(6 \cdot 9) - (6 \cdot 8)$   $(64:8) + (36:9)$   
●  $(28-21) \cdot 9$   $56:(47-40)$

492. а) 36дан 4 эсе, 9 эсе кичине, 4төн 5 эсе, 6 эсе, 7 эсе чоң сандарды жаз;

б) 10дон 6га, 8ге, 15ке чоң сандарды, 25тен 10го 15ке, 20га кичине сандарды жаз.

## Теңдеме түшүнүгү.

### Жөнөкөй теңдемелерди чыгаруу

493. Барабардыктарды байка. Экинчи менен төртүнчүнүн өзгөчөлүгү эмнеде?

$$6 \cdot 4 = 30 - 6 \quad \square + 12 = 20 \quad 30 + 5 = 7 \cdot 5 \quad 4 \cdot \square = 24$$

Ооба, аларда бирден мүчөлөрү белгисиз.

Математикада белгисиз сандар бош квадраттар эмес, кичине латын тамгасы менен белгиленет. Натыйжада  $a+12=20$ ,  $4 \cdot x=24$  сыяктуу тамгалуу барабардыктар пайда болот. **Тамгалуу барабардык теңдеме** деп аталат. Теңдемедеги тамгага ар кандай эле маани берүүгө болбойт. Мисалы,  $k-5=20$  тедемесинде  $k$  га бир гана 25 деген маани бере алабыз:  $25-5=20$  болуп, барабардык аткарылат.  $k$  га 25тен башка маани берсек бара-

бардык бузулат. 25 саны ушул теңдеменин тамыры деп аталат. Теңдемени чыгаруу деген анын тамырын табуу дегендикке жатат.

494.  $7 \cdot 3 = 21$        $8 - 3 = 15 : 3$        $k + 3 = 10$        $c - 5 = 20$   
 $(9 \cdot k) + 2$  жазууларынын кайсылары теңдеме болот?

495.  $12 + k = 15$  теңдемесин талдоо жолу менен чыгар. Дагы кандай жол менен теңдеменин тамырын тапса болот? Ойлонуп көр.

496.  $b \cdot 8 = 40$  болсун. Мында  $b = 6$  боло алабы? Текшер.

497. Мен сан ойлодум. Ага 7ни кошсо, 18 болот. Мен кандай сан ойлодум? Белгисиз санды  $a$  тамгасы менен белгилеп, теңдеме жазып чыгар.

498. 2, 6, 5, 9 сандардын кайсынысы  $18 : a = 2$  теңдеменин тамыры боло алат?

499.  $25 - x = 4$  теңдемесинин тамырын 10, 12, 20, 14, 21, 18 сандарынын арасынан тап.

500. $730 + 240 - 659$	$723 : (65 - 64)$
7 онд. $\cdot 9$	$(5 \cdot 9) + (12 : 3)$
$900 - 276 - 187$	$8 \ 910 - 5 \ 291 + 618$

501. Барабардыктарды байка, 2-мамыча кандай пайда болду? Булар эмнени түшүндүрөт?

$12 + 14 = 26$	$26 = 12 + 14$
$26 - 12 = 14$	$14 = 26 - 12$
$26 - 14 = 12$	$12 = 26 - 14$

Ооба, булар кошуу жана кемитүү амалдарынын байланышын туюнтат: суммадан бир кошулуучуну кемитсе, экинчиси келип чыгат.

Ушул эле барабардыктардан дагы эрежелерди чыгарса болот:

Бир кошулуучу сумма менен экинчи кошулуучунун **айырмасына** барабар.

Кемүүчү айырма менен кемитүүчүнүн **суммасына** барабар.

Кемитүүчү кемүүчү менен айырманын **айырмасына** барабар.

Ар бир эрежеге кайсы барабардык туура келет?

502.  $43+32=75$  барабардыгынан бир нече барабардык жазып, жогорку эрежелерди такта.

503.  $78-50=7\cdot 4$                        $25:5 > 2$                        $15-a=12$   
 $b\cdot 8=24$                                    $2\cdot a+9$                                    $18-k$

туюнтмаларынан теңдемелерди жаз.

504.  $16+k=24$  теңдемесин  $k$  га ар кандай сан берип талда. Теңдеменин тамыры кайсы?

505.  $(500-378)+246$     2 онд.  $\cdot 2$                        $(5\cdot 8)+(9\cdot 3)$   
 $(25:5)\cdot 8$                       15 онд.  $:5$                        $(12:4)+(11\cdot 0)$

506. а)  $a-20=4$  теңдемесин талдоо жолу менен чыгар.

● б)  $16:x=8$  теңдемесинин тамырын талдоо жолу менен тап.

**507.** Теңдемелерди талдоо жолу менен чыгар. Тамыры эмнеге барабар? Туура таптыңбы? Кандай жол менен текшересиң?

$$x+15=18$$

$$5 \cdot y=20$$

$$30-b=20$$

**508.**  $a+187=200$        $468+b=715$

Теңдемелерди чыгар. Талдоо жолу менен чыгаруу ылайыкпы?

Теңдемелерди бардык эле учурда талдоо жолу менен чыгарууга болбойт. Теңдемедеги тамга амалдардын мүчөсү болгондуктан, амалдардын байланышынан келип чыккан эрежелерди пайдаланса болот.

Теңдемелердин чыгарылышын байкап, түшүндүр. Текшерүү кандай жүргүзүлдү? Кайсы учурда теңдеме туура чыкты деп эсептелет?

$$\begin{array}{r} a+187=200 \\ a=200-187 \\ \hline a=13 \end{array}$$

$$\begin{array}{r} 200 \\ - 187 \\ \hline 13 \end{array}$$

$$\begin{array}{r} 468+b=715 \\ b=715-468 \\ \hline b=247 \end{array}$$

$$\begin{array}{r} 715 \\ - 468 \\ \hline 247 \end{array}$$

Текшерүү:

$$\begin{array}{r} - 13 \\ 187 \\ \hline 200 \end{array}$$

Текшерүү:

$$\begin{array}{r} - 468 \\ 247 \\ \hline 715 \end{array}$$

**509.** Теңдемелердин тамырын таап, тууралыгын текшер:  
 $245+x=982$        $z+317=600$

**510.** Теңдемелерди чыгарып, чыгарылыштын тууралыгын эсептей алсаң оозеки текшер.

$$a+19=49$$

$$50+k=90$$

$$x+30=60$$

511. Жактары 2 см жана 4 см болгон тик бурчтук сызып, тамгалар менен белгилеп, периметрин эсепте.

512. Теңдемелерди чыгарып, тууралыгын текшер.



$$875+x=900$$

$$a+85=100$$

$$516+y=785$$

$$90+c=180$$

513. Жактары 3 см жана 5 см болгон тик бурчтук сызып, тамгалар менен белгилеп, аянтын эсепте.

514. Теңдемелердин чыгарылыштарын байка, тууралыгын оозеки текшер. Кандай эрежелер пайдаланылган? 3-, 4-теңдемелерди аягына чейин чыгар.

1.  $b-12=45$

2.  $48-k=20$

$$b=12+45$$

$$k=48-20$$

$$b=57$$

$$k=28$$

3.  $x-10=30$

4.  $40-m=15$

$$x=10+30$$

$$m=40-15$$

$$x=40$$

$$m=25$$

515.  $128+a=300$

$$k+500=595$$

$$x+11=602$$

516. Туюнтмалардан бир нече барабардык жана барабарсыздык жаз.

$$56:8$$

$$40-32$$

$$21:3$$

$$49:7$$

$$60+20$$

517. Жагы 5 см болгон квадраттын периметрин жана аянтын эсепте.

518. Фигуранын жактарын ченеп чыгып аянтын тап.



$$519. \quad (902-44)+(237+345) \qquad (436+158)-379$$

$$1\,000-(527-409) \qquad 151-(8 \cdot 9)$$

520. Теңдемелерди чыгарып, тууралыгын текшер:

$$\bullet \quad 85-x=12 \qquad 702-x=676 \qquad z-222=499$$

$$k-312=500 \qquad 452-x=99 \qquad a-87=578$$

521. Барабардыктарды байка. 2-мамыча кандай пайда болду? Булар эмнени түшүндүрөт?

$$5 \cdot 8=40 \qquad 40=5 \cdot 8$$

$$40:5=8 \qquad 8=40:5$$

$$40:8=5 \qquad 5=40:8$$

Ооба, булар көбөйтүү жана бөлүү амалдарынын байланышын туюнтат: көбөйтүндүнү бир көбөйтүүчүгө бөлсө, экинчи көбөйтүүчү келип чыгат.

Ушул эле барабардыктардан дагы башка эрежелерди чыгарса болот:

Бир көбөйтүүчү көбөйтүндү менен экинчи көбөйтүүчүнүн **тийиндисине** барабар.

Бөлүнүүчү бөлүүчү менен тийиндинин **көбөйтүндүсүнө** барабар.

Бөлүүчү бөлүнүүчү менен тийиндинин **тийиндисине** барабар.

Ар бир эрежеге кайсы барабардык туура келет?

522.  $8 \cdot 4=32$  барабардыгынан бир нече барабардык жазып, жогорку эрежелерди такта.

$$523. \quad \begin{array}{ll} x-115=400 & a+488=600 \\ 827-n=639 & 87+k=118 \end{array}$$

524. Тик бурчтуктун бир жагы 3 см, экинчиси андан 2 эсе узун. Тик бурчтуктун аянтын аныкта.

525.  $m-75$  туюнтмасынын мааниси 0 болуш үчүн  $m$  кандай болуш керек?

526.  $k-8$  туюнтмасында  $k$  тамгасына 8ден кичине маани берүүгө болбойт деген сүйлөмдүн тууралыгын далилде.

527.  $5 \cdot 9=45$  барабардыгынан бир нече барабардык жазып, көбөйтүүчү, бөлүнүүчү, бөлүүчүнү табуу эрежелерин айтып чык.

$$528. \quad \begin{array}{lll} 664+b=900 & 300-l=200 & 525+a=702 \end{array}$$

$$529. \quad \begin{array}{ll} x \cdot 6=42 & 5 \cdot a=45 \\ x=42 : 6 & a=45 : 5 \\ x=7 & a=9 \end{array}$$

Теңдемелердин чыгарылыштарын байка. Тамырлары кайсы? Оозеки текшер. Кайсы эрежелерди пайдаландың?

530. Теңдемелердин тамырларын тап. Чыгарылыштын тууралыгын оозеки текшер:

$$9 \cdot x=18 \quad 64 \cdot y=64 \quad k \cdot 5=40 \quad m \cdot 7=49$$

$$531. \quad \begin{array}{ll} x-272=465 & 805-a=219 \\ k+381=600 & 157+n=800 \end{array}$$

532. Жактары 6 см болгон квадраттын аянтынын 4төн бир бөлүгүн тап. Ошол 4төн бир бөлүктөн 2ни алсаң канча болот?



533.  $(7+c) \cdot 2$  туюнтмасынын  $c=2$  болгондогу маанисин эсепте.

534. Теңдемелерди чыгарып, оозеки текшер.



$$a \cdot 9 = 72$$

$$b + 127 = 402$$

$$4 \cdot k = 24$$

$$c - 80 = 635$$

$$342 + x = 400$$

$$315 - m = 229$$

535. Жагы 8 см болгон квадраттын периметрин жана аянтын эсепте.

536.  $72 : x = 8$        $k : 4 = 7$



$$x = 72 : 8$$

$$k = 7 \cdot 4$$

$$x = 9$$

$$k = 28$$

Теңдемелердин чыгарылышын байка. Тууралыгын оозеки текшер. Тамырды издөөдө кандай эрежелерди пайдаланасың?

537. Теңдемелерди чыгар, чыгарылышын оозеки текшер:  
 $a : 8 = 8$        $45 : x = 5$

538. Теңдемелерди чыгар. Тамырдын тууралыгын текшерүүнү унутпа:

а)  $x : 5 = 7$

$$x \cdot 5 = 45$$

$$4 \cdot y = 36$$

$$18 : k = 6$$

б)  $30 - x = 10$

$$y - 20 = 30$$

$$x + 40 = 50$$

$$70 + m = 150$$

539. Жүгүрүүгө 3-а классынан 23, 3-б классынан андан 8ге көп, 3-в классынан 3-б га караганда 5 окуучу аз катышкан. Жүгүрүүгө үч класстан канча окуучу катышкан? Дагы кандай суроо койсо болот?

540. Квадраттын жагы 3 см. Тегеректин аянты болжол менен  $7 \text{ см}^2$ . Тегеректин сыртындагы квадраттын бөлүгүнүн аянты канча?

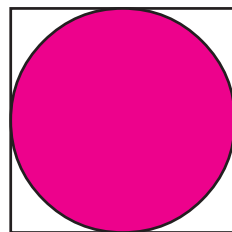

541. а)  $(k:3)+16$  туюнтмасынын  $k$  тамгасы 15 жана 18 болгондогу маанилерин тап.

б)  $6 \cdot 5$ ,  $40-5$ ,  $42-12$ ,  $62+20$ ,  $15+15$  туюнтмаларынан бир нече барабардык жаз.

542. Теңдемелерди чыгарып, тамырдын тууралыгын текшер:

$$9 \cdot x = 45$$

$$315 - x = 200$$

$$a : 2 = 14$$

$$y \cdot 8 = 56$$

$$p - 411 = 3\,649$$

$$27 : k = 3$$

$$x + 825 = 1\,000$$

543.  $(k+5) \cdot 3$  туюнтмасынын  $k=2$  болгондогу маанисин тап.

544. Теңдемелерди чыгарып, тамырдын тууралыгын жазуу жүзүндө текшер:

$$x + 1\,342 = 5\,000$$

$$k - 999 = 4\,001$$

$$8\,245 - y = 941$$

545. Теңдемелерди чыгарып, тамырдын тууралыгын оозеки текшер:

$$a \cdot 7 = 49$$

$$81 : b = 9$$

$$6 \cdot c = 36$$

$$d : 5 = 5$$

546.  $a \cdot 6 + 125$  туюнтмасынын  $a$  тамгасы 8ге, 9га барабар болгондогу маанилерин таап салыштыр. Барабардык же барабарсыздык жаз.

547. Эки шаардан бири-бирин көздөй жүк ташуучу жана жеңил машина чыкты. Жүк ташуучу машинанын ылдамдыгы саатына 50 км, жеңил машинаныкы саатына 80 км. Эгерде шаарлардын арасы 687 км болсо, 1 сааттан кийин машиналар бири-биринен кандай аралыкта болушат?

548.  $(k \cdot 9) - 15$  туюнтмасында  $k$  тамгасына 0 жана 1 маанилерин берүүгө болбой тургандыгын далилде.

549. Теңдемелерди чыгарып, тамырдын тууралыгын текшер:

$$x + 560 = 900 \quad a - 19 = 219 \quad x \cdot 6 = 54 \quad a : 7 = 8$$

550. Жагы 2 см 5 мм болгон квадрат сыз. Периметрин эсептеп көр. Керек болсо сызгычты пайдалан.

551.  $x + 9 = 40$        $x \cdot 5 = 45$        $x - 10 = 40$        $x : 4 = 9$

Теңдемелерди чыгар. Кандай өзгөчөлүктү көрүп ту-расың? Чыгаруу ыкмаларынан эмнени байкадың?

Эгерде тамга 1-орунда турса, теңдемени чыгарыш үчүн андагы амалга тескери амалды – кошуу болсо, кемитүүнү, кемитүү болсо, кошууну, көбөйтүү болсо, бөлүүнү, бөлүү болсо көбөйтүүнү пайдалануу керек.

552. Тамгасы биринчи орунда турган жана кошуу, кемитүү, бөлүү, көбөйтүү амалдарына карата берилген 4 теңдеме түзүп чыгар.

553. Мисалдардын кайсыларын чыгарууга болбойт. Эмне үчүн?

$$325 - 44$$

$$800 - 342$$

$$(9 \cdot 6) - (9 \cdot 7)$$

$$693 + 127$$

$$546 - 550$$

$$(12 : 4) - (12 : 2)$$

554. Керектүү ченөөлөрдү жүргүзүп, фигуранын аянтын эсепте.



555. Китеп 72 беттен турат. Анара анын 9дан бир бөлүгүн окуду. Китептин канча бети окулбай калган?

556.  $17+671+238$        $900-249$        $400+200+125$   
 $600-400+157$        $700-201$        $500-181-285$

557.  $y+213=400$      $x-112=200$      $x \cdot 9=36$      $m:5=9$

● Тамырдын тууралыгын текшер.

558.  $16-(2 \cdot a)$  туюнтмасынын мааниси  $a$  канчага барабар болгондо 0 болот? Ойлонуп көр.

559.  $18+a=28$        $8 \cdot x=72$        $25-n=5$        $45:x=9$

■ Теңдемелерди чыгар. Эмнени байкадың?

Эгерде тамга экинчи орунда турса, кошуу жана көбөйтүү катышкан теңдеменин тамырын табыш үчүн аларга тескери амалды, ал эми кемитүү жана бөлүү катышкан теңдеменин тамырын табыш үчүн ошол эле амалды пайдалануу керек.

560. Тамгасы 2-орунда турган жана ар кайсы амалды өз ичине камтыган 4 теңдеме жазып, чыгар.

561. 8 ящикте 64 кг печенье болгон. Ал эми бир ящиктеги конфет печеньега караганда 5 кг га аз салынган. Ушундай 4 ящикте канча конфет бар?

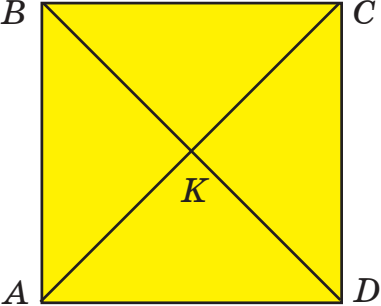
562.  Ар бир үч бурчтуктун аянтын тап. Аларды  $S_{ABK}$ ,  $S_{KBC}$ ,  $S_{AKD}$ ,  $S_{DKC}$  деп белгиле.

563. Берилиштер боюнча чийме чийип, маселени аягына чейин чыгар.  $ABCD$ –тик бурчтук  
 $AB = 3$  см,  $DC = 4$  см  
 $P = ?$      $S = ?$

564.  $640+a=900$      $9 \cdot b=81$      $27:x=3$      $400-c=216$

● Тамырдын тууралыгын текшер.

565.  $(5 \cdot 6) + (6 \cdot 7)$      $412 - (81 : 9)$   
 $700 + (300 - 195)$      $(36 : 4) - (36 : 9)$

566. Мен сан ойлодум. Ага 10ду кошсо, сумма 15ке барабар болот. Мен кайсы санды ойлондум? Мен ойлогон санды  $x$  менен белгилейли. Теңдеме жазып көр.

|| Ооба,  $x+10=15$  теңдемеси келип чыгат. Аны чыгарсак  $x=5$  болот. Демек, мен ойлогон сан 5. Текшер.

567. Маселени теңдеме түзүп чыгар.

Апам 25 сомдун бир нечесин сарп кылгандан кийин, өзүндө 6 сому калыптыр. Апам канча сомду сарп кылган?

568. Жагы 7 см болгон квадраттын периметринин 4төн бир бөлүгү канча?

569.  $100 - (9 \cdot k)$  туюнтмасынын мааниси  $k$  кандай болгондо 100 болот? Ойлон!

570.  $2\,000 - 785 + 609$      $2\,000 - (785 + 609)$

Мисалдарды байка. Кандай айырмачылыкты көрүп турасың? Маанилерин салыштыр.

571. Мисалдарды оозеки чыгар. Алардын өзгөчөлүгү эмнеде?

$$\begin{array}{cccc} 3000+3 & 7000+21 & 600+17 & 400+2 \\ 4000+100+20+7 & 500+30+2 & 60+8 & 8000+125 \end{array}$$

572. Маселени теңдеме түзүп чыгар:

Асылдын бир нече дептери бар. Ал инисине 2 дептер бергенден кийин, өзүндө 5 дептер калды. Асылда канча дептер болгон?

$$\begin{array}{ccc} 573. & y-445=38 & 200-x=89 & 60+a=607 \\ & x \cdot 3=27 & 56:x=8 & x:6=4 \end{array}$$

## КӨБӨЙТҮҮ ЖАНА БӨЛҮҮ

---

### Нөл менен бүткөн сандарды көбөйтүү

574. Мисалдын чыгарылышын байка:

●  $10 \cdot 4$  – бул 4 жолу 10дон кош дегенди билдирет:  
 $10+10+10+10=40$ ,  $10 \cdot 4=40$ .

Кандай эреже чыгарса болот? Ушу сыяктуу ой жүгүртүп, барабардыктардын келип чыгышын түшүндүр:

$$\begin{array}{ccc} 10 \cdot 7=70 & 10 \cdot 8=80 & 10 \cdot 10=100 \\ 10 \cdot 15=150 & 10 \cdot 28=280 & 10 \cdot 148=1480 \end{array}$$

575.  $10 \cdot 4=40$  болсо,  $4 \cdot 10=40$  болот. Эмне үчүн? Кандай эреже чыгарса болот?

Барабардыктарды толукта:

$7 \cdot 10 = \dots$

$8 \cdot 10 = \dots$

$9 \cdot 10 = \dots$

$15 \cdot 10 = \dots$

$28 \cdot 10 = \dots$

$148 \cdot 10 = \dots$

Ооба, 10ду санга, же санды 10го көбөйтүш үчүн, ал сандын өзүн жазып, оң жагына бир нөлдү улап жазып коюу жетиштүү.

576.  $12 \cdot 10$      $10 \cdot 35$      $144 \cdot 10$      $10 \cdot 605$      $19 \cdot 10$

577. Мисалдарды оозеки чыгар:

$3\,000 + 200 + 40 + 8$

$1\,000 + 9$

$6\,000 + 20$

$5 \text{ миңд.} + 2 \text{ жүзд.} + 3 \text{ онд.} + 48 \text{ миңд.} + 25 \text{ 700} + 5$

578. Китепканын ар бирине 10дон китеп бата турган 9 текчесине адабий, ал эми 15 китеп бата турган 10 текчесине окуу китептер коюлду. Бардыгы канча китеп коюлган?

579. Жагы 10 см болгон квадраттын периметрин жана аянтын эсепте.

580.  $(10 \cdot 5) - (10 \cdot 4)$

$(6000 - 1265) + 378$

$(15 \cdot 10) + (14 \cdot 10)$

$600 - (12 \cdot 10)$

$347 - (8 \cdot 10)$

$470 + 269 + 157$

581.  $(c+3) \cdot 2$  туюнтмасынын  $c=5$  болгондогу маанисин эсепте.

582. Мисалдардын чыгарылышын байкап, эреже чыгар:

$100 \cdot 3$  – бул 3 жолу 100;  $100 + 100 + 100 = 300$ ,

$100 \cdot 3 = 300$ . Анда  $3 \cdot 100 = 300$ . Эмне үчүн?

$1000 \cdot 2$  – бул 2 жолу 1000;  $1000 + 1000 = 2000$ ,

$1000 \cdot 2 = 2000$ . Анда  $2 \cdot 1000 = 2000$ . Эмне үчүн?

Ооба, 100дү, 1000ди санга, же санды 100гө, 1000ге көбөйтүш үчүн, ал сандын өзүн жазып, оң жагына эки нөлдү (100гө көбөйткөндө), же үч нөлдү (1000ге көбөйткөндө)улап жазуу жетиштүү.

$$583. \begin{array}{lll} 100 \cdot 5 & 9 \cdot 1000 & 18 \cdot 10 \\ 95 \cdot 100 & 1000 \cdot 8 & 114 \cdot 10 \end{array}$$

584. Биздин үй эки бөлмөдөн турат. Биринчи бөлмөнүн узундугу 5 м, туурасы 4 м, экинчи бөлмөнүн узундугу 5 м, туурасы 3 м. Биздин үйдүн бардык аянттын тап.

585. Теңдемелерди чыгарып, жообун оозеки текшер:

$$\begin{array}{lll} 34+x=40 & y+200=300 & m:10=6 \\ a \cdot 9=36 & 21:x=7 & 18-n=9 \end{array}$$

586.  $10-(k \cdot 2)$  туюнтмасынын мааниси  $k=5$  болгондо 0 болоорун далилде.

587.  $1 \text{ м} = \dots \text{ см}$     $1 \text{ см} = \dots \text{ мм}$     $2 \text{ м} = \dots \text{ см}$     $5 \text{ дм} = \dots \text{ см}$   
 $1 \text{ м} = \dots \text{ дм}$     $2 \text{ см} = \dots \text{ мм}$     $3 \text{ м} = \dots \text{ дм}$     $7 \text{ дм} = \dots \text{ см}$   
 Барабардыктарды толукта. Кандайча эсептедиң?

588. Барабардык же барабарсыздык жаз.

$$\begin{array}{ll} 10 \cdot 5 \square 10 \cdot 6 & 8 \cdot 100 \square 12 \cdot 10 \\ 1000 \cdot 2 \square 2 \cdot 1000 & 100 \cdot 10 \square 1000 \cdot 1 \\ 10 \cdot 9 \square 9 \cdot 9 & 0 \cdot 10 \square 1 \cdot 10 \end{array}$$

$$589. \begin{array}{ll} (7 \cdot 10) + (8 \cdot 10) & (9 \cdot 10) - (5 \cdot 5) \\ (10 \cdot 13) - (12 \cdot 10) & 245 + 375 - 100 \end{array}$$

590. а) Сандарды жаз: 2 онд., 8 онд., 9 онд.

$$\text{Ү л г ү: } 5 \text{ онд.} = 50$$



б) Барабардыктарды толукта:

13 онд.=..., 25 онд.=..., 115 онд.=...

5 жүзд.=..., 7 жүзд.=..., 15 жүзд.=...

Ү л г ү: 15 онд.= $15 \cdot 10 = 150$ ,

3 жүзд.= $3 \cdot 100 = 300$

в) 20 онд.=200 болсо,  $200 = 20$  онд.,  $150 = 15$  онд.

Муну пайдаланып, барабардыктарды толукта:

$600 = \dots$  онд.,  $1400 = \dots$  онд.,  $220 = \dots$  онд.,  $800 = \dots$  онд.

г) 30 жүзд.=3000 болсо,  $3000 = 30$  жүзд.

Муну пайдаланып барабардыктарды толукта:

$800 = \dots$  жүзд.,  $7000 = \dots$  жүзд.

Мисалдарды байка – тегерек сандарда ондуктардын санын билиш үчүн, акыркы **бир нөл** эсепке алынбайт, жүздүктөрдүн санын билиш үчүн акыркы **эки нөл** эсепке алынбайт.

591. а) 465, 89, 1567, 8005 сандарынын ар бир разрядын атагын.

б) 1-разряды 3, 2-разряды 9, 4-разряды 5 болгон санды жаз. 3-разряд канча деп ойлойсуң?

в) сумма менен кошулуучуларды салыштыр. Эмне ни байкадың?

$3000 + 400 + 80 + 5 = 3485$

4 миңд.+5 жүзд.+6 онд.+8= $4568$

Бул барабардыктарды төмөнкүчө жазса болот:

$3485 = 3000 + 400 + 80 + 5$

$4568 = 4 \text{ миңд.} + 5 \text{ жүзд.} + 6 \text{ онд.} + 8$

Барабардыктардан эмне жыйынтык чыгарса болот?

Ооба, сандарды разряддык кошулуучулардын суммасы түрүндө жазса болот:

$$785=7 \text{ жүзд.}+8 \text{ онд.}+5$$

592. Сандарды разряддык кошулуучулардын суммасы түрүндө жаз: 47    991    3 875    6 008    7 772

593. Фигуранын аянтын эсепте.

Керектүү ченөөлөрдү жүргүзүп, тамгалар менен белгиле. Бөлүктөрдүн аянттары  $S_1$  жана  $S_2$  деп белгиленген. Жалпы аянты  $S$ .



$S=S_1+S_2$  десе болобу?

594.  $(425-412) \cdot 10$   
 $10 \cdot (8 \cdot 4)$

$(605-600) \cdot 100$   
 $100 \cdot (8 \cdot 10)$

595. Барабардыктарды толукта:

8 онд.=...	18 онд.=...	67 онд.=...
140 онд.=...	13 жүзд.=...	4 жүзд.=...
3 жүзд.=...	800=... онд.	1 000=... онд.
300=... онд.	5 000=... жүзд.	9 000=... жүзд.
3 000=... жүзд.		

596. Сандарды разряддык кошулуучулардын суммасы түрүндө жаз:

7 945    450    149    71    8 015

597. Мисалдардын чыгарылышын байкап, эреже чыгарып көр.

$40 \cdot 5=4 \text{ онд.} \cdot 5=20 \text{ онд.}=200$

$600 \cdot 3=6 \text{ жүзд.} \cdot 3=18 \text{ жүзд.}=1 800$

Тегерек ондуктарды жана жүздүктөрдү кандайдыр бир санга көбөйтүш үчүн, ондуктардын жана жүздүктөрдүн санын берилген санга көбөйтүп, келип чыккан көбөйтүндүнүн оң жагына бир нөлдү, эки нөлдү жазып коёбуз.

$$80 \cdot 6 = 480, \quad 200 \cdot 3 = 600.$$

598.  $80 \cdot 8$        $90 \cdot 5$        $60 \cdot 8$        $200 \cdot 4$        $700 \cdot 5$   
 $5 \cdot 100$        $6 \cdot 30$        $500 \cdot 1$        $17 \cdot 10$        $215 \cdot 10$   
 $100 \cdot 8$        $49 \cdot 100$        $6 \cdot 100$        $1 \cdot 1000$        $7 \cdot 1000$

599. Жаратылышты коргоочулар 225 ак кайың, андан 200гө ашык арча жана 150 түп карагай көчөттөрүн даярдашты. Бардыгы канча түп көчөт даярдалган?

600. Чиймени кара. Жалпы  $S$  аянттын эсепте.

$AB = \dots$ ,  $AD = \dots$ ,  $DK = \dots$ ,  $S_1$  жана  $S_2$  деп эмнелер белгиленген?

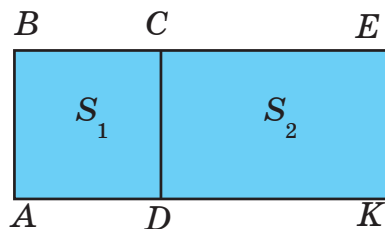

601. Теңдемелерди чыгарып, жообун текшер:

$$x:815=10 \quad 25:y=25 \quad 400-n=182$$

602. Сандарды разряддык кошулуучулар түрүндө эки жол менен жаз:

$$8885 \quad 949 \quad 55 \quad 140 \quad 201 \quad 703$$

603.  $80 \cdot 4$        $90 \cdot 5$        $70 \cdot 2$        $800 \cdot 4$   
 $900 \cdot 2$        $200 \cdot 9$        $5 \cdot 40$        $9 \cdot 400$

604.  $500 = \dots$  жүзд.       $500 = \dots$  онд.       $800 = \dots$  онд.  
 $7000 = \dots$  онд.       $7000 = \dots$  жүзд.       $9000 = \dots$  миңд.  
 $9000 = \dots$  жүзд.       $9000 = \dots$  онд.

- 605.** а)  $1 \text{ м} = \square \text{ дм}$      $1 \text{ м} = \square \text{ см}$      $1 \text{ дм} = \square \text{ см}$      $1 \text{ см} = \square \text{ мм}$   
Узундук чен бирдиктеринин байланыштарын байка. Булардын кайсынысы чоңураак, кайсынысы кичине?

Метр дециметрден 10 эсе узун.

Кийинки сүйлөмдөрдү толукта:

Метр сантиметрден ... эсе узун.

Дециметр сантиметрден 10 эсе ...

Миллиметр сантиметрден .... эсе кыска.

- 606.**  $5 \text{ м} = \square \text{ дм}$              $7 \text{ дм} = \square \text{ см}$              $4 \text{ см} = \square \text{ мм}$   
Мисалдарды эки жол менен чыгар.

Ү л г ү:  $3 \text{ м} = 10 \text{ дм} + 10 \text{ дм} + 10 \text{ дм} = 30 \text{ дм}$

$$3 \text{ м} = (3 \cdot 10) \text{ дм} = 30 \text{ дм}$$

Кайсы жол сага ылайык көрүнөт?

Узундук чен бирдиктеринин чоңунан кичинесине өтүү майдалоо деп аталат. Бизге белгилүү болгон узундук бирдиктерин майдалоодо аларды 10го же 100гө көбөйтүү керек.

- 607.** а) 8 м, 11 м, 220 м ди майдалап, дециметрге айландыр.  
б) 5 см, 25 см, 43 см, 112 см ди майдалап, миллиметрге айландыр.  
в)  $6 \text{ дм} = \dots \text{ см}$              $10 \text{ м} = \dots \text{ см}$

- 608.** Вагонго 10 кг дан болгон 65 ящик жана 100 кг дан болгон 3 ящик өрүктүн кагы жүктөлдү. Вагонго канча жемиш жүктөлдү?

609.  $AB=3$  см,  $BC=5$  см болгон  $ABCD$  тик бурчтугун сыз. Анын периметрин жана аянтын  $P$  жана  $S$  тамгалары менен белгилеп, эсепте.

610.  $8-(9 \cdot k)$  туюнтмасы  $k=0$  болгондо гана мааниге ээ болоорун далилде.

611.  $7 \cdot 80$              $90 \cdot 5$              $600 \cdot 10$              $100 \cdot 300$   
  $700 \cdot 5$              $600 \cdot 9$              $10 \cdot 100$              $100 \cdot 70$

612.  $15 \text{ м} = \square \text{ см}$              $22 \text{ дм} = \square \text{ см}$              $14 \text{ см} = \square \text{ мм}$

613. Кесиндинин узундугун ченеп,  миллиметр менен туюнт.

Ү л г ү:

$$5 \text{ см } 3 \text{ мм} = (5 \cdot 10) \text{ мм} + 3 \text{ мм} = 50 \text{ мм} + 3 \text{ мм} = 53 \text{ мм}$$

614.  $7 \text{ дм } 5 \text{ см} = \square \text{ см}$              $4 \text{ м } 30 \text{ см} = \square \text{ см}$   
 $17 \text{ см } 3 \text{ мм} = \square \text{ мм}$              $10 \text{ м } 3 \text{ дм} = \square \text{ дм}$

615. 5 кутуда 10дон карандаш болгон. Андан 20 карандаш учталган. Канча карандаш учтала элек?

616. Кесиндини чене. Мындан 10 эсе узун болгон кесинди сыз. Ал канча дециметр, сантиметр жана миллиметр болот? 

617.  $236+185+746$              $916+189+18$              $155+18+430$

Суммада экиден ашык кошулуу-чулар болсо, алардын бир аттуу разряддарын биринин астына бирин мамыча түрүндө жазып чыгарса болот.

$$\begin{array}{r} \text{Ү л г ү:} \\ + 242 \\ + 126 \\ + 91 \\ \hline 459 \end{array}$$

618. 1 дм 1 см кесинди сыз. Ал канча сантиметр болот?  
Аны миллиметр менен да туюнт.

### ӨЗҮҢДҮ ТЕКШЕР

1. Туюнтмалардан бир нече барабардык жана барабарсыздык жазып, туура жазганыңды далилде:

$$5 \cdot 6 \quad 3 \cdot 10 \quad 15 + 15 \quad 18 + 12 \quad 9 \cdot 2 \quad 56 : 8$$

2. Жазуулардан теңдемелерди белгиле:

$$15 + 3 = 9 \cdot 2, \quad k + 7, \quad 6 + 3 > 7, \quad 35 : 7, \\ 24 : x = 6, \quad n - 15, \quad m + 3 = 10 \quad 10 < 12 + 3$$

3. Сумманы эсептебей туруп, сан менен алмаштыр:

$$4\,000 + 300 + 80 + 9 \quad 3 \text{ жүзд.} + 2 \text{ онд.} + 7$$

4. Сандарды разряддык кошулуучулардын суммасы түрүндө жаз:

$$8\,245 \quad 681 \quad 703 \quad 47 \quad 3\,010 \quad 9\,005$$

5. Оозеки эсепте:

$$2 \cdot 100 \quad 10 \cdot 5 \quad 67 \cdot 100 \quad 8 \cdot 10 \quad 9 \cdot 0 \\ 6 \cdot 80 \quad 10 \cdot 60 \quad 70 \cdot 7 \quad 80 \cdot 80 \quad 90 \cdot 100 \\ 15 \cdot 1 \quad 2 \cdot 70 \quad 4 \cdot 1\,000 \quad 8 \cdot 1\,000 \quad 1\,000 \cdot 5$$

6. Сүйлөмдөрдү толукта:

дециметр сантиметрден ... эсе чоң;

сантиметр миллиметрден ... эсе ...;

дециметр метрден ... эсе ... .

7.  $8 \text{ см} = \square \text{ мм}$

$5 \text{ дм} = \square \text{ см}$

$7 \text{ м} = \square \text{ см}$

$10 \text{ м} = \square \text{ дм}$

$18 \text{ дм} = \square \text{ см}$

$20 \text{ см} = \square \text{ мм}$

8.  $5\text{ м } 6\text{ см} = \dots\text{ см}$      $12\text{ м } 3\text{ дм} = \dots\text{ дм}$   
 $140\text{ м} = \dots\text{ дм}$      $25\text{ дм } 6\text{ см} = \dots\text{ см}$

9. Сандарды жаз:

$5\text{ онд.} = \dots$      $10\text{ онд.} = \dots$      $260\text{ онд.} = \dots$   
 $3\text{ жүзд.} = \dots$      $12\text{ жүзд.} = \dots$      $35\text{ жүзд.} = \dots$

10. Сандан ондук, жүздүк жана миңдиктерди бөлүп ал:  
 $9000$ ,  $900$ ,  $600$ ,  $8000$ ,  $70$

Ү л г ү:  $5000$ де  $5$  миңд.,  $50$  жүзд.,  $500$  ондук бар.

11. 

$>$	$<$	$=$
-----	-----	-----

 $10 \cdot 3 \square 10 \cdot 3$      $17 \cdot 100 \square 117 \cdot 10$   
 $100 \cdot 1 \square 10 \cdot 10$      $8 \cdot 9 \square 8 \cdot 7$   
 $49 : 7 \square 27 : 3$      $30 \cdot 5 \square 5 \cdot 30$

12. Теңдемелерди чыгарып, оозеки текшер:

а)  $x+2=5$      $y-3=8$      $m \cdot 4=20$      $c:6=5$

Теңдемелерде жана аларды чыгаруу ыкмасында кандай жалпылык бар?

б)  $4+x=10$      $8-z=6$      $12:k=3$      $5 \cdot n=15$

Теңдемелердин окшоштугу эмнеде? Чыгарылышы жөнүндө эмне айтасың?

## Сумманы санга көбөйтүү

619. Маселенин чыгарылышын байка. Аны эки жол менен чыгарса болот. Аларды салыштыр.

Бала бакчага  $5$  сомдон  $10$  альбом,  $3$  сомдон  $10$  альбом алып келишти. Альбомдорго канча акча төлөндү?

1-жол

Альбомдун ар бир түрүнөн түгөй түзсө болот. Анда 10 түгөй келип чыгат.  $5+3$  – бир түгөйдүн баасы.  $(5+3) \cdot 10$  туюнтмасы маселенин суроосуна жооп берет:  $(5+3) \cdot 10 = 80$  (сом).

2-жол

I  $5 \cdot 10$   
II  $3 \cdot 10$  ] ?  $(5 \cdot 10) + (3 \cdot 10)$  туюнтмасы да маселенин суроосуна жооп берет. Мааниси  $(5 \cdot 10) + (3 \cdot 10) = 80$  (сом).

Карап көр:  $(5+3) \cdot 10$  жана  $(5 \cdot 10) + (3 \cdot 10)$  туюнтмалары бирдей 80 деген мааниге ээ. Демек, алардан барабардык түзсө болот.  $(5+3) \cdot 10 = (5 \cdot 10) + (3 \cdot 10)$ .

Барабардыкты байкап, эреже чыгарып көр.  $5+3$  – сумма; 5 жана 3 – кошулуучулар.  $(5+3) \cdot 10$  – сумманы санга көбөйтүү. Барабардыктын оң жагындагы туюнтманы кандайча атаса болот?

**Сумманы санга көбөйтүш үчүн кошулуучулардын ар бирин ошол санга айрым-айрым көбөйтүп, жыйынтыктарын кошуп коюу жетиштүү.**

**620.** Туюнтмалардын маанисин 2 жол менен эсепте.

$$\begin{array}{lll} (10+2) \cdot 2 & (9+10) \cdot 3 & (7+8) \cdot 4 \\ (2+4+5) \cdot 3 & (7+2+3) \cdot 4 & (4+5) \cdot 6 \end{array}$$

**621.** Апам 3 литрлик 5 банка жана 2 литрлик 5 банка кыям жасады. Апам бардыгы канча литр кыям жасаган? Маселени туюнтма түзүп чыгар.

**622.** Туюнтма түзүп, маанисин аныкта:



- а) 52 менен 10дун көбөйтүндүсүнө 68 менен 10дун көбөйтүндүсүн кош;  
 б) 40 менен 3түн суммасын 100гө көбөйт.

**623.** Теңдемелерди чыгар. Тууралыгын текшерүүнү унутпа.

$$785+x=1\,000 \qquad 4\,000-y=845$$

**624.**  $(5+4)\cdot 2$              $(6+3)\cdot 5$              $(7+8)\cdot 10$

**625.** 5 метрди дециметрге жана сантиметрге майдала.

**626.** Биздин класс жактары 4 м жана 3 м болгон тик бурчтуу формадагы аянтка помидор көчөтүн, жактары 4 м жана 8 м болгон аянтка бадыраң көчөтүн отургузду. Биз канча аянтка помидор жана бадыраң көчөтүн отургуздук? Аянттын чиймесин байка.  $S_1$  жана  $S_2$  деп эмнелер белгиленген?

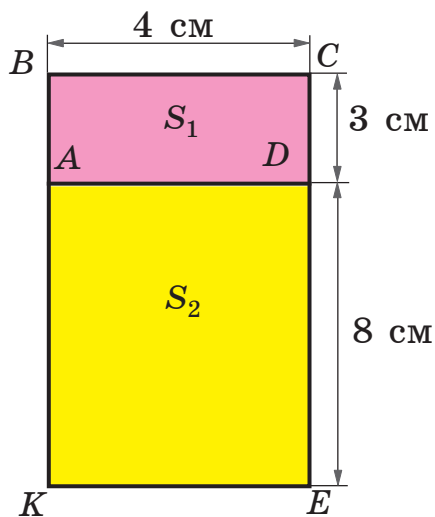

**627.** Ар бир кошулуучуну айрым-айрым көбөйтүп эсепте:  
 $(30+5)\cdot 6$                              $(400+20+7)\cdot 2$   
 $(2 \text{ миңд.}+4 \text{ жүзд.}+5 \text{ онд.}+3)\cdot 3$

**628.** Дүкөндө үч литрдик 5 банка малинадан, бир литрдик 10 банка карагаттан жасалган кыям турат. 12 л кыям сатылды. Канча литр кыям калды?

$$629. \begin{array}{lll} (7+2) \cdot 5 & (9+8) \cdot 4 & (1+6) \cdot 9 \\ (0+1+7) \cdot 8 & (5+1+2) \cdot 3 & (2+4+1+0) \cdot 2 \end{array}$$

630. Туурасы 2 м, узундугу 4+3 (м) болгон тик бурчтуктун аянтын тап.

631. 24 санынын 6дан бир, 8ден бир, 3төн бир, 24төн бир, 4төн бир үлүшүн тап. Кайсы үлүш эң кичине?

$$632. \begin{array}{ll} (70+3) \cdot 9 & (3 \text{ миңд.} + 4 \text{ жүзд.} + 2) \cdot 2 \\ (200+30+5) \cdot 6 & (5 \text{ жүзд.} + 2 \text{ онд.} + 4) \cdot 4 \end{array}$$

$$633. \begin{array}{ll} (7 \cdot 10) + (15 \cdot 100) & 300 - (15 \cdot 10) \\ \bullet 800 + (25 \cdot 100) & (70 \cdot 10) - (50 \cdot 10) \end{array}$$

634. а) 500дө канча ондук жана канча жүздүк бар?  
 б) 8000дө канча ондук, канча жүздүк жана канча миңдик бар?

## Эки, үч жана төрт орундуу сандарды бир орундуу санга көбөйтүү

635.  $24 \cdot 3$ ,  $133 \cdot 2$ ,  $1121 \cdot 4$  туюнтмаларын мүнөздө. Ооба, бир нече орундуу сан бир орундуу санга көбөйтүлгөн. Көбөйтүүнү аткарыш үчүн эки, үч, төрт орундуу сандарды разряддык кошулуучулардын суммасы түрүндө жазып, сумманы санга көбөйтүү эрежесин пайдалан. Төмөнкүлөр сенин жазгыңа окшодубу?

$$24 \cdot 3 = (20+4) \cdot 3 = (20 \cdot 3) + (4 \cdot 3) = 60 + 12 = 72$$

$$133 \cdot 2 = (100+30+3) \cdot 2 = (100 \cdot 2) + (30 \cdot 2) + (3 \cdot 2) = 200 + 60 + 6 = 266$$

$$1121 \cdot 4 = (1\,000 + 100 + 20 + 1) \cdot 4 = (1\,000 \cdot 4) + (100 \cdot 4) + (20 \cdot 4) + (1 \cdot 4) = 4\,000 + 400 + 80 + 4 = 4\,484$$

Байка, сандын ар бир разряды бир орундуу санга көбөйтүлгөн. Мындан жалпы эреже чыгарабыз:

**Бир нече орундуу санды бир орундуу санга көбөйтүш үчүн биринчинин ар бир разрядын бир орундуу санга айрым-айрым көбөйтүп, көбөйтүндүлөрдү кошуп коюу керек.**

**636.** а)  $42 \cdot 4$ ,  $214 \cdot 2$ ,  $2\,343 \cdot 2$  мисалдарын сумманы санга көбөйтүү эрежесин пайдаланып чыгар. Көбөйтүндүнүн разряддарын байка – алар сандын ар бир разрядынын бир орундуу сан менен болгон көбөйтүндүсү.

б) Мисалдарды жогорку эрежелерге таянып оозеки чыгарып жаз.

$$13 \cdot 2 \qquad 123 \cdot 3 \qquad 1\,233 \cdot 3$$

**637.** Ар бири 3 л ден болгон 12 банка жашыл, 5 л ден болгон 6 банка көк сыр алынды. Маселени туюнтма түзүп чыгар.

**638.** Тик бурчтуктун бир жагы 7 см, экинчи жагы андан 3 см ге узун. Тик бурчтуктун аянтын аныкта.

**639.** 1 саат = 60 мин.

2 саат, 3 саат, 4 саат канча мүнөт болот?

**640.**  $11 \cdot 8$        $21 \cdot 3$        $34 \cdot 2$        $112 \cdot 4$        $1\,223 \cdot 3$

● Мисалдарды кандай ыкма менен чыгарасың?

**641.** 1 дм 8 мм узундуктагы  $AB$  кесиндисин сызып миллиметр менен туюнт:  $AB = \dots$  мм

642.  $32 \cdot 3$

$214 \cdot 2$

$2\ 212 \cdot 4$

Көбөйтүндүлөрдү оозеки эсепте: Алардын разряддарын кантип аныктайсың? Алар 10дон кичине экенин байкадыңбы? Көбөйтүүнү жогорку разряддан баштаса да болот.

643.  $435 \cdot 6$ ,  $95 \cdot 7$ ,  $1\ 496 \cdot 3$  мисалдарын байка. Биринчи көбөйтүүчүнүн разряддарынын бир орундуу сан менен болгон көбөйтүндүсү 10дон ашык. Андыктан, ушу сыяктуу мисалдарды оозеки чыгаруу кыйын. Адатта, көбөйтүүчүлөр мамыча түрүндө жазылып, көбөйтүү амалы төмөнкү разряддан баштап аткарылат:

$$\begin{array}{r} \overset{1}{\times} 1476 \\ \underline{\quad 3} \\ 4428 \end{array}$$

$6 \cdot 3 = 18 = 1$  онд.8; 1-разряддын 3кө болгон көбөйтүндүсүнөн 1 онд. ашып калды. Аны, албетте, ондуктарга кошобуз (белгини байка). 8 бирдик бирдиктердин тушуна жазылат.

$7$  онд.  $\cdot 3 = 21$  онд.  $= 2$  жүзд.  $1$  онд. Бул бирдиктердин көбөйтүндүсүнөн өткөн 1 онд. менен 2 жүзд. 2 онд. ту түзөт. Мунун жүздүгү жүздүктөргө өтөт, 2 онд. гу ондуктарга жазылат. Аягына чейин түшүндүр.

$4$  жүзд.  $\cdot 3 = 12$  жүзд.  $= 1$  миңд.  $2$  жүзд;

$1$  миңд  $2$  жүзд.  $+ 2$  жүзд.  $= 1$  миңд.  $4$  жүзд;

$1$  миңд.  $\cdot 3 = 3$  миңд.;  $3$  миңд.  $+ 1$  миңд.  $= 4$  миңд.

644.  $465 \cdot 6$ ,  $96 \cdot 7$  мисалдарын ушу сыяктуу жазып, оозеки толук түшүндүрүп чыгар.

|| Бир нече орундуу санды бир орундуу санга көбөйтүү мамыча түрүндө жазылып, бирдиктен

**баштап аткарылат. Ар бир разряддын көбөйтүндүсүнүн 10дон ашкан бөлүгү кийинки разрядка кошулат.**

**645.** 1 м 5 дм ди дециметрге жана сантиметрге майдала.

**646.** Арендатор 21 га жерге жашылча, андан 10 эсе чоң аянтка пахта эккен. Пахта аянты жашылча аянтынан канча гектарга чоң?

**647.** Мамыча түрүндө жазып көбөйтүндүлөрдү эсепте.

 16·5      23·6      36·3      128·5      2 138·4

**648.** Көбөйтүүнү мамыча түрүндө жазып аткар.

348·7      512·9      143·3      95·9      2 449·3

**649.** Ар бир амалды мамыча түрүндө жазып эсепте:

 (8 000–7 214)·8      (213·6)+(115·9)  
900–(148·4)      (817·5)–(817·4)

**650.** Тик бурчтуктун бир жагы 5 см, экинчи жагы андан 10 эсе узун. Тик бурчтуктун аянтын аныкта.

**651.** Тик бурчтуктун аянты 18 м<sup>2</sup>. Анын жактары кандай болушу мүмкүн? Канча учурун талдадың?

**652.** Мисалдарды байка. Көбөйтүү жана кошуу амалдарын пайдаланаарыңды унутпа.

2 м 6 дм=... дм      2 м 6 дм=... см

**653.** 1 м 5 дм=□ дм      3 дм 5 см=□ см  
1 м 4 см=□ см      3 дм 7 мм=□ мм

**654.**      56·8      271·9      670·7      3244·3



655.  $ABCD$  – тик бурчтук.  $AB=3$  см,  $BC$  жагы андан 4 эсе узун. Тик бурчтуктун периметрин жана аянтын эсепте.

656. Айылдан шаарды көздөй мотоциклист саатына 54 км ылдамдык менен жөнөдү. Эгерде айылдан шаарга чейин 250 км болсо, 3 сааттан кийин мотоциклист шаардан канча аралыкта болот?

657.  $(12 \cdot 6) - (11 \cdot 5)$        $9000 - (99 \cdot 9)$        $(17 \cdot 4) + (25 \cdot 7)$   
 $(34 \cdot 8) - (9 \cdot 10)$        $(87 \cdot 9) + 2764$        $(5 \cdot 1000) + (4 \cdot 10)$

658. Фигуранын аянтын керектүү ченөөлөрдү жүргүзүп эсепте.  $S_1$ ,  $S_2$ ,  $S_3$  деп эмнелер белгиленген? Жалпы аянтты  $S$  деп белгиле. Кандай барабардык жазылат?

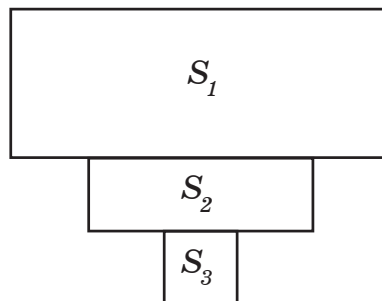

659. Теңдемелерди чыгарып, тууралыгын текшер.  
 $x + 813 = 1000$      $y - 429 = 638$      $z \cdot 9 = 36$      $k : 8 = 135$

660. Маселени теңдеме түзүп чыгар:  
 Канаттын 20 дептери бар. Ал инисине бир нече дептерди бергенден кийин, өзүндө 12 дептери калды. Канат инисине канча дептер берген? Аны  $x$  тамгасы менен белгиле.

661.  $(67 \cdot 100) + (18 \cdot 9)$        $(10 \cdot 10) \cdot 19$   
 $(147 \cdot 5) - 481$        $(64 : 8) \cdot 100$

662. Эдил 4 квадрат, Самат 14 квадрат жасашып, жарымын кызылга, калганын көккө боёшту. Канча квадрат көккө боёлгон?

663. Бир күндө уйга 14 кг, музоого андан 6 кг аз силос берилет. Эгер короодо 5 уй жана 1 музоо болсо, аларга бир күндө канча килограмм силос берилет?

664.  $(716 \cdot 4) - 879$                        $400 - (81 \cdot 4)$   
 $(3\ 342 \cdot 2) + (8 \cdot 100)$                $(815 \cdot 3) + 4\ 999$

665. а) 3752, 685, 1089, 58, 99 сандарын разряддык кошулуучулардын суммасы катарында жаз.

б) 5691, 924, 509, 86 сандарын  $3\ 748 = 3$  миңд. +  $+7$  жүзд. +  $+4$  онд. +  $+8$  сыяктуу сумма түрүндө жаз. Бул деле разряддык кошулуучулардын суммасы деп аталат.

666. Радиусу 1 см 7 мм болгон айлана сызып, анын 8ден бир бөлүгүн боё. Ал бөлүктү кантип табасың?

667.  $(a \cdot 2) - 6$  туюнтмасынын мааниси  $a$  нын кайсы маанисинде 0гө барабар болот? Талдап көр.

668.  $x + 4 = 10$  теңдемеси менен чыгарыла турган маселе түз.

669.  $(128 + 637) - (18 \cdot 9)$      $(984 - 972) \cdot 10$      $9 + 12 + 349$   
 $(543 - 541) \cdot 1\ 000$      $8\ 000 - (70 \cdot 10)$      $67 + 299 + 381$

670. Туюнтмаларды түзүп чыгар:

а) 6 жана 5тин суммасын 9га көбөйт;

б) кошулуучулар 7 жана 8. Алардын суммасын 10 эсе чоңойт;

в) 32 менен 8дин тийиндисин 2ге кичирейт.

**671.** Мектептин өндүрүштүк бригадасы өткөн жылы  $200 \text{ м}^2$  жерге жашылча,  $150 \text{ м}^2$  жерге малина отургузган. Быйыл малинанын аянтын өзгөртпөстөн, жашылчанын аянтын 2 эсе көбөйтүүнү чечишти. Быйыл өндүрүштүк бригада канча аянтка өсүмдүк отургузат?

**672.**  $(81:9) \cdot 135$   
 $6701 - (811 \cdot 7)$

$(412 \cdot 2) - 115$   
 $(84 \cdot 5) + (128 \cdot 2)$

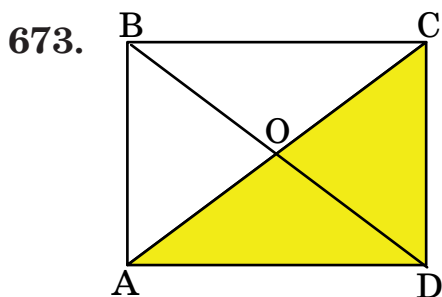

Керектүү ченөөлөрдү жүргүзүп  $ACD$  үч бурчтугунун аянтын тап. Дагы кайсы үч бурчтуктар ошондой аянтка ээ болот деп ойлойсуң?

**674.**  $k \cdot 4$  туюнтмасынын мааниси 24 болгондо  $k$  канчага барабар? Теңдеме түзүп чыгар.

**675.** Самат 47 жаңгакты 5 балага 5тен бөлүп берди. Өзүндө канча жаңгак калды?

**676.**  $4 \text{ саат} = \square \text{ мин.}$   
 $10 \text{ сом} = \square \text{ тый.}$   
 $5 \text{ м } 30 \text{ см} = \square \text{ см}$

$1 \text{ саат } 30 \text{ мин.} = \square \text{ мин.}$   
 $5 \text{ сом } 30 \text{ тый.} = \square \text{ тый.}$   
 $3 \text{ дм } 2 \text{ см} = \square \text{ см}$



677.  $(85+112) \cdot 3$   $(81:9)+(100 \cdot 4)$   
●  $(148-100) \cdot 8$   $(8 \cdot 10)+(10 \cdot 8)$   
 $(57 \cdot 4)-(57 \cdot 3)$   $(100 \cdot 9)-(100 \cdot 8)$

678. Бишкектен Кантка чейин 20 км, ал эми Токмокко чейин андан 3 эсе алыс. Бишкек–Токмок жолу канча километр?

679. Сандарды бир орундуу санга көбөйтүүнүн жалпы эрежесин айтып, ар бир көбөйтүүгө гана тиешелүү болгон эрежелерди чыгар:

$63 \cdot 7$                    $683 \cdot 5$                    $2162 \cdot 3$

Ү л г ү: Эки орундуу санды бир орундуу санга көбөйтүш үчүн, биринчинин **бирдигин жана ондугун берилген санга айрым-айрым көбөйтүп**, келип чыккан көбөйтүндүлөрдү кошуп коюу керек.

680. АН–2 самолету саатына 270 км ден, ал эми автобус саатына 70 км ден аралыкты өтүшүп 3 саат жолдо болушту. Автобус самолетко караганда канча километрге аз жүрдү?

681. Оштон Анжиянга чейин 50 км. Анжияндан Наманганга чейин андан 30 км ге алыс. Ош–Наманган жолу канча километр?

682. Туюнтма жазып чыгар:  
 а) 12нин жарымына 28ди кош;  
 б) 18ди анын 3төн бирине көбөйт;  
 в) 5тен 10 эсе чоң болгон сандан 35ти кемит;  
 г) 45тен 9 эсе кичине санга 175ти кош.

683. 3 см узундуктагы кесинди чий. Андан 3 эсе узун болгон дагы бир кесинди чий. Экинчи кесинди биринчисинен канча сантиметрге узун?

684. Жактары 2 см, 4 см болгон тик бурчтук сыз. Буга аянты  $4\text{ см}^2$  болгон канча квадрат батат?

685.  $(1575 \cdot 4) - (324 \cdot 3)$   $(918 \cdot 7) + 312$   
●  $9000 - (2443 \cdot 2)$   $(3115 \cdot 3) - 918$

686.  $ABCD$  тик бурчтугун сыз.  $AB=2$  см 5 мм,  $BC=3$  см болсун. Калган жактарын тамга менен белгилеп, узундуктарын жаз.

687. Тик бурчтук формасындагы фанеранын бир жагы  8 дм, экинчиси андан 4 эсе узун. Фанеранын аянтын аныкта.

688. Мектептин өндүрүштүк бригадасы кыздардын 15 халатын тикти. Ар бир халатка 2 м ден кездеме кетти. 50 м кездемеден канча метр калды? Туюнтма түзүп чыгар.

689.  $(1902 \cdot 5) - 917$   $(600 \cdot 5) + (204 \cdot 4)$   
 $(118 \cdot 9) + (65 \cdot 9)$   $(56 \cdot 7) - (49 \cdot 7)$

690. Бийиктиги 3 м, узундугу 5 м болгон дубалдын узуну 3 м, туурасы 2 м болгон бөлүгүнө орнамент жасалды. Дубалдын канча аянты бош калды?

691. Туюнтма түзүп, чыгар:

а) 5ти 8дин жарымына көбөйт;

б) 28ден 18дин 3төн бирин кемит;

в) 5 менен 8дин көбөйтүндүсүн 10 эсе чоңойт.

**692.**  $a \cdot 2$  жана  $a+2$  туюнтмаларынын  $a$  тамгасы 0, 2, 5 болгондогу маанилерин салыштыр.  $a$  нын кайсы маанисинде туюнтмалар барабар болушат?

**693.** Теңдемелерди чыгарып, тамырларынын тууралыгын текшер:

$$416+x=2143$$

$$1576-y=919$$

**694.** Кайсы амалды мамыча түрүндө жазбай чыгарса болот? Аларды сапка жазып эсепте. Калгандарын мамыча түрүндө жазып аткар.

$$342+785$$

$$1000-200$$

$$3000+2000$$

$$641+285$$

$$600-591$$

$$300-145$$

$$1515 \cdot 5$$

$$6112 \cdot 9$$

$$828 \cdot 6$$

$$1000 \cdot 5$$

$$100 \cdot 27$$

$$360 \cdot 10$$

$$2250 \cdot 3$$

$$800 \cdot 8$$

$$1200 \cdot 4$$

$$500 \cdot 14$$

$$5 \cdot 1000$$

$$20 \cdot 20$$

**695.** Көбөйтүүнүн жана бөлүүнүн жадыбалдары деп эмнени айтабыз? 5ке көбөйтүүнүн жана 5ке бөлүүнүн жадыбалын жазып, түшүндүр. Бөлүнүүчүлөр кайсылар?

## Калдыктуу бөлүү

**696.** Таблицаалардан эмнени байкадың? Ооба, булар 6га көбөйтүүнүн жана 6га бөлүүнүн жадыбалдары. Бөлүүнүн жадыбалындагы бөлүнүүчүлөр кайдан алынды? Көбөйтүү менен бөлүүнүн байланышын эсте. Тийиндилерди байка – алар 0дөн 9га чейинки сандар.

$$0 \cdot 6 = 0$$

$$1 \cdot 6 = 6$$

$$2 \cdot 6 = 12$$

$$3 \cdot 6 = 18$$

$$4 \cdot 6 = 24$$

$$5 \cdot 6 = 30$$

$$6 \cdot 6 = 36$$

$$7 \cdot 6 = 42$$

$$8 \cdot 6 = 48$$

$$9 \cdot 6 = 54$$

$$0 : 6 = 0$$

$$6 : 6 = 1$$

$$12 : 6 = 2$$

$$18 : 6 = 3$$

$$24 : 6 = 4$$

$$30 : 6 = 5$$

$$36 : 6 = 6$$

$$42 : 6 = 7$$

$$48 : 6 = 8$$

$$54 : 6 = 9$$

697. 0, 6, 12, 24, 30, 36, 42, 48, 54 сандары 6га так бөлүнүшөт. Аны ар кандай жол менен текшерүүгө болот. Мисалы,  $48 : 6 = 8$  болот, анткени  $8 \cdot 6 = 48$  башкача айтканда, бөлүү көбөйтүү менен текшерилет.
698.  $15 : 6$  мисалын байка. Тийинди жөнүндө эмне айта аласың? Тийинди үчүн катар турушкан 2 же 3 сандарын болжолдоп алып, текшерип көрөлү:  $2 \cdot 6 = 12$ ,  $3 \cdot 6 = 18$ . Мындан эмне жыйынтык чыгарса болот? Ооба, 15 саны 6га так бөлүнбөйт: бир тийинди (2 саны) аздык кылат, экинчиси (3 саны) ашып кетет.

Бөлүү амалы бардык эле учурда так аткарыла бербейт. Мындай учурда болжолдоп алган эки катар сандын кичинесин алып текшеребиз. Мисалы:  $15 : 6$  бөлүүдө 2ни тийинди десек болот:  $2 \cdot 6 = 12$ . Бул сан 15 бөлүнүүчүдөн 3кө кем:  $15 - (2 \cdot 6) = 15 - 12 = 3$ . Мындай бөлүү калдыктуу бөлүү

деп аталат. Ал төмөнкүчө жазылат:  $15:6=2$   
(калд. 3)

Текшерүү:  $(6 \cdot 2) + 3 = 12 + 3 = 15$

699. Мисалдарды үлгү боюнча жазып чыгар:

25:6      20:6      29:3      35:8      43:8

Ү л г ү:  $57:8=7$  (калд.1)       $57-(7 \cdot 8)=57-56=1$

700. Туурасы 2 см, узуну андан 3 эсе чоң болгон тик бурчтуктун аянтын жана периметрин тап. Тамгаларды пайдалан.

701.  $386 \cdot 2$        $242 \cdot 4$        $99 \cdot 9$        $105 \cdot 7$   
 $500 \cdot 4$        $2005 \cdot 4$        $815 \cdot 8$        $8 \cdot 1000$

702. Калдыктуу бөлүүнү аткар:

73:8      59:7      41:5      50:7      30:9

703.  $(25 \cdot 10) + (67 \cdot 4)$        $(9 \cdot 1000) - (25 \cdot 7)$   
 $(81:9) + (348 - 159)$        $(500 \cdot 5) - (300 \cdot 8)$   
 $(1345 - 345) + (645 - 239)$        $(2561 \cdot 2) - 1992$

704. Мисалдардын чыгарылыштарын салыштыр. Кайсынысын туура деп эсептейсиң?

$34:4=8$  (калд.2)       $34:4=7$  (калд.6)  
 $34-(8 \cdot 4)=34-32=2$        $34-(7 \cdot 4)=34-28=6$

Ооба, 1-чыгарылыш туура – тийинди 8, калдык 2. 2-де калдык 6 бөлүүчү 4төн чоң. Андыктан дагы бир жолу бөлүүнү аткарууга туура келет:

$6:4=1$  (калд.2). Бул бөлүүнү узартып ыңгайсыздыкты туудурат. Мындан төмөнкү эрежени чыгарабыз:

Калдыктуу бөлүүдө калдык бөлүүчүдөн кичине болуу керек. Эгер калдык бөлүүчүдөн чоң болуп калса, тийинди туура эмес тандалган болот.

705.  $43 : 5$  тийиндинин маанисин төмөнкүлөрдөн таап, тууралыгын далилде: 7, 8, 9.

706. 156 койдон 3 кг дан жүн, 500 койдон 2 кг дан жүн кыркып алынды. Бардыгы канча жүн кыркылып алынды?

707.  $(k \cdot 35) - 128$  туюнтмасынын  $k=10$  болгондогу маанисин тап.  $k$  нын кандай маанисинде амал аткарылбайт? Талда.

708. Жагы 2 см болгон квадраттын чокулары аркылуу өткөндөй кылып, айлана сыз. Айлананын борборун кантип таптың?

709. Фигуранын боёлгон бөлүгүнүн аянтын тап.  $ABN$  үч бурчтугунун аянты канча?

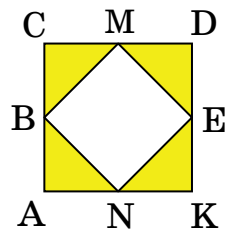

710.  $\boxed{>} \boxed{<} \boxed{=}$   $1\ 000 \square 999$   $999 \square 1\ 001$   
 $1\ 000+500 \square 1\ 000+5$   $2\ 009 \square 3\ 001$

711. Амалдарды аткар:

●  $80:9$        $57:7$        $57:8$        $24:5$        $47:7$

712. Дүкөнгө ар биринде 125 түгөйдөн болгон 5 ящик ботинка, ар биринде 150 түгөйдөн болгон 3 ящик

туфли алып келишти. Дүкөнгө бардыгы канча түгөй бут кийим алып келишкен? Туюнтма түзүп чыгаргыла.

**713.** Маселени амалдарды жазып чыгар. Канча амал менен чыгат?

Дүкөнгө 200 л ден 5 бочка пахта майын, 100 л ден 7 бочка күн карама майын алып келишти. Пахта майынын 400 л сатылды. Дүкөндө бардыгы канча май калды?

**714.** Пакетке 15 алма, андан 3 эсе аз апельсин салынды. Пакетке канча мөмө салынды? Туюнтма түзүп чыгаргыла.

**715.** Амалдарды аткар. Кайсылары калдыктуу бөлүү, кайсылары жадыбалдык бөлүү?

81:9	83:9	72:8	73:8	74:9
72:9	57:8	58:7	56:7	56:8

**716.** Квадраттын жагы 4 см. Квадраттын штрихтелген ар бир бөлүгү  $1 \text{ см}^2$  болсо, тегеректин аянтын тап.

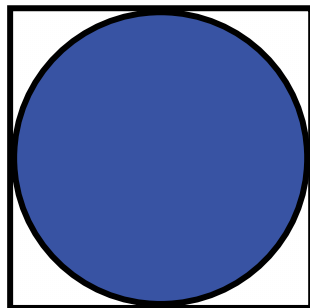

**717.** Туюнтманы жазып чыгар:

а) 24 менен 12 суммасынын 6дан бирин, 9дан бирин тап;

б)  $325 \div 42$ нин 7ден бирин кош.

718. 2 сом 100 тый.=...тый.      2 м 50 см=...см  
7 саат 15 мин.=...мин.      6 дм 8 см 3 мм=...мм

719. Оден 27ге чейинки сандардан 3кө калдыктуу бөлүнгөн сандарды жазып чыгып, амалдарды аткар.

720. Ферма шаарга 300 л сүт жиберди. Анын 128 литри бала бакчага, 85 литри ашканага, калганы дүкөнгө жиберилди. Дүкөнгө канча сүт жиберилди?

## Сандарды 10го, 100гө жана 1000ге бөлүү

721. Мисалдарды чыгар. Кандай жалпы эрежени пайдаланасың?

7·100      12·10      85·100      115·10

722. Көбөйтүү жана бөлүү амалдарынын байланышын пайдаланып, барабардыктардан жаңы барабардыктарды түз:

19·10=190      6·100=600      5·1000=5000

Эмнени байкадың? Ооба, бөлүүгө мисалдар келип чыгат.

190:10=19      600:100=6      5000:1000=5

190:19=10      600:6=100      5000:5=1000

Булардан 10го, 100гө, 1000ге бөлүүнүн эрежесин чыгар.

Нөл менен бүткөн сандарды 10го, 100гө же 1000ге бөлүүдө, тийиндиге ошол сан бир нөлсүз (10го бөлгөндө), эки нөлсүз (100гө бөлгөндө) же үч нөлсүз (1000ге бөлгөндө) жазылат.



723. а)  $700:10$        $700:100$        $80:10$        $900:100$   
           $1\ 000:10$        $5\ 000:100$        $880:10$        $7\ 800:100$   
 б)  $190:19=10$       үлгүсү боюнча бөлүүлөрдү аткар:  
           $220:22$        $6\ 700:67$        $1\ 950:195$        $4\ 000:4$

724.  $(715-427) \cdot 10$        $(7\ 500:100) \cdot 10$   
           $(800:10)+(9\ 000:1\ 000)$        $(1\ 000:100)-(100:10)$

725. Сүт-товар фермасында суткасына 10 л ден сүт берүүчү 47 уй, 8 л ден сүт берүүчү 14 уй болгон. Фермада бир күндө канча литр сүт саап алат?

726. Тик бурчтуктун аянты  $120\text{ м}^2$ . Бир жагы 10 м болсо, экинчи жагы канча метр?

727.  $7\ 260:10$        $8\ 200:100$        $1\ 700:100$   
           $8\ 000:1\ 000$        $8\ 200:10$        $1\ 700:10$

728. Мисалдарды байка. Кайсынысын сага белгилүү болгон эреже менен чыгара албайсың?  
 $1\ 750:10$        $282:10$

Ооба, 1-мисал калдыксыз бөлүнөт. Анда бөлүнүүчү 0 менен бүткөн:  $1\ 750:10=175$ .

2-мисал калдыксыз бөлүнбөйт. Бул учурда тийиндини жана калдыкты кандайча аныктайбыз? Ан үчүн 282ни 10го бөлүнгөндөй 280 деп болжолдоп алабыз –  $280:10=28$ , анда  $282:10=28$  (калд. 2) .

729. Ушу сыяктуу ой жүгүртүүлөр менен мисалдарды чыгар:  
 $1\ 750 : 100$        $910 : 100$        $105 : 10$        $614 : 10$   
 $815 : 10$        $7\ 260 : 100$        $92 : 10$        $4\ 587 : 100$

**730.** 3 560 санында 6 айрым ондук бар. Жалпы ондук канча деп ойлойсуң?

Ооба, аны билиш үчүн санды 10го бөлүш керек:  
 $3\,560 : 10 = 356$ . Жүздүктөрдүн жалпы санын кантип аныкташ керек?

Сандын ондуктарынын жана жүздүктөрүнүн жалпы эсебин билиш үчүн, санды 10го же 100гө бөлүү керек.

**731.** а)  $1\,800 = \dots$  онд.  $1\,800 = \dots$  жүзд.

$260 = \dots$  онд.  $880 = \dots$  жүзд.

$7\,000 = \dots$  жүзд.  $8\,000 = \dots$  онд.

б) 195 санында канча айрым бирдик, жалпы бирдик, айрым ондук, жалпы ондук бар?

в) 8297 санынын айрым бирдигин, айрым ондугун, айрым жүздүгүн, айрым миңдигин, жалпы бирдиктерин, жалпы ондуктарын, жалпы жүздүктөрүн жана жалпы миңдиктерин аныкта.

**732.** Квадраттын периметри 16 м. Анын аянтын тап.

**733.**  $(48 - 24) \cdot a$  туюнтмасынын  $a$  тамгасы 0, 2, 5 болгондогу маанилерин тап.

**734.**  $3\,400 : 100$        $890 : 100$        $165 : 10$   
 $963 : 10$        $89 : 10$        $9\,000 : 100$

**735.** 6 онд. =        $120 = \square$  онд.  $1\,260 = \square$  онд.

  $540 = \square$  жүзд.  $\square$  онд. 7 жүзд. =   $540 = \square$  онд.

**736.** 3 685 жана 403 сандарын разряддык кошулуучулардын суммасы түрүндө эки жол менен жаз.

## ӨЗҮҢДҮ ТЕКШЕР

1. Мисалдардын кайсылары калдыктуу, кайсылары калдыксыз бөлүнөт?

$$56:8 \quad 57:7 \quad 49:8 \quad 49:7 \quad 50:8$$

$$72:9 \quad 73:8 \quad 81:10 \quad 101:100 \quad 85:9$$

2. Сандарды разряддык кошулуучулардын суммасы түрүндө эки түрдүү жол менен жаз: 3145, 879, 68.

3. 7 онд.=...      9 жүзд.=...      56 онд.=...

4. 815 санында канча айрым бирдик, айрым ондук, айрым жүздүк бар? Бул санда канча жалпы бирдик, жалпы ондук, жалпы жүздүк бар?

5. 9273 санындагы жүздүктөрдүн санын кантип аныктайсың?

$$6. \quad 2800:100 \quad 28:10 \quad 640:100 \quad 640:10$$

$$7. \quad 600:6 \quad 250:25 \quad 1700:17 \quad 1700:100$$

$$8. \quad (6+5) \cdot 3 \quad (9+1) \cdot 1 \quad (4+5) \cdot 5$$

Мисалдарды оозеки эки жол менен чыгар.

9. 19:2 мисалында тийинди 8 боло алабы?

$$10. \quad 5 \text{ саат} = \square \text{ мин.}$$

$$2 \text{ м } 80 \text{ см} = \square \text{ см}$$

$$7 \text{ см } 2 \text{ мм} = \square \text{ мм}$$

$$7 \text{ дм } 5 \text{ см} = \square \text{ см}$$

## Сумманы санга бөлүү

**737.** Маселени эки жол менен чыгарууга аракеттен.

15 алма жана 6 алмурутту 3 табакка тең бөлүп салышты. Ар бир табакка канчадан жемиш салынды?

Ооба, мурда жемиштерди аралаштырып алып, 3 табакка бирден бөлүп салса болот. Же ар бир түрдөгү жемишти бирден санап, табактарга айрым-айрым салса да болот.

Айткандарды амал менен туюнталы:

$$(15+6):3=21:3=7 \text{ же } (15:3)+(6:3)=5+2=7$$

Карап көр:  $(15+6):3$  жана  $(15:3)+(6:3)$  туюнтмалары бирдей 7 деген мааниге ээ. Демек, алардан барабардык түзсө болот:  $(15+6):3=(15:3)+(6:3)$

Барабардыктын сол жана оң жагындагы туюнтмаларды мүнөздө.  $(15+6):3$  – **сумманы санга бөлүү**.

|| Сумманы санга бөлүш үчүн, ар бир кошулуучуну санга бөлүп, тийиндилерин кошуп кою керек.

**738.** Туюнтмалардын маанилерин оозеки эсептеп жаз:

$$\begin{array}{lll} (45+18):9 & (20+8):4 & (16+8):8 \\ (4+6+2):2 & (10+5+15):5 & (15+27):3 \end{array}$$

**739.** Болот сан атоочко 6, зат атоочко 9 мисал келтирип, аларды 3 топко бөлүп жазды. Ар бир топко канчадан мисал жазылды?

$$\begin{array}{lll} 740. & 12 \text{ онд.} \cdot 5 & 15 \text{ жүзд.} \cdot 3 & 75 \text{ онд.} \cdot 10 \\ & 6 \text{ жүзд.} : 2 & 15 \text{ онд.} : 3 & 100 \text{ онд.} : 10 \end{array}$$

Мисалдарды байка. Көбөйтүндүлөрдө жана тийиндилерде кайсы разряд пайда болот?

Ондуктарды санга көбөйтсө же бөлсө ондуктар, жүздүктөрдү санга көбөйтсө же бөлсө жүздүктөр келип чыгат, б. а. кайсы разряд көбөйтүлсө же бөлүнсө ошол разряд пайда болот.

741.  $20:6$                        $18:5$                        $15:4$                        $19:2$   
 $187:10$                        $5\ 690:100$                        $871:100$                        $94:10$

742.  $(a \cdot 10) - 120$  туюнтмасынын мааниси 0 болгондой  $a$  га маани бер.

743. а) 25 онд. :5            160 жүзд.:10            30 жүзд.:10  
 б) 18 онд.:2            5 онд.:100            19 жүзд.:3

744. Теңдемелерди чыгарып, тууралыгын оозеки текшер:  
 $20 - x = 8$              $y + 100 = 200$              $48 : x = 6$              $m \cdot 9 = 36$

745.  $(12+8):4$              $(18+9):3$              $(100+1\ 000):10$   
 $(27+9):9$              $(12+14+6):2$              $(800+9\ 000):100$

746.  $(8\ 000:1\ 000) \cdot 9$              $700 - (83 \cdot 5)$              $(39 \cdot 100):10$   
 $(85 \cdot 5) + (172 \cdot 8)$              $(612 \cdot 2) - 489$              $(45 \cdot 10) \cdot 2$

747. Туюнтма жазып чыгар:  
 а) кемүүчү 41, кемитүүчү 36, айырманын 5тен бирин 10го көбөйт;  
 б) 25 менен 7нин суммасынын 8ден бирин 6 эсе чоңойт.

748. Маселенин ар бир амалын жазып чыгар. Канча амал жаздың?

Эки мектептен окуучулар чана тепкенге барышты. Биринчи мектептен 85, экинчи мектептен ага караганда 12 окуучу аз катышкан. Катышуучулардын 58и кыздар болсо, канча эркек бала чана тепкенге катышкан?

749. Жаңы жыл белегин даярдоодо 361 пакеттин ар бирине 2 шоколад, 5 карамель жана 3 ирис конфеттери салынды. Белектерге канча шоколад жана конфет сарпталды?

750. Керектүү ченөөлөрдү жүргүзүп,  $ABCD$  тик бурчтугунун периметрин жана аянтын эсепте.



751.  $(500:100) \cdot 10$

● 12 онд.  $\cdot 5$   
 $(56 \cdot 9) + (99 \cdot 9)$

8 онд.  $\cdot 3$

$(864 - 800) : 8$

$(345 + 289) - (481 - 199)$   
 181  $\cdot 5$

752.  $630:100$

$950:10$

$9000:1000$

$364 \cdot 10$

$1550:100$

$83 \cdot 100$

## Эки, үч, төрт орундуу сандарды бир орундуу санга бөлүү

753. Амалдарды аткаруунун жалпы эрежесин эстегин.



$52 \cdot 7$

$247 \cdot 4$

$3264 \cdot 2$

**Ооба, биринчи көбөйтүүчүнүн ар бир разрядын экинчиге көбөйтүш керек.**

**754.** Бөлүү амалын аткаруу эрежесин чыгарып көр:

$$36:3 \qquad 248:2 \qquad 4862:2$$

**Ооба, бир нече орундуу санды бир орундуу санга бөлүш үчүн бөлүнүүчүнүн ар бир разрядын бир орундуу санга бөлүп чыгуу керек.**

Бул эрежени мисалдардын чыгарылышынан байкап көр. Кайсы ыкма пайдаланылды?

$$36:3=(3 \text{ онд.}+6):3=(3 \text{ онд.:}3)+(6:3)=1 \text{ онд.}+2=12$$

$$242:2=(2 \text{ жүзд.}+4 \text{ онд.}+2):2=(2 \text{ жүзд.:}2)+(4 \text{ онд.:}2)+(2:2)=1 \text{ жүзд.}+2 \text{ онд.}+1=121$$

$$4862:2=(4 \text{ миңд.}+8 \text{ жүзд.}+6 \text{ онд.}+2):2=(4 \text{ миңд.:}2)+(8 \text{ жүзд.:}2)+(6 \text{ онд.:}2)+(2:2)=2 \text{ миңд.}+4 \text{ жүзд.}+3 \text{ онд.}+1=2431$$

**755.** Мисалдардын чыгарылышын оозеки түшүндүрүп, жообун жаз:

$$\begin{array}{cccc} 44:2 & 62:2 & 88:4 & 396:3 \\ 848:4 & 2642:2 & 8888:8 & 555:5 \end{array}$$

**756.**  $20:3$        $43:7$        $46:5$        $82:9$

**757.** Апам үчөөбүзгө экиден алма бөлүп бергенден кийин бир алма ашып калды. Канча алма болгон?

**758.**  $9 \text{ дм } 3 \text{ см}=\dots \text{ см}$        $6 \text{ м } 18 \text{ см } 3 \text{ мм}=\dots \text{ мм}$   
 $3 \text{ см } 3 \text{ мм}=\dots \text{ мм}$        $2 \text{ саат } 30 \text{ мин.}=\dots \text{ мин}$   
 $5 \text{ онд.} \cdot 8$        $18 \text{ жүзд.:}6$        $7 \cdot 6 \text{ онд.}$

759. а) 13:4            15:8            25:4            65:8  
 б) 66:6            70:10            900:10            850:10  
 в) 10 онд.:10            4 онд.:2            6 онд.:3  
 12 онд.:4            5·5 онд.            3 жүзд.:2

760. Аянты  $16 \text{ см}^2$  болгон тик бурчтуктун жактары кандай болушу мүмкүн?

761. Бөлүүнү аткаруу эрежесин эстеп,  $963 : 3$  мисалды чыгар.

Бөлүүнү башка амалдар сыяктуу мамыча түрүндө жазып аткаруу ыңгайлуу. Бөлүү жогорку разряддан башталат. Мисалдын чыгарылышын байка:  $321$  – тийинди. 9 жүздүктү 3кө бөлүүдөн 3 жүзд. келип чыкты; 9–9 айырмасы 0. Демек бул калдыксыз бөлүндү дегенди түшүндүрөт. 6–6, 3–3 айырмасы эмнени түшүндүрөт?

$$\begin{array}{r|l} 963 & 3 \\ - 9 & 321 \\ \hline 06 & \\ - 6 & \\ \hline 03 & \\ - 3 & \\ \hline 0 & \end{array}$$

762. Бөлүүнү мамыча түрүндө жазып аткар. Эмнени байкадың?

669:3            2 842:2            84:4            864:2

|| Ооба, сандын ар бир разряды бир орундуу санга калдыксыз бөлүндү.

763. Марат инисинен 2 эсе улуу, агасынан болсо 3 жашка кичүү. Эгер Мараттын иниси 4 жашта болсо, Марат канчада жана агасы канчада?



764. Айна 12 күн бою күнүнө 8 беттен китеп окуду. Андан кийин ал дагы 15 бет окуду. Айна китептин канча бетин окуган?

765.  $BCD$  үч бурчтуктун аянтын жана периметрин тап. Кектүү ченөөлөрдү жүргүз.

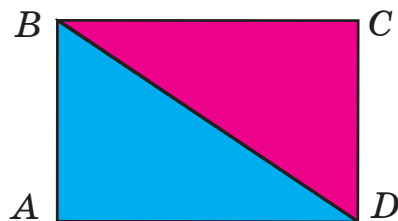

766.  $(24:a) \cdot 5$  туюнтмасынын  $a$  тамгасы 2, 4, 6 болгондогу маанилерин таап салыштыр. Эмнени байкадың?

767.	$85 \cdot 9$	$128 \cdot 6$	$342 \cdot 2$	$451 \cdot 0$
●	$600:10$	$42 \cdot 1$ онд.	$12$ онд. $\cdot 5$	$7000:1000$
	$3$ жүзд. $\cdot 8$	$12$ жүзд. $\cdot 6$	$32 \cdot 2$ онд	$5$ жүзд. $\cdot 5$

768.  $x \cdot 5 = 40$   $y + 12 = 28$   
Теңдемелерди чыгар. Тууралыгын текшер. Мындан кандай жалпылык көрүп турасың?

769. Мисалдарды салыштыр:  $246:2$  жана  $567:3$   
Эмне өзгөчөлүк көрүп турасың?

Ооба, 1-мисалда сандын ар бир разряды 2 санына **калдыксыз** бөлүнөт – буга чейин ушу сыяктуу бөлүүлөрдү аткардың. Аларды мамыча түрүндө жазбай чыгарса болот. 2-мисалда разряддар санга **калдыктуу** бөлүнөт. Муну мамыча түрүндө жазып чыгаруу ыңгайлуу. Бөлүү жогорку разряддан башталат:

$$\begin{array}{r}
 \underline{567} \quad 3 \\
 \underline{\quad 3} \quad 189 \\
 \underline{\quad 26} \\
 \underline{\quad 24} \\
 \underline{\quad 27} \\
 \underline{\quad 27} \\
 \underline{\quad 0}
 \end{array}$$

5 жүзд. : 3 = 1 жүзд. (калд. 2 жүзд.) Жүздүк 3кө калдыктуу бөлүнгөндүктөн, тийинди жүздүктөрдөн башталат. Демек, ал 3 орундуу сан болот. Канча жүздүк 3кө бөлүндү, канча жүздүк калдыкка түштү? Буларды билиш үчүн тийиндинин жүздүгүн 3кө көбөйтүп (3 жүзд. болот) 5 жүздүктөн кемитебиз (ал – таблицада жүздүк деп жазылбайт, бирок жүздүктөрдүн тушуна туура келет). Калдыктагы 2 жүзд. ондуктарга майдаланып, (2 жүзд. · 10 = = 20 онд.), 6 ондук менен 26 ондукту берет. Бөлүүнү улантып, түшүндүр.

770. Мисалдарды мамыча түрүндө жазып, оозеки түшүндүрүп чыгар: 675:5      816:3      624:4

771. Чарбага ар биринде 272 кап жүктөлгөн 3 машина жер семирткич алып келишти. Анын жарымы талаага жиберилди. Канча кап жер семирткич калды?

772. Мотоциклист 3 саатта 93 км жол өттү. Ал 5 саатта канча километр жол жүрөт?

773. 62:6                              488:4                              666:6  
 666:3                              3 000:1 000  
 Ар бир бөлүүнү көбөйтүү менен текшер.

774. (681–395)·4                      (1 000–555):5  
 (100·4)+(18·10)                      (8 000:100)·9  
 (220:10)–(1 000:100)                      (5 678–4 949)·7

775. 546:3                      395:5                      984:8                      784:4

776. Ар бир жагы 8 м ден болгон үч бурчтуктун периметрин тап.

777. Бөлүүнү мамыча түрүндө жазып аткар:

95:5                      8664:3                      864:3  
92:2                      5784:4                      84:3

778. 230 бир түрдөгү жана андан 160 ка ашык башка түрдөгү тетиктер 10 ящикке тең бөлүнүп салынган. Ар бир ящикке канчадан тетик салынган?

779. Жол оңдоочулар ар бир күнү 100 м ден жол асфальтташып, 9 күн иштешти. Дагы 60 м жол асфальтталбай калды. Бардыгы канча метр жол асфальтталмак?

780.  $(8+14) \cdot 2$                        $5 \cdot (12+15)$                        $9 \cdot (10+100)$   
Сумманы санга көбөйтүү эрежесин пайдаланып, чыгар. Дагы кандай чыгарса болот?

781. Тик бурчтуктун аянты  $24 \text{ м}^2$ . Тик бурчтуктун жактары кандай болушу мүмкүн? Канча жолду таптың?

782.  $ABCD$  – тик бурчтук                      Бул берилиш боюнча  
 $AB = 3 \text{ см}, BC = 5 \text{ см}$  |                      чийме чийип, маселени  
 $P - ?, S - ?$                       чыгар.

783. 87:3                      765:5                      3432:4

784. 6 м 2 см =  $\square$  см                      21 дм =  $\square$  см  
48 см =  $\square$  мм                      1 м 50 см =  $\square$  мм

**785.** 275, 899, 5689 сандарында канча айрым ондук, айрым жүздүк, айрым миңдик жана жалпы ондук, жалпы жүздүк, жалпы миңдик бар? Жалпы разрядды табыш үчүн санды канчага бөлүү керек?

**786.**  $7272:3$                        $484:4$                        $915:5$

**787.** ТУ-134 самолетунун ылдамдыгы саатына 963 км, ал эми АН-14 самолетунун ылдамдыгы ага караганда 3 эсе аз. АН-14 самолетунун ылдамдыгы кандай?

**788.** Биздин үй-бүлөдө 6 киши бар. Эгерде айына ар бирөөбүзгө 253 сомдон жумшалса, дагы 85 сом үнөмдөлөт. Биздин үй-бүлөнүн айлык кирешеси канча?

**789.** Жактары 2 см жана 1 дм болгон тилкенин аянтын тап. Бул аянтты сантиметр квадрат же дециметр квадраттын кайсынысы менен туюнтуп, жазууга болот?

**790.**  $x:2=62$      $y-200=400$   
Теңдемелерди чыгарып, тууралыгын текшер. Булардын кандай жалпылыгы бар?

**791.** 8762 санында канча айрым разряддар, жалпы бирдик, жалпы ондук, жалпы жүздүк, жалпы миңдик бар?

**792.**  $716:4$                                        $615:5$                                        $2736:2$

**793.**  $696:3$ ,  $375:5$  мисалдарын салыштыр. Эмнени байкадың?

$$\begin{array}{r}
 375 \overline{) 5} \\
 \underline{35} \phantom{0} \\
 025 \\
 \underline{25} \\
 0
 \end{array}$$

Ооба, 1-мисалда 6 жүздүк 3кө калдыксыз бөлүнөт, 2-мисалда 3 жүздүк жүздүк чыккандай 5 ке бөлүүгө жетпейт. Андыктан, ондуктарды бөлө баштайбыз. Ошондуктан тийинди ондуктардан башталып, ... орундуу сан болот (сүйлөмдү толукта). Бөлүүнү аягына чейин аткар.

**794.**  $1\ 365:3$ ,  $576:6$ ,  $1\ 405:5$  мисалдарында тийиндилер канча орундуу сан болоорун алдын ала аныкта.

**795.** Мисалдарды мамыча түрүндө жазып, толук түшүндүрүү менен чыгар:

$$255:3 \quad 468:4 \quad 282:3 \quad 3\ 465:5 \quad 6\ 713:7$$

**796.** Мугалим 12 окуучуга 2 ден дептер таратып берейин десе, 1 дептер жетпей калды. Мугалимде канча дептер болгон?

**797.** Жаңы жылдык балатыга ар биринде 15 тен түстүү лампочка болгон 4 катар зым илинди. Анын теңи кызыл, калганы көк. Канча көк лампочка болгон?

**798.** Квадраттын жагы 8 см. Анын периметрин жана аянтын эсепте. Тамгаларды пайдалан. Чен бирдиктерин туура койдуңбу?

$$799. \quad 315:9 \quad 685:5 \quad 729:9 \quad 84:4$$



**800.**

>	<	=
---	---	---

 $10 \cdot 8 \square 8 \cdot 1$  онд.  $115 \cdot 3 \square 115$   
 $300:100 = \square \cdot 1$   $3 \cdot 8 = 3 + \square$

- 801.** Мисалдардын чыгарылыштарын байка. Тийиндинин кайсы бир разряды 0 болуп калган учурдун ар бирин түшүндүр:

$$\begin{array}{r}
 \begin{array}{r}
 \underline{600} \\
 \underline{6} \\
 0
 \end{array} \left| \begin{array}{r}
 3 \\
 200
 \end{array}
 \end{array}
 \quad
 \begin{array}{r}
 \underline{840} \\
 \underline{8} \\
 \underline{04} \\
 \underline{4} \\
 0
 \end{array} \left| \begin{array}{r}
 4 \\
 210
 \end{array}
 \end{array}
 \quad
 \begin{array}{r}
 \underline{306} \\
 \underline{3} \\
 \underline{06} \\
 \underline{6} \\
 0
 \end{array} \left| \begin{array}{r}
 3 \\
 102
 \end{array}
 \end{array}
 \quad
 \begin{array}{r}
 \underline{824} \\
 \underline{8} \\
 \underline{024} \\
 \underline{24} \\
 0
 \end{array} \left| \begin{array}{r}
 4 \\
 206
 \end{array}
 \end{array}$$

Бөлүнүүчүнүн кайсы бир разряды 0 болсо, тийиндинин тиешелүү разряды 0 болушу мүмкүн (1-, 2-, 3-мисалды кара). Кээ бирде бөлүнүүчүнүн кайсы бир разряды бөлүүчүгө жетпей калса, тийиндинин тиешелүү разрядына 0 коюлат. Акыркы мисалды кара: 2 ондук 4 кө ондук чыккандай бөлүүгө жетпейт. Демек, тийиндиде ондук 0 болот.

- 802.** Мисалдарды толук түшүндүрүү менен чыгар:

$$\begin{array}{cccc}
 600:2 & 820:2 & 218:2 & 624:6 \\
 9000:9 & 2650:5 & 812:4 & 385:5
 \end{array}$$

- 803.** Дүкөнгө ар биринде бдан кружка салынган 12 куту жана ар биринде 10дон тарелка салынган 20 куту идиш алып келишти. Дүкөнгө канча идиш алып келишкен?

- 804.** Тегеректин аянты болжол менен  $9 \text{ см}^2$ . Аянты ошончо болгон квадратты сыз.

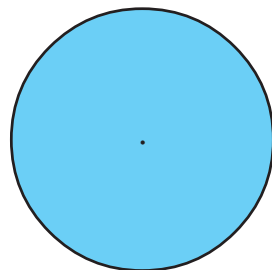

805.  $(150 \cdot 4):2$        $(900-648):2$        $(500:100) \cdot 27$

806.  $7 \cdot x = 7000$        $492 + a = 600$   
 $342 - y = 189$        $3000 : z = 1000$

Теңдемелердин чыгарылыштарынан кандай айырмачылык же жалпылык көрүп турасың?

807.  $800:4$        $5784:4$        $368:4$        $8190:9$   
  $707:7$        $812:4$        $405:3$        $648:8$

Мисалдарды чыгаруудан мурда тийиндиде канча орундуу сан болоорун алдын ала аныктап ал.

808. Мисалдарды тийиндинин разряддарынын санын аныктап алып чыгар:

  $520:4$        $894:2$        $633:3$        $812:4$   
 $180:9$        $8400:2$        $516:3$        $850:10$

809. Туюнтмаларды жазып, маанилерин аныкта:

- а) 9000 менен 7685тин айырмасын 5ке бөл;
- б) 882 менен 118 суммасын 100гө бөл;
- в) 242 менен 159 айырмасын 10го көбөйт.

810. Бир уйга суткасына 2 кг комбикорм жана 4 кг силос берилет. 10 уйду 10 күн багыш үчүн канча жем керек?

811. Узундугу 4 м, туурасы 3 м болгон бөлмөнү полдош керек. Эгерде  $1 \text{ м}^2$  ка 6 даана тактай кетсе, анда бөлмөгө ошондой тактайдан канчасы керектелет?

812.  $400 - (b \cdot 15)$  туюнтмасынын  $b$  тамгасы 8, 7, 0 болгондогу маанилерин тап.

813. 594 менен 540тын айырмасынын 9дан бир, 6дан бир, 2ден бир бөлүгүн тап.

814.  $436:4$

$2565:5$

$819:9$

●  $5560:2$

$714:3$

$1000:2$

815.  $x-100=400$

$100 \cdot y=700$

$800:x=100$

## Аралыкты ченөө. Километр

816. Мээримдин үйүнөн мектепке чейинки аралык 625 м, ал эми дүкөнгө чейин 2 километр. Мээримдин үйү дүкөнгө жакынбы же мектепке жакынбы?

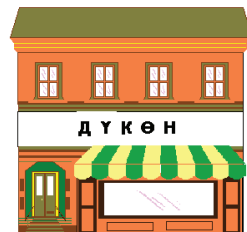

Менин оюмча Мээримдин үйү дүкөнгө жакын. Сен өз оюңду далилде.

|| Маселеде аралык жөнүндө айтылат. Бирок аралыктын өзү – бул узундук. Андыктан, аралык



узундук чен бирдиктери менен аныкталат. Километр деген сантиметр, миллиметр, метр сыяктуу эле узундуктун чен бирдиги. 1 километрди 1 км деп белгилейбиз. Километр метрден **миң эсе узун.**

$$1 \text{ км} = 1000 \text{ м}$$

$$\text{Мындан, } 2 \text{ км} = (2 \cdot 1000) \text{ м} = 2000 \text{ м}$$

$$3 \text{ км} = \square \text{ м} \quad 5 \text{ км} = \square \text{ м} \quad 2 \text{ км } 500 \text{ м} = \square \text{ м}$$

Сен дүкөнгө жакын жашайсыңбы же мектепке жакын жашайсыңбы?

**817.** Поезд Бишкектен Балыкчы шаарына саатына 35 км ылдамдык менен жүрүп 6 саатта келди. Эгерде токтоо мезгилине 1 саат сарпталган болсо, анда эки шаардын аралыгы канча километр?

**818.** Жагы 3 см болгон квадраттын периметрин жана аянтын төмөнкү жазуулардын арасынан тап. Калгандары эмнелери менен туура эмес?

$$S=9 \text{ см}$$

$$P=9 \text{ см}^2$$

$$S=12 \text{ см}$$

$$S=9 \text{ см}^2$$

$$P=12 \text{ см}$$

$$P=12 \text{ см}^2$$

$$819. (216+125) \cdot 2$$

$$(18+75) \cdot 5$$

$$702:9$$

$$(500-250) \cdot 4$$

$$(16 \cdot 4) + (13 \cdot 5)$$

$$444:4$$

$$65+189+314$$

$$1000-481-167$$

$$141:3$$

$$820. 2 \text{ км } 300 \text{ м} = \square \text{ м}$$

$$31 \text{ м} = \square \text{ см}$$

$$10 \text{ дм} = \square \text{ см}$$

$$5 \text{ см} = \square \text{ мм}$$

**821.** Ар бири 3 сомдон болгон 10 калем сап жана 8 сомго дептер сатып алыш үчүн 40 сом акча жетеби?

822.  $(894-800):2$                        $(2\ 342-2\ 310):8$   
  $136:(482-478)$                        $(1\ 138-1\ 100)\cdot 9$

823.  $168\cdot 4$                        $255\cdot 3$                        $4\cdot 6$  жүзд.  
 $214\cdot 4$                        $11$  онд. $\cdot 6$                        $3\ 005\cdot 3$   
 $1$  миңд. $\cdot 7$                        $15\cdot 3$  жүзд.                       $9$  жүзд. $\cdot 5$

824.  Шаардан айылга чейин автобус менен 2 саатта жетемиз. Эгер бул аралык 140 км болсо, анда автобус бир саатта канча километр жүргөн?

825. Түрмөктө 70 м жибек болгон. Андан ар бирине 3 м ден кеткен 10 халат жана 4 м ден кеткен 5 көйнөк тигишти. Канча метр жибек калды?

826.  $64\cdot 5$                        $72\cdot 1$  онд.                       $312\cdot 2$                        $744:4$   
 $1\ 200:100$                        $303:3$                        $15\cdot 1$  жүзд.                       $135\cdot 6$

827. Тик бурчтуктун бир жагы 8 см, экинчиси андан 3 эсе узун. Тик бурчтуктун аянтын туюнтма түзүп чыгар.

828. Теңдемелердин тамырларын тап. Тууралыгын текшергин.

$614+x=800$                        $k+39=90$   
 $a+700=912$                        $15+m=100$

829.  $(128 : k)+360$  туюнтмасынын  $k$  тамгасы 2, 4 болгондогу маанилерин тап.

830.  Дүкөнгө 75 л ден 3 фляга сүт келди. Түшкө чейин 15 л сүт сатылбай калган. Канча сүт сатылып кетти?

$$831. \begin{array}{cccc} 600-381 & 900-569 & 801-355 & 146:2 \\ 145:5 & 89:9 & 804:3 & 1225:5 \end{array}$$

832. Табиятты коргоочулар ар биринде 128 даанадан болгон 4 боо ак кайың, ар биринде 10 даанадан болгон 5 боо карагай көчөттөрүн алып келишти да, жарымын отургузушту. Канча көчөт отургузула элек?

833. Узундугу 15 м, бийиктиги 2 м болгон дубалды тактайдан жасашты.  $1 \text{ м}^2$  дубалга 6 даанадан тактай кетсе, дубалдын бардыгына канча даана тактай сарпталат?

$$834. \begin{array}{cccc} 100:4 & 348:6 & 920:8 & 921:3 \\ 78:3 & 5785:5 & 1224:4 & 6000:2 \end{array}$$

$$835. \begin{array}{cc} 1\,243+1\,597 & (681:3) \cdot 7 \\ (417+407)-211 & 9\,000-700+70 \end{array}$$

836.  $a-7$  туюнтмасынын мааниси 10го барабар болуш үчүн  $a$  кандай сан болуш керек?

837. Туюнтма түзүп чыгар:

- а) 20 менен 4түн көбөйтүндүсүнүн теңин тап;
- б) 16нын жарымы менен 85тин көбөйтүндүсүн тап;
- в) 128 менен 100дүн айырмасын 10 эсе чоңойт;
- г) 100 менен 5тин көбөйтүндүсүн 10 эсе кичирейт.

$$838. \begin{array}{ccccc} 218:3 & 81:3 & 84:3 & 375:5 & 882:9 \\ 67:6 & 138:6 & 240:6 & 891:3 & 670:10 \end{array}$$

839.  $(208 : 4) \cdot k$  туюнтмасынын  $k$  тамгасы 5, 4, 10 болгондогу маанилерин тап.

## Салмакты ченөө. Грамм

840.

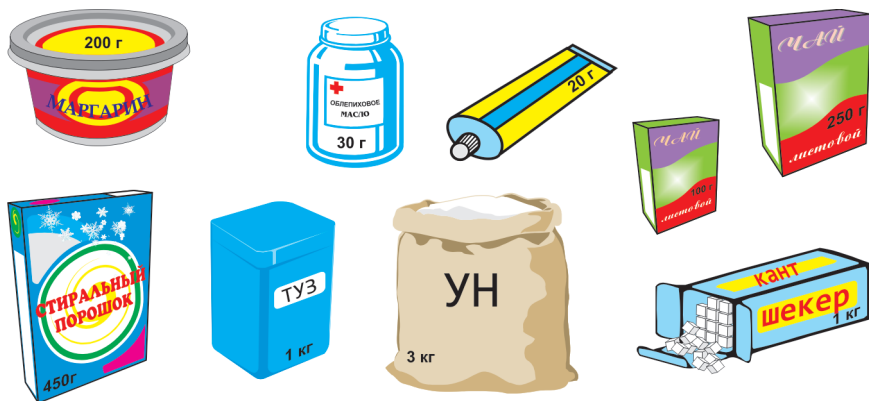

Сүрөттөрдү кара. Ун, туз, шекердин салмактары эмне менен туюнтулган? Чайдын пачкаларычы? Ооба, алардын салмагы 250 г, 100 г деп белгиленген. Кайсынысы оор – 1 пачка чайбы же 1 кг тузбу?

Ооба, 1 пачка чай 1 кг туздан жеңил. Ал грамм менен ченелген. Грамм килограммдан кичине болгон салмактын чен бирдиги.

1 грамм 1 килограммдан миң эсе жеңил. Тескерисинче, 1 килограмм 1 граммдан миң эсе оор. 1 грамм 1 г деп белгиленет:  $1 \text{ кг} = 1000 \text{ г}$

841. Килограммды граммга айландырып маселелерди чыгар:

а) 5 пачка чай салынган кутунун салмагы 1 кг болгон. Ар бир пачка чайдын салмагы канча?

б) Дарыканада 1 кг дары чөптү тең экиге бөлүп, пакеттерге салышты. Ар бир пакеттин салмагын аныкта.

842. 4 кг, 3 кг 500 г, 8 кг ды граммга майдала.

У л з у:  $2 \text{ кг} = (2 \cdot 1000) \text{ г} = 2000 \text{ г}$

$7 \text{ кг } 300 \text{ г} = (7 \cdot 1000) \text{ г} + 300 \text{ г} = 7000 \text{ г} + 300 \text{ г} = 7300 \text{ г}$

843. 

$>$	$<$	$=$
-----	-----	-----

 $4 \text{ кг} \square 4000 \text{ г}$                        $600 \text{ г} \square 1 \text{ кг}$   
 $3 \text{ кг } 200 \text{ г} \square 3500 \text{ г}$                $2500 \text{ г} \square 3 \text{ кг}$

844. Телефон аппараты 622 сом турат. Ал эми приёмник андан 6 эсе кымбат. Бир телефон аппаратын жана бир приёмник сатып алуу үчүн канча акча сарпталат?

845. 

$>$	$<$	$=$
-----	-----	-----

 $3 \text{ см} \square 3000 \text{ м}$      $1 \text{ км } 800 \text{ м} \square 1700 \text{ м}$   
 $10 \text{ м} \square 1 \text{ дм } 5 \text{ м } 50 \text{ мм} \square 5 \text{ см}$

846. Периметри 20 см болгон квадраттын аянтын тап.

847.  $8 \text{ кг } 200 \text{ г} = \square \text{ г}$                        $5 \text{ кг } 100 \text{ г} = \square \text{ г}$

●  $4 \text{ км } 800 \text{ м} = \square \text{ м}$                        $4 \text{ м } 7 \text{ дм} = \square \text{ дм}$

848. Апам ар бири 250 г дан болгон 4 пачка чай алып келди. Чайдын салмагы канча?

849. Дарыканада 10 бөтөлкөгө 20 г дан жана дагы 10 бөтөлкөгө 50 г дан дары куюп даярдашты. Бардыгы канча грамм дары даярдалган?

850. Тик бурчтуктун жарымынын аянтын тап. Кандай фигуранын аянтын таптың? Кызыл түскө боёлгон үч бурчтук кайсы тамгалар менен белгиленген?

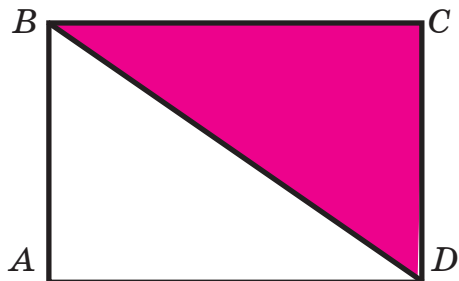

851.  $2\ 000-300+478$                        $(707:7)\cdot 10$   
        $(500-120)\cdot 5$                          $(8\ 000:100)\cdot 9$
852. а)  $345:3$              $903:3$              $725:5$              $614:2$   
       б)  $80:8$              $7$  онд. $\cdot 9$              $12$  онд. $\cdot 6$              $24$  онд. $\cdot 6$
853.  $a$  кандай болгондо  $(a\cdot 5)-5$  туюнтмасынын мааниси 0 болот? Ойлон.
854. 824 койдун 200үн бир короого, калгандарын 3 короого тең бөлүп киргизишти. Ар бир короого канчадан кой киргизишкен?
855.  $(64+38):2$                                $(600\cdot 3)+(6\ 000:3)$   
        $(1\ 000-200):100$                        $9\ 000-(1\ 185\cdot 5)$   
        $(1\ 288-1\ 000):3$                        $(73\cdot 10)-(1\ 824:4)$
856.  $x+259=867$                                $y\cdot 4=64$   
        $z-12=89$                                   $m:2=188$
857. Апам ар бири 200 г болгон 5 пачка май сатып келди. Апам сатып келген майдын салмагы канча?
858. Биздин мектептен 36 окуучу жазгы каникулда экскурсияга жөнөштү. Алардын теңи Алма-Ата шаарына кетишти, калганы тең экиге бөлүнүп Ташкентке жана Бухарага кетишти. Үч шаарга канчадан бала экскурсияга кеткен?
859.  $(236\cdot 2)+(2\ 452\cdot 3)$                        $(8\ 500:10)-349$   
        $200-(138:3)$                                $(620\cdot 8)+(744:4)$
860.  $ABCD$  тик бурчтугунун жактары 2 см жана 8 см. Бул фигураны чийип, тамгалар менен белгилеп жаз. Аянтын жана периметрин эсепте.

861.  $8-(a \cdot 2)$  туюнтмасында  $a$  тамгасына 4төн чоң маани берүүгө болбойт. Эмне үчүн экендигин түшүндүр.

862. 3 км 200 м =  $\square$  м                      10 м =  $\square$  см  
4 саат 30 мин =  $\square$  мин                      5 сом 30 тый. =  $\square$  тый.

863. Туурасы 1 см, узундугу андан 8 эсе чоң болгон тик бурчтук сызып, анын жарымынын аянтын тап.

864.  $609:3$                        $520:4$                        $800:8$                        $88:4$   
 $126:5$                        $894:2$                        $13 \text{ онд.} \cdot 8$                        $6 \cdot 3 \text{ онд.}$

## Аттуу сандар жана алар менен болгон амалдар

865. Маселелерди байка. Кандай жалпылыкты көрүп турасың?

а) Бала бакчага 90 сомдон 5 кг сары май, 40 сомдон 10 кг пахта майын алып келишти. Майларга канча акча төлөндү?

б) Марат велосипед менен 2 саатта 14 км аралыкты өттү. Марат кандай ылдамдык менен жол жүрдү?

Ооба, маселелерде сан кандайдыр бир чоңдуктарды – бааны, аралыкты (узундукту), убакытты чагылдырып, 90 сом, 5 кг, 2 саат, 14 км деп белгиленген. Ушу сыяктуу сандар **аттуу сандар** деп аталат. Аттуу сандар менен ар кандай амал аткарылат.

Жогорку маселелерди чыгар.

**866.** Мисалдарды байка. Булар узундук чен бирдиктерин майдалоого берилген:

а)  $6 \text{ дм} = \square \text{ см}$      $3 \text{ см} = \square \text{ мм}$      $5 \text{ м} = \square \text{ дм}$      $5 \text{ м} = \square \text{ см}$

Ү л г ү:  $3 \text{ м} = (3 \cdot 10) \text{ дм} = 30 \text{ дм}$

б)  $3 \text{ дм } 4 \text{ см} = \square \text{ см}$                        $4 \text{ м } 80 \text{ см} = \square \text{ см}$

Ү л г ү:  $2 \text{ м } 30 \text{ см} = (2 \cdot 100) \text{ см} + 30 \text{ см} = 230 \text{ см}$

Үлгүлөрдү кара. Алардын айырмачылыгы эмнеде?

**867.** Мисалдарды байка. Булар да чен бирдикти *майдалоого* берилген. Килограммды граммга, километрди метрге майдалоодо алар 1000ге көбөйтүлөт. Сомду жана саатты майдалоодочу?

$5 \text{ кг} = \dots \text{ г}$

$7 \text{ кг } 200 \text{ г} = \dots \text{ г}$

$2 \text{ км} = \dots \text{ м}$

$3 \text{ км } 500 \text{ м} = \dots \text{ м}$

$5 \text{ сом } 10 \text{ тый.} = \dots \text{ тый}$      $3 \text{ саат } 15 \text{ мин} = \dots \text{ мин}$

**868.** Узундугу 3 см болгон кесинди сыз. Андан 2 эсе узун болгон дагы кесинди сыз. Алардын айырмасы эмнеге барабар?

**869.**  $2000 - 200 + 366$   
 $(600 - 120) + (28 \cdot 4)$

$900 - (164 : 4)$   
 $(82 \cdot 9) + (3060 : 3)$

**870.**  $9 \text{ кг} = \square \text{ г}$

$3 \text{ кг } 150 \text{ г} = \square \text{ г}$

  $5 \text{ м } 2 \text{ дм } 3 \text{ см} = \square \text{ см}$

$4 \text{ дм } 5 \text{ см } 3 \text{ мм} = \square \text{ мм}$

**871.**  $x + 345 = 1000$   
 $z - 86 = 345$

$y \cdot 8 = 120$   
 $m : 6 = 214$

**872.** Мисалдарды салыштыр. Эмнени байкадың?

  $2 \text{ дм} = 20 \text{ см}$

$40 \text{ см} = 4 \text{ дм}$



Ооба, 1-мисалда дециметр сантиметрге майдаланган. 2-мисалдачы? Анда тескерисинче, сантиметр дециметрге айландырылып, ирилетилген.

Узундуктан башка чоңдуктардын чен бирдиктерин майдалоого же ирилетүүгө болот.

Мисалы, 2 саат=120 мин.      3 кг=3 000 г,  
2 000 г=2 кг ж. у. с.

**Чоңдуктун бир ченинен андан кичинесине өтүү майдалоо** деп аталат. Кичине чен бирдиктен чоңуна өтүү **ирилетүү** деп аталат.

**873.** Мисалдардын чыгарылышын байкап, чоңдуктардын чен бирдиктерин ирилетүүнүн жана майдалоонун эрежелерин чыгар:

5 м=... см	5·100 см=500 см	5 м=500 см
2 кг=... г	2·1 000 г=2 000 г	2 кг=2 000 г
400 см=... м	400 : 100=4 (м)	400 см=4 м
5 000 г=... кг	5 000 : 1 000=5 (кг)	5 000 г=5 кг

**Чен бирдиктерди майдалоодо же ирилетүүдө ошол чен бирдиктердин байланыштары эске алынат. Мисалы, метр менен дециметрдин, дециметр менен сантиметрдин байланыштары 10го эселүү: 1 м=10 дм, 1 дм=10 см. Андыктан, майдалоодо 10го көбөйтүп, ирилетүүдө 10го бөлүү керек. Кээ бир бирдиктерди майдалоодо 100 же 1 000ге көбөйтүү, ирилетүүдө 100гө же 1 000ге бөлүү керек. Алар кайсылар?**

**874.** а) 5 000 м = 5 км, анткени 1 000 м = 1 км,  
5 000:1 000 = 5. Анда, 5 200 м = 5 км 200 м

$8\ 900\ \text{м} = \square\ \text{км}\ \square\ \text{м}$

$7\ 000\ \text{м} = \square\ \text{км}\ \square\ \text{м}$

$8\ \text{км} = \square\ \text{м}$

$б) 3\ \text{км} = \dots\ \text{м}$

$5\ \text{сом} = \dots\ \text{тый.}$

$9\ \text{см} = \dots\ \text{мм}$

$4\ 000\ \text{г} = \square\ \text{кг}$

$120\ \text{мин.} = \square\ \text{саат}$

$70\ \text{дм} = \square\ \text{м}$

$6\ \text{кг} = \dots\ \text{г}$

$5\ \text{дм} = \dots\ \text{см}$

$7\ \text{саат} = \dots\ \text{мин.}$

875. Чарбада 4 жеңил машина, андан 3 эсе көп жүк ташуучу машина жана 2 автобус бар. Чарбада бардыгы канча машина бар?

876. Тик бурчтуктун узуну 16 см, туурасы андан 4 эсе кыска. Тик бурчтуктун аянтын тап.

877. 

>	<	=
---	---	---

 $8+15 \square 89$   $60-30 \square 30$   
 $64 : 8 \square 32 : 4$   $56-20 \square 46$

878.  $12\ \text{дм} = \square\ \text{см}$

$57\ \text{см} = \square\ \text{мм}$

  $2\ \text{км}\ 400\ \text{м} = \square\ \text{м}$

$7\ 000\ \text{м} = \square\ \text{км}$

$4\ \text{кг}\ 200\ \text{г} = \square\ \text{г}$

$8\ 000\ \text{г} = \square\ \text{кг}$

$125\ \text{мм} = \square\ \text{см}\ \square\ \text{мм}$

$415\ \text{см} = \square\ \text{м}\ \square\ \text{см}$

879. Жактары 12 см, 15 см жана 11 см болгон үч бурчтуктун периметрин аныкта.

880. Асыл кичинекей инисине 8 сом 50 тыйындык топ,  12 сом 30 тыйындык оюнчук машина сатып берди. Асыл топ жана машинага канча акча төлөдү? Маселенин жообу 20 сом 80 тый. Муну кандайча аныктадың?

**881.** Мисалдардын чыгарылыштарын байка.

$$\begin{array}{r}
 3 \text{ км } 300 \text{ м} \\
 + 2 \text{ км } 400 \text{ м} \\
 \hline
 5 \text{ км } 700 \text{ м}
 \end{array}
 \quad
 \begin{array}{r}
 5 \text{ км } 800 \text{ м} \\
 + 4 \text{ км } 600 \text{ м} \\
 \hline
 9 \text{ км } 1400 \text{ м} \\
 10 \text{ км } 400 \text{ м}
 \end{array}
 \quad
 \begin{array}{r}
 7 \text{ кг } 300 \text{ г} \\
 + 2 \text{ кг } 900 \text{ г} \\
 \hline
 1 \text{ кг } 300 \text{ г}
 \end{array}$$

Аралаш аттуу сандарды кошуу жана кемитүүнү мамыча түрүндө жазып аткаруу ыңгайлуу. Суммадагы майда бирдиктерди керек болсо ирилетүү зарыл (2-мисалды кара). Кемүүчүнүн майда чен бирдиги кемитүүчүнүн тиешелүү чен бирдигинен аз болуп калса, чоң чен бирдиктен бирөө майдаланып кемитүүгө пайдаланылат. 3-мисалда 200 г дан 900 г кемибегендиктен 7 кг дын бирөө алынат:  $1200 \text{ г} - 900 \text{ г} = 300 \text{ г}$ .

**882.**  $12 \text{ км } 500 \text{ м} + 3 \text{ км}$                        $9 \text{ см } 8 \text{ мм} + 5 \text{ см } 5 \text{ мм}$   
 $10 \text{ км } 800 \text{ м} - 3 \text{ км } 500 \text{ м}$                $3 \text{ дм } 5 \text{ см} + 10 \text{ дм } 7 \text{ см}$   
 $30 \text{ кг } 200 \text{ г} + 5 \text{ кг } 900 \text{ г}$                $8 \text{ м } 60 \text{ см} + 6 \text{ м } 40 \text{ см}$   
 $5 \text{ саат } 40 \text{ мин.} - 1 \text{ саат } 20 \text{ мин}$        $12 \text{ кг} - 5 \text{ кг } 200 \text{ г}$

**883.** Тик бурчтуктун бир жагы 2 см 5 мм. Экинчиси андан 1 см 3 мм ге узун. Тик бурчтуктун экинчи жагын аныкта.

**884.**  $378 + 695 - 516$                        $(750 - 184) : 2$   
 $2 \cdot (168 + 216)$                            $(15 \cdot 9) + (16 \cdot 8)$

**885.**  $20 \text{ км } 400 \text{ м} + 16 \text{ км } 900 \text{ м}$        $9 \text{ м } 50 \text{ см} + 4 \text{ м } 50 \text{ см}$   
  $32 \text{ кг } 500 \text{ г} + 5 \text{ кг } 500 \text{ г}$        $12 \text{ см } 8 \text{ мм} + 5 \text{ см } 8 \text{ мм}$

886.  $9000 \text{ м} = \square \text{ км}$

$5 \text{ км} = \square \text{ м}$

$6000 \text{ г} = \square \text{ кг}$

$5 \text{ кг} = \square \text{ г}$

$4500 \text{ м} = \square \text{ км } \square \text{ м}$

$5200 \text{ г} = \square \text{ кг } \square \text{ г}$

887. Мисалдарды үлгү боюнча чыгар:



$700 \text{ м} \cdot 6$

$560 \text{ г} \cdot 9$

$900 \text{ г} \cdot 5$

$350 \text{ м} \cdot 8$

$60 \text{ см} \cdot 7$

$5 \text{ мм} \cdot 10$

$117 \text{ м} \cdot 9$

$18 \text{ дм} \cdot 7$

Ү л г ү:

$$\begin{array}{r} 550 \text{ м} \\ \times 7 \\ \hline \end{array}$$

$3850 \text{ м}$

$\underline{3 \text{ км } 850 \text{ м}}$

Аттуу сандарды ирилетүүдө 10го, 100гө, 1000ге ылайыгына карата бөлүү керек экенин эстегин.

888.  $12 \text{ м } 32 \text{ см} + 9 \text{ м } 80 \text{ см}$      $12 \text{ кг } 300 \text{ г} + 5 \text{ кг } 900 \text{ г}$   
 $80 \text{ кг } 220 \text{ г} - 59 \text{ кг } 500 \text{ г}$      $2 \text{ км } 300 \text{ м} - 800 \text{ м}$

889. Тик бурчтуктун узуну 15 м, туурасы андан 3 эсе кыска. Тик бурчтуктун аянтын жана периметрин аныкта.

890.  $(730+270):10$      $421:2$      $204:2$      $7456-2269$   
 $100 \cdot (300-284)$      $675:5$      $618:3$      $1239:3$   
 $1425+2265$      $7840:4$      $153:9$      $5050:5$

891. Маселени теңдеме түзүп чыгар:

Мен ойлогон санга 10 ду кошсо 18 болду. Мен кандай сан ойлодум?

892. Мисалдарды үлгү боюнча чыгар:



$7500 \text{ м} = \square \text{ км } \square \text{ м}$

$810 \text{ см} = \square \text{ м } \square \text{ см}$

$9150 \text{ г} = \square \text{ кг } \square \text{ г}$

$105 \text{ см} = \square \text{ дм } \square \text{ см}$

Ү л г ү:  $4800 \text{ м} : 1000 = 4 \text{ км}$  (калд.  $800 \text{ м}$ )  $= 4 \text{ км } 800 \text{ м}$

**893.** Мисалдын чыгарылыш жолдорун байка. Аттуу сандарды көбөйтүү эрежесин чыгар:

$$2 \text{ сом } 50 \text{ тый.} \cdot 3 =$$

$$\begin{array}{r} \text{1-жол} \\ \times \quad 2 \text{ сом } 50 \text{ тый.} \\ \quad \quad \quad 3 \\ \hline 6 \text{ сом } 150 \text{ тый.} \\ 7 \text{ сом } 50 \text{ тый.} \end{array}$$

$$\begin{array}{r} \text{2-жол} \\ 2 \text{ сом } 50 \text{ тый.} = 2 \cdot 100 \text{ тый.} + \\ + 50 \text{ тый.} = 250 \text{ тый.} \\ \times \quad 250 \text{ тый.} \\ \quad \quad \quad 3 \\ \hline 750 \text{ тый.} \\ 7 \text{ сом } 50 \text{ тый.} \end{array}$$

**894.** Биринчи мамычадагы мисалдарды 1-жол менен, экинчи мамычадагыларды 2-жол менен аткар:

$$3 \text{ км } 300 \text{ м} \cdot 3$$

$$5 \text{ дм } 6 \text{ см} \cdot 5$$

$$3 \text{ см } 300 \text{ мм} \cdot 4$$

$$6 \text{ кг } 200 \text{ г} \cdot 6$$

$$7 \text{ сом } 80 \text{ тый.} \cdot 2$$

$$2 \text{ саат } 15 \text{ мин.} \cdot 5$$

**895.** Тоту 7 сом 50 тыйындан 6 байпак жана 4 сом 30 тыйындан 4 бет аарчы сатып алды. Ага 75 сомдон канча акча кайрып беришет?

<b>896.</b> 842-659	18:9	616:4	475+219
402:3	115:5	239:2	600-178
3 249:2	8 024:4	4 000-1 871	2 967+3 999

**897.**  $8-a$  туюнтмасынын  $a=5$  болгондогу маанисин тап.  $a$  нын мааниси 9га же андан чоң санга барабар боло алабы?

**898.** Узундугу 3 см 2 мм болгон кесинди сыз. Анын жарымынын узундугу кандай?

899.  $7 \text{ м } 50 \text{ см} + 12 \text{ м } 75 \text{ см}$        $5 \text{ кг } 200 \text{ г} \cdot 6$   
●  $2 \text{ км } 300 \text{ м} \cdot 5$        $20 \text{ кг} - 6 \text{ кг } 300 \text{ г}$

900.  $7 \text{ см } 4 \text{ мм} = \square \text{ мм}$        $1 \text{ 500 м} = \square \text{ км } \square \text{ м}$   
 $68 \text{ мм} = \square \text{ см } \square \text{ мм}$        $8 \text{ км} = \square \text{ м}$   
 $80 \text{ дм} = \square \text{ м}$        $2 \text{ дм } 5 \text{ см} = \square \text{ см}$

901. Автобус саатына  $55 \text{ км } 50 \text{ м}$  ылдамдык менен 3 саат жүргөндөн кийин бийик ашууга келип, ылдамдыгын  $40 \text{ км } 300 \text{ м}$  ге чейин азайтты. Ашуудан 2 саатта өттү. Автобус кандай аралыкты басып өткөн?

902.  $5 \text{ км } 200 \text{ м} \cdot 9$        $8 \text{ м } 20 \text{ см} \cdot 5$   
 $500 \text{ г} \cdot 10$        $2 \text{ кг } 400 \text{ г} \cdot 8$

903. Бала бакчага 10 ящик май алып келишти. Ар бир ящикке  $200 \text{ г}$  дан 10 пачка май салынган. Бала бакчага канча килограмм май алып келген?

904.  $B$    $C$   $ABCD$  тик бурчтуктун жактарын ченеп, периметрин жана аянтын аныкта.

905. Айлананын радиустарын чене.  $OK$  кесиндиси эмнеге барабар?  $O$  борбору кандай жайланышкан?

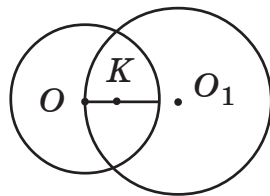

906.  $2 \text{ 200 г} = \square \text{ кг } \square \text{ г}$        $5 \text{ 500 м} = \square \text{ км } \square \text{ м}$   
●  $7 \text{ км } 150 \text{ м} = \square \text{ м}$        $1 \text{ кг } 50 \text{ г} = \square \text{ г}$   
 $2 \text{ см } 5 \text{ мм} = \square \text{ мм}$        $68 \text{ мм} = \square \text{ см } \square \text{ мм}$

907. $(925-876)-(42:6)$	$(27\cdot 4)+(160:5)$
900 $-(18\cdot 7)$	120+141+672
605:5	$(1\ 185\cdot 6)-978$
8 654 $-(783\cdot 7)$	9 171:9

908. Математикалык олимпиаданын жеңүүчүлөрүнө белек катары 445 сомдон 5 шахмат жана 30 сом 80 тыйындан 10 китеп сатып алышты. Белекке канча акча сарпталган?

909. Метри 87 сомдон болгон 6 м жибек жана метри 82 сомдон болгон 10 м жүндөн токулган кездеме сатылып алынды. Бул кездемелерге канча акча төлөндү? Дагы кандай суроо койсо болот?

910. $(500-378)+246$	20 онд. $\cdot 2$	$(55\cdot 8)+(100\cdot 3)$
$(225:5)\cdot 8$	15 онд. $\cdot 4$	$(712:4)-(11\cdot 11)$

911. а) 2 жүзд.+5 онд.+8=	19 жүзд.+0 онд.+0=
8 жүзд.=	16 онд.=

б) 826нын айрым жүздүгүн, айрым ондугун жана айрым бирдигин аныкта. Ушул эле сандын жалпы жүздүгүн, жалпы ондук жана жалпы бирдигин аныкта. Акыркыда кандай амал аткарылат?

912. 5 м 15 см $\cdot 8$	3 км 240 м $\cdot 3$
12 дм 3 см $\cdot 10$	15 кг 300 г+800 г
8 км 500 м- 3 км 800 м	15 км-3 км 500 м

913. $a+212=600$	$b\cdot 8=136$
$500-x=213$	$k:9=105$

914. Ар бир үч бурчтуктун аянтын эсепте. Керектүү ченөөлөрдү жүргүз.

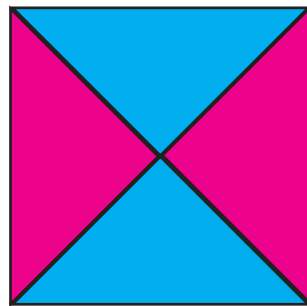

915. 23 онд.  $\cdot 2$       15 жүзд.  $\cdot 4$   
 ● 16 онд.  $: 2$       85 жүзд.  $: 5$   
 2 миңд.  $\cdot 4$       8 миңд.  $: 2$

Ар бир мисалдын жыйынтыгы кайсы разряд болот?

|| Ооба, кайсы разрядды көбөйтсөң же бөлсөң, ошол разряд келип чыгат.

916.          $75 \cdot 4 \square 4 \cdot 75$        $121:121 \square 865-864$   
 $5+5+5 \square 4 \cdot 5$        $1000 \cdot 0 \square 8-8$

917. Сумманы санга көбөйтүү эрежесин эстегин. Экинчи мисалга ошол эрежени кантип пайдаланасың? Санды суммага көбөйтүү эрежесин чыгар.

$(16+20) \cdot 2$        $5 \cdot (9+12)$

918. 4685 санында канча жалпы жана айрым бирдик, (ондук, жүздүк, миңдик) бар?

Ү л г ү: 8746 санында жалпы бирдик 8746, айрым бирдик -6; жалпы ондук -874 (санды 10го бөлөбүз, 6 - калдык 10го жетпейт), айрым ондук -4; жалпы жүздүк 87 (санды 100гө бөлөбүз, 46 - калдык 100гө жетпейт), айрым жүздүк - 7; жалпы миңдик менен айрым миңдик - бирдей -8.



919. Апам 12 сом 50 тыйындан 10 түгөй байпак сатып алгандан кийин, ага дүкөнчү 5 сом кайрып бериптир. Апам дүкөнчүгө канча акча берген?

920.  $215 \cdot 3$        $95 \cdot 7$        $82 \cdot 1$  жүзд.     $64$  онд.:8  
 $22$  онд.:3     $306 : 9$        $2700 : 10$        $918 : 3$   
 $76 \cdot 8$        $15$  жүзд.:5     $2$  миңд.:4       $2\ 228 \cdot 2$

921.  $6$  км  $660$  м =  м       $7$  кг  $200$  г =  г  
 $6\ 000$  г =  кг       $8\ 200$  м =  км  м

922.  $10$  онд. =        $5$  жүзд. =        $235 =$   жүзд.  онд.  
 $128$  онд. =        $7\ 000 =$   миңд.     $7\ 000 =$   жүзд.  
 $630 =$   онд.       $7\ 000 =$   онд.       $7\ 000 =$   бирд.

923. Блокнот 5 сом 56 тый., сызгыч 2 сом 9 тый. 5 блокнотко жана 8 сызгычка канча акча төлөнөт?

924. Сымбат 2 сом 30 тыйындан 10 дептер, 3 сом 50 тыйынга альбом сатып алды. Сымбат сатып алгандарына канча акча төлөдү?

925.  $50 \cdot 4$        $82 \cdot 6$        $200 \cdot 5$   
 $500 : 5$        $69$  онд.:3       $8$  жүзд.:4  
 $3$  жүзд.:3       $900 : 100$        $702 : 9$

### ӨЗҮҢДҮ ТЕКШЕР

- $15 \cdot 3$  онд. көбөйтүндүсүн төмөнкүлөрдөн аныкта: 45, 45 онд., 4 500.
- $3 \cdot 2$  жүзд. көбөйтүндүсүн төмөнкүлөрдөн аныкта: 6, 60, 6 жүзд.

3. Оозеки эсепте:

$$5 \text{ м} \cdot 8 \quad 2 \text{ см} \cdot 10 \quad 3 \text{ км} \cdot 3 \quad 6 \text{ дм} \cdot 2$$

4.  $2 \text{ дм } 5 \text{ см} \cdot 4 \quad 4 \text{ см } 2 \text{ мм} \cdot 5 \quad 4 \text{ км } 500 \cdot 2$

5.  $12 \text{ м } 30 \text{ см} + 3 \text{ м } 90 \text{ см} \quad 4 \text{ кг } 900 \text{ г} + 10 \text{ кг } 900 \text{ г}$   
 $14 \text{ м } 20 \text{ см} - 3 \text{ м } 80 \text{ см} \quad 12 \text{ кг} - 8 \text{ кг } 500 \text{ г}$

6.  $600:10 \quad 80:10 \quad 9\,000:10 \quad 9\,000:1\,000$

7.  $720:10 \quad 680:100 \quad 7\,685:1\,000 \quad 698:100$

8. 342, 5674, 27, 795 сандарынын айрым разряддарын жана жалпы бирдигин, (ондугун, жүздүгүн, миңдигин) ата.

9.  $3 \text{ км} = \dots \text{ м} \quad 4\,560 \text{ м} = \dots \text{ км } \dots \text{ м}$   
 $815 \text{ см} = \dots \text{ м } \dots \text{ см} \quad 815 = \dots \text{ дм } \dots \text{ см}$

10.  $81 \cdot 10 \quad 750 \cdot 10 \quad 69 \cdot 100 \quad 8 \cdot 1\,000$

11. Туюнтманын маанисин эки жол менен эсепте:  
 $(5+3) \cdot 2 \quad (8+12):4$

12.  $7 \cdot (2+3)$  туюнтманын маанисин эки жол менен эсепте. Кайсы эрежеге таянасың?

13.  $1 \text{ км} = \square \text{ м} \quad 1 \text{ м} = \square \text{ дм} \quad 1 \text{ м} = \square \text{ см}$   
 $1 \text{ дм} = \square \text{ см} \quad 1 \text{ см} = \square \text{ мм} \quad 1 \text{ дм} = \square \text{ мм}$

14.  $3 \text{ км } 200 \text{ м} = \square \text{ м} \quad 7 \text{ кг } 100 \text{ г} = \square \text{ г}$   
 $15 \text{ м} = \square \text{ см} \quad 3 \text{ дм } 3 \text{ см} = \square \text{ см}$

15.  $1 \text{ саат} = 60 \text{ мин} \quad 1 \text{ мин} = 60 \text{ сек болсо:}$   
 $2 \text{ саат } 5 \text{ мин} = \square \text{ мин} \quad 1 \text{ саат } 15 \text{ мин } 3 \text{ сек} = \square \text{ сек}$   
 $120 \text{ мин} = \square \text{ саат} \quad 180 \text{ мин} = \square \text{ саат}$   
 $10 \text{ саат} = \square \text{ мин} \quad 200 \text{ мин} = \square \text{ саат } \square \text{ мин}$

16. Бөлүүнүн тууралыгын текшер:  
 $19:2=9$  (калд.1)       $35:8=4$  (калд.3)  
 $46:8=5$  (калд.6)       $46:8=4$  (калд.14)  
 Акыркы мисал жөнүндө эмне айтасың?
17. Жагы 2 см болгон квадраттын аянттын төмөнкүлөрдөн тап: 4 см, 8 см<sup>2</sup>, 8 см, 4 см<sup>2</sup>
18. Жактары 2 см жана 3 см болгон тик бурчтуктун периметрин төмөнкүлөрдөн тап:  
 10 см<sup>2</sup>, 6 см<sup>2</sup>, 10 см, 6 см
19. Айлананын радиусу 3 см. Диаметрин эсепте.
20. Тегеректин диаметри 10 см. Радиусу канча?
21.  $600:2$                        $8000:4$                        $96:3$   
 $25:5$                                $45:9$                                $1\ 000:100$
22. Теңдемелерди чыгарып, тууралыгын текшер:  
 $18-x=3$        $y-5=15$        $30:x=3$        $n+10=30$   
 $2\cdot m=18$        $k\cdot 7=35$        $15+l=100$        $x:2=40$
23. Мамыча түрүндө жазып чыгар.  
 $18\cdot 4$                        $237\cdot 5$                        $1\ 627\cdot 5$
24. Мамыча түрүндө жазып чыгар.  
 $618:3$                        $2\ 565:5$                        $7\ 740:4$
25.  $(a\cdot 2)-8$  туюнтмасы  $a$  нын кандай маанисинде 0 гө барабар болот? Талдап көр.
26.  $5\cdot(2+4)$  жана  $(2+4)\cdot 5$  туюнтмаларды салыштырып чыгаруу эрежесин айт.

## Эки орундуу санга көбөйтүү

926. Туюнтмаларды байка. Амалдарды мүнөздө:

$$143 \cdot 21 \quad 32 \cdot 45$$

Ооба, мында 2 орундуу санга көбөйтүү мисалы берилген. Кайсы эрежени пайдаланууга болот?

$$143 \cdot 21 = 143 \cdot (2 \text{ онд.} + 1) = (143 \cdot 2 \text{ онд.}) + (143 \cdot 1) = \\ = 286 \text{ онд.} + 143 = 2860 + 143 = 3003$$

$$32 \cdot 45 = 32 \cdot (4 \text{ онд.} + 5) = (32 \cdot 4 \text{ онд.}) + (32 \cdot 5) = \\ = 128 \text{ онд.} + 160 = 1280 + 160 = 1440$$

Санды эки орундуу санга көбөйтүш үчүн ошол санды эки орундуу сандын ондуктарына жана бирдиктерине айрым-айрым көбөйтүп, көбөйтүндүлөрдү кошуп коюу керек. Адатта, көбөйтүүчүлөр мамыча түрүндө жазылып, көбөйтүү амалы бирдиктерден башталып аткарылат.

$$\begin{array}{r} \times 143 \\ \quad 21 \\ \hline + 143 \\ \quad 286 \\ \hline 3003 \end{array}$$

$143 \cdot 1 = 143$  – санды 1 бирдикке көбөйтүүнүн жыйынтыгы – 1-толук эмес көбөйтүндү;

$143 \cdot 2 \text{ онд.} = 286 \text{ онд.}$  – 2-толук эмес көбөйтүндү ал ондуктар (түшүндүр – ал кандайча пайда болду?).

2-толук эмес көбөйтүндү 1-толук эмес көбөйтүндүнүн ондуктарынын астына (көңүл бур 14 онд. тун) жазылып, ага кошулат. Андыктан 2-толук эмес көбөйтүндү сол жакка бир орунга жылдырылып жазылат.

927. Мамыча түрүндө жазып, көбөйтүндүлөрдү тап.

$$\begin{array}{cccc} 26 \cdot 12 & 35 \cdot 22 & 61 \cdot 15 & 52 \cdot 34 \\ 115 \cdot 14 & 213 \cdot 11 & 111 \cdot 15 & 102 \cdot 28 \end{array}$$

928. Блокнот 1 сом 65 тый., калем сап 1 сом 45 тый. 12 блокнот жана 10 калем сап алыш үчүн канча акча керек?

929. Жактары 11 см жана 13 см болгон  $ABCD$  тик бурчтугунун аянтын эсепте. Жактарын жана аянтын тамгалар менен белгилеп чыгар.

930.  $27 \cdot 26$        $63 \cdot 12$        $11 \cdot 85$        $12 \cdot 72$   
●  $24 \cdot 25$        $24 \cdot 19$        $32 \cdot 32$        $15 \cdot 35$

931.  $64 : x = 8$        $a : 12 = 15$        $b + 265 = 802$        $821 - k = 109$

932. Мисалдын чыгарылышын байка. Тегерек ондуктарга көбөтүү эрежесин чыгар.

$46 \cdot 20 = ?$

$$\begin{array}{r} \times 46 \\ 2 \text{ онд.} \\ \hline 92 \text{ онд.} \end{array}$$

же  $\begin{array}{r} \times 46 \\ 20 \\ \hline 920 \end{array}$

$$46 \cdot 20 = 920$$

Ооба, санды тегерек ондуктарга көбөйтүш үчүн, санды тегерек ондуктун санына көбөйтүп, көбөйтүндүгө бир нөлдү улап жазуу жетиштүү.

933. Мисалдарды мамыча түрүндө жазып чыгар:

$$\begin{array}{cccc} 45 \cdot 30 & 18 \cdot 60 & 121 \cdot 20 & 250 \cdot 30 \\ 147 \cdot 40 & 16 \cdot 50 & 26 \cdot 30 & 28 \cdot 20 \end{array}$$

934.  $12 \text{ г} \cdot 15$        $36 \text{ см} \cdot 11$        $315 \text{ г} \cdot 11$   
 $52 \text{ мм} \cdot 13$        $18 \text{ м} \cdot 15$        $615 \text{ м} \cdot 15$

935.

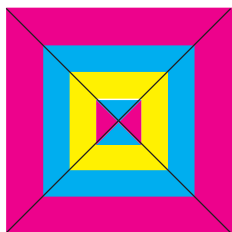

Аяк каптын эки бети тең сүрөттөгүдөй курактан турат. Кызыл, сары, көк тилкеден канчаны даярдаш керек? Бетинин формасы – өлчөмү 45 см болгон квадрат. Сарпталган кездеменин аянтын тап.

936. Автобус саатына 60 км ден жүрсө, ал 2 саатта, 5 саатта, 10 саатта кандай аралыкты басып өтөт?

937.  $9 \text{ км } 900 \text{ м} = \square \text{ м}$        $1900 \text{ м} = \square \text{ км } \square \text{ м}$   
 $2 \text{ кг } 800 \text{ г} \cdot 5$        $3 \text{ саат } 5 \text{ мин.} \cdot 10$

938.  $195 \cdot 30$        $212 \cdot 20$        $18 \cdot 40$        $25 \cdot 40$



939. 15 ящикте 12 кг дан, 18 ящикте 15 кг дан конфет болгон. 83 кг конфет сатылды. Канча килограмм конфет калды?

940.

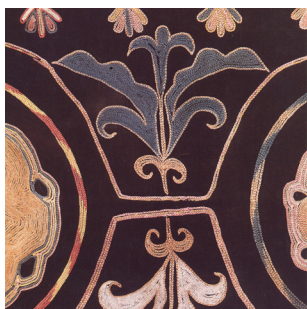

Чийден жасалган панонун өлчөмдөрү сүрөттөн 10 эсе чоң. Панонун өлчөмдөрү кандай? Анын аянтын эсепте. Муну жасаш үчүн көк жүндөн 150 г, кызыл жүндөн 80 г, калгандарынан 50 г дан кетти. Болжол менен паного канча жүн кетти?

941.  $800 - (15 \cdot 16)$        $(26 \cdot 18) + (125 \cdot 5)$   
 $700 : (45 - 35)$        $(19 \cdot 18) : 3$

942. Велосипедчен жүргүнчү жолдо 7 саат, ал эми мотоциклчен жүргүнчү жолдо 3 саат болгон. Эгерде велосипедчендин ылдамдыгы саатына 12 км, ал эми мотоциклчендин ылдамдыгы саатына 47 км болсо, кимиси канча километрге ашык жүргөн?

943.  $342+x=750$                        $x:15=71$                        $a+201=500$   
 $122-x=89$                                $860:x=5$                                $x-88=349$

944.  $2 \text{ км } 200 \text{ м} \cdot 4$                        $5 \text{ кг } 200 \text{ г} \cdot 6$   
 $12 \text{ см } 3 \text{ мм} \cdot 8$                                $20 \text{ см } 2 \text{ мм} \cdot 10$

945.  $(13 \cdot 14) + (16 \cdot 10) + (180 : 10)$   
 $(300 + 215) - (148 + 56) - (186 : 3)$

Мисалдарды байка. 3 түгөй кашаа бар. Ар бир кашаадагы амалды айрым-айрым аткарып алып, калгандарын ирети менен иште.

946. а)  $18 \cdot 11$                        $25 \cdot 15$                        $20 \cdot 44$                        $27 \cdot 12$   
 б)  $75 : 5$                                $282 : 3$                                $801 : 9$                                $68 : 4$   
 в)  $342 \cdot 13$                                $515 \cdot 9$                                $7126 : 7$                                $8000 : 100$

947. Квадраттын периметри 40 см. Анын аянтын тап.

948. Балдар ар биринде 8 түптөн болгон 12 катар тал жана 10 катар ак кайың отургузушту. Балдар бардыгы канча түп дарак отургузушту? Маселени 2 жол менен чыгар.

949.  $560 : 4$                                $702 : 9$                                $800 : 10$                                $905 : 5$   
 $75 \cdot 70$                                        $18 \cdot 49$                                        $114 \cdot 20$                                        $300 \cdot 15$

950. Мугалим столдун бетине дептерлерди 3кө бөлүп койду. 1-бөлүктө 20 дептер, экинчисинде андан 2 эсе көп, үчүнчүсүндө экөөндө биригип канча болсо, ошончо дептер болгон. Мугалим столго бардыгы канча дептер койгон?

951.  $125:c=5$      $617+a=1\ 000$      $k:18=116$      $b\cdot 9=918$

952. Жагы 8 см болгон квадраттын периметрин жана аянтын тап.

953. а)  $3\text{ км } 20\text{ м}\cdot 3$                        $2\text{ кг } 15\text{ г}\cdot 4$   
            $5\text{ м } 15\text{ см}\cdot 4$                          $8\text{ см } 9\text{ мм}\cdot 10$   
 б)  $8\text{ жүзд.}\cdot 2$                                $9\text{ онд.}\cdot 9$   
        $15\text{ жүзд.}\cdot 5$                              $20\text{ онд.}\cdot 10$

954.  $500-x=250$      $819:x=9$      $a-401=559$      $315+x=680$   
  $b+99=267$      $x\cdot 4=824$      $m:10=123$      $6\cdot k=960$

955.  $(909:3)-(16\cdot 12)$                        $(75\cdot 11)+(148:4)$   
        $(3\ 246:3)+5\ 999$                        $(99\cdot 12)-(99\cdot 11)$

## Эки орундуу санга бөлүү

956. Эки орундуу санга бөлүү ыкмасын байка. Ал дагы мамыча түрүндө жазылып, жогорку разряддан баштап аткарылат: 4 миңдик тийиндиде миңдик, 48 жүздүк тийиндиде жүздүк чыккандай 56 га бөлүнбөйт. Андыктан, 1-толук эмес бөлүнүүчүнү –

$$\begin{array}{r|l} 4872 & 56 \\ -448 & 87 \\ \hline 392 & \\ -392 & \\ \hline 0 & \end{array}$$



487 ондукту 56га бөлөбүз. Демек, тийинди ондуктан башталып, 2 орундуу сан болот. 487 онд.:56 тийиндиси талдоо жолу менен аныктайбыз. Ал үчүн 56ны болжол менен 6 ондук деп алсак болот. Эми 487 ондукту 6 ондукка болжоп бөлөбүз: 48:6 деп болжолдосок, тийиндиси 8 болот. Аны текшерип көрөбүз:

$$\begin{array}{r} \times \quad 56 \\ \quad \quad 8 \\ \hline \quad 448 \end{array} \quad \begin{array}{r} - \quad 487 \\ \quad \quad 448 \\ \hline \quad \quad 39 \end{array} \quad \text{Демек, } 487 : 56 = 8 \text{ (калд. } 39).$$

Тийиндинин биринчи цифрасы 8, ал туура табылды, анткени калдык – 39, бөлүүчү – 56дан кичине. Айткандарды мамычадан байка. Тийиндинин цифрасын талдоо, аны бөлүүчүгө көбөйтүү оозеки жүргүзүлөт. Таблицада кемитүүлөр гана көрсөтүлөт: 1-кемитүү канча ондук бөлүнбөй калганын билдирет. Ал 39 ондук. 2-толук эмес бөлүнүүчү 392 (39 онд.+2=39·10+2=392; адатта, бул эсептөө оозеки жүргүзүлүп, 39га 2ни көчүрүп жазабыз деп айтылат). Тийиндинин 2-цифрасы да талдоо жолу менен изделет. Бөлүүнү аягына чейин аткар.

**957.** Мисалдардын чыгарылыштарын түшүндүр: Өзгөчөлүктөрүн аныктап бер.

$$\begin{array}{r} - \quad 561 \mid 56 \\ \quad \quad 51 \mid 33 \\ \hline \quad \quad 51 \\ - \quad \quad 51 \\ \hline \quad \quad 0 \end{array}$$

$$\begin{array}{r} - \quad 240 \mid 16 \\ \quad \quad 16 \mid 15 \\ \hline \quad \quad 80 \\ - \quad \quad 80 \\ \hline \quad \quad 0 \end{array}$$

$$\begin{array}{r} - \quad 408 \mid 51 \\ \quad \quad 408 \mid \\ \hline \quad \quad 0 \end{array}$$

958. Амалдарды толук түшүндүрүү менен аткар.  
 $871:13$        $444:37$        $357:21$        $165:15$   
 $169:13$        $871:67$        $720:15$        $408:51$   
 $210:35$        $2\,525:25$        $2\,448:24$        $3\,440:16$

959.  $1\,064:28$        $912:76$        $910:35$        $1\,525:61$

960.  $(425:17)+(80\cdot 15)$        $700-(16\cdot 8)$        $(26\cdot 80)-915$

961.  $375:75$        $600:12$        $810:30$        $75:15$   
 $1\,105:17$        $2\,000:25$        $164:12$        $81\cdot 48$

962. Биздин мектепте 900 окуучу бар. Алардын үчтөн бир бөлүгү башталгыч класстарда окушат. Башталгыч класстардын окуучуларынын 10дон бири мен жана менин классташтарым. Биздин класста канча окуучу бар?

963.  $8-(4\cdot a)$  туюнтмасынын мааниси  $a$  канча болгондо 0 болот?

964. Тик бурчтуктун жактары 5 см 3 мм жана 7 см 8 мм. Анын периметрин жана аянтын эсепте.

965.  Керектүү ченөөлөрдү жүргүзүп, ушундай фигураны дептериңе сызып, тамгалар менен белгилеп, берилиштерин жазып, аянтын тап.

966.  $2\ 500\ \text{м} = \square\ \text{км}\ \square\ \text{м}$   
 $0\ \text{км}\ 100\ \text{м} = \square\ \text{м}$   
 $4\ \text{дм}\ 1\ \text{см} = \square\ \text{см}$

$1\ 900\ \text{г} = \square\ \text{кг}\ \square\ \text{г}$   
 $85\ \text{см} = \square\ \text{мм}$   
 $193\ \text{дм} = \square\ \text{м}\ \square\ \text{дм}$

967.  $814:37+428$   
●  $(18 \cdot 19) - (6 \cdot 20)$

$(900:75) - 29$   
 $(915:5) + (12 \cdot 50)$

968. Кагаздан жасалган кутуга кандай аянттагы кагаз кетет? Өлчөмдөрүн карап эсепте. Канча тик бурчтуктун аянтын эсептейсиң?

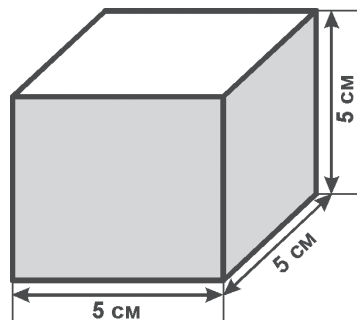

969.  $x \cdot 12 = 60$        $b + 341 = 600$        $m : 15 = 81$   
 $702 - a = 459$        $18 + k = 900$        $500 : k = 25$

970.  $(903:43) + (425:17)$        $(899:31) - (224:16)$

971.  $8\ \text{см}\ 3\ \text{мм} \cdot 9$        $1\ \text{кг}\ 20\ \text{г} \cdot 3$   
 $3\ \text{км}\ 300\ \text{м} \cdot 2$        $2\ \text{км}\ 900\ \text{м} \cdot 4$

972. Жагы 28 см болгон квадраттын периметрин жана аянтын тап.

973.  $15 - (3 \cdot k)$  туюнтмасы  $k = 7$  болсо мааниге ээ болбойт. Эмне үчүн экендигин түшүндүр.

974.  $85\ \text{тый} \cdot 12$        $49\ \text{см} \cdot 16$        $1\ \text{сом}\ 15\ \text{тый} \cdot 10$   
●  $1\ \text{км}\ 250\ \text{м} \cdot 4$        $8\ \text{мм} \cdot 15$        $15\ \text{г} \cdot 10$

$$\begin{array}{lll}
 975. \quad 144:x=6 & a:17=19 & n-68=342 \\
 m+309=600 & 500+k=849 & 9 \cdot x=819
 \end{array}$$

976. Мектептин устаканасында 42 парта, андан 3 эсе аз стол, столдон 15 ке ашык отургуч оңдошту. Бардыгы канча буюм оңдолду?

977. Кагаз тилкенин узундугу 15 см. Анын 5тен бири кызылга, калганы көккө боёлгон. Тилкенин канча сантиметри көккө боёлгон?

$$\begin{array}{lll}
 978. \quad 3\,375:15 & 6\,240:12 & 1\,664:13 \\
 900:14 & 1\,000:25 & 795:15
 \end{array}$$

$$\begin{array}{lll}
 979. \quad 425+x=600 & a+871=1\,000 & 300-x=129 \\
 12 \cdot z=600 & 402:k=3 & y:12=48
 \end{array}$$

980. Ар бир жагы 2 см 5 мм болгон сегиз бурчтуктун периметрин тап.

981. Мен 15 мисалды 5 минутада чыгарам. 20 минутада мен мындай мисалдан канчаны чыгара алам?

$$982. \quad 342 \cdot 8 \qquad 125 \cdot 9 \qquad 89 \cdot 75 \qquad 61 \cdot 80$$

$$983. \quad 11 \cdot a=121 \qquad x \cdot 17=136 \qquad 495:k=33$$

984. Мисалдардын чыгарылыштарын байка.

$$\begin{array}{ll}
 2 \text{ сом } 30 \text{ тый.} \cdot 25 & 20 \text{ дм } 9 \text{ см} : 11 \\
 2 \text{ сом } 30 \text{ тый.} = & 20 \text{ дм } 9 \text{ см} = \\
 =(2 \cdot 100) \text{ тый.} + 30 \text{ тый.} = & =(20 \cdot 10) \text{ см} + 9 \text{ см} = \\
 =200 \text{ тый.} + 30 \text{ тый.} = & =200 \text{ см} + 9 \text{ см} = 209 \text{ см} \\
 =230 \text{ тый.} &
 \end{array}$$

$$\begin{array}{r} \times 230 \\ 25 \\ \hline + 1150 \\ 460 \\ \hline 5750 \text{ (тый.)} \\ \hline 57 \text{ сом } 50 \text{ тый.} \end{array}$$

$$\begin{array}{r} 209 \overline{) 11} \\ \underline{11} \\ 99 \\ \underline{99} \\ 0 \end{array}$$

$$12 \text{ сом } 30 \text{ тый.} \cdot 25 = \\ = 57 \text{ сом } 50 \text{ тый.}$$

$$20 \text{ дм } 9 \text{ см} : 11 = \\ = 19 \text{ см} = 1 \text{ дм } 9 \text{ см}$$

**Аттуу сандарды көбөйтүү жана бөлүүдө чоң бирдиктерди майдалап, бирдей атка келтирип алып, амалды аткаруу керек.**

985.  $1 \text{ км } 200 \text{ м} \cdot 4$   
 $8 \text{ м } 40 \text{ см} : 3$

$4 \text{ м } 15 \text{ см} \cdot 25$   
 $4 \text{ см } 5 \text{ мм} : 15$

986. Дүкөндө 3 күндө 1500 кг кумшекер сатылган. 1-күнү кумшекердин үчтөн бир бөлүгү, 2-күнү андан 200 кг га көп кумшекер сатылды. 3-күнү канча кумшекер сатылган?

987.  $34 - x = 29$      $x : 45 = 9$      $54 : x = 6$      $19 \cdot x = 171$

988.  $72 \text{ кг } 300 \text{ г} + 5 \text{ кг } 900 \text{ г}$      $18 \text{ м } 8 \text{ см} - 9 \text{ м } 50 \text{ см}$   
 $7 \text{ км } 500 \text{ м} - 3 \text{ км } 800 \text{ м}$      $1 \text{ сом } 68 \text{ тый.} + 5 \text{ сом } 80 \text{ тый.}$

989.  $203 : 7$      $16 \cdot 39$      $75 \cdot 60$      $11 \cdot 25$   
 $270 : 9$      $540 : 6$      $85 : 17$      $45 : 15$

990.  $20 \text{ дм } 9 \text{ см} : 11$      $3 \text{ кг } 250 \text{ г} \cdot 3$   
 $5 \text{ кг } 350 \text{ г} : 25$      $8 \text{ см } 5 \text{ мм} \cdot 52$

991.  $4 \text{ сом } 50 \text{ тый.} : 15$      $8 \text{ км} : 20$      $2 \text{ см } 3 \text{ мм} \cdot 32$   
 $5 \text{ кг} : 40$      $5 \text{ см} : 10$      $6 \text{ дм } 4 \text{ см} \cdot 75$

992. Жашылча дүкөндө алманы 5 кг дан 23 пакетке салгандан кийин, ар биринде 50 кг дан болгон 10 корзина алма калды. Бардыгы канча килограмм алма бар эле?

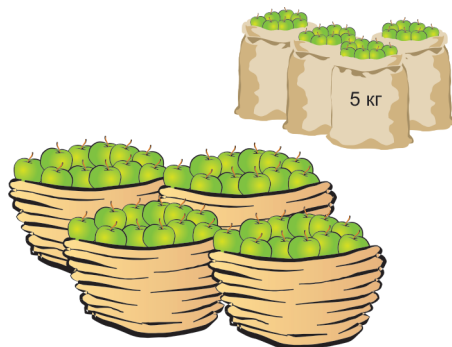

993. а) Сандан 18ди кемитсе, 40 болот;

б) Сандын 5тен бир бөлүгү 8;

в) Сандан 3 эсе чоң сан 30.

Алар кайсы сандар? Ар бир белгисиз санды тамга менен белгилеп, теңдеме түзүп тап.

994. Жагы 4 см болгон квадрат менен жактары 8 см, 2 см болгон тик бурчтуктун периметрлерин жана аянттарын салыштыр.

995. Туюнтма түзүп чыгар.

а) 216 менен 360тын суммасын 2ге бөл;

б) 700дөн 65 менен 348дин суммасын кемит;

в) 16 менен 15тин көбөйтүндүсүнөн 8 менен 19дун көбөйтүндүсүн кемит.

996. 360 мин. = □ саат

8070 г = □ кг □ г

2150 м = □ км □ м

25 мм = □ см □ мм

997. 5 км 100 м : 12

3 кг 180 г : 15

6 км 600 м : 10

9 кг 800 г : 14

12 км 200 м + 15 км 30 м

10 кг 200 г - 3 кг 150 г

## Туюнтмадагы амалдарды аткаруунун тартиби

998. Мисалдарды чыгаруу тартибин түшүндүрүп иште:  
 $865-(481-215)$                        $(814:37)+1\ 285$   
 $(900:10)-(8\cdot4)$                        $(1\ 712-509)-(27\cdot12)$

999. Мисалдарды байка. Амалдарды аткаруу тартибин такта.  
 $816-256-342$                        $2\ 216+1\ 121+295$   
 $250-120+60$                        $300+185-100$

Жалаң кошуу же кемитүү же болбосо эки амал тең катышкан кашааларсыз туюнтмаларда амалдар **солдон оңго карай берилген тартипте** аткарылат. Мисалы, 3-дө адегенде  $250-120$ , 4-дө адегенде  $300+85$  амалы аткарылат.

1000. Саанчы 12 уйдун ар биринен күнүнө 25 л сүт саап алат. Сүттү 50 л лик 3 флягага куюп дүкөнгө, калган сүттү бала бакчага жиберди. Бала бакчага канча сүт жиберилди?

1001. Жактары 12 см 6 мм ден болгон 5 бурчтуктун периметри эмнеге барабар?

1002. Түстүү карандаш салынган 3 кутунун наркы 75 сом 72 тый. Ушундай 5 куту карандаштын наркы канча болот?

1003.  $(36:4)+(13\cdot5)$                        $(9\cdot100)-(86\cdot5)$   
●  $850-(110+442)$                        $(712-500)-(12\cdot6)$

$$1004. \quad 3 \text{ см } 1 \text{ мм} = \square \text{ мм} \qquad 5 \text{ км } 300 \text{ м} = \square \text{ м}$$

$$7 \text{ кг } 100 \text{ г} = \square \text{ г} \qquad 8 \text{ 500 г} = \square \text{ кг}$$

1005. Туюнтмаларды байка. Кашааларда кандай амал берилген?

$$750-(12 \cdot 14) \qquad (900:10)-(8 \cdot 7)$$

Кашааларда көбөйтүү же бөлүү болгон туюнтмаларда аларды кашаасыз эле жазса болот, бирок аткаруу тартиби сакталат. Башкача айтканда, кашаасыз туюнтмаларда адегенде көбөйтүү же бөлүү аткарылып, анан солдон оңго карай калган амалдар берилген тартипте иштелет.

Жогорку туюнтмаларды кашаасыз төмөнкүчө жазса болот:

$$750-12 \cdot 14 \qquad 900:10-8 \cdot 7$$

Туюнтмалардын үстүндөгү 1, 2, 3 цифралары амалдардын тартибин көрсөтөт.

1006. Туюнтмаларды кашаасыз жазып, амалдардын тартибин белгилеп, маанилерин тап.

$$1000-(24 \cdot 15) \qquad (500:100)+(111 \cdot 10)$$

$$(85 \cdot 15)-148$$

1007. Амалдардын тартибин 1, 2 деп белгилеп, туюнтмалардын маанисин эсепте.

$$13 \cdot 7-50 \qquad 80:10+147 \qquad 900-15 \cdot 60$$

$$164 \cdot 4-89 \cdot 3 \qquad (675-500):5$$

1008.  $ABCD$  тик бурчтугунун  $AB$  жагы 3 см 5 мм,  $BC$  жагы 4 см. Ошол тик бурчтукту сызып, тамгалар менен белгилеп, жактарын жаз.  $BC$  жана  $AD$  жак-



тарынын узундуктарын жаз. Тик бурчтуктун аянтын жана периметрин эсепте.

<p><b>1009.</b> 6 км 80 м · 9 123 км 800 м + 401 км 500 м 675 см : 5</p>	<p>5 кг 200 г · 7 371 км : 7 3 см 3 мм · 10</p>
--	---

**1010.** Тик бурчтуктун аянты  $18 \text{ см}^2$  болсо, жактары кандай болушу мүмкүн? Талдап көр.

**1011.** Туюнтмаларды кашаасыз жазып, амалдардын тартибин белгилеп, маанилерин эсепте:

$(35:7)+142$ $(85:5)\cdot 10$	$(18\cdot 5)+(16\cdot 8)$ $(15\cdot 15)-(18\cdot 7)$
----------------------------------	---

**1012.** Мен сан ойлодум. Аны 5ке бөлсөм, 12 болду. Мен кандай сан ойлогом? Мен ойлогон санды  $b$  тамгасы менен белгилеп, теңдеме түзүп, маселени чыгар.

**1013.** Мисалдардын түзүлүшүн байка.

$$\begin{array}{r} 3 \quad 2 \quad 1 \\ 56 - (16 + 81 : 9) \end{array}$$

$$\begin{array}{r} 3 \quad 2 \quad 1 \\ 36 + 12 \cdot (17 + 13) \end{array}$$

$$\begin{array}{r} 2 \quad 1 \quad 3 \\ 362 - 18 \cdot 4 + 645 \end{array}$$

$$\begin{array}{r} 2 \quad 3 \quad 1 \\ 685 - 342 - 15 \cdot 16 \end{array}$$

Туюнтмалардын үстүндөгү 1, 2, 3 деген цифралар эмнелерди мүнөздөйт? Аларды түшүндүр.

**1014.** Ар бир жагы 12 см 3 мм болгон 5 бурчтуктун периметри менен ар бир жагы 15 см болгон квадраттын периметрин салыштыр.

1015.  $15-3 \cdot k$  туюнтмасында  $k$  тамгасына бдан чоң болгон маани берүүгө болбойт. Эмне үчүн? Анын себебин түшүндүр.

1016.  $x-211=349$        $422-x=149$        $9 \cdot x=297$   
 $a:7=108$        $715:a=5$        $305+x=600$

1017. Азаматтын 20 сомдук 8 купюра акчасы, Мараттын да ошончо акчасы бар. Бирок Мараттын акчасы 5 сомдук купюралар. Маратта канча купюра акча болгон?

1018.  $40-12 \cdot 3$  туюнтмасы боюнча маселе түзүп чыгар.

1019.  $16 \cdot 4$        $15 \cdot 5$        $125 \cdot 3$        $34 \cdot 7$   
  $300-200$        $14 \cdot 6$        $17 \cdot 16$        $16 \cdot 16$

1020.  $57 \cdot 9-12 \cdot 12$        $1\ 000-125 \cdot 4$   
 $(871-325)-(441-339)$        $400+15+420$

1021. Туюнтмаларды байка. Мүмкүн болгондорун кашаа-сыз жазып чыгар:

  $784-(63+249)$        $600-(500:10)$   
 $(342:9)+(47-9)$        $12+107+299$   
 $(647+153):100$        $(128 \cdot 5)-219$

1022. Тик бурчтуктун аянты  $18\text{ см}^2$  жана бир жагы 6 см. Экинчи жагын  $x$  менен белгилеп, теңдеме түзүп тап.

1023.  $16:a=4$  теңдемеси боюнча маселе түз.

1024. 10 сом 68 тый.-2 сом 60 тый.      12 см 3 мм·4  
20 м 05 см-9 м 15 см      2 дм 8 см·15  
72 кг 500 г+5 кг 090 г      5 км 500 м : 11

1025.  $15-b$  туюнтмасынын мааниси  $b$  кандай болгондо 3 төн кичине болот?

1026.  $30 \text{ мм} = \square \text{ см}$   $8 \text{ км } 015 \text{ м} = \square \text{ м}$   
 $105 \text{ см} = \square \text{ м}$   $1 \text{ кг } 230 \text{ г} = \square \text{ г}$   
 $5 \text{ } 030 \text{ г} = \square \text{ кг } \square \text{ г}$   $8 \text{ см } 2 \text{ мм} = \square \text{ мм}$   
 $3 \text{ } 730 \text{ м} = \square \text{ км } \square \text{ м}$   $3 \text{ саат} = \square \text{ мин}$

1027. Менде бир нече конфет бар. 5 конфетти иниме берсем, өзүмдө 6 конфет калыптыр. Менде канча конфет болгон?  $m$  тамгасын пайдаланып, теңдеме түз.

1028.  $345:5$   $612:9$   $966:3$   $504:9$   
  $616:6$   $714:7$   $848:8$   $990:3$   
 $5 \text{ } 115:3$   $7 \text{ } 116:4$   $9 \text{ } 090:9$   $1 \text{ } 200:100$

1029. Туюнтмаларды байка. Кээ бирде кашаанын ичинде бирден ашык амал болушу мүмкүн. Анда да амалдардын иретин сакташ керек.

$$\begin{array}{l} 4 \quad 1 \quad 3 \quad 2 \\ 600 - (12 \cdot 5 + 14 \cdot 4) \quad 871 - (327 + 15 \cdot 4) \\ 850 - (63 + 99 : 9) \quad (36 : 6 + 43) \cdot 16 \end{array}$$

1030. Үч көйнөк 270 сом турат. Ушундай 10 көйнөк канча сом болот?

1031. 628 санында канча жүздүк, канча айрым ондук жана канча айрым бирдик бар? Ушул эле санда бардыгы канча ондук, бардыгы канча бирдик бар?

1032. Эки ящикке 30 кг алма батат. Ушундай 5 ящикке канча алма батат?

1033.



Рубиктин кубигинде бардыгы канча түстүү квадрат бар? Ар бир түстөгү квадраттан канчасы бар? Эсепте.

1034. Борбору бир чекитте, радиустары 3 см жана 4 см болгон эки айлана сыз. Экөөнө тең тиешелүү болгон бөлүктү боё.

1035. Гаражда 24 автобус бар. Троллейбустар андан 3 эсе көп. 90 машина жумушка чыкты. Гаражда канча машина калды?

1036. а)  $200:2$        $420:2$        $720:3$        $864:4$   
б)  $137\cdot6$        $81\cdot9$        $751\cdot2$        $65\cdot10$

1037.

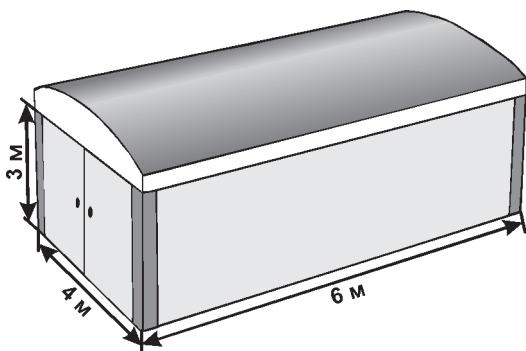

Эгерде  $1 \text{ м}^2$  дубалга 100 кирпич кетсе, өлчөмдөрү сүрөттөгүдөй болгон гараждын дубалдарына канча кирпич кетет?

1038. Узундугу 15 м, туурасы 20 м болгон жердин  $50 \text{ м}^2$  аянтындагы карды күрөштү. Дагы канча аянттагы карды күрөө керек?

1039. Жактары 5 см, 2 см 6 мм жана 3 см 2 мм болгон үч бурчтуктун периметрин тап.

1040. Муундары 2 см 3 мм, 1 см 5 мм, 2 см болгон сынык сызык түзүп, узундугун тап.

1041. Мисалдардагы амалдардын иретин цифралар менен белгилеп чыгар.

$$\begin{array}{ll} 926-48+126 & (612-500) : 4+85 \\ 26 \cdot 4+18 \cdot 5-141 & 142 : 2-5 \cdot 6+400 \\ 440+102 \cdot 3-89 & 600-600 : 30+18 \cdot 9 \end{array}$$

1042. 0 км 100 м · 12                      9 кг 800 г : 7  
1 кг 180 г · 4                              42 км 300 м + 15 км 30 м  
6 км 600 м : 10                            8 кг 200 г - 2 кг 950 г

1043. Иним экөөбүздүн 21 маркабыз бар. Менде 10 марка. Инимде канча марка бар? Аны  $x$  тамгасы менен белгилеп, теңдеме түзүп чыгар.

1044. 80 км - 36 км 220 м              95 сом 35 тый. - 69 тый.  
16 кг 90 г + 4 кг 985 г              18 см 2 мм - 9 мм

1045. Эки уста бирдей сандагы стол жасашкан. Биринчиси күнүнө 12 стол жасап 6 күн иштеген. Экинчиси 9 күн иштеген. Экинчи уста күнүнө канчадан стол жасаган?

1046.  $2156 : 4 + 327 \cdot 32$                        $60 - 24 : 4 + 834$   
 $462 \cdot 23 - 3 \cdot 345 : 3$                        $24 \cdot 3 \cdot (57 - 35)$

1047. 2 кг 150 г · 4                              1 кг 900 г : 4  
5 см 5 мм · 6                                    2 км 120 м · 3

1048.  $275 + a = 1\ 000$                        $x + 312 = 701$                        $800 - a = 119$   
 $135 : k = 3$                                      $m : 19 = 18$

1049. Тик бурчтуктун аянты  $20 \text{ см}^2$ . Анын жактары кандай болушу мүмкүн?

1050. 144 санынын экиден бир, үчтөн бир, төрттөн бир, алтыдан бир, тогуздан бир, он экиден бир бөлүктөрүн тап. Ар биринин экиден бөлүгү кандай санды берет?

1051.  $x+99=500$                        $x : 21=315$                        $441+a=900$   
●  $15 \cdot x=600$                        $1\ 000 : y=4$                        $x \cdot 18=720$

1052.  $8 \text{ км } 150 \text{ м} : 25$        $4 \text{ м } 8 \text{ дм } 5 \text{ см} \cdot 5$

## Бардык амалдарга карата текстүү маселелерди жана теңдемелерди чыгаруу

1053. Теңдеменин чыгарылышын байка. Анда бирден ашык амал берилген. Мүмкүн болгон жерде амалдарды аткарып алуу керек.

$$20+5 \cdot a=20+15$$

$$20+5 \cdot a=35$$

$$5 \cdot a=35-20$$

$$5 \cdot a=15$$

$$a=15 : 5$$

$$a=3$$

Түшүндүр – кайсы амал аткарылды.  $a$  белгисиз болсо  $5 \cdot a$  да белгисиз болот. Теңдемеде ал кошулуучу. Ал кайсы эреже боюнча аныкталат?

Текшерүү: Теңдеменин тамыры 3, аны  $a$  нын ордуна коёбуз.

$20+5 \cdot 3=20+15=35$  – теңдеменин сол жаккы мааниси;

$20+15=35$  – оң жаккы мааниси.

Алар барабар – 35 саны. Демек, барабардык сакталат: теңдеме туура чыккан болот.

1054. Теңдемелерди толук түшүндүрүү менен чыгар.

$$\begin{array}{ll} 3 \cdot x - 12 = 96 & (c : 7) \cdot 3 = 9 \\ 18 : (x + 4) = 2 & 2 \cdot a + 20 = 46 \end{array}$$

1055. Жаңы салынган клубга 1000 отургуч алып келишти да, теңин ар бир катарга 50 отургучтан коюшту. Калганын ошончо катарга 40тан коюп чыгышты. Отургучтардын баары коюлдубу же ашып калдыбы? Ашып калса канчасы ашты?

1056. Тегеректин аянты  $13 \text{ см}^2$  болсо, квадраттын аянты андан канчага чоң?

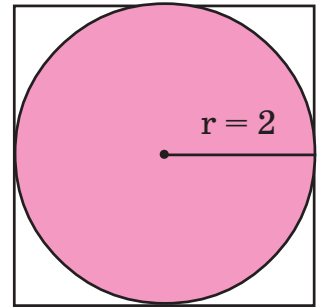

1057.  $11 \text{ м } 88 \text{ см} : 36$                        $4 \text{ км } 208 \text{ м} \cdot 3$   
 $52 \text{ сом } 48 \text{ тый.} : 64$                      $3 \text{ саат } 15 \text{ мин.} \cdot 4$

1058.  $k \cdot 5 - 64 = 249$                        $(118 - x) \cdot 8 = 312$

1059. Мисалдарда амалдардын аткарылыш тартиби кандай боло тургандыгын түшүндүр. Алардын кандай өзгөчөлүктөрүн көрүп турасың?

$$\begin{array}{ll} (480 + 995) : 5 & (654 - 207) : 3 \\ 480 + 995 : 5 & 654 - 207 : 3 \end{array}$$

1060. Дүкөндө 820 м кездеме болгон. 422 м кездеме сатылгандан кийин дагы 150 м ден 3 түрмөк кездеме түштү. Дүкөндө канча метр кездеме болуп калды?

1061.  $(35+48) \cdot (80-76) : 83$        $54 : (21-15) \cdot 12$   
 $7 \cdot 100 - 5 \cdot 10 - 63 : 7$        $310 - 16 \cdot 5$

1062.  $600 : x - 12 = 18$        $a : 12 - 26 = 85$   
 $(m-15) : 25 = 13 + 12$        $112 - k \cdot 2 = 60$

1063.  $5 : a + 18$  туюнтмасынын  $a$  1 жана 5 болгондогу маанилерин тап.  $a = 10$  боло алабы?

1064. 12 см 5 мм  $\cdot 9$       5 дм 7 см  $\cdot 8$   
15 км 250 м  $: 5$       2 кг 250 г  $: 3$

1065. Теңдемелерди жазып чыгар:

а)  $a$  жана 10дун айырмасына 15ти кошсок, 38 болот;

б) 18ди  $m$  менен 9дун суммасына бөлсөк, 2 болот;

в)  $k$  ны 16 жана 3түн көбөйтүндүсүнө бөлүүдөн 15 келип чыгат.

1066.  $600 - 127 \cdot 2 + 12 \cdot 14$        $(15 + 35) \cdot (701 - 692)$

1067. 5 кг кумшекер алгандан кийин 100 сомдон канча акча калат? Кумшекердин баасын өзүң билип ал.

1068. Парниктен жашылча дүкөнүнө 250 кг бадыраң алып келишти. Түшкө чейин анын 5тен бир бөлүгү, түштөн кийин андан 3 эсе көп бадыраң сатылды. Канча килограмм бадыраң сатыла элек?

1069.  $36 \cdot 35 - 17 \cdot 50 + 651 : 3$        $756 : (900 - 858) \cdot 60$   
 $(1000 - 825) : 5 + 13 \cdot 80$        $297 : 9 + 40 \cdot 17$

1070. Квадраттын периметри 8 см. Периметри андан 2 эсе чоң болгон квадраттын аянтын тап.



$$1071. \begin{array}{ll} 560 : x + 181 = 195 & (215 - k) \cdot 58 = 232 \\ 900 - x \cdot 32 = 708 & x \cdot 12 - 800 = 124 \end{array}$$

1072.  $12 - a = 8$  теңдемеси боюнча маселе түз.

$$1073. \begin{array}{llll} 742 : 14 & 1818 : 18 & 602 \cdot 2 & 57 \cdot 63 \end{array}$$

$$1074. \begin{array}{ll} 1000 - 18 \cdot 24 : 27 & 1000 : 25 \cdot 20 - 49 \cdot 12 \\ 336 : (178 - 15 \cdot 10) & 814 : 37 + 754 : 58 \end{array}$$

$$1075. \begin{array}{ll} x - 9 \cdot 6 = 525 - 400 & (a : 8) \cdot 2 = 106 \\ (m - 215) - 128 = 250 & 745 : x = 5 \end{array}$$

1076. Биздин класстын 24 окуучусу киного барышты. Алардын теңи 5-катарга, үчтөн бири 6-катарга, калгандары 7-катарга отурушту. 7-катарга канча окуучу отурду?

1077. Жагы 4 см болгон  $ABCD$  квадратын сыз. Карамкаршы чокуларын туташтыр. Пайда болгон кесиндилерди тамгалар менен ата. Канча үч бурчтук пайда болду? Аларды ата. Тамга жетишпесе, өзүң коюп ал. Ар биринин аянты канча?

1078.  $2 \cdot a + 17$  туюнтмасынын мааниси 21 болгондой  $a$  нын маанисин тап. Кандай теңдеме жазса болот?

1079. Жактары 2 см ден болгон 12 бурчтуктун периметри менен жактары 3 см ден болгон 8 бурчтуктун периметрин салыштыр.

$$1080. \begin{array}{ll} 432 : 27 - 912 : 76 & 500 : 25 \cdot 5 \cdot 4 \\ 910 : 35 + 28 \cdot 40 & 240 \cdot 5 - 240 : 16 - 12 \cdot 12 \end{array}$$

1081. 

>	<	=
---	---	---

 $76-50 \square 2 \cdot 8$        $48+150 \square 100 \cdot 2$   
 $81 : 9 \square 9 \cdot 1$        $360-259 \square 15 : 15$

1082. Эки сугатчы 120га жерди сугарышты. Биринчиси анын 3төн бирин сугарды. Канча гектар жерди 2-сугатчы сугарды?

1083.  $420-15 \cdot 6 : 2$        $81 : 9+15 \cdot 15-144 : 72$

1084. Жактары 2 см жана 9 см болгон тик бурчтуу тилке сызып, анын үчтөн бирин боё. Калган бөлүгүнүн аянты канча болот? Ал канча үлүштү түзөт?

1085.  $(900+x) : 38=119$        $(705-m) : 15=34$   
 $810-14 \cdot x=460$        $882-a \cdot 531=351$

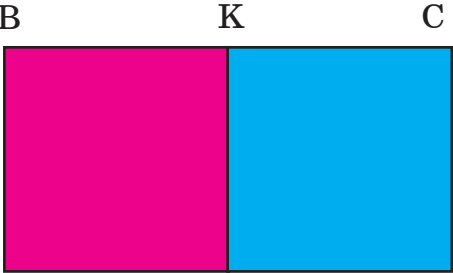
1086.   $ABCD$  тик бурчтугунун жактарын ченеп жаз. Анын аянтын эсепте.  $BC$  жагы кандай кесиндилерден турат? Тамгалар менен жаз.  $MKCD$  кандай фигура? Анын аянты тик бурчтуктун аянтынын кайсы бөлүгүн түзөт?

1087. Эки текчеде 25 китеп турат. Биринчисинде 12 китеп. Экинчи текчеде канча китеп бар? Теңдеме түзүп чыгар.

1088. Узуну 5 см 6 мм жана 3 см 5 мм болгон тик бурчтук сызып, периметрин тап.

$$1089. \quad 900 : 3 + 144 : 2 - 71 \cdot 20 \quad 1000 + 712 - 1000$$

$$315 : 9 + 15 \cdot 10 \quad (584 - 305) \cdot 3$$

$$1090. \quad 264 : 33 + 272 : 68 \quad 56 \cdot 12 - 18 \cdot 30$$

$$\bullet \quad (562 - 324) \cdot 12 \quad (325 - 76) + 736 : 92$$

1091. Биринчи кесиндинин узундугу 12 см, экинчисиники андан 3 эсе кыска. Биринчи кесинди экинчисинен канча сантиметрге узун?

1092. Окуучулар ар биринде 20 түптөн болгон 6 катар алманын жана 12 катар өрүктүн көчөттөрүн отургузушту? Алар бардыгы канча түп жемиш көчөттөрүн отургузушту?

1093. Тик бурчтуктун жагы 9 см, туурасы анын үчтөн бирине барабар. Тик бурчтуктун аянтын жана периметрин тап.

1094. Ченөөлөрдү жүргүзүп, төмөнкүлөрдү улап жаз:  $AB=...$ ,  $BC=...$ ,  $CD=...$ ,  $AD=...$   
 $P=AB+BC+CD+...$  Периметрди дагы кандай жазып эсептесе болот?

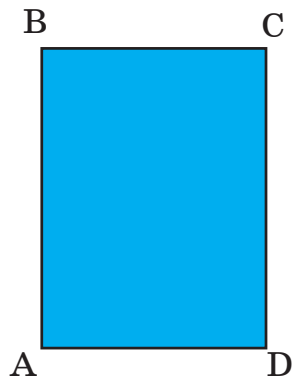

$$1095. \quad (340+x) - 160 = 840 \quad k - 128 = 42 \cdot 20$$

$$720 + x = 600 + 380 \quad (120+a) : 8 = 102$$

$$1096. \quad 2 \text{ сом } 56 \text{ тый.} = \square \text{ тый.} \quad 1 \text{ 720 г} = \square \text{ кг } \square \text{ г}$$

$$6 \text{ кг } 080 \text{ г} = \square \text{ г} \quad 9 \text{ 140 м} = \square \text{ км } \square \text{ м}$$

1097. Туюнтма түзүп чыгар:

а) 712 менен 500дүн айырмасын 4кө бөл;

б) 18 менен 16нын көбөйтүндүсүнө 100 менен 10дун тийиндисин кош;

в) 600дөн 8 менен 12нин көбөйтүндүсүн кемит.

1098. Ар бир мууну 2 см болгон 10 муундуу сынык сызыктын узундугун тап.

1099.  $(289+x)-34=766$

$$(a+200)\cdot 2=946$$

$$m-195=57\cdot 30$$

$$(k\cdot 8)\cdot 4=320$$

1100. Бензин тарткан үч машинада (бензовоздо) бардыгы 897 л бензин болгон. 1-машинада анын үчтөн бири, 2-машинада биринчиге караганда 178 л ге көп болсо, анда үчүнчү машинада канча литр бензин болгон?

1101.  $900-8\cdot a=436$

$$20\cdot x+120=400$$

$$(n+128) : 7=102$$

$$c\cdot 6-811=71$$

1102.  $784-(63+38)\cdot 6$

$$25+125\cdot 3-400$$

$$294 : 3+17\cdot 20$$

$$600 : 100\cdot 5+14\cdot 15$$

1103. Барабардыктардын тууралыгын текшер.

$$81 : 9=405-396$$

$$608-384=106+118$$

$$550-450=100\cdot 10$$

$$900-520=19\cdot 20$$

1104. Алым 2 сом 20 тыйындан 10 дептер, 4 сом 50 тыйындан 10 альбом алды. Алым буларга канча акча төлөдү?

1105. 15 км–8 км 500 м

$$2\text{ км } 300\text{ м}\cdot 5$$

$$13\text{ кг } 070\text{ г}-3\text{ кг } 275\text{ г}$$

$$3\text{ кг } 150\text{ г}\cdot 2$$

1106. Мен сан ойлодум. Андан 2 эсе чоң сан 14 болду.  
 ● Мен кандай сан ойлодум? Теңдеме түзүп чыгар.

1107.  $\boxed{>}$   $\boxed{<}$   $\boxed{=}$  5 м 9 см  $\square$  5 м 8 дм  
 3 кг 500 г  $\square$  3 400 г  
 12 км 5 м  $\square$  12 км 55 см  
 2 саат 15 мин.  $\square$  140 мин.

1108. Мектепке 2 сом 42 тыйындан 20, 3 сом 50 тыйындан 40 жана 2 сом 62 тыйындан 30 лампочка алып келишти. Бардык лампочкаларга канча акча төлөндү?

1109.  $x \cdot 6 - 600 = 72$   $(742 - 735) \cdot a = 826$   
 $625 : x = 25$   $700 - a = 347$

1110. Узундуктары 4 см жана 12 см болгон 2 кесинди сыз. Биринчиси экинчисинен канча сантиметрге кыска? Экинчиси биринчисинен канча эсе узун? Дагы кандай суроолорду коюуга болот?

1111.  $800 - (63 + 102) \cdot 3$   $126 + 125 \cdot 5 - 119$   
 $384 : 3 - 600 : 100$   $1000 : 10 \cdot 5 : 100$

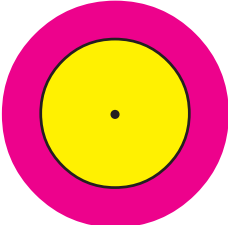
1112.  Тегеректердин радиустарын чене. Ички тегеректин аянты  $13 \text{ см}^2$ , сырткысыныкы  $28 \text{ см}^2$ . Кызылга боёлгон шакектин аянты канча?

1113. Кайсы кесинди узун? Ченеп чыгып текшерип көр.



1114. Дүкөнгө 900 кг күрүч жана андан 172 кг га аз та-  
руу түшүрүштү. Бардык дандын теңи биринчи күнү  
сатылып кетти. Канча килограмм дан калды?

$$\begin{array}{ll} 1115. (501+a) : 38=20 & (500-x) : 42=10 \\ 600-k \cdot 8=15 \cdot 40 & x : 6-200=120 \end{array}$$

1116. Короодо 642 кой бар. Анын үчтөн биринен 4 кг  
дан, андан 80ге ашык койдон 3 кг дан, калган  
койдон 2 кг дан жүн кыркып алышты. Бардыгы  
канча жүн кыркылып алынган?

1117. Квадраттын жагы 4 см. Аянты ушул квадраттын  
аянтындай болгон тик бурчтуктун жактары кан-  
дай болушу мүмкүн?

$$\begin{array}{ll} 1118. (x+42)-750=240 & (1000-a)-435=117 \\ 871-(500-a)=497 & 400 : (x-213)=100 \end{array}$$

1119. Жагы 5 см 9 мм болгон алты бурчтуктун перимет-  
рин аныкта.

$$\begin{array}{ll} 1120. (13 \cdot 90 - 624 : 12) \cdot 2 & (899 : 31) \cdot 4 - 224 : 16 \\ 1000 - (12 \cdot 11 + 14 \cdot 40) & 360 : 20 \cdot 40 \end{array}$$

$$\begin{array}{ll} 1121. (700-200) : 100 & 10 \cdot (41+59) \\ 600 : (10 \cdot 10) & 17 \cdot 13 - 1625 : 13 \end{array}$$

1122.  $70-15 \cdot 2$  туюнтмасы боюнча маселе түз.

1123. Бир бөлкө нан 3 сом 48 тый. Булочка андан 2 эсе  
арзан. Буларды алганга 5 сом жетеби? Канча акча  
жетпейт? Же 5 сомго кайсынысын алса болот? Анда  
акча кайрып беришеби?

1124. Теңдеме түзүп чыгар:

а)  $x$  менен 5тин көбөйтүндүсү 60ка барабар;

б)  $k$  ны 12ге бөлсө, 70 болду;

в)  $a$  менен 200дүн айырмасы 80.

1125.  $15 : a + 20$  туюнтмасынын  $a=5$  жана  $a=3$  болгондогу маанилерин салыштыр.

1126. 14 кг : 5

1 км 800 м : 9

5 см 3 мм · 11

8 кг 300 г + 12 кг 15 г

1127. Тик бурчтуктардын аянттарын керектүү ченөөлөрдү жүргүзүп, эсептеп салыштыр.

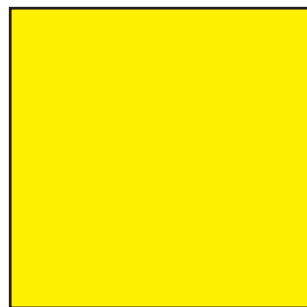

1128.  $760 - a = 349$

$822 : m = 3$

$a \cdot 21 = 840$

1129.  $(700 - 689) \cdot 80 - 15 \cdot 35$

$(444 + 555) : 9 \cdot 11$

$375 : 15 + 342 - 256$

$4000 - (567 + 215) \cdot 2$

1130. Талаанын аянты 150 га. Биринчи тракторист анын экиден бирин, экинчи тракторист биринчиден 23 га көп, калганын үчүнчү тракторист айдады. Үчүнчү тракторист канча гектар жер айдаган?

1131. 5 м 60 см · 14

12 км 020 м - 9 км 140 м

3 дм 4 см : 17

25 см 3 мм - 16 см 9 мм

1132.  $(1000-815) : 5+12 \cdot 60$        $400-18 \cdot 11+249$

1133.  $3 \cdot a+12$  туюнтмасынын мааниси 24кө барабар болгондой кылып,  $a$  нын маанисин тап.

1134.  $85 : x+20=25$        $a \cdot 12-500=220$   
 $900-k=511$        $900 : b=15$

1135. Радиусу 2 см болгон айлана сыз. Анын сыртынан эки чекит белгилеп, аларды сызгыч менен борборго туташтыр. Пайда болгон кесиндилерди радиус менен салыштыр.

1136. Кайсы кесинди кыска?  
Ченеп, текшер.

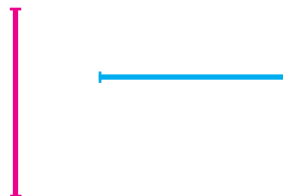

1137.  $(248-159) \cdot 9-7 \cdot 30$        $16 \cdot 17+1000 : 25$

1138. Мектептин ыр-хор ийримине 125 окуучу, бий ийримине андан 39 окуучуга аз, ал эми ар кандай тил үйрөнүү ийримине бийге караганда 2 эсе көп окуучу катышты. Бардыгы канча окуучу ийримдерге катышкан?

1139. Жактары 12 см 5 мм, 8 см 3 мм болгон тик бурчтуктун аянтын жана периметрин тап.

1140.  Керектүү ченөөлөрдү жүргүзүп, боёлгон бөлүктүн аянтын тап.



$$1141. \begin{array}{l} 342 : (100-43) \cdot 80 \\ 700 - (692+19) : 79 \end{array} \quad \begin{array}{l} (297 : 99 + 520 : 65) \cdot 9 \\ 59 \cdot 8 + 552 : 69 \end{array}$$

$$1142. \begin{array}{l} 2 \cdot x + 141 = 243 \\ (100 - k) + 85 = 125 \end{array} \quad \begin{array}{l} 601 - a : 2 = 585 \\ 900 - (42 - x) = 875 \end{array}$$

$$1143. \begin{array}{l} x : 3 + 62 = 90 \\ (225 - m) + 342 = 400 \end{array} \quad \begin{array}{l} (145 - x) \cdot 6 = 840 \\ 145 - 9 \cdot k = 100 \end{array}$$

$$1144. \begin{array}{l} 1 \text{ км } 500 \text{ м} : 5 \\ 5 \text{ см } 6 \text{ мм} \cdot 12 \end{array} \quad \begin{array}{l} 8 \text{ кг } 900 \text{ г} : 100 \\ 2 \text{ дм } 8 \text{ см} \cdot 9 \end{array}$$

1145. Ысык-Көлдүн бетинин аянты  $6236 \text{ км}^2$ , Соң-Көлдүкү  $270 \text{ км}^2$ , Чатыр-Көлдүкү  $153 \text{ км}^2$ . Суроо коюп маселе чыгар. Кандай суроолорду койсо болот?

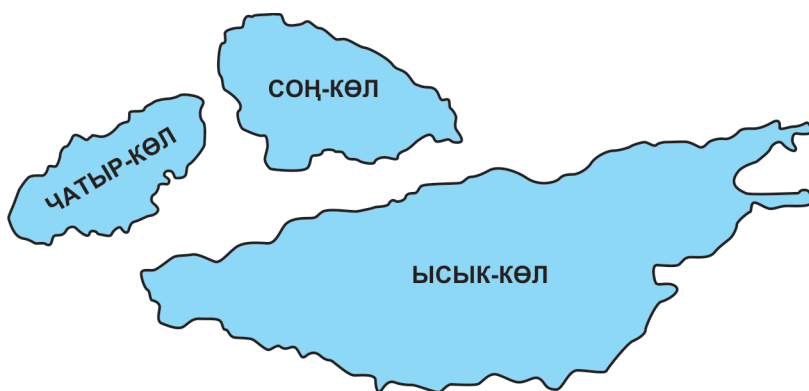

1146. Жактары 2 см 8 мм жана 3 см 5 мм болгон тик бурчтук сызып, анын периметрин төмөнкүлөрдөн тап: 6 см 3 мм, 12 см 6 мм,  $980 \text{ см}^2$ ,  $12 \text{ см}^2$ ,  $6 \text{ мм}^2$ .

1147. Туюнтмаларды жазып, маанилерин тап:  
 а) 700 жана 186нын айырмасынын экиден бири;  
 б) 18 жана 11дин көбөйтүндүсүнүн үчтөн бири;  
 в) 90 жана 10дун тийиндисин 70ке көбөйтүү.

1148. Биздин класста 28 окуучу бар. Теңибиз 7 сом 50 тыйындык балмуздак алгандан кийин, ал түгөнүп калып, калганыбыз 9 сом 15 тыйындык балмуздак алдык. Балмуздакка бардыгы канча акча төлөндү?

1149. Теңдеме түзүп чыгар:

а)  $x$  тен 18ди алса, 186 болот;

б)  $a$  менен 18дин көбөйтүндүсү 342;

в) 500дү  $k$  га бөлсө, 25 болот.

1150.  $420+5 \cdot 125-528 : 8$                        $28 \cdot 8-7 \cdot (141-117)$   
1 232 :  $14 \cdot 12-500$                        $600-127 \cdot 2+56 : 8$

1151. Чарада 18 самса бар. Бир нечеси сатылып кеткенден кийин 7 самса калды. Канча самса сатылган? Теңдеме түзүп чыгар.

1152. Нарын суусунун узундугу 535 км, Чүй суусунун узундугу андан 275 км ге кыска, Көкөмерен суусунун узундугу Чүй суусунан 61 км ге кыска. Кыргызстандын үч чоң суусунун жалпы узудугу канча километр?

1153. 3 түрмөк жип 105 сом турат. Ушундай түрмөктүн 20сы канча сом болот?

1154.  $700 : 100+60 \cdot 10-138$                        $(5 \ 685+312)-81 \cdot 70$   
 $950-(17 \cdot 18-119)$                        $14 \cdot 14+98 \cdot 10 : 20$

1155.  $495 : x+127=182$                        $62 \cdot a-248=248$   
 $(618-l) : 5=95$                        $k \cdot (836-795)=738$

**1156.** Апам 2 сом 50 тыйындан 12 түгөй байпак алып келди. Апама 40 сомдон канча акча кайрып беришкен?

**1157.**  $m : 12 + 232 = 301$

$a \cdot 45 = 378 + 432$

$(900 - 200) + x = 18 \cdot 50$

$k - 11 \cdot 40 = 81 + 319$

**1158.** Машина Балыкчы шаарынан Бөкөнбаев айлына чейин 98 км жол жүрдү. Эгерде 1 км жолго 100 г бензин сарпталса, бардыгы канча килограмм бензин сарпталды?

**1159.** Туюнтма түзүп чыгар:

а) 148 менен 501дин суммасынан 335 менен 128дин айырмасын кемит;

б) 18 менен 9дун көбөйтүндүсүн 96 менен 87нин айырмасына бөл;

в) 23, 18 жана 3түн көбөйтүндүсүн тап;

г) 708, 285 жана 19дун айырмаларын тап.

**1160.**  $9 \text{ км } 300 \text{ м} : 3$

$5 \text{ кг } 150 \text{ г} : 5$

$2 \text{ см } 3 \text{ мм} \cdot 12$

$3 \text{ дм } 8 \text{ см} \cdot 9$

**1161.**  $1000 - 47 \cdot 19 + 384 : 48$

$270 : 5 \cdot 10 - 300$

$(52 \cdot 18 - 54 \cdot 6) \cdot 2$

$18 \cdot 9 : 3$

**1162.**  $18 - 3 \cdot a$  туюнтмасынын мааниси 0 болгондой кылып,  $a$  нын маанисин тап.

**1163.**  $858 : 11$

$324 : 9$

$48 \cdot 50$

$125 \cdot 6$

$17 \cdot 100$

$25 \cdot 10$

$160 : 10$

$200 : 100$

1164. Мектептин алдына окуучулар роза гүлүн отургузушту. Кызыл розадан 15 түп, ак розадан андан 5 эсе көп, ал эми сары розадан кызылынан 3 эсе аз отургузулган. Бардыгы канча түп роза гүлү отургузулган?

1165. Бир түрмөктө 250 барак ак кагаз болгон. Анын 5тен бирин ыр жазганга сарпташты. Андан 3 эсе көп баракка бир кол жазманы басышты. Канча актай барак калды?

1166. Жактары 2 см, 3 см, 4 см болгон квадраттардын аянттарын салыштыр. Эмнени байкадың? Жагы 1 эле сантиметрге өссө, аянттар кандай өсөт экен?

$$\begin{array}{ll} 1167. 81 : 9 + 144 : 12 & 600 - 500 : 25 \\ 253 \cdot 3 - 412 + 175 & (816 - 64 : 4) \cdot 2 \end{array}$$

1168.  $1 - 5 \cdot a$  туюнтмасында  $a$  тамгасына бир эле маани берүүгө болот. Ал кайсы сан?

1169. Жактары 2 см 3 мм жана 3 см 2 мм болгон  $ABCD$  тик бурчтугун сызып, аянтын жана периметрин аныкта. Шартын тамгалар менен жаз.

1170. Периметрлери 16 см жана 20 см болгон квадраттардын аянттарын салыштыр.

$$1171. 35 : 7 + 15 \cdot 5 - 38 : 19 \qquad 250 - (46 - 29) \cdot 6$$

1172. Майраштын 20 конфети бар. Анын 5тен бирин сиңдисине, андан 2 эсе көбүн инисине берди. Майраштын өзүндө канча конфет калды?

1173. Биздин мектепте эки 3-класс, үч 2-класс жана үч 1-класс бар. Эгерде ар бир класста 28 окуучудан болсо, биздин мектептин башталгыч класстарында канча бала окуйт?
1174.  $8 \cdot 4 + 45 : 15$   $60 - 7 \cdot 8 + 15 \cdot 15$   
 $805 - 37 \cdot 5$   $68 \cdot 10 - 1000 : 25$
1175. 4 км 500 м  $\cdot 2$  3 км : 5  
5 см 5 мм  $\cdot 5$  27 кг : 100
1176. Тигүүчү күндө бирдей сандагы шейшеп тигет. 56 шейшепти 7 күндө тикти. Ал тигүүчү 96 шейшепти канча күндө тиге алат?
1177. Радиусу 2 см 8 мм болгон айлана сыз. Диаметри канча болот?
1178. Жактары 3 см 5 мм жана 3 см 9 мм болгон  $ABCD$  тик бурчтугунун периметрин жана аянтын эсепте,  $S$  жана  $P$  тамгаларын пайдалан.
1179.  $910 - 180 \cdot 4$   $88 : (205 - 161) \cdot 13$   
 $(127 + 14) \cdot 5 - 86 \cdot (41 - 35)$   $112 \cdot 7 + 142$   
 $64 : 8 + 27 : 27 - 63 : 7$   $1000 - 1000 : 4$
1180. Квадраттын аянты  $26 \text{ см}^2$  тан ашпас үчүн анын жагы кандай болуш керек?

### Сандарды номерлөө

- а) Канча цифраны билесиң? Аларды айтчы;

б) эң чоң бир орундуу, эки орундуу, үч орундуу сандарды атагын;

в) эң кичине бир орундуу, эки орундуу, үч орундуу, төрт орундуу сандарды атагын.
- а) Бир гана 5 деген цифрадан турган бир орундуу, эки орундуу, үч орундуу, төрт орундуу сандарды жаз. Андагы ар бир цифра эмнени түшүндүрөт?

б) 100дөн чоң 108ден кичине болгон 5 сан жаз;

в) 1000ден кичине болгон 3 санды атагын;

г) сандарды оку: 219, 816, 225, 76, 98, 101, 1001, 2300, 6701, 9009, 901.
- а) Бардык тегерек ондуктарды, тегерек жүздүктөрдү атагын;

б) 50дөн 500гө чейинки тегерек сандарды атагын.
- а) 4872, 526, 8000, 680, 190, 85 сандардында канча жалпы бирдик, жалпы ондук, жалпы жүздүк, жалпы миңдик, айрым бирдик, айрым ондук, айрым жүздүк, айрым миңдик бар?

б) 2376, 742, 302, 15 сандарынын ар бир разрядын атагын.

в) 105, 3782, 342, 28 сандарынын эң жогорку жана эң төмөнкү разряддарын атагын.

5. Сандарды жаз:
- а) 1-разряды 3, 2-разряды 5, 3-разряды 9;
  - б) 4-разряды 6, 3-разряды 2, 2-разряды 2, 1-разряды 7;
  - в) бардык 3 разряды тең 9;
  - г) миңдиктери 1, жүздүктөрү 2, ондуктары 0, бирдиктери 5. Канча орундуу сан болду?
  - д) айырмасы 1ге барабар болгон бир нече түгөй сан жаз.
6. 82, 13, 100, 215, 749, 806, 999, 1 000 сандарын разряддык кошулуучулардын суммасы түрүндө эки жол менен жаз.
7. а) Суммаларды сан түрүнө келтир:  
 2 онд.+8, 15 онд.+3, 2 жүзд.+5 онд.+8,  
 6 миңд.+2 жүзд.+8 онд.+6, 7+7 онд.+5 жүзд.;  
 0+6 онд.+9 жүзд.
- б) Сандарды жаз:  
 18 онд., 5 жүзд. 6 онд., 1 миңд., 8 онд. 2,  
 4 жүзд. 6 онд. 8, 75 онд., 168 онд., 3 онд.
8.  $242=2$  жүзд. 4 онд.2       $816=...$        $29=...$   
 $1001=...$        $900=...$
9. 1 менен 10дун; 10 менен 100дун; 100 менен 1 000дин байланышын байка. Кандай тыянак чыгарасың?
10. а) 1ден 10го чейинки сан катарын мүнөздө;  
 б) 10дон 100гө чейинки сан катарын мүнөздө;  
 в) 100дөн 1000ге чейинки сан катарын мүнөздө. Булардан эмнени байкадың?

11. 5 менен 6ны; 47 менен 48ди, 167 менен 168ди салыштыр. Андан эмнени айталасың?
12. 15, 18, 10, 20, 19, 17, 14, 11, 12, 16, 13 сандарын иреттеп жаз. Сандардын кандай катары келип чыкты? Мүнөздө.

## Арифметикалык амалдар

13.  $7+9$        $99+2$        $995+7$        $2997+4$        $65+10$   
 $8+7$        $9+5$        $7+7$        $18+5$        $19+9$   
 $26+8$        $55+9$        $68+7$        $86+8$        $99+5$

Мисалдарды чыгарууда кандай жалпы ыкманы пайдаланасың?

14.  $13-4$        $12-8$        $18-9$        $24-8$        $36-9$   
 $82-7$        $94-9$        $53-6$        $68-9$        $91-8$

Кемитүүнү аткаруу ыкмасын түшүндүр.

15.  $30+40$                        $200+500$                        $600+400$   
 $240+50$                        $620+60$                        $740+50$
16.  $128+79$                $56+448$                $725+177$                $671+87$   
 $342+257$                $485+399$                $612+148$                $599+248$
17.  $355-149$                $700-213$                $800-567$                $1000-381$   
 $80-59$                $90-47$                $100-64$                $800-39$
18.  $1246-785$                $2350-975$                $875-109$                $348+699$   
 $875-716$                $550+678$                $341+929$                $804+1175$



19.  $15 \cdot 16$      $118 \cdot 9$      $60 \cdot 5$      $85 \cdot 15$      $816 \cdot 2$   
 $89 \cdot 9$      $200 \cdot 9$      $202 \cdot 6$      $17 \cdot 17$      $900 \cdot 10$
20.  $700 : 10$      $80 : 10$      $900 : 100$      $500 : 100$   
 $8500 : 10$      $6700 : 100$      $190 : 10$      $250 : 10$
21.  $85 : 5$      $90 : 6$      $100 : 4$      $200 : 20$      $400 : 4$   
 $45 : 15$      $558 : 62$      $427 : 7$      $244 : 4$      $696 : 58$
22.  $969 : 17$      $1368 : 57$      $1240 : 20$      $1121 : 19$   
 $544 : 8$      $690 : 69$      $949 : 13$      $975 : 75$   
 $704 : 16$      $1206 : 67$      $893 : 19$      $1020 : 20$
23.  $(441+263)-(845-699)$      $1000-(274+469)$   
 $100+(845-389+147)$      $800-145+385$   
 $18+349+612+48$      $(500+621+249)-700$
24.  $83 \cdot 11 - 79 \cdot 9$      $900 - 86 \cdot 10$      $242 + 91 \cdot 11$   
 $124 \cdot 2 + 75 \cdot 5$      $1000 - 525 : 25$      $651 : 93 + 445 : 89$
25.  $1000 - 18 \cdot 18 + 145 : 5$      $58 \cdot 9 \cdot 2 - 1000$   
 $247 + 19 \cdot 17 - 549 : 61$      $900 : (760 - 759) \cdot 45$   
 $492 : 12 + 16 \cdot 19 - 149$      $858 : 11 \cdot 15097$   
 $324 : 18 - (481 - 475) + 144$      $8745 : 15 - 500 + 291$   
 $81 + 125 + 19 + 465$      $16 \cdot 5 + 10 \cdot 80$   
 $300 - 68 - 102$      $(900 - 125) : 5$   
 $7800 - 976 + 1247$      $(9999 : 9) \cdot 5$
26.  $70 \cdot 10 : 7 \cdot 5$      $920 : 2 \cdot 5 - 800$   
 $25 \cdot 25 \cdot 2 - 1000$      $693 : 9 \cdot 10 + 142$   
 $(500 - 71 \cdot 6) \cdot 2$      $(15 \cdot 65 + 100) : 5$   
 $16 \cdot 4 + 18 \cdot 5 - 141$      $(612 - 500) : 4 + 85$   
 $142 : 2 - 5 \cdot 6 + 400$      $600 - (12 \cdot 5 + 14 \cdot 4)$

27. Туюнтма түзүп чыгар:
- 18дин 9дан бирин 260 менен 185тин суммасына көбөйт;
  - 700 менен 299дун суммасын 27ге бөл;
  - 35 менен 23түн көбөйтүндүсүнөн 31 менен 13түн көбөйтүндүсүн кемит;
  - 950нү 38ге бөлгөндөгү тийиндини 25ке көбөйт;
  - 800дөн 77 менен 9дун көбөйтүндүсүн кемит.
28. а)  $x \cdot 2 - 12$  туюнтмасынын  $x=6, 8$  болгондогу маанилерин тап;
- б)  $a+8, a \cdot 8$  туюнтмаларынын  $a=2$  болгондогу маанилерин салыштыр;
- в)  $50-y \cdot 5$  туюнтмасынын маниси 0гө барабар болгондой кылып,  $y$  тин маанисин тап;
- г)  $10-3 \cdot k$  туюнтмасындагы  $k$  га кандай маанилерди берүүгө болбойт? Эмне үчүн?
- е)  $k \cdot 3$  туюнтмасы  $k$  тамгасы 0дөн 9га чейинки маанилерге ээ болгондо эмнени түшүндүрөт?
- ж)  $a+5$  туюнтмасы  $a$  тамгасы 0дөн 9га чейинки маанилерге ээ болгондо эмнени түшүндүрөт?
29.  $8 \text{ км } 300 \text{ м} + 12 \text{ км } 50 \text{ м}$      $4 \text{ дм } 8 \text{ см} + 16 \text{ дм } 9 \text{ см}$   
 $22 \text{ м } 50 \text{ см} + 30 \text{ м } 80 \text{ см}$      $20 \text{ км } 100 \text{ м} - 15 \text{ км } 900 \text{ м}$   
 $16 \text{ кг } 200 \text{ г} - 8 \text{ кг } 500 \text{ г}$      $23 \text{ м}^2 - 12 \text{ м}^2$
30.  $4 \text{ м } 50 \text{ см} \cdot 20$      $1 \text{ км } 200 \text{ м} \cdot 7$   
 $2 \text{ кг } 900 \text{ г} \cdot 3$      $3 \text{ км } 300 \text{ м} : 3$   
 $1 \text{ кг } 500 \text{ г} : 5$      $25 \text{ м } 20 \text{ см} : 4$   
 $18 \text{ кг} : 10$      $280 \text{ м} : 70$   
 $18 \text{ м } 50 \text{ см} - 9 \text{ м } 120 \text{ см}$      $6 \text{ м } 20 \text{ см} \cdot 7$

5 дм 8 см·6	8 кг 200 г - 5 кг 500 г
8 дм 5 см·4	2 км 400 м·3
9 кг 100 г·4	2 саат 15 мин.·3
12 см 3 мм·7	3 дм 9 см·5
2 км 800 м·2	61 м 8 см·9
3 саат 2 мин.·9	28 кг 900 г + 16 кг 500 г
19 км 200 м - 8 км 500 м	20 км : 100
3 см 1 мм = □ мм	5 км 300 м = □ м
7 кг 100 г = □ г	8500 г = □ кг

## Теңдемелер

31. $a + 275 = 800$	$a - 23 = 160$	$k \cdot 12 = 588$
$k - 215 = 329$	$700 : k = 100$	$679 : a = 97$
$5 \cdot x = 125$	$628 + x = 1000$	$5 \cdot l = 260$
$x : 25 = 62$	$615 - x = 428$	$388 + x = 500$
$812 - x = 575$	$m - 300 = 287$	$5 : x = 1$
$a : 6 = 127$	$488 + k = 900$	$n \cdot 15 = 450$

32. $(342 - x) \cdot 2 = 500$	$12 \cdot a + 68 = 536$
$1000 + z \cdot 25 = 225$	$22 \cdot k = 704 + 154$

33. $558 : k = 372 : 6$	$x : 18 - 85 = 16$
$11 \cdot x + 75 = 702$	$512 - k : 15 = 400$

34. Мен китептин 5 бетин окудум. Эгерде мен 20 бет окушум керек болсо, анда дагы канча бет окууга тийишмин? Теңдеме түзүп чыгар.

35. Марат сан ойлоду. Канат аны 2ге бөлгөндө, 35 келип чыкты. Марат кандай сан ойлогон? Теңдеме түзүп чыгар.

36. Теңдеме түзүп, чыгар:
- а)  $x$  менен 15тин көбөйтүндүсү 375;
  - б)  $k$  дан 268ди кемитсе, 149 болот;
  - в)  $m$  менен 6нын тийиндиси 90;
  - г) 300 менен  $a$  нын суммасы 720.

## Маселелер

37. Нарын суусунун узундугу 535 км, Талас суусунун узундугу 91 км. Нарын суусу Талас суусунан канча километрге узун жана болжол менен канча эсе узун?
38. Бала бакчага 4 сом 56 тыйындан 15 куту түстүү карандаш, 5 сом 25 тыйындан 20 альбом алышты. Алгандарга канча акча төлөндү?
39. Короодогу 345 койдун үчтөн биринен 3 кг дан, калганынан 2 кг дан жүн кыркып алышты. Бардыгы канча жүн кыркып алынган?
40. Складдан дүкөнгө ар бирине 60 түгөй байпак салынган 50 куту жиберилди. Складда дагы 250 түгөй байпак калды. Складда канча түгөй байпак болгон?
41. Кыргызстанда канаттуулардын 360 түрү, балыктын 65 түрү жана сүт эмүүчү жаныбарлардын 78 түрү жашайт. Буларды пайдаланып, бир нече маселе түзүп чыгар.
42. Дүкөн бир күндө 2800 сомдук 3 өтүк жана 1500 сомдук 3 туфли сатты. Сатылган бут кийимдер үчүн дүкөнгө канча акча түштү?

43. Биздин класста 29 окуучу бар. 5 окуучу математика ийримине, калганынын теңи ыр ийримине катышат. Биздин класстан канча окуучу ийримдерге катышат?
44. 7 бала дарыканага дары чөп өткөрүштү. 3 бала 1 кг 200 г дан, калгандары 1 кг 800 г дан. Дарыканага балдар канча дары чөп өткөрүштү.
45. Апам 850 сом алып дүкөнгө чыкты. Ал мага токулган бешмант жана калпак алгандан кийин, өзүндө 7 сом калыптыр. Эгерде калпак 140 сом 50 тый болсо, анда бешмант канча турат?
46. Азат 12 мисал, Марат андан 8 мисалга көп, Самат Мараттан 2 эсе аз мисал чыгарган. Үчөө биригип канча мисал чыгарышкан?
47. Дүкөнгө ар бири 75 л ден болгон 3 фляга кымыз алып келишти. Анын бештен бири эртең менен, калганы түштөн кийин сатылып кетти. Түштөн кийин канча литр кымыз сатылды?
48. Эжем бир чака карагаттан кыям жасады. Ал үчүн 12 кг кумшекер сарптады. Эгерде бир чака карагат 100 сом турса, эжем бардыгы канча акча жумшаган? (Кумшекердин баасын өзүң билип ал).
49. Туюнтмалар боюнча маселелерди түз:
- |                       |                               |
|-----------------------|-------------------------------|
| а) $100 - 25 \cdot 3$ | б) $60 \cdot 5 + 80 \cdot 10$ |
| в) $342 : 6$          | г) $18 + 7 \cdot 3$           |

50. 4 бөлмөнүн полун сырдаш үчүн ар бири 5 кг дан болгон 3 банка сыр кетти. Бир бөлмөгө канча сыр сарпталды?
51. Бишкек–Ош жолу 630 км. Автобустун ылдамдыгы саатына 63 км болсо жана токтоочу жайларга 1 саат 30 мин убакыт кетсе, анда Бишкектен Ошко канча саатта жетүүгө болот?
52. 3 блокнот 8 сом 25 тый. турса, ушундай блокноттун алтоо канча турат?
53. Аралыгы 12 км болгон эки айылдан карама-каршы жакка эки бала чыкты. Бирөөнүн ылдамдыгы саатына 5 км, экинчисиники 6 км. 2 сааттан кийин балдар бири-биринен кандай аралыкта болушат? Мамселенин канча учуру болушу мүмкүн?
54. Бир литр таза суунун салмагы 1 кг, ал эми бир литр бензиндин салмагы ага караганда 310 г га жеңил. 2 литр бензиндин салмагы канча?
55. Эне жарым кило конфет, андан 250 г га көп печенье жана печеньеден 5 эсе оор халва алды. Эне канча халва алган?
56. Канат 8 жашта. Анын апасы андан 4 эсе улуу, чоң атасы апасынан 25 жашка улуу. Канаттын чоң атасы канчада?
57. Түрмөктө 160 м кездеме бар. Түрмөктүн төрттөн бир бөлүгүн эртең менен, андан 2 эсе көбүн кечинде сатышты. Түрмөктө канча метр кездеме калды?

58. Автобуста 38 жүргүнчү баратат. Биринчи аялдамадан анын теңи түшүп калып, дагы 15 адам автобуска кирди. Эми автобуста канча киши болуп калды?
59. Бир жумушчу 3 саатта 68 тетик жасаса, экинчи жумушчу ошончо тетикти 4 саатта жасайт. Бир саатта биринчи жумушчу экинчисине караганда канча тетик көп жасайт?
60. Геологдор 180 км аралыкты машина менен, андан 90 км аз аралыкты ат менен өтүшүп, калган жолду жөө басышты. Жөө баскан жол ат менен өткөн жолдун теңине барабар болсо, геологдор бардыгы канча жол жүрүшкөн?

Чиймени байка:  $AB$  кесинди машина менен жүргөн жолду сүрөттөйт. Калган кесиндилерчи? Улап жаз:  $AB=180$  км,  $BC=...$ ,  $CD=...$ ,  $AD=...$

Геологдордун бардык өткөн жолу кайсы кесинди менен сүрөттөлөт?



61. Окуучулар мектеп багына алма менен алмуруттун көчөтүн отургузушту. Алмуруттан ар бир катарына 4 түптөн 400 түптү, алмадан ошончо катар, бирок ар бир катарына алмуруттан 2 эсе көп түп отургузушкан. Канча түп алма отургузулган?
62. Эне 1 кг мынын баасы 87 сом 50 тый. болгон 3 кг эт сатып алды. Энеге 275 сомдон канча акча кайрып беришет?

63. Мектепке 120 отургуч алып келишип, теңин залга, калганын үчтөн бирин класстарга коюшту. Канча отургуч коюла элек?
64. Бир клограмм алма 5 сом 40 тый. турса, 10 кг алмага канча акча төлөнөт?
65. Бала бакчага 3 сом 50 тыйындан 10 топ, 4 сом 80 тыйындан 8 оюнчук машина, 25 сомдон 20 куурчак сатып алышты. Бардык оюнчуктарга канча акча төлөндү? Маселе канча амал менен чыгарылат?
66. Фабрикада 180 чемодан жана андан 3 эсе көп сумка даярдалган. Фабрикада бардыгы канча чемодан жана сумка даярдалган? Дагы кандай суроо койсо болот?
67. Төрт кабаттуу бир үйдө эки бөлмөлүү жана үч бөлмөлүү квартиралар бар. Эки бөлмөлүү 180 квартира үч бөлмөлүү квартиралардан эки эсе көп. Үйдө бардыгы канча квартира бар?

## Геометриялык материал

68. Узундуктары 3 см 5 мм жана 3 см 9 мм болгон кесиндилерди сыз. Узундуктарын салыштыр.
69. Ар бир мууну 2 см болгон 3 муундуу сынык сызык түзүп, анын узундугун тап.



70. Эки класстын окуучулары ар биринин узуну 8 м, туурасы 5м болгон тик бурчтук формасындагы эки аянтка помидор көчөтүн отургузушту. Эгерде  $1 \text{ м}^2$  жерге 100 помидор көчөтү отургузулган болсо, анда эки класс биригип канча көчөт отургузган?

71.

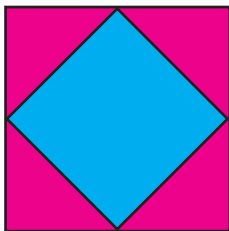

Жер төшөккө ушул сыяктуу эки түстөн турган, өлчөмдөрү 30 см ден болгон 10 курак квадраттар керек болот. Эсепте: көк жана кызыл үч бурчтук кездемеден канчасы керек, жалпы аянты кандай болот? Төшөктүн өлчөмдөрү жана аянты кандай болот?

72. Тегеректин аянтын болжолдоп аныкта. Палетканы пайдалансаң болот.

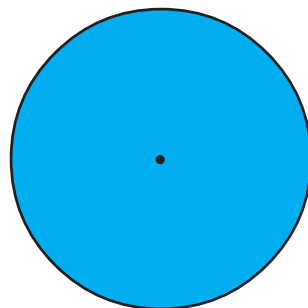

73. 1 дм 2 см узундуктагы кесинди сызып, ортосуна чекит кой. Пайда болгон кесиндилердин узундуктары кандай?
74. Жагы 3 см болгон квадраттын периметрин жана аянтын тап.
75. Жактары 3 см жана 4 см болгон тик бурчтуктун аянтын жана периметрин тап.

76. Аянты  $16 \text{ см}^2$  болгон тик бурчтуктун жактары кандай болушу мүмкүн?
77. Аянты  $4 \text{ см}^2$  болгон квадрат чий.
78. Тик бурчтуктун аянты  $12 \text{ см}^2$  жана бир жагы  $6 \text{ см}$ . Анын экинчи жагы канча?
79. Радиустары  $2 \text{ см}$ ,  $3 \text{ см}$  жана борборлору бир чекитте болгон айланаларды сыз. Пайда болгон шакекти бое.
80. Радиустары бирдей  $2 \text{ см}$  ден болгон эки айлана сыз. Экинчинин борбору биринчи айлананын сызыгында болсун. Эмнени байкадың? Экөөнө тең тиешелүү болгон бөлүктү боё.
81. Жагы  $3 \text{ см}$  болгон квадрат сыз. Анын ичине жактарын жанып өткөндөй кылып, тегерек сыз. Анын борборун кантип аныктадың?
82. Радиустары  $2 \text{ см}$   $5 \text{ мм}$  ден болгон айлана жана тегерек түз. Айлананын жана тегеректин үстүнөн бирден чекит белгиле. Алар борбордон кандай аралыкта турушат?

83.

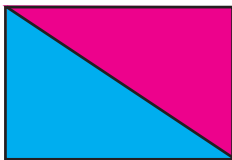

Керектүү ченөөлөрдү жүргүзүп тик бурчтуктун көккө боёлгон бөлүгүнүн аянтын тап.

84. Ченөөлөрдү жүргүзүп, фигуранын аянтын жана периметрин тап.



85. Ар бир жагы 2 см болгон алты бурчтук менен ар бир жагы 3 см болгон төрт бурчтуктун периметрин салыштыр.
86. Аянты 4 см жактуу квадраттын аянтындай болгон тик бурчтуктун жактары кандай болушу мүмкүн?
87. Боёлгон үч бурчтуктун аянтын тап.

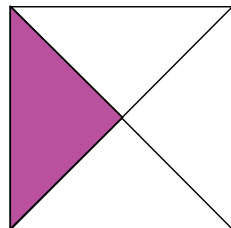

88. Үч бурчтуктун периметри 18 см, эки жагы бирдей – 5см 5мм ден. Үчүнчү жагы канча?
89. Узундугу 3 см 4 мм болгон кесинди сыз. Жагы ушул кесиндинин теңине барабар болгон квадраттын периметрин тап.
90. Узуну 8 м, туурасы андан 2 эсе кыска болгон тик бурчтуктун аянтын тап.
91. Жагы 2 см 5 мм болгон квадрат сызып, тамгалар менен белгиле. Анын периметрин жана аянтын эсепте.  $P$ ,  $S$  тамгаларын пайдалан.

## ӨЗҮҢДҮ ТЕКШЕР

*Суроонун жообун А, В, С деп белгилегендердин бирөөнөн таап белгиле.*

1. Беш миң он сегиз санын төмөнкүлөрдөн тап:  
А. 5018                      В. 518                      С. 5180
2. 9143 санында бардыгы ... жүдүк бар:  
А. 1                              В. 91                              С. 914
3. Ар кандай санды ... цифра менен белгилейбиз:  
А. 9                              В. 10                              С. 20
4. 25тен чоң 30дан кичине болгон ... сан бар:  
А. 4                              В. 6                              С. 5
5.  $18 - 2 \cdot 5 + 4$  туюнтмасынын мааниси:  
А. 4                              В. 12                              С. 21
6. Маселеге туюнтма түз:  
Айнада 5 дептер болгон Зейнеде андан 2 дептерге ашык. Экөөндө биригип канча дептер болгон?  
А.  $(5+2)+2$                       В.  $5+(5+2)$                       С.  $5+(5-2)$
7. Жагы 5 см болгон квадраттын аянты:  
А. 25 см                      В.  $25 \text{ см}^2$                       С.  $20 \text{ см}^2$
8. Жагы 10 мм болгон квадраттын периметри:  
А.  $40 \text{ мм}^2$                       В. 40 мм                      С.  $100 \text{ мм}^2$
9. Туюнтма түз:  
8 менен 6нын көбөйтүндүсүнүн экиден бири:  
А.  $(8 \cdot 6):2$                       В.  $(8:2) \cdot (6:2)$                       С.  $(8 \cdot 6) \cdot 2$

## РИМ ЦИФРАЛАРЫ

## РИМ НОМЕРЛӨӨСҮ

I	II	III	IV	V	VI	VII	VIII	IX	X
1	2	3	4	5	6	7	8	9	10
XI	XII	XIII	XIV	XV	XVI	XVII	XVIII	XIX	XX
11	12	13	14	15	16	17	18	19	20
XXI	XXII	XXIII	XXIV	XXV	XXVI	XXVII	XXVIII	XXIX	XXX
21	22	23	24	25	26	27	28	29	30

Санды жазуу принциби: цифралар катар жазылат – эгер чоңу биринчи жазылса, сан катар жазылган цифралардын суммасына барабар. Тескерисинче, кичине цифра мурда турса ал кемитилет.

Мисалы: IV саны 4тү түшүндүрөт,  $(5-1=4)$ .

VI саны 6ны түшүндүрөт,  $(5+1)$ .

Ошондой эле, X – 10, IX – 9, XI – 11,

L – 50, XL – 40, LX – 60

## МАЗМУНУ

---

### МИҢДИКТЕР

Үч жана төрт орундуу сандар .....	3
Узундукту ченөө. Миллиметр .....	19
Фигураларды тамга менен белгилөө .....	23
Тегерек жана айлана .....	26
Үч жана төрт орундуу сандарды кошуу жана кемитүү .....	32

### КӨБӨЙТҮҮ ЖАНА БӨЛҮҮНҮН ЖАДЫБАЛДАРЫ

5ке көбөйтүү жана 5ке бөлүүнүн жадыбалдары .....	50
6га көбөйтүү жана 6га бөлүүнүн жадыбалдары .....	53
7ге көбөйтүү жана 7ге бөлүүнүн жадыбалдары .....	56
8ге көбөйтүү жана 8ге бөлүүнүн жадыбалдары .....	59
9га көбөйтүү жана 9га бөлүүнүн жадыбалдары .....	62
Үч амалдуу маселе .....	66
Аянт. Тик бурчтуктун аянты. Палетка .....	72
Тамганы камтыган туюнтма .....	82
Сандарды салыштыруу .....	89
Барабардык жана барабарсыздык .....	93
Теңдеме түшүнүгү. Жөнөкөй теңдемелерди чыгаруу .....	98

## КӨБӨЙТҮҮ ЖАНА БӨЛҮҮ

Нөл менен бүткөн сандарды көбөйтүү .....	110
Сумманы санга көбөйтүү .....	119
Эки, үч жана төрт орундуу сандарды бир орундуу санга көбөйтүү .....	122
Калдыктуу бөлүү .....	131
Сандарды 10го 100гө жана 1000гө бөлүү .....	136
Сумманы санга бөлүү .....	140
Эки, үч, төрт орундуу сандарды бир орундуу санга бөлүү .....	142
Аралыкты ченөө. Километр .....	152
Салмакты ченөө. Грамм .....	156
Аттуу сандар жана алар менен болгон амалдар .....	159
Эки орундуу санга көбөйтүү .....	172
Эки орундуу санга бөлүү .....	176
Туюнтмадагы амалдарды аткаруунун тартиби .....	183
Бардык амалдарга карата текстүү маселелерди жана теңдемелерди чыгаруу .....	190
<b>КАЙТАЛОО</b> .....	206

Окуу басылмасы

*Исак Бекбоев, Нуржамал Ибраева*

**МАТЕМАТИКА**

*Орто мектептердин 3-классы үчүн окуу китеби*

*Оңдолуп, толукталып 4-басылышы*

Редактору *Т. Орускулов*

Көркөм редактору *Д. Тимур*

Техн. редактору *М. Курбанбаева*

Корректору *М. Касымалиев*

Компьютердик калыпка салган *Б. Тимуров*

Терүүгө 01.07.2014-ж. берилди. Басууга 2.02.2015-ж. кол коюлду. Офсет кагазы № 1. Форматы 70 x 90  $\frac{1}{16}$ . «Мектеп» ариби. Түстүү ыкма менен басылды. 14,0 физ. басма табак. Нускасы 63 359 даана. Заказ № 2.

---

«Билим-компьютер» басмасында даярдалды.  
720065, Бишкек ш., Горький көчөсү 1/2, 701.

«Полиграфбумресурсы» басмаканасында басылды.  
720011, Бишкек ш., А. Сүйүнбаев көчөсү, 144/23.